

POLSKI	9
ENGLISH	13
DEUTSCH	17
РУССКИЙ	22
ČESKÝ	27
SLOVENSKÝ	31
LATVIEŠU	35
LIETUVIŠKAI	39
MAGYARUL	43
БЪЛГАРСКИ	47
ROMÂNĂ	51
ITALIANO	56
ESPAÑOL	60
DANSK	64
FRANÇAIS	68

1

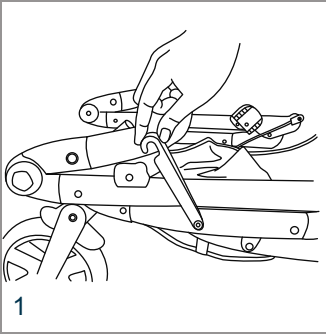

2

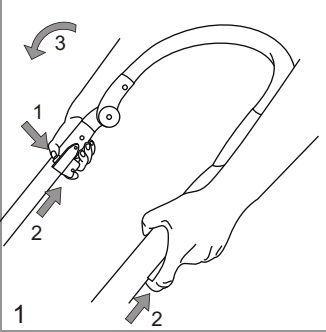

3

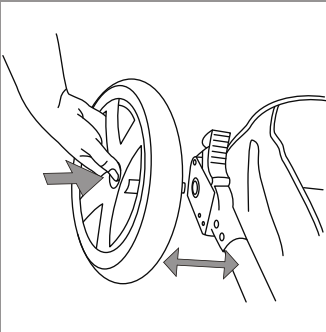

4

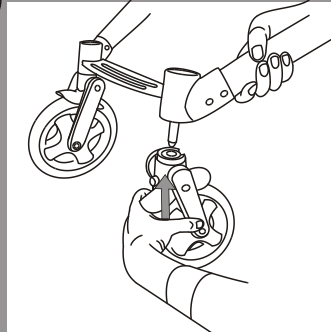

5

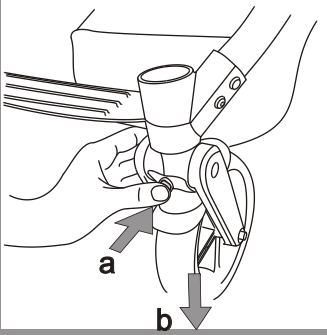

6

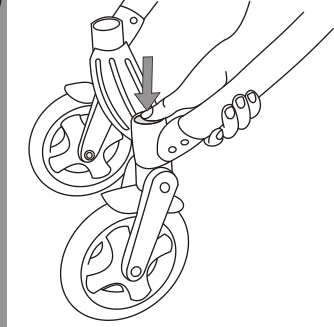

7

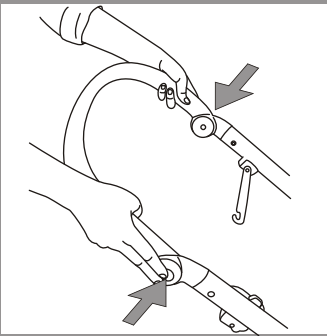

8

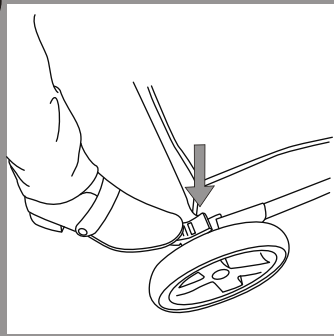

9

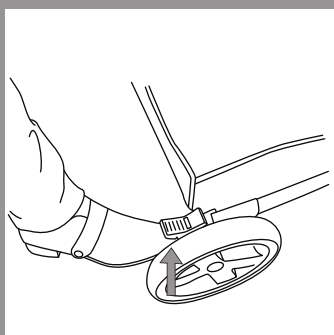
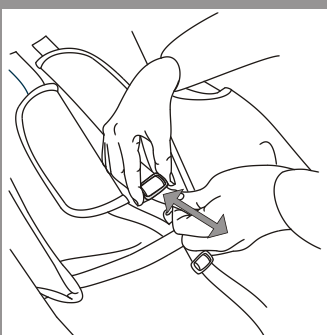

10

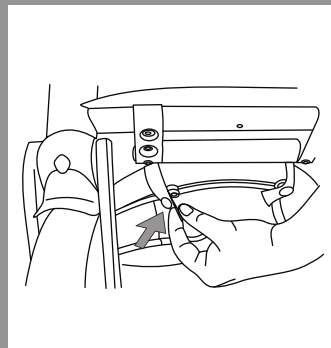
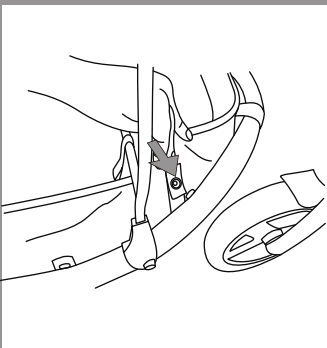
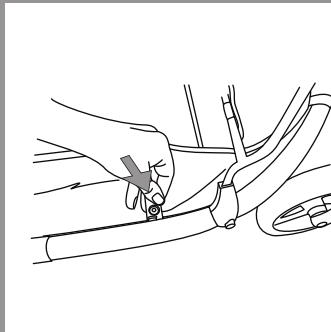
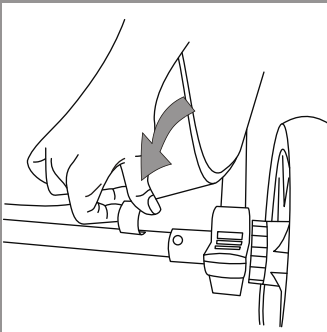

11

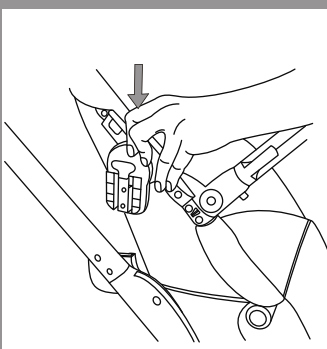

12

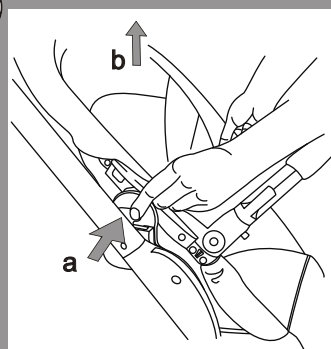

13

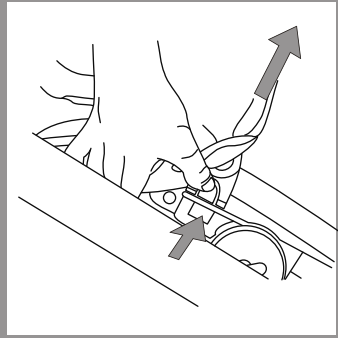
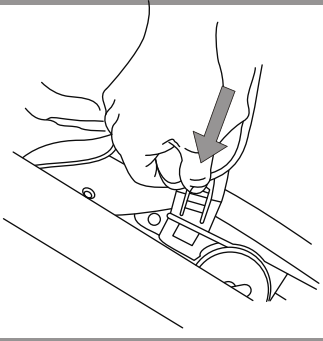

14

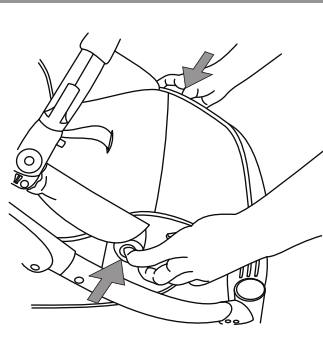

15

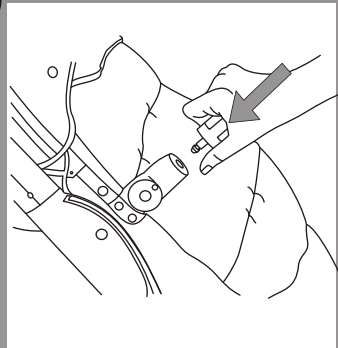

16

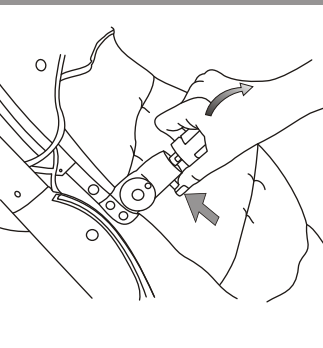

17

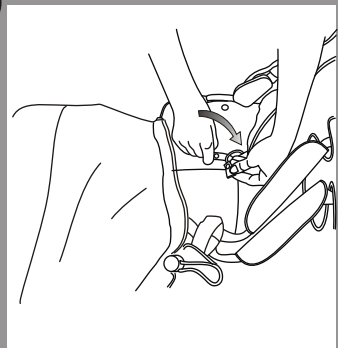

18

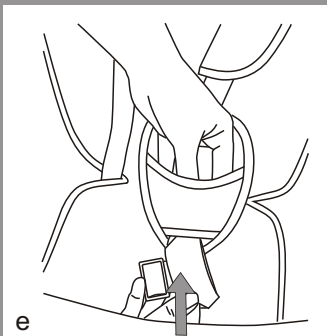
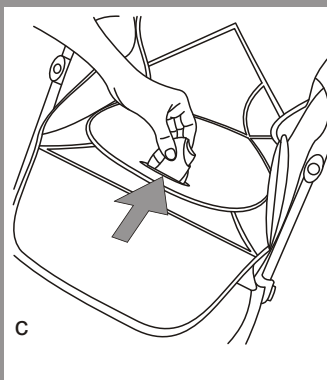
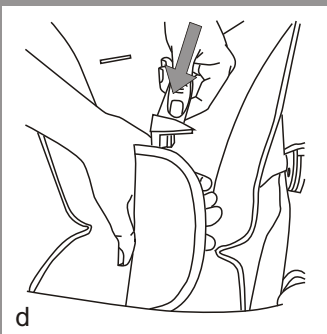
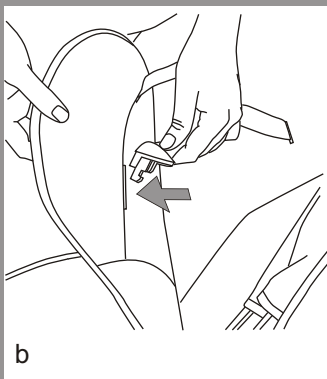
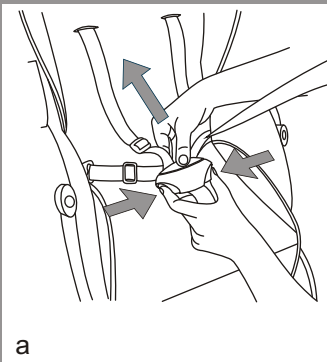

19

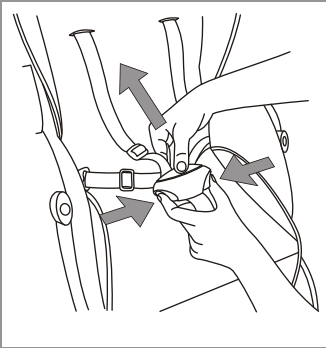

20

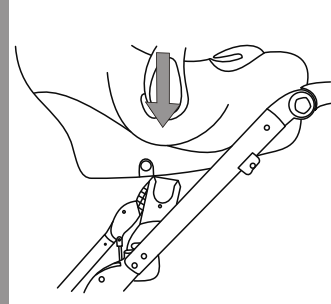
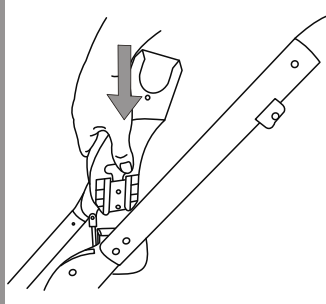

21

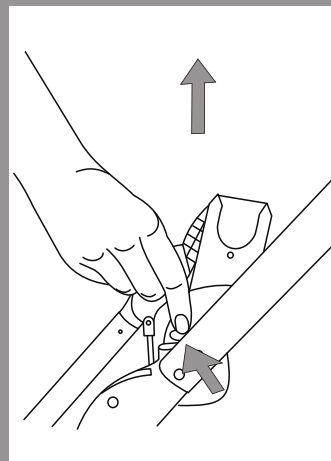

22

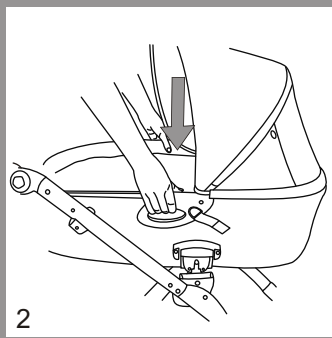
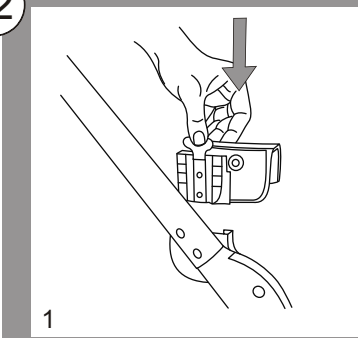

23

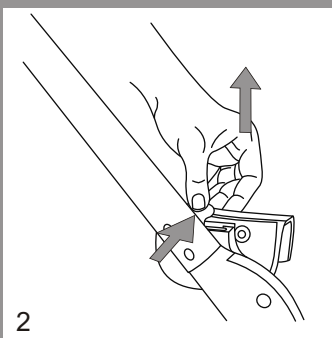
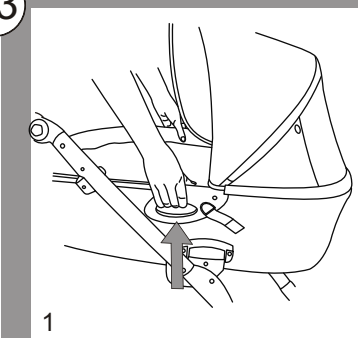



## 1. ROZKŁADANIE STELAŻA

Odepnij blokadę spinającą (1.1). Rozłóż wózek unosząc rączkę ku górze, aż do zatrzaśnięcia zamków (1.2)

**OSTRZEŻENIE:** Przed użyciem wózka upewnij się, że mechanizmy składania zostały zablokowane.

## 2. SKŁADANIE STELAŻA

Zdejmij gondolę, spacerówkę lub fotelik ze stelaża. Zwolnij blokadę składania i odciągnij uchwyty na rączce (2.1). Złóż wózek trzymając za rączkę w sposób pokazany na rysunku (2.2).

## 3. MONTAŻ I DEMONTAŻ KOŁ TYLNYCH

Aby zdjąć lub założyć koło należy nacisnąć gumowy przycisk na środku koła.

## 4. MONTAŻ KOŁA PRZEDNIEGO

Aby zamontować koło wsuń je na oś aż do zatrzaśnięcia blokady.

## 5. DEMONTAŻ KOŁA PRZEDNIEGO

Aby zdjąć koło naciśnij pokazany na rysunku przycisk (a) i ściągnij je z osi (b).

## 6. BLOKADA KOŁA PRZEDNIEGO

Wózek posiada obrotowe koła przednie. Do blokady obrotu służy przycisk. Naciśnięcie go powoduje zablokowanie koła do jazdy na wprost. Aby odblokować koło naciśnij przycisk ponownie.

## 7. REGULACJA WYSOKOŚCI RĄCZKI

Wciśnij oba przyciski znajdujące się na przegubach rączki, zmień jej położenie.

## 8. HAMULEC

Aby zahamować koła naciśnij pedał hamulca . Aby zwolnić hamulec, unieś pedał końcem stopy.

## 9. REGULACJA SZELEK

Przesuwając regulator w jedną lub drugą stronę zmień długość pasków w szelkach dopasowując do tułowia dziecka.

## 10. MONTAŻ KOSZA NA ZAKUPY

Zapnij napy oraz przypnij zaczepy kosza na stelaż w sposób pokazany na rysunkach.

## 11. ZAKŁADANIE SPACERÓWKI NA STELAŻ

Wsuń zaczepy spacerówki w gniazda montażowe w stelażu aż do zatrzaśnięcia blokad.

## 12. ZDEJMOWANIE SPACERÓWKI ZE STELAŻA

Wciśnij przyciski odblokowujące zaczepy spacerówki (a) i wyciągnij ją z gniazd montażowych (b).

## 13. MONTAŻ I DEMONTAŻ BUDKI DO SPACERÓWKI

Aby założyć budkę wsuń jej zaczepy w otwory montażowe (a). Aby zdjąć budkę wciśnij blokady zaczepów i wysuń budkę z otworów montażowych (b).

## 14. REGULACJA PODNÓŻKA

Naciśnij przyciski po obu stronach podnóżka i zmień jego położenie.

## 15. ZAKŁADANIE BARIERKI

Wciśnij końce barierki w otwory montażowe aż do zatrzaśnięcia blokad.

## 16. ZDEJMOWANIE BARIERKI

Wciśnij przyciski blokad barierki i wysuń jej końce z otworów montażowych. Barierkę można odchylić odpinając ją tylko z jednej strony.

## 17. ZAKŁADANIE POKROWCA

Aby założyć pokrowiec przełóż paseczki z napą przez plastikowe półkole i zapnij napę.

## 18. ZAKŁADANIE DODATKOWEJ WKŁADKI

Rozpiąć klamrę szelek i wysun pasy z regulatorów (a). Położyć wkładkę na siedzisku spacerówki i przełożyć pasy przez otwory w sposób pokazany na rysunku (b, c). Zapiąć na pasach naramiennych ochraniacze na szelki (d,e).

## 19. KLAMRA

Aby rozpiąć klamrę naciśnij przyciski i wysuń części spinające z obudowy. Aby spiąć klamrę wciśnij części spinające w obudowę do momentu zatrzaśnięcia.

## 20. MONTAŻ FOTELIKA

Aby zamontować fotelik użyj specjalnych adapterów. Umieść adaptery w gniazdach montażowych stelaża i załóż fotelik zatrzaszukując go na adapterach. **Uwaga:** Przed użyciem sprawdź poprawność zamocowania fotelika.

## 21. DEMONTAŻ FOTELIKA

Aby zdjąć fotelik wciśnij przyciski odblokowujące po obu jego stronach równocześnie wyciągając go z gniazd montażowych. Zdejmij adaptery wciskając przycisk odblokowujący.

## 22. MONTAŻ GONDOLI

Aby zamontować gondolę użyj specjalnych adapterów. Umieść adaptery w gniazdach montażowych stelaża i załóż gondolę zatrzaszukując ją na adapterach.

## 23. DEMONTAŻ GONDOLI

Aby zdjąć gondolę wciśnij przyciski odblokowujące zaczepy (a) i wyciągnij ją z gniazd montażowych (b). Zdejmij adaptery wciskając przycisk odblokowujący.

## OSTRZEŻENIA I UWAGI

Ważne - Zachowaj te instrukcje do późniejszego wykorzystania.

Na podstawie przeprowadzonych testów firma Deltim deklaruje, że dostarczony wózek dziecięcy jest produktem bezpiecznym spełniającym wszystkie wymagania normy PN-EN1888:2012.

**UWAGA:** Wszelkie dodatkowe wyposażenie nie wymienione przez producenta nie powinno być stosowane.

Na podwozie X cite można montować jedynie przystosowane produkty: gondolę - Xlander, spacerówkę - X cite oraz fotelik - przy użyciu odpowiednich adapterów.

- Stelaż w połączeniu z gondolą X lander stanowi wózek dziecięcy przeznaczony dla dzieci w wieku od momentu urodzenia do momentu kiedy zacznie samodzielnie siadać - do 9 kg.

- Stelaż w połączeniu ze spacerówką X cite stanowi wózek dziecięcy przeznaczony dla dziecka, które zaczyna samodzielnie siadać ( powyżej 6-go miesiąca życia, do 15 kg).

- Stelaż w połączeniu z fotelikiem (tylko przy użyciu adapterów) służy dla dziecka od momentu urodzenia do 13 kg. ( zgodnie z instrukcją obsługi fotelika). W każdej opcji można przewozić tylko jedno dziecko.

1. OSTRZEŻENIE: Nigdy nie używaj produktu, gdy jego część jest zużyta lub uszkodzona. Użytkowanie niesprawnego produktu zagraża bezpieczeństwu dziecka. Należy skontaktować się z punktem serwisowym celem usunięcia usterki.

2. OSTRZEŻENIE: Produkt powinien być regularnie sprawdzany pod kątem oznak zużycia lub uszkodzeń.

3. OSTRZEŻENIE: Nigdy nie zostawiaj dziecka bez opieki.

4. OSTRZEŻENIE: Upewnij się przed użyciem wózka, że mechanizmy składania zostały zablokowane.

5. OSTRZEŻENIE: W celu uniknięcia skaleczenia upewnij się że twoje dziecko jest trzymane z dala, kiedy produkt jest składany bądź rozkładany.
6. OSTRZEŻENIE: Nie pozwól dziecku na zabawę z tym produktem.
7. OSTRZEŻENIE: Używaj uprząży zawsze, gdy twoje dziecko zacznie samodzielnie siadać.
8. OSTRZEŻENIE: Ta spacerówka jest nie odpowiednia dla dzieci poniżej 6-go miesiąca życia.
9. OSTRZEŻENIE: Zawsze używać paska krokowego w połączeniu z pasiem biodrowym.
10. OSTRZEŻENIE: Przed użyciem wózka sprawdź prawidłowość zamocowań gondoli lub siedziska lub fotelika samochodowego do podwozia.
11. OSTRZEŻENIE: Ten produkt nie jest odpowiedni do biegania i jazdy na rolkach.
12. OSTRZEŻENIE: Każde obciążenie zawieszane na prowadnicy, z tyłu oparcia i/lub na bokach wózka narusza jego stateczność. Maksymalne obciążenie torby: 1,5kg; Maksymalne obciążenie kieszeni 1kg; max obciążenie kosza 3kg.
13. OSTRZEŻENIE: Nie dopuszczać do zabawy dzieci w pobliżu tego produktu bez opieki.
14. Nigdy nie zjeżdżaj/wjeżdżaj wózkiem po schodach i schodach ruchomych zwłaszcza gdy jest w nim dziecko. Może to zagrażać bezpieczeństwu dziecka i uszkodzić produkt.
15. Produkt ten nie jest zabawką, więc nie pozwól dziecku bawić się nim / wspinąć się na niego. Przewrócenie wózka na dziecko może spowodować poważne obrażenia.
16. Nie używaj i nie pozostawiaj wózka/gondoli w pobliżu otwartego ognia lub innych źródeł ciepła takich jak grzejniki.
17. Nigdy nie ciągnij wózka, gdy przednie obrotowe koła znajdują się za Tobą i nie są zablokowane. W takiej sytuacji wózek może samoczynnie skrócić, co może prowadzić do zagrożenia dla bezpieczeństwa, jeśli nie postępujesz ostrożnie i uważnie.
18. W trakcie transportu środkami publicznymi (autobus, metro, pociąg itp.) niewystarczające jest używanie tylko hamulca tylnych kół wózka. Wózek może być wystawiony na działanie warunków (nagle hamowanie, zakręty i wyboje w nawierzchni drogi, przyspieszanie itp.), na działanie których nie został przetestowany zgodnie z aktualną normą dla wózków (EN1888). Stosuj się do zaleceń i instrukcji dotyczących bezpiecznego przewożenia dzieci w wózkach w środkach transportu publicznego, których zamieszczanie jest obowiązkiem operatorów transportu publicznego.
19. Zalecenia dotyczące bezpieczeństwa zawarte w tej instrukcji nie dotyczą wszystkich możliwych warunków i nieprzewidywalnych sytuacji, które mogą wystąpić. Należy zrozumieć, że zdrowy rozsądek, ostrożność i uważność są czynnikami, które nie mogą zostać wbudowane w produkt. Czynniki te pozostają obowiązkiem osoby używającej wózek.
20. Niniejszy produkt został zaprojektowany i wyprodukowany zgodnie z normą EN1888. Niniejszy produkt nie powinien być używany jako urządzenie medyczne. Jeśli Twoje dziecko podczas transportu wymaga specjalistycznej opieki medycznej, skonsultuj się ze swoim lekarzem.
21. Nie modyfikuj niniejszego produktu, ponieważ może to zagrazić bezpieczeństwu Twojego dziecka. Producent nie ponosi odpowiedzialności za jakiegokolwiek modyfikacje produktu wprowadzone przez użytkownika.

22. Tory kolejowe/tramwajowe stanowią szczególne zagrożenie, gdyż kółka mogą utknąć w nich podczas przejeżdżania.

Zalecamy zablokowanie skrętnych kół. Zachowaj ostrożność.

23. Należy zwrócić szczególną uwagę, aby nóżki dziecka nie znajdowały się w bezpośredniej bliskości kółek gdzie mogą zostać otarte przez obracające się koła.

24. Prosimy o szczególne zwrócenie uwagi na to, że na stacjach kolejowych i stacjach metra możliwe są nagłe zmiany ciśnienia powietrza. Nigdy nie pozostawiaj niniejszego produktu w pobliżu torów bez obu rąk na ręczce wózka, jako że samo użycie hamulca może nie być wystarczające do bezpiecznego utrzymania wózka w miejscu.

25. Nigdy nie pozostawiaj wózka/gondoli na zboczu, na nierównej czy śliskiej powierzchni.

26. Nie stawiaj ani nie sadzaj na podnóżku dziecka. Podnózek może być używany wyłącznie jako podpora dla nóg i stóp jednego dziecka. Użycie go w jakikolwiek inny sposób może prowadzić do poważnego uszczerbku na zdrowiu. Maksymalne obciążenie podnóżka to 3 kg.

27. Upewnij się, czy wszystkie suwaki i zapięcia są bezpiecznie zapięte przed użyciem.

28. Zawsze wyjmuj dziecko z wózka przed jego złożeniem.

29. Podczas użytkowania wózka dla dziecka nowonarodzonego oparcie powinno być rozłożone do najbardziej poziomej pozycji aż do momentu, kiedy zacznie samodzielnie siadać. Czyli ok. 6-go miesiąca życia.

30. Hamulec postojowy powinien być włączony, kiedy wkładasz lub wyciągasz dziecko (dzieci) do/z wózka

31. Używaj tylko tych części zamiennych które są dostarczane lub rekomendowane przez producenta.

32. Trzymaj plastikowe opakowania z dala od dziecka, aby uniknąć niebezpieczeństwa uduszenia.

33. Zawsze, gdy chcesz zaparkować używaj hamulca postojowego.

34. Unikaj sytuacji, w których używasz wózka ekstremalnie i zmniejszasz kontrolę nad dzieckiem i wózkiem.

35. Nie przenoś dziecka w wózku.

36. Upewnij się, że ręce twojego dziecka pozostają poza zasięgiem miejsc, w których mogą zostać przyszczypnięte lub zakleszczone np., kiedy części wózka takie jak budka czy barierka są montowane lub odłączane lub w inny sposób zmieniane.

37. Chowając wózek w bagażniku samochodu zwróć uwagę, żeby kłapa kufra nie wywierała nacisku na wózek, gdyż może to spowodować jego uszkodzenie.

38. Miej na uwadze to, że małe części takie jak nakładki zabezpieczające osie kół w czasie transportu, mogą zostać połknięte przez dziecko i doprowadzić do jego uduszenia.

**Konserwacja:** Wózek należy osuszać delikatną ściereczką po używaniu podczas deszczowej pogody. Regularnie czyść koła i metalowe części używając tylko delikatnych detergentów i letniej wody. Okresowo smaruj części ruchome wózka, szczególnie osie kół skrętnych, aby zapewnić płynne funkcjonowanie wózka. Tapicerka i kosz na zakupy nie powinny być prane w pralce. Nie należy wystawiać wózka na długotrwałe działanie promieni słonecznych. Ze względów bezpieczeństwa używaj tylko oryginalnych części.

## 1. UNFOLDING THE FRAME

Unclip the linking interlock (1.1). Unfold the pram by lifting its handle up until the locks (1.2) are engaged.

**WARNING:** Prior to assembling the baby carriage make sure that folding gears have been locked.

## 2. FOLDING THE FRAME

Detach the pram, stroller seat or safety seat from the frame. Release the lock preventing the frame from folding accidentally and pull the grips on the handle upwards (2.1). Fold the frame holding the handle as shown in the picture (2.2).

## 3. ASSEMBLY AND DISASSEMBLY OF REAR WHEELS

To assembly or disassembly the wheel, push rubber button, which is in the middle of the wheel.

## 4. MOUNTING OF THE FRONT WHEEL

In order to mount the wheel, slide it onto the axle until the lock is engaged.

## 5. DISMOUNTING OF FRONT WHEEL

In order to take the wheel off, push the button shown on the figure, and pull the wheel off the axis.

## 6. WHEEL BLOCKADE

The stroller is provided with swivelling front wheels. A special button blocks the wheel swivelling movement. After the button has been pressed, the wheels are blocked straight. To release the blockade, press the lever.

## 7. PUSH BAR

Press both buttons on the handle of the push bar to adjust the height.

## 8. BRAKE

To apply the brake: push the pedal down with your foot. To release the brake pick its bar up.

## 9. ADJUSTING OF HARNESS

Change of straps length in the harness by sliding the regulator to the one side or the other, adapting it to the child's body.

## 10. SHOPPING BASKET INSTALLATION

Fasten the snap fasteners and attach the basket to the chassis as shown in the pictures.

## 11. INSTALLING STROLLER COT ON THE CAR FRAME

Slide the catches of the stroller cot into mounting seats in the frame, until locks are engaged.

## 12. DISMOUNTING STROLLER COT FROM THE CAR FRAME

Push the buttons unlocking catches of stroller cot in (a), then pull it out from mounting seats (b).

## 13. ASSEMBLY AND DISMANTLING OF THE CANOPY

To assemble the canopy, insert its clamps into the assembly openings (a). To remove the canopy, press in the interlocks of clamps and bring out the canopy from assembly openings (b).

## 14. FOOTREST ADJUSTMENT

Press the buttons on both sides of footrest and adjust it to the required position.

## 15. INSTALLING OF GUARD-RAIL

Push in the ends of the guard-rail into mounting holes, until locks are snapped.

## 16. TAKING THE GUARD-RAIL OFF

Push in the buttons of the guard-rail locks and slide its end out of the mounting holes. The guard-rail may be tilted, when undone only from single side.

## 17. ATTACHING THE COVER

To attach the cover, put the straps with snap fasteners through the plastic semi-circle and fasten the snap.

**18. PLACING AN ADDITIONAL SEAT PAD**

Unfasten the straps buckle (a). Place the seat pad on the stroller's seat and move the seatbelts through the openings as shown in (b, c). Add the shoulder pads on the shoulder belts as shown in (d,e)

**19. BUCKLE**

To unfasten the buckle, press the buttons and pull the fastening part out of the casing. To fasten the buckle, insert the fastening part into the casing until it has engaged.

**20. MOUNTING THE CAR SEAT**

Special adapters are needed in order to mount the baby car seat. Place the adapters in mounting seats of the frame and attach the car seat by catching it on the adapters.

**Attention:** Ensure proper fitting of the armchair before using it.

**21. REMOVING THE CAR SEAT**

In order to take the car seat off, push in the unlocking pushbuttons on both its sides, while simultaneously pulling it out of mounting seats. Remove adapters by pushing in the unlocking pushbutton.

**22. MOUNTING OF CARRYCOT**

Special adapters are needed in order to mount the carrycot. Place the adapters in mounting carrycot of the frame and attach the carrycot by catching it on the adapters.

**23. DISMOUNTING OF CARRYCOT**

To take the carrycot off, push in the buttons unlocking the catches (a) and pull it out from mounting seats (b). Remove adapters by pushing in the unlocking pushbutton.

**WARNINGS AND POINT OF ATTENTION**

Important - keep these instructions for future reference.

Having conducted required tests Deltim declares that the stroller complies with all the requirements of PN-EN1888:2012 standard.

**ATTENTION:** Do not use any other additional accessories not listed by the manufacturer.

Only products fitted for the purpose can be installed on the X cite frame chassis, i.e. X lander carrycot, X cite stroller and baby seat, by means of adequate adapters.

- The frame combined with the X lander carrycot constitutes baby carriage intended for babies starting from their birth until the moment when they are able to sit on their own - to 9 kg.
  - The frame combined with the X cite stroller constitutes baby carriage intended for babies who are able to sit on their own (over 6<sup>th</sup> month old, - to 15 kg).
  - The frame combined with the baby seat (only when used with adapters) serves for babies starting from their birth until they reach 13 kg of body weight (according to seat handling instruction).
- Carrying only one child is allowed in each option.

1. **WARNING:** Never use the product if any of its parts is faulty or damaged. The use of a defective product endangers the safety of the child. Please contact the service center in order to eliminate/remove the fault.

2. **WARNING:** Product should be inspected regularly for signs of damage and wear.

3. **WARNING:** Never leave your child unattended.

4. **WARNING:** Ensure that all the locking devices are engaged before use.

5. **WARNING:** To avoid injury ensure that your child is kept away when unfolding and folding this product.

6. WARNING: Do not let your child play with this product.
  7. WARNING: Use the safety harness as soon as your child can sit unaided.
  8. WARNING: This seat unit is not suitable for children under 6 months.
  9. WARNING: Always use the crotch strap in combination with the waist belt.
  10. WARNING: Check that the carry cot or seat unit or car seat attachment devices are correctly engaged onto the chassis before use.
  11. WARNING: This product is not suitable for running or skating.
  12. WARNING: Any load attached to the handle and/or on the back of the backrest and/or on the sides of the vehicle will affect its stability. Maximum weight of the changing bag should not exceed 1,5 kg; Maximum weight in the pocket should not exceed 1 kg ; Shopping basket maximum load should not exceed 3 kg.
  13. WARNING: Do not allow children to play near this product unattended.
14. Never use the pram/stroller on stairs or escalators, especially when there is a child in it. This could endanger the safety of the child and damage the product.
15. This product is not a toy so do not allow your child to play with it or climb on it. Serious injury can be caused if the stroller falls over on the child.
16. Do not use or leave the vehicle/carry cot close to open fires or other sources of heat such as radiators or others.
17. Never pull the stroller behind you with unlocked front swivel wheels. The stroller might self turn, which can lead to a safety risk if you are not cautious and attentive.
18. When using public transport (bus, underground, train, etc.) it is not enough only to engage the stroller's parking brake. The stroller can be exposed to conditions (harsh braking, turns and bumps in the road surface, acceleration, etc.) for which it has not been tested according to the current stroller standard EN 1888. Follow the recommendations and instructions regarding safe transport of children in strollers, which public transport operators are obliged to provide.
19. The safety instructions in this manual do not cover all possible conditions and unforeseeable situations which may occur. It must be understood that common sense, caution and care are factors that cannot be built into a product. These factors are the responsibility of the carer using the stroller.
20. This product is designed and manufactured according to standard EN1888. This product should not be used as a medical treatment device. If your child has special health needs relating to transport, you should consult your doctor.
21. Do not modify this product as it may compromise the safety of your child. The manufacturer is not liable for any modifications to the product.
22. Crossing train/tramway rails can pose a particular threat because the wheels of the stroller can get stuck in them. We recommend locking the swivel wheels. Be cautious.
23. Make sure child is kept clear of all moving parts (e.g. wheels) risk of injury.
24. Remember that at underground or train stations sudden pressure changes in the air may occur. When close to platform edge make sure you hold the handle with both hands as the applied braking device may not be able to keep the stroller safely in place.
25. Never park the stroller on a hill, uneven or slippery surface.
26. Do not stand or sit the child on the footrest. The footrest is designed to support legs and feet of one child only. Any other usage may lead to serious personal injury. The maximum load for the footrest is 3 kg.

27. Check that all zips, snaps and locking devices are securely fastened before use.
28. Always remove the child before folding the stroller.
29. Use the most reclined position of the backrest for new born babies until the child can sit up unaided, i.e. usually about 6 months of age.
30. The parking device should be engaged when child is being placed in or removed from the stroller.
31. Use only replacement parts supplied or recommended by the manufacturer/distributor.
32. Keep plastic packaging materials out of reach of children to avoid the danger of suffocation.
33. When parking always use the parking brake.
34. Avoid situations of extreme use which reduce your control over the child and the stroller.
35. Do not carry a child in a stroller.
36. Make sure that the child's hands stay clear of possible pinching areas when the stroller or its parts are being folded, unfolded, changed or adjusted.
37. When transporting the stroller in a car trunk make sure that the trunk lid does not exert pressure on the product as this may damage the stroller.
38. Remember that small parts, such as the caps protecting axles in transport, can be swallowed by your child, and may cause your child to choke.

**Maintenance:** Stroller should be cleaned with a soft cloth after use in wet weather. Clean the wheels and metal parts using only a mild detergent and warm water. Periodically lubricate the moving parts of the vehicle, especially axles steering wheels to ensure its smooth functioning. Upholstery and shopping basket are not machine washable. Do not overexpose the stroller to sunlight. For safety reasons use original parts only.



## **1. AUFKLAPPEN DES GESTELLS**

Die Sperre öffnen (1.1) Den Wagen durch nach oben ziehen des Griffs öffnen, bis die Schlösser einrasten (1.2)

**WARNUNG:** Vor dem Zusammenlegen sicherstellen, dass die Klappmechanismen gesperrt wurden.

## **2. ZUSAMMENLEGEN DES GESTELLS**

Nehmen Sie die Tragewanne, den Buggyaufsatz oder den Kindersitz vom Gestell. Lösen Sie die Sperre für das Zusammenlegen und ziehen Sie an den Griffen am Schieber (2.1). Legen Sie den Kinderwagen zusammen, indem Sie ihn am Schieber auf die auf der Zeichnung gezeigte Weise halten (2.2).

## **3. MONTAGE UND DEMONTAGE DER HINTERRÄDER**

Um die Räder zu entfernen, müssen Sie den Knopf in der Mitte des Rades drücken.

## **4. MONTAGE DES VORDERRADES**

Zur Montage das Rad auf die Achse schieben, bis die Sperre einrastet.

## **5. DEMONTAGE DES VORDERRADES**

Um das Rad abzunehmen, den auf der Abbildung dargestellten Druckknopf (a) drücken und das Rad von der Achse ziehen (b).

## **6. BLOCKIERUNG DES VORDERRADES**

Der Wagen verfügt über drehbare Vorderräder. Zur Blockierung der Drehbewegung dient der Druckknopf. Durch Drücken des Knopfes wird das Rad für die Geradeausfahrt arretiert. Um die Blockierung aufzuheben, ist der Knopf erneut zu drücken.

## **7. HÖHENVERSTELL**

Drücken Sie die Druckknöpfe an den Gelenkstellen des Griffes und verändern Sie die Höhe nach Bedarf.

## **8. BREMSE**

Um die Räder zu blockieren, muss das Bremspedal zu betätigt werden. Um die Bremse freizugeben, das Pedal mit der Fußspitze anheben.

## **9. REGULIEREN DER GURTE**

Durch Verschieben des Regulierelements in die eine oder andere Richtung kann die Gurtlänge geändert und an den Körper des Kindes angepasst werden.

## **10. MONTAGE DES EINKAUFSKORBES**

Schließen Sie die Druckknöpfe und befestigen Sie die Haken des Korbs am Gestell auf die auf den Zeichnungen dargestellte Weise.

## **11. AUFSETZEN DES KORBES AUF DAS GESTELL**

Die Kupplungshaken des Körbchens in die Montagesitze am Rahmen einführen, bis sie einrasten.

## **12. ABNEHMEN DES KORBES VOM GESTELL**

Die Druckknöpfe hineindrücken und so die Kupplungshaken freigeben (a). Danach das Körbchen aus den Montageöffnungen herausziehen (b).

## **13. MONTAGE UND DEMONTAGE DES VERDECKS AM SPORTWAGEN**

Um das Verdeck aufzusetzen, ist der Kupplungshaken in die Montageöffnung einzuführen (a). Um das Verdeck zu entfernen, muss die Verriegelung hereingedrückt und das Verdeck aus den Montageöffnungen herausgezogen werden (b).

## **14. VERSTELLUNG DER FUßSTÜTZE**

Drücken Sie die Knöpfe auf beiden Seite der Fußstütze, um ihre Lage zu verändern.

## 15. ANBRINGEN DES SICHERHEITSBÜGELS

Die Enden des Sicherheitsbügels in die Montageöffnungen einführen, bis sie einrasten.

## 16. ENTFERNEN DES SICHERHEITSBÜGELS

Die beiden Tasten der Sperrvorrichtung des Sicherheitsbügels hinein drücken und die Enden aus den Montageöffnungen herausziehen. Durch die Entriegelung von nur einer Seite, kann der Sicherheitsbügel aufgeklappt werden.

## 17. MONTAGE DES BEZUGS

Um den Bezug zu befestigen, ziehen Sie bitte die Bänder mit dem Druckknopf durch die Kunststoff-Halbringe und schließen Sie den Druckknopf.

## 18. EINSETZEN EINER ZUSATZEINLAGE

Öffnen Sie die Gurtklammer (a). Legen Sie die Einlage auf dem Sitz des Kinderwagens und führen Sie die Gurte durch die Öffnungen, wie in der Abbildung dargestellt wurde (b, c). Befestigen Sie auf den Schulterguten die Schutzpolster (d,e).

## 19. KLAMMER

Um eine Klammer zu lösen, drücken Sie die Knöpfe und ziehen Sie den Klemmteil aus dem Gehäuse. Um die Klammer einrasten zu lassen, drücken Sie den Klemmteil in das Gehäuse, bis es einrastet.

## 20. SITZMONTAGE

Zur Montage des Sitzes müssen die Spezialadapter verwendet werden. Die Adapter in den Montagesitzen am Gestell befestigen und den Sitz aufsetzen, sodass er in den Adaptern einrastet.

**Achtung:** Vor Gebrauch muss geprüft werden, ob der Sitz richtig befestigt ist.

## 21. DEMONTAGE DES SITZES

Um den Sitz abzunehmen, müssen die Druckknöpfe auf beiden Seiten gleichzeitig gedrückt und somit der Sitz freigegeben werden. Danach den Sitz aus den Montageöffnungen herausziehen. Die Adapter durch Drücken der Druckknöpfe abnehmen.

## 22. MONTAGE DER GONDEL

Um die Gondel auf dem Gestell zu montieren, müssen die Kupplungshaken in die Montagesitze eingeführt werden, bis sie einrasten.

## 23. DEMONTAGE DER GONDEL

Zum Abnehmen der Gondel die Druckknöpfe hineindrücken und so die Kupplungshaken freigeben (a). Danach die Gondel aus den Montageöffnungen herausziehen (b).

## WARNUNGEN UND HINWEISE

Wichtiger Hinweis: Bewahren Sie diese Gebrauchsanweisung für späteren Gebrauch auf.

Die Firma Deltim erklärt auf der Grundlage durchgeführter Prüfungen, dass der gelieferte Kinderwagen ein sicheres Produkt ist und alle Anforderungen der Norm PN-EN1888:2012 erfüllt.

**WARNUNG:** Zusätzliche Zubehörteile, die vom Hersteller nicht zugelassen sind, dürfen nicht verwendet werden.

Am X cite frame Wagengestell können ausschließlich die folgenden passenden Produkte befestigt werden.

Gondola X lander, Sportwagenaufsatz X cite stroller sowie der Sitz - unter Verwendung der entsprechenden Adapter.

- Das Gestell in Verbindung mit dem Liegeaufsatz Xlander bildet einen Kinderwagen für Kinder im Säuglingsalter bis sie anfangen selbstständig zu sitzen, bis 9 kg.

- Das Gestell in Verbindung mit dem Sportwagenaufsatz bildet einen Kinderwagen der für Kinder die anfangen selbstständig zu sitzen geeignet ist (ab dem 6 Lebensmonat, bis 15 kg).

- Das Gestell in Verbindung mit dem Sitz (nur unter Verwendung der Adapter) eignet sich für Kinder im Säuglingsalter und für Kinder mit einem Gewicht von bis zu 13 kg. (gemäß der Gebrauchsanweisung des Sitzes).

Jede der Optionen ist für den Transport von nur einem Kind geeignet.

1. WARNUNG: Benutzen Sie niemals das Produkt, wenn ein Teil von ihm mangelhaft oder beschädigt ist. Die Nutzung von defektem Produkt gefährdet die Sicherheit des Kindes. Wenden Sie sich bitte an den Kundendienst, um den Mangel beheben zu lassen.

2. WARNUNG: Das Produkt sollte regelmäßig auf Abnutzungserscheinungen und Beschädigungen überprüft werden.

3. WARNUNG: Lassen Sie Ihr Kind niemals unbeaufsichtigt.

4. WARNUNG: Vergewissern Sie sich vor dem Gebrauch, dass alle Verriegelungen eingerastet sind.

5. WARNUNG: Um Verletzungen zu vermeiden achten Sie auf einen sicheren Abstand zu Ihrem Kind, wenn das Produkt zusammengelegt oder aufgestellt wird.

6. WARNUNG: Lassen Sie Ihr Kind nicht mit dem Produkt spielen.

7. WARNUNG: Verwenden Sie das Gurtgeschirr immer, wenn Ihr Kind selbstständig zu sitzen beginnt.

8. WARNUNG: Dieser Sitzaufsatz ist für Kinder unter 6 Monaten nicht geeignet.

9. WARNUNG: Verwenden Sie den Schrittgurt immer in Verbindung mit dem Beckengurt.

10. WARNUNG: Vergewissern Sie sich vor jedem Gebrauch, dass die Befestigungen von Tragewanne, Sitzeinheit oder Autokindersitz am Gestell richtig eingerastet sind.

11. WARNUNG: Dieses Erzeugnis ist nicht geeignet zum Rennen oder Skaten.

12. WARNUNG: Jedes Gewicht, das an der Schiebegriffstange, hinten an der Sitzrückseite und / oder an den Seiten des Kinderwagens gehängt wird, gefährdet dessen Standsicherheit. Max. Zuladung der Tache: 1,5kg; Max. Zuladung der Stauraumtasche 1 kg; Max. Zuladung des Stauraumkorbes: 3 kg.

13. WARNUNG: Man darf die Kinder nie in der Nähe dieses Produktes unbeaufsichtigt spielen lassen.

14. Man darf niemals mit dem Kinderwagen die Treppe oder Rolltreppe hoch- oder runterfahren, insbesondere dann nicht, wenn das Kind darin sitzt.

15. Das Produkt ist kein Spielzeug, deswegen darf man nicht das Kind damit spielen oder darauf klettern lassen. Ein Umkippen des Kinderwagens auf das Kind kann ernsthafte Verletzungen nach sich ziehen.

16. Benutzen Sie den Kinderwagen nicht in der Nähe von offenem Feuer oder anderen Hitzequellen und lassen Sie ihn dort nicht stehen.

17. Ziehen Sie niemals den Kinderwagen mit schwenkbaren Vorderrädern hinter - sicher, wenn die Räder nicht festgestellt sind. In einem solchen Fall kann der Wagen eigenmächtig abbiegen, was zur Sicherheitsgefährdung führen kann, wenn Sie nicht vorsichtig und achtsam sind.
18. Beim Transport des Kinderwagens in öffentlichen Verkehrsmitteln (Bus, U-Bahn, Zug etc.) ist es nicht ausreichend, nur die Feststellbremse der Hinterräder zu benutzen. Der Kinderwagen kann dabei Einwirkungen ausgesetzt sein (abruptes Bremsen, Kurven, Schlaglöcher auf der Fahrbahn, Beschleunigungen u.s.w.), auf die er nicht gemäß der gültigen Kinderwagennorm EN 1888 getestet worden war. Folgen Sie den Anweisungen und Instruktionen für sichere Beförderung der Kinder in Kinderwagen, die der Betreiber von öffentlichen Verkehrsmitteln zur Verfügung stellen muss.
19. Die Sicherheitshinweise in der Gebrauchsanweisung können nicht alle möglichen Bedingungen und vorhersehbare Fälle abdecken, die auftreten können. Es versteht sich von selbst, dass gesunder Menschenverstand, Vorsicht und Sorgfalt Faktoren sind, die nicht in dieses Erzeugnis eingebaut werden können. Diese Faktoren liegen in der Verantwortung der Person, die den Kinderwagen nutzt.
20. Dieses Produkt wurde nach der Norm EN1888/EN1466 konstruiert und hergestellt. Das Produkt soll nicht als medizinisches Gerät verwendet werden. Sollte Ihr Kind spezieller medizinischer Betreuung im Zusammenhang mit dem Transport bedürfen, konsultieren Sie bitte Ihren Arzt.
21. Nehmen Sie keine Veränderungen am Produkt vor, da dies die Sicherheit Ihres Kindes gefährden könnte. Für Veränderungen am Produkt trägt der Hersteller keine Verantwortung. Der Hersteller trägt keine Verantwortung für Produktmodifikationen, die der Benutzer vorgenommen hat.
22. Bahn- oder Straßenbahngleise stellen eine besondere Gefahr dar, da die Räder darin beim Überqueren hängenbleiben können. Es ist ratsam, die Schwenkräder festzustellen. Seien Sie vorsichtig.
23. Man sollte besonders aufpassen, dass sich die Beine des Kindes nicht in unmittelbarer Nähe der Räder befinden, wo sie durch sich drehende Räder abgeschürft werden können.
24. Bitte beachten Sie, dass Zug- oder Bahnstationen plötzliche Druckveränderungen in der Luft verursachen können. Stellen Sie niemals das Produkt in die Nähe von Gleisen ohne beide Hände am Schieber zu halten, da die Bremse alleine möglicherweise nicht ausreichend sein kann um ihren Wagen sicher am Platz zu halten.
25. Kinderwagen niemals an einer Böschung oder auf unebener Fläche abstellen.
26. Niemals auf die Fußstütze setzen oder stellen. Die Fußstütze darf nur als Unterstützung für die Füße und Beine eines (1) Kindes genutzt werden. Jegliche andere Nutzung kann zu ernsthaften Gesundheitsschäden führen. Die maximale Belastung der Fußstütze beträgt 3 kg.
27. Vor Verwendung die sichere Befestigung aller Reißverschlüsse und Druckknöpfe kontrollieren.
28. Vor dem Zusammenklappen des Kinderwagens stets das Kind herausheben.
29. Wenn Sie den Kinderwagen für Neugeborene verwenden, sollte die Rückenlehne in der niedrigsten Liegeposition einstellt werden, bis das Kind selbstständig sitzen kann. Es erfolgt ungefähr im 6. Lebensmonat.

30. Beim Hineinsetzen oder Herausnehmen Ihres Kindes aus dem Wagen, sollte die Bremsen immer festgestellt sein.
31. Verwenden Sie nur Ersatzteile die vom Hersteller geliefert oder genehmigt sind.
32. Halten Sie alle Kunststoffverpackungen von Kindern fern, um Ersticukung-gefahr zu vermeiden.
33. Benutzen Sie immer die Feststellbremse, wenn Sie den Kinderwagen abstellen.
34. Vermeiden Sie Situationen, in denen Sie den Wagen extrem benutzen und die Ihre Kontrolle über Kind und Wagen beeinträchtigen.
35. Der Kinderwagen darf nicht getragen werden, wenn sich ein Kind darin befindet.
36. Vergewissern Sie sich, dass die Hände Ihres Kindes außerhalb der Reichweite von Stellen bleiben, an denen sie eingequetscht oder eingeklemmt werden könnten, z. B. wenn Teile des Wagens wie Haube oder Bauchbügel montiert, abgenommen oder auf andere Weise geändert werden.
37. Beim Verstauen des Wagens im Kofferraum ist darauf zu achten, dass die Kofferraumklappe nicht auf den Wagen drückt, da dies eine Beschädigung des Wagens zur Folge haben kann.
38. Bedenken Sie, dass Kleinteile wie die abgenommenen Transportsicherungsskappen für die Achsen von einem Kind verschluckt und zu seiner Erstickung führen können.

**Pflegehinweise:** Nach einem Spaziergang im Regen ist der Wagen mit einem weichen Tuch trocken zu reiben. Die Räder und Metallteile müssen in regelmäßigen Abständen mit einem sanften Reinigungsmittel und warmem Wasser gesäubert werden. Schmieren Sie regelmäßig bewegliche Teile, insbesondere die Achsen von Schwenkrädern, um eine problemlose Funktion des Wagens sicherzustellen. Die Polsterung und der Staukorb sollten nicht in der Waschmaschine gewaschen werden. Setzen Sie Ihren Wagen nicht über längere Zeit dem Sonnenlicht aus. Aus Sicherheitsgründen verwenden Sie nur Original-Ersatzteile.

## 1. РАСКЛАДЫВАНИЕ РАМЫ

Разблокируйте стопорный фиксатор (1.1). Разложите коляску, поднимая ручку вверх, пока не защёлкнутся замки (1.2).

**ВНИМАНИЕ:** Перед складыванием убедитесь в том, что механизмы складывания заблокированы.

## 2. СКЛАДЫВАНИЕ РАМЫ

Снимите люльку, прогулочный блок или кресло с конструкции. Освободите блокировку сложения и потяните за держатели на ручке (2.1). Сложите коляску, придерживая ее за ручку так, как показано на рисунке (2.2).

## 3. КРЕПЛЕНИЕ ЗАДНИХ КОЛЕС

Чтобы закрепить колесо, нажмите на фиксатор в центре колеса, поместите ось колеса в отверстие в раме, вставьте до упора, пока оно полностью не зафиксируется.

## 4. МОНТАЖ ПЕРЕДНЕГО КОЛЕСА

Чтобы установить колесо, наденьте его на ось, пока не защёлкнутся держатели.

## 5. ДЕМОНТАЖ ПЕРЕДНЕГО КОЛЕСА

Чтобы снять колесо, нажмите на кнопку, как показано на рисунке (а), и снимите его с оси (b).

## 6. ФИКСИРОВАНИЕ ПЕРЕДНЕГО КОЛЕСА

Коляска оснащена вращающимися передними колёсами. Чтобы заблокировать вращение, нажмите на кнопку. После нажатия кнопки колесо фиксируется в положении езды по прямой. Чтобы разблокировать колесо, нажмите кнопку ещё раз.

## 7. РЕГУЛИРОВАНИЕ ВЫСОТЫ РУЧКИ

Нажмите на фиксаторы с обеих сторон ручки и измените ее положение.

## 8. ТОРМОЗ

Чтобы зафиксировать колёса, нажмите на педаль тормоза. Чтобы отпустить тормоз, поднимите педаль кончиком стопы.

## 9. РЕГУЛИРОВКА РЕМНЕЙ

Перемещая регулятор в одну или другую сторону, изменяйте длину ремешков в зажимах, приспособивая её к туловищу ребёнка.

## 10. НАДЕВАНИЕ СЕТКИ ДЛЯ ПОКУПОК

Пристегните кнопки и наденьте зацепы сетки на конструкцию так, как показано на рисунках.

## 11. КАК УСТАНОВИТЬ КРЕСЛО НА КАРКАС

Вставьте зацепы кресла в монтажные отверстия, пока не защёлкнутся держатели.

## 12. КАК СНЯТЬ КРЕСЛО С КАРКАСА

Нажмите на кнопки-держатели зацепов кресла (а) и вытащите его из монтажных отверстий (b).

## 13. МОНТАЖ И ДЕМОНТАЖ ДОЖДЕВИКА

Чтобы установить дождевик, вставьте зацепы в монтажные отверстия (а). Чтобы снять дождевик, нажмите на держатели и вытащите дождевик из монтажных отверстий (b).

## 14. РЕГУЛИРОВКА ПОДНОЖКИ

Чтобы опустить спинку в лежачее положение, нажмите кнопки регулятора, расположенные по обеим сторонам коляски.

## 15. МОНТАЖ ПЕРЕДНЕЙ ПЕРЕКЛАДИНЫ

Вставьте концы перекладки в монтажные отверстия, пока не защёлкнутся держатели.

## 16. ДЕМОНТАЖ ПЕРЕДНЕЙ ПЕРЕКЛАДИНЫ

Нажмите на кнопки-держатели перекладины и вытащите её зацепы из монтажных отверстий. Перекладину можно открыть, отстегнув только с одной стороны.

## 17. УСТАНОВКА ЧЕХЛА

Для установки чехла необходимо пропустить ремни с защелками через пластиковый полукруг и застегнуть защелку.

## 18. УСТАНОВКА ДОПОЛНИТЕЛЬНОЙ ПОДКЛАДКИ

Расстегнуть замок внутренних ремней (а). Уложить подкладку на сиденье съемной люльки и продеть ремни через отверстия, как показано на рисунке (b, c). Застегнуть на внутренних ремнях защитные накладки (d, e).

## 19. ЗАСТЕЖКА

Чтобы расстегнуть застежку, нажатие кнопки и выньте стягивающую часть из корпуса. Чтобы застегнуть застежку, вложите стягивающую часть в корпус, пока она не заблокируется.

## 20. МОНТАЖ КРЕСЛА

Чтобы установить кресло, воспользуйтесь специальными переходниками. Вставьте переходники в монтажные отверстия на каркасе и установите кресло, защелкнув его на переходниках.

**Примечание:** Перед использованием коляски проверьте правильность крепления кресла.

## 21. ДЕМОНТАЖ КРЕСЛА

Чтобы снять кресло, нажмите на кнопки-держатели с двух сторон, одновременно вынимая кресло из монтажных отверстий. Снимите переходники, нажав на кнопку-держатель.

## 22. МОНТАЖ ЛЮЛЬКИ

Чтобы установить люльку на каркас, вставьте её зацепы в монтажные отверстия, пока не защелкнутся держатели.

## 23. ДЕМОНТАЖ ЛЮЛЬКИ

Чтобы снять люльку, нажмите на кнопки-держатели зацепов (а) и вытащите её из монтажных отверстий (b).

## ПРЕДОСТЕРЕЖЕНИЯ И ЗАМЕЧАНИЯ

Важно - сохраняйте данную инструкцию для использования в будущем. На основании проведенных испытаний компания "Deltim" гарантирует, что данная детская коляска является безопасным продуктом и отвечает всем требованиям стандарта PN-EN1888:2012.

**ВНИМАНИЕ:** Запрещается использовать с данным продуктом любые дополнительные приспособления, не указанные производителем.

На шасси «X cite frame» можно монтировать только применяемые продукты: люльку «X lander», прогулочный блок «X cite stroller» и креслице - при использовании соответствующих адаптеров.

- Рама в сочетании с люлькой «X lander» составляет детскую коляску, предназначенную для ребёнка в возрасте от момента рождения до момента, когда он начинает сидеть самостоятельно, до 9 кг.

- Рама в сочетании с прогулочным блоком «X cite stroller» составляет детскую коляску, предназначенную для ребёнка, который начинает сидеть самостоятельно (старше 6 месяцев от роду, до 15 кг).

- Рама в сочетании с креслицем (только при использовании адаптеров) служит для ребёнка от момента рождения до 13 кг (в соответствии с инструкцией по обслуживанию креслица).

В каждой опции можно перевозить только одного ребёнка.

1. ВНИМАНИЕ: Никогда не используйте продукт, когда его часть неисправна или повреждена. Использование дефектной продукции ставит под угрозу безопасность ребенка. Пожалуйста, обратитесь в сервисный центр, чтобы устранить неисправность.
  2. ВНИМАНИЕ: Продукт следует регулярно проверять на предмет износа или повреждения.
  3. ВНИМАНИЕ: Никогда не оставляйте ребенка без присмотра.
  4. ВНИМАНИЕ: Перед использованием коляски убедитесь, что все складные механизмы заблокированы.
  5. ВНИМАНИЕ: Во избежание травм убедитесь, что Ваш ребенок находится на безопасном расстоянии во время сложения/разложения данного изделия.
  6. ВНИМАНИЕ: Не позволяйте ребенку играть с данным изделием.
  7. ВНИМАНИЕ: Используйте ремни безопасности, как только Ваш ребенок начнет сидеть самостоятельно.
  8. ВНИМАНИЕ: Прогулочная часть не подходит для детей младше 6 месяцев.
  9. ВНИМАНИЕ: Всегда используйте ремни безопасности.
  10. ВНИМАНИЕ: Перед использованием коляски убедитесь, что люлька или прогулочная часть или автокресло правильно установлено на шасси.
  11. ВНИМАНИЕ: Запрещается использовать коляску при беге, катании на роликах.
  12. ВНИМАНИЕ: Любой груз, прикрепленный к ручке и/или на спинке и/или по бокам коляски нарушает ее стабильность.
- Максимальный вес сумки: 1,5 кг; Максимальная нагрузка карманов: 1 кг; Максимальная нагрузка корзины: 3 кг.
13. ВНИМАНИЕ: Нельзя оставлять ребенка играть без присмотра рядом с данным изделием.
  14. Никогда спускайтесь и не поднимайтесь коляской по лестницам и эскалаторам, особенно когда в ней находится ребенок. Это может поставить под угрозу безопасность ребенка и повредить устройство.
  15. Этот продукт не является игрушкой, так что не позволяйте ребенку играть с ним / подниматься на него. Опрокидывание коляски на ребенка может привести к серьезным травмам.
  16. Не используйте и не оставляйте коляску вблизи открытого огня и других источников тепла, таких как радиаторы.
  17. Никогда не тяните коляску, если передние поворотные колеса находятся за Вами, и они не заблокированы. В этой ситуации коляска может автоматически повернуть, что, в свою очередь, может привести к угрозе для безопасности, если Вы не действуете осмтрительно и осторожно.
  18. Во время транспортировки с помощью общественного транспорта (автобус, метро, поезда и т.д.) не достаточно использовать только тормоз задних колес коляски. Коляска может подвергаться воздействию таких условий (внезапные остановки, повороты и неровности дорожного покрытия, ускорение и т.д.), на воздействие которых она не была испытана в соответствии с текущими нормами для колясок (En1888).  
Следуйте рекомендациям и инструкциям по безопасной перевозке детей в колясках на общественном транспорте, размещение которых является обязанностью операторов общественного транспорта.



19. Инструкции по безопасности, содержащиеся в данном руководстве, не охватывают всех возможных условий и неожиданных ситуаций, которые могут произойти. Следует понимать, что здравый смысл, осторожность и внимательность являются факторами, которые не могут быть встроены в продукт. Эти факторы остаются в пределах ответственности человека, использующего коляску.
20. Данный продукт был разработан и произведен в соответствии с нормой EN1888. Этот продукт не должен быть использован в качестве медицинского устройства. Если Ваш ребенок во время транспортировки требует специализированной медицинской помощи, проконсультируйтесь с врачом.
21. Не изменяйте этот продукт, так как это может поставить под угрозу безопасность Вашего ребенка. Изготовитель не несет ответственности за любые изменения, сделанные пользователем.
22. Железнодорожные / трамвайные пути представляют особую угрозу, поскольку колеса могут застрять в них во время поездов. Мы рекомендуем применять блокировку заворотных колес. Соблюдайте осторожность.
23. Обратите особое внимание на то, чтобы ноги ребенка не находились в непосредственной близости от колес, где они могут попасть под вращающиеся колеса.
24. Пожалуйста, обратите особое внимание на то, что на вокзалах и станциях метро возможны внезапные изменения в давлении воздуха. Никогда не оставляйте данное изделие рядом с рельсами, не держась обеими руками за ручку коляски, поскольку использования только тормозов может оказаться недостаточно для безопасного удержания коляски на месте.
25. Никогда не оставляйте коляску на уклоне или на неровных поверхностях.
26. Не ставьте и не садите на подножке коляски. Подножка коляски может быть использована только в качестве опоры для ног и ступней одного ребенка. Использование ее любым другим образом может привести к серьезным травмам. Максимальная нагрузка на подножку составляет 3 кг.
27. Убедитесь в том, что все молнии и застежки надежно закреплены перед использованием.
28. Всегда вынимайте ребенка из коляски перед тем, как ее сложить.
29. При использовании коляски для новорожденного ребенка спинка должна быть разложена до наиболее горизонтального положения, до того момента, пока ребенок не начнет самостоятельно сидеть. Т.е. примерно до 6-го месяца жизни.
30. Всегда используйте тормоза коляски при посадке/высадке ребенка.
31. Используйте только запасные части, поставляемые или рекомендуемые изготовителем.
32. Во избежание удушья храните пластиковую упаковку в недоступном для детей месте.
33. Во время стоянки всегда ставьте коляску на стояночный тормоз.
34. Избегайте ситуаций, когда коляска используется экстремально, и контроль над ней и ребенком уменьшается.
35. Запрещается переносить ребенка в коляске.
36. Убедитесь, что руки Вашего ребенка находятся вне досягаемости мест, в которых они могут застрять или быть прижаты, например, когда монтируются, снимаются и т.п. элементы коляски, такие как капюшон или бампер.
37. При перевозке коляски в багажнике автомобиля убедитесь, что крышка багажника не прижимает коляску, так это может привести в ее повреждению.

38. Принимайте во внимание факт, что ребенок может проглотить мелкие детали, такие как предохранительные накладки на оси колес при транспортировке, что может привести к удушению ребенка.

**Консервация:** После использования в дождливую погоду коляску необходимо протереть тряпочкой. Следует регулярно очищать колеса и металлические части коляски, используя только бережные моющие средства и летнюю воду. Периодически смазывайте подвижные части коляски, в особенности оси поворотных колес, с целью обеспечения плавного передвижения коляски. Не стирать обшивку и корзину для покупок в стиральной машине. Не выставляйте коляску на долговременное воздействие солнечных лучей. По соображениям безопасности следует использовать только оригинальные части.

## 1. ROZKLÁDÁNÍ PODVOZKU

Odepněte spínající blokádu (1.1) Rozlo te kočárek zdvihnutím rukojeti nahoru, a do zaklapnutí zámků (1.2).

**UPOZRNĚNÍ:** Před skládáním se ujistěte, zda mechanismus blokády byl zablokován.

## 2. SKLÁDÁNÍ PODVOZKU

Sundejte z rámu korbu, sportovní kočárek nebo autosedačku. Uvolněte pojistku a zatáhněte dr áky na rukojeti (2.1).

Slo te kočárek způsobem uvedeným na obrázku (2.2).

## 3. MONTÁ A DEMONTÁ ZADNÍCH KOL

Před montá í či demontá í kol stiskněte gumový střed kola.

## 4. MONTÁ PREDNÍHO KOLA

Pokud chcete namontovat kolo, zasuňte ho na osu a nezapadne blokovací mechanismus.

## 5. DEMONTÁ PREDNÍHO KOLA

Pokud chcete sundat kolo, natiskněte tlačítko zobrazené na obrázku (a) a vytáhněte ho z osy (b).

## 6. BLOKÁDA PŘEDNÍHO KOLA

Kočárek má otáčivé přední kola. K zablokování otáčení slou í tlačítko, které zablokuje kola k jízdě rovně. Pokud chcete kola odblokovat, natiskněte opět tlačítko.

## 7. VÝŠKOVÉ NASTAVENÍ RUKOJETI

Při současném stisknutí obou pojistek na kloubech rukojeti zvolte její po adovanou polohu.

## 8. BRZDA

Pokud chcete zabrzdít kola, natiskněte brzdový pedál. Pokud chcete uvolnit, nadzvedněte pedál špičkou nohy.

## 9. REGULACE ŠLÍ

Presouváním regulátoru na jednu anebo druhou stranu přizpůsobte délku pásu ve šlích k telu dítěte.

## 10. MONTÁ NÁKUPNÍHO KOŠE

Zapněte druky a úchytky koše na rám kočárku způsobem uvedeným na obrázcích.

## 11. ZALO ENÍ SPORTOVNÍHO KOČÁRKU NA RÁM

Závěsy sportovního kočárku zasuňte do montá ních spojů na rámu a nezapadnou blokovací prvky.

## 12. SUNDÁVÁNÍ SPORTOVNÍHO KOČÁRKU Z RÁMI

Stlače tlačítko k odblokování závěsů sportovního kočárku (a) a vytáhněte ho z montá ních spojů (b).

## 13. MONTÁ A DEMONTÁ STRÍŠKY NA SPORTOVNÍ KOČÁREK

Stříšku zalo te nasunutím jejího závěsu do montá ních otvorů (a). Pokud chcete stříšku sundat, stlače blokovací prvky závěsů a vytáhněte stříšku z montá ních otvorů (b).

## 14. NASTAVENÍ NO NÍ OPĚRKY

Odjistěním pojistky lze no ní opěrku polohovat do po adované polohy.

## 15. PŘIPEVNĚNÍ ZÁBRANY

Zatlače konce zábrany do montá ních otvorů a nezapadnout blokovací prvky.

## 16. SUNDÁNÍ ZÁBRANY

Natiskněte tlačítko blokování zábrany a vytáhněte její konce z montá ních otvorů. Zábranu mů ete naklonit odepnutím jen na jedné straně.

## 17. NAsAZENÍ POUZDRA

Abyste nasadili pouzdro, přelo te pásky s uchopením přes umělohmotné polokoule a z a zapněte uchopení.

## 18. NAsAZENÍ DODATEČNÉ VLO KY

Rozpojte popruhy jejich uvolněním a vyta ením ze spony (a). Polo te vlo ku na sedadlo sportovní sedačky a pásy protáhněte přes otvory tak, jak je to uvedeno na obrázku (b, c). K ramenním popruhům připněte chrániče (d, e).

## 19. PŘEZKA

Přezku bezpečnostních popruhů rozepnete po stisknutí pojistky přezky. Bezpečnostní popruhy se zapnou obráceným postupem. Po zapnutí pásů se v dy přesvědčete, zda je přezka pásů zajištěna.

## 20. MONTÁ SEDÁČKY

K upevnění sedačky pou ijte speciální adaptéry. Adaptéry umístěte do montá ních otvorů a sedačku nasuňte na adaptéry.

**Poznámka:** Před pou itím zkontrolujte, jestli je sedačka správně upevněná!

## 21. DEMONTÁ SEDÁČKY

Pokud chcete sundat sedačku, stiskněte tlačítko k jejímu odblokování na obou stranách sedačky vytáhněte ji. Stisknutím pojistek sundejte adaptéry.

## 22. MONTÁ KORBY

Pokud chcete upevnit korbu na rám, zasuňte jí do montá ních otvorů a zapadne blokovací mechanismus.

## 23. DEMONTÁ KORBY

Pokud chcete korbu sundat, stiskněte tlačítko k odblokování korby (a) a vytáhněte ji z montá ních otvorů (b).

## BEZPEČNOSTNÍ UPOZORNĚNÍ

Důle ité - uschovejte tento návod pro pozdější vyu ití.

Na základě provedených testů deklaruje Firma Deltim, e dodaný dětský kočárek je bezpečným výrobkem, který splňuje všechny po adavky normy PN-EN 1888:2012.

**POZOR:** Veškeré přídatné příslušenství, které není určeno výrobcem, by nemělo být pou íváno.

Na podvozek X cite je mo né montovat pouze přizpůsobené výrobky:

postýlku - X lander, vycházkový kočárek - X cite stroller jak rovně automobilovou sedačku při pou ití odpovídajících parametrů.

- Podvozek ve spojení s postýlkou X lander je dětským kočárkem určeným pro děti ve věku od okam íku narození do okam íku, kdy začínají samostatně sedat, hmotnosti a 9 kg.

- Podvozek ve spojení s vycházkovým kočárkem X cite stroller je dětským kočárkem určeným pro děti, které začínají samostatně sedat (starší ne 6 měsíců, hmotnosti a 15 kg).

- Podvozek ve spojení s automobilovou sedačkou (pouze při pou ití adaptérů) je určený pro děti od okam íku narození do 13 kg. (v souladu s návodem k obsluze sedačky).

V ka dém případě je mo né převá et pouze jedno dítě.

1. VÝSTRAHA: Nikdy nepou ívejte výrobek, je-li jeho část opotřebená nebo poškozená. Pou ívání nefunkčního výrobku ohro uje bezpečnost dítěte. Pro odstranění závady kontaktujte servis.

2. VÝSTRAHA: Výrobek by měl být pravidelně kontrolován z hlediska opotřebenění nebo poškození.

3. VÝSTRAHA: Nikdy nenechávejte dítě v kočárku bez dozoru.

4. VÝSTRAHA: Před pou itím kočárku se ujistěte, e všechny skládací prvky jsou zajištěny.

5. VÝSTRAHA: Předejděte úrazu dítěte tím, že je při skládání a rozkládání kočárku ponecháte v bezpečné vzdálenosti.
6. VÝSTRAHA: Nedovolte dítěti hrát si s kočárkem.
7. VÝSTRAHA: Začne-li dítě samostatně sedět, vady pouze iverujte popruhy.
8. VÝSTRAHA: Tento sportovní kočárek není vhodný pro děti mladší 6 měsíců.
9. VÝSTRAHA: Vady pouze iverujte popruhy v rozkroku dítěte současně bederními popruhy.
10. VÝSTRAHA: Před použitím kočárku zkontrolujte, je-li korbička nebo sedátko nebo autosedačka správně uchycena k podvozku.
11. VÝSTRAHA: Tento výrobek není vhodný pro běh a jízdu na kolečkových bruslích.
12. VÝSTRAHA: Každé závažné zavěšení na rukojeti za opěradlem a / nebo na bocích kočárku narušuje jeho stabilitu. Maximální zatížení kabelky: 1,5 kg; maximální zatížení kapsy: 1 kg; maximální zatížení koše: 3 kg.
13. VÝSTRAHA: Nedovolte dětem hrát si v blízkosti tohoto výrobku bez dozoru.
14. Nikdy nevyjíždějte / nesjíždějte s kočárkem po chodech nebo eskalátorech, obzvláště, je-li v něm dítě. Může to ohrožovat bezpečnost dítěte, nebo poškodit výrobek.
15. Tento výrobek není hračka, a proto nedovolte dítěti si s ním hrát / ležet na něm. Převrácení kočárku na dítě může způsobit vážnou újmu na zdraví.
16. Nepoužívejte kočárek / korbičku v blízkosti otevřeného ohně, nebo jiných zdrojů tepla jako například topná tělesa.
17. Nikdy netáhněte kočárek, pokud jsou přední otočná kolečka za Vámi, a nejsou zablokována. V této situaci může kočárek nekontrolovaně zabočit, což může vést, v případě potřeby, k nevedení kočárku opatrně a pozorně, k ohrožení bezpečnosti dítěte.
18. Během jízdy hromadnými dopravními prostředky (autobus, metro, vlak) není dostačující zabrzdění pouze zadních kol kočárku. Na kočárek mohou působit síly (prudké brzdění, zatáčky, nerovnosti na vozovce), na jejich působení nebyl kočárek testován, v souladu s platnou normou pro kočárky (EN 1888). Dbejte doporučení a předpisů pro bezpečnou přepravu dětí v kočárcích v prostředcích hromadné dopravy. Tyto přepravní řady jsou provozovatelé hromadné dopravy povinni umístit v dopravních prostředcích.
19. Bezpečnostní doporučení obsažená v tomto návodu se netýkají všech možných případů a nepředvídatelných situací, je třeba je pochopit, a zdravý rozum, opatrnost a bdělost jsou činiteli, které nemohou být zabudovány do výrobku. Tyto vlastnosti musí mít osoba, která kočárek používá.
20. Tento výrobek byl navržen a vyroben v souladu s normou EN1888. Tento výrobek nemůže být používán jako zdravotní pomůcka. Pokud Vaše dítě vyžaduje během dopravy odbornou lékařskou péči, konzultujte se s ošetřujícím lékařem.
21. Neupravujte tento výrobek, protože to může ohrozit bezpečnost Vašeho dítěte. Výrobce není zodpovědný za jakékoliv úpravy provedené uživatelem.
22. Železniční nebo tramvajové koleje jsou zvláště nebezpečné, protože v nich mohou během přejezdů uvíznout kolečka. Doporučujeme aretaci (zablokování) otočných koleček. Dbejte zvýšené pozornosti.
23. Je nutné dbát zvýšené opatrnosti, aby dětské nožičky nebyly příliš blízko ke kolečkům, která se během jízdy otáčejí a mohla by dítě poranit.

24. Prosíme, abyste byli zvláště opatrní v električkových stanicích a stanicích metra, kde nastávají náhlé změny tlaku způsobené projížděcími vlakovými soupravami. Nikdy nenechávejte kočárek v blízkosti kolejí, ani byste jej drželi oběma rukama. Samotné zabrzdění kočárku může být nedostačující pro bezpečné udržení kočárku na místě.
25. Nikdy nenechávejte kočárek / korbičku na svahu a na nerovném nebo kluzkém povrchu.
26. Nenechte dítě stát nebo sedět na stupačce. Stupačka může být použita pouze jako podpora pro nohy jednoho dítěte. Použití stupačky jakýmkoliv jiným účelem může vést k poranění. Maximální zatížení stupačky je 3 kg.
27. Před použitím kočárku se ujistěte, zda jsou všechny pojistné a zapínací prvky ve správných polohách a zajištěny.
28. Před složením kočárku vždy vyjměte dítě.
29. Při používání kočárku pro novorozence by mělo být opěradlo sklopeno co nejméně vodorovně a do chvíle, kdy si dítě začíná samostatně sedat. To znamená do cca 6. měsíce života.
30. Při ukládání / zvedání dítěte (dětí) do / z kočárku by tento kočárek měl být zabrzděný parkovací brzdou.
31. Používejte pouze ty náhradní díly, které dodává nebo doporučuje výrobce.
32. Plastové obaly uchovávejte mimo dosah dětí, aby nedošlo k udušení.
33. Vždy, kdy chcete kočárek zaparkovat, použijte parkovací brzdu.
34. Vyhněte se situacím, kdy je kočárek používán v extrémních podmínkách, čímž zmenšujete svoji kontrolu nad dítětem a kočárkem.
35. Nepřenášejte dítě v kočárku.
36. Ujistěte se, že vaše dítě nemá ruce tam, kde by se mohly zaklesnout nebo být přiskřípnuty, např. když se montují / demontují takové díly jako budka, zábrana nebo se provádí jiná manipulace.
37. Při ukládání kočárku do kufru automobilu se přesvědčte, že víku kufru netlačíte na kočárek. Mohlo by dojít k jeho poškození.
38. Pamatujte na to, že u malých součástí, jako např. pojistných krytek, zabezpečujících osy koleček během přepravy, hrozí nebezpečí spolknutí dítětem, což může vést až k jeho udušení.

**Ošetření:** Po dešti je nutno kočárek utřít jemným hadříkem. Pravidelně čistěte kola a kovové díly. Používejte k tomu vlažnou vodu a jemné čisticí prostředky. Čas od času namazte pohyblivé části kočárku, zvláště osy otočných koleček. Zajistíte tím správnou funkci kočárku. Potahy a nákupní koš neperte v pračce. Nevystavujte kočárek dlouhodobému slunečnímu záření. S ohledem na bezpečnost používejte pouze originální díly.

## 1. ROZKLADANIE PODVOZKU

Odopnite spínajúcu blokádu (1.1) Rozlo te kočík zdvihnutím rukoväti, a do zaklapnutia zámkov (1.2).

**UPOZORNENIE:** Pred skladaním sa uistite, či mechanizmus blokády bol zablokovaný.

## 2. SKLADANIE PODVOZKU

Zlo te vaničku, športovú nastavbu alebo sedačku zo stojanu. Stlačte blokovací mechanizmus skladania a odthahnite úchytky na rúčke (2.1). Zlo te kočík dr iac rúčku tak, ako je ukázané na obrázku (2.2).

## 3. MONTÁ A DEMONTÁ ZADNÝCH KOLIES

Pre odstránenie alebo zalo enie kolesa stlačte gumové tlačidlo v strede kolesa.

## 4. MONTÁ PREDNÉHO KOLESA

Ak chcete namontova koleso, zasunite ho na os a kým nezapadne blokovací mechanizmus.

## 5. DEMONTÁ PREDNÉHO KOLESA

Ak chcete zlo i koleso, stlačte tlačidlo zobrazené na obrázku (a) a stiahnite ho z osi (b).

## 6. BLOKÁDA PREDNÉHO KOLESA

Kočík má otočné predné kolesá. Na zablokovanie ich otáčania slú i tlačidlo, ktoré zablokuje koleso na jazdu rovno. Ak chcete koleso odblokova , stlačte tlačidlo znovu.

## 7. NASTAVENIE VÝŠKY RÚČKY

Stlačte obidve tlačidlá umiestnené na zhybe rúčky, zmeňte jej polohu.

## 8. BRZDA

Ak chcete zabrzdí kolesá, stlačte brzdový pedál. Ak chcete brzdu uvoľni , nadvihnite pedál špičkou nohy.

## 9. REGULÁCIA TRAKOV

presúvaním regulátora na jednu alebo druhú stranu prispôsobte dl ku pásov v trakoch do rozmerov dietata.

## 10. MONTÁ NÁKUPNÉHO KOŠÍKA

Zapnite patentky a pripnite háčiky košíka k stojanu tak, ako je ukázané na obrázkoch.

## 11. ZAKLADANIE ŠPORTOVÉHO KOČÍKA NA RÁM

Závesy športového kočíka zasunite do montá nych spojov v ráme a nezapadnú blokovacie prvky.

## 12. S AHOVANIE ŠPORTOVÉHO KOČÍKA Z RÁMU

Stlačte tlačidlo na odblokovanie závesov športového kočíka (a) a vytiahnite ho z montá nych spojov (b).

## 13. MONTÁ A DEMONTÁ STRIEŠKY NA ŠPORTOVÝ KOČÍK

Striešku zalo te nasunutím jej závesov do montá nych otvorov (a). Ak chcete striešku zlo i , stlačte blokovacie prvky závesov a vytiahnite striešku z montá nych otvorov (b).

## 14. NASTAVENIE OPIEROK NA NOHY

Stlačte tlačidlá na oboch stranách opierky na nohy a zmeňte jej polohu.

## 15. ZAKLADANIE ZÁBRANY

Stlačte konce zábrany do montá nych otvorov a kým nezapadnú blokovacie prvky.

## 16. SKLADANIE ZÁBRANY

Stlačte tlačidlo blokovania zábrany a vytiahnite jej konce z montá nych otvorov.

## 17. PRIPEVNÖVANIE NÁNO NÍKA

Pre pripevnenie náno níka prevlečte pásiky z patentným gombíkom cez plastový polkruh a zapnite patentný gombík.

## 18. ZAKLADANIE PRÍDAVNEJ VLO KY

Rozopnite skobu popruhov (a). Podlo ku polo te na sedadlo kočíka a popruhy prevlečte cez otvory, ako je znázornené na obrázku (b, c).

Na ramenné pásy pripnite chrániče na popruhy (d, e).

## 19. SPONA

Pre rozopnutie spony stlačte tlačidlá a vysuňte zopínaciu čas z krytu. Pre zopnutie spony vŕačte zopínaciu čas do krytu a kým sa nezapadne.

## 20. MONTÁ SEDÁČKY

Na upevnenie sedačky pou ite špeciálne adaptéry. Adaptéry umiestnite do montá nych spojov rámu a sedačku zalo te zapnutím na adaptéroch.

**Poznámka:** Pred pou itím skontrolujte, či je sedačka upevnená správne.

## 21. DEMONTÁ SEDÁČKY

Ak chcete zlo i sedačku stlačte tlačidlo na jej odblokovanie po oboch stranách paralelne a vytiahnite ho z montá nych spojov. Stlačením odblokovacieho tlačidla zlo te adaptéry.

## 22. MONTÁ KABÍNKY

Ak chcete upevni kabínku na rám, zasuňte jej závesy do montá nych spojov a nezapadne blokovací mechanizmus.

## 23. DEMONTÁ KABÍNKY

Ak chcete kabínku zlo i , stlačte tlačidlá na odblokovanie závesov (a) a vytiahnite ju z montá nych spojov (b).

## VÝSTRAHY A UPOZORNENIA

Dôle ite - Uchovajte si návod na pou itie v prípade ďalšej potreby.

Na základe absolvovaných testov firma Deltim vyhlasuje, e dodaný detský kočík je bezpečný výrobok, ktorý spĺňa všetky po iadavky noriem EN1888:2012.

**UPOZORNENIE:** Príslušenstvo, ktoré neschválil výrobca sa nesmie pou íva .

Na podvozok X cite frame je mo né montova len prispôsobené výrobky: postieľku - X lander, športový kočík - X cite stroller ako aj autosedačku pri pou itíu odpovedajúcich parametrov.

- Podvozok vo spojení s postieľkou X lander je kočíkom určeným pre deti vo veku od okamihu narodenia do okamihu, kedy začínajú samostatne sedie , hmotnos 9 kg.

- Podvozok vo spojení so športovým kočíkom X cite stroller je kočíkom určeným pre deti, ktoré začínajú samostatne sedie (staršie ako 6 mesiacov, hmotnos 15 kg).

- Podvozok vo spojení s automobilovou sedačkou (len pri pou ití adaptérov) je určený pre deti od okamihu narodenia do 13 kg. (v súlade s návodom k obsluhu sedačky).

V ka dom prípade je mo né prevá a len jedno die a.

1. UPOZORNENIE: Nikdy nepou ívajte produkt ak je ktorákoľvek jeho čas chybná, alebo poškodená. Pou ívanie chybného produktu ohrozuje bezpečnos die a a. V prípade poruchy kontaktujte servisné stredisko.

2. UPOZORNENIE: Kočík vy aduje pravidelnú kontrolu a údr bu.

3. UPOZORNENIE: Nikdy nenechajte Vaše die a bez dozoru.

4. UPOZORNENIE: Pred pou itím detského kočíka sa v dy uistite, či skladaacie mechanizmy sú zablokované.



5. UPOZORNENIE: Aby nedošlo k zraneniu, počas skladania a rozkladania výrobku sa presvedčte, že vaše dieťa a nie je v blízkosti.
6. UPOZORNENIE: Nedovoľte svojmu dieťaťu hrať sa s týmto výrobkom.
7. UPOZORNENIE: Ako náhle sa vie Vaše dieťa a posadí, bezpodmienečne poukážte na bezpečnostný popruh.
8. UPOZORNENIE: Tento športový kočík nie je vhodný pre deti mladšie ako 6 mesiacov.
9. UPOZORNENIE: Vždy používajte medzinárodné popruhy s opaskom.
10. UPOZORNENIE: Pred použitím skontrolujte či vanička, sedadlo alebo autosedačka je správne pripustená k podvozku.
11. UPOZORNENIE: Tento výrobok nie je vhodný na behanie a korčuľovanie.
12. UPOZORNENIE: Akékoľvek bremeno pripustené k rukoväti, k zadnej strane operadla a/alebo na bokoch kočíka ovplyvňuje jeho stabilitu.
13. UPOZORNENIE: Nedovoľte deťom hrať sa v blízkosti výrobku bez dozoru.

14. Nikdy nevchádzajte kočíkom na schody a na eskalátory, najmä ak v ňom práve sedí vaše dieťa. To by mohlo ohroziť bezpečnosť dieťaťa a poškodiť výrobok.

15. Tento výrobok nie je hračka, nedovoľte dieťaťu hrať sa s ním/liezť naň. Kočík sa môže náhle prevrátiť a spôsobiť mu vážne zranenia.

16. Nepoužívajte a nenechávajte kočík/vaničku v blízkosti otvoreného ohňa alebo iných zdrojov tepla ako sú napr. radiátory.

17. Nikdy neťahajte kočík ak predné otočné kolieska sú za Vami a nie sú zablokované. Kočík sa môže samovoľne otočiť a ohroziť bezpečnosť ak nebudete opatrní a pozorní.

18. Počas prepravy dopravnými prostriedkami (autobus, metro, vlak atď.) Nestlačíte používanú parkovaciu brzdu na zadných kolesách. Kočík môže byť vystavený rôznym nepredvídateľným udalostiam (náhle brzdenie, zrýchlenie, otáčanie, nerovnosti povrchu vozovky atď.), v ktorých nebol testovaný podľa platných bezpečnostných noriem EN 1888. Dodržiavajte upozornenia a pokyny týkajúce sa bezpečnej prepravy detí v kočíku dopravnými prostriedkami, ktoré sú prevádzkovatelia verejnej dopravy povinní zverejniť.

19. Bezpečnostné pokyny, ktoré táto príručka obsahuje, sa netýkajú úplne všetkých možných podmienok a nepredvídateľných situácií, ktoré sa môžu vyskytnúť. Treba pochopiť, že zdravý rozum, opatrnosť a starostlivosť sú faktory, ktoré nemôžu byť zabudované do výrobku. Dávať pozor na tieto faktory je povinnosť osoby, ktorá kočík používa.

20. Tento produkt bol navrhnutý a vyrobený v súlade s normou EN1888. Tento produkt sa nesmie používať ako zdravotnícke zariadenie. Ak vaše dieťa a potrebuje odbornú lekársku starostlivosť počas dopravy, mali by ste to konzultovať so svojim lekárom.

21. Neupravujte výrobok, a to môže ohroziť bezpečnosť vášho dieťaťa. Výrobca nenesie zodpovednosť za akékoľvek úpravy výrobku vykonané používateľom.

22. Prechod cez vlakové/električkové koľajnice môže predstavovať mimoriadnu hrozbu, preto kolesá kočíka v nich môžu uviaznuť. Odporúča sa zablokovanie otočných kolesá. Buďte opatrní.

23. Uistite sa či nohy dieťaťa a nie sú v blízkosti kolies kočíka, otáčajúce sa kolesá by mohli spôsobiť ich poranenie.

24. Berte prosím na vedomie, že v metre a na vlakovej stanici môže dôjsť k náhlej zmene tlaku vzduchu. Nikdy nenechávajte tento kočík v blízkosti kofajničky, bez toho aby ste ho držali dvoma rukami za rukoväť. Parkovacia brzda sama o sebe nezabezpečí kočík proti posunu.

25. Nenechávajte kočík/vaničku na svahu, na nerovnom alebo klzkom povrchu.
26. Nedovoľ nikomu stáť alebo sedieť na podnožke. Táto sa používa výlučne ako opierka na nohy a chodidlá len jedného dieťaťa. Nesprávne používanie podnožky môže viesť k vážnemu poraneniu. Maximálne zaťaženie podnožky je 3 kg.
27. Pred použitím skontrolujte, či sú poistné zariadenia zapnuté.
28. Vždy pred zložením kočíka vyberte dieťa z kočíka.
29. Ak prepravujete v kočíku novonarodené bábätko, sklopte chrbtovú opierku do vodorovnej polohy. Táto poloha je najvhodnejšia pre deti, ktoré sa ešte nevedia sami posadiť, čiže do cca 6 mesiacov.
30. Skôr ako dieťa vložíte do kočíka alebo ho z neho vyberiete, vždy musíte aktivovať parkovaciu brzdú. Maximálna nosnosť tašky: 1,5 kg; Maximálna nosnosť vrečka: 1 kg; maximálna nosnosť nákupného košíka: 3 kg.
31. Používajte výhradne originálne náhradné diely dodávané alebo odporúčané výrobcami.
32. Plastové obaly ihneď odloďte mimo dosah detí, hrozí nebezpečenstvo udusenia.
33. Počas parkovania kočíka vždy používajte parkovaciu brzdú.
34. Vyhnite sa situáciám extrémneho spôsobu používania kočíka, pri ktorých máte menšiu kontrolu nad dieťaťom a kočíkom.
35. Neprenášajte dieťa v kočíku.
36. Ubezpečte sa, aby ruky dieťaťa sú mimo dosahu miest, v ktorých sa môže zachytiť, napríklad keď sa kočík alebo jeho časť skladá, rozkladá alebo inak mení.
37. Pri ukladaní kočíka do kufra auta dajte pozor, aby veko kufra nevyvíjalo tlak na kočík, preto môže spôsobiť jeho poškodenie.
38. Dávajte pozor na to, aby malé súčiastky také ako odnímateľné kryty osí, ktoré ich zabezpečujú počas prepravy, mohli dieťa prehltnúť alebo sa nimi zadusiť.

**Údržba:** Kočík po jeho použití v daždivom počasí osušte jemnou handričkou. Pravidelne čistite kolesa a kovové časti pomocou jemných čistiacich prostriedkov a teplej vody. Pre hladké fungovanie všetkých pohyblivých dielov je nevyhnutné ich pravidelné premazávanie, najmä osí otočných kolies. Po umytí a nákupný koš by sa nemali praviť v práčke. Kočík nevystavujte priamym slnečným lúčom. Z bezpečnostných dôvodov používajte len originálne súčiastky.

## 1. RĀMJĀ ATLOCĪŠANA/ATVĒRŠANA

Abloķējiet drošības slēdžu mehānismu (1.1). Atlociet ratiņus, velkot rokturi savā virzienā uz augšu, līdz visas saslēguma vietas ir nofiksētas (1.2).

**BRĪDINĀJUMS:** Pirms ratiņu rāmja salikšanas pārliecinieties, vai salikšanas mehānismi ir tikuši nofiksēti.

## 2. RĀMJĀ SALOCĪŠANA

Noņemot gondolu, pastaigu sēdvietu vai krēslīņu no stelāžas. Atslābināt salocīšanas blokādi un atvilkt roksviru uz roktura (2.1). Salocīt ratiņu, turēšot ar rokturu, kā rāda ilustrācija (2.2).

## 3. AIZMUGURES RITEŅU MONTĀŽA

Lai uzmontētu vai noņemtu riteni, nospiež riteņa centrā esošo gumijas pogu.

## 4. PRIEKŠĒJĀ RITEŅA MONTĀŽA

Lai uzstādītu riteni, uzvelciet to uz ass, līdz aizkrīt turētāji.

## 5. PRIEKŠĒJĀ RITEŅA DEMONTĀŽA

Lai noņemtu riteni, uzspiediet pogu, kā parādīts zīmējumā (a) un noņemiet to no ass (b).

## 6. PRIEKŠĒJĀ RITEŅA FIKSĒŠANA

Rati ir aprīkoti ar grozāmiem priekšējiem riteņiem. Lai bloķētu griešanos, uzspiediet uz pogu. Pēc pogas nospiešanas, ritenis fiksējas braukšanas virzienā taisni. Lai atbloķētu riteni, vēlreiz nospiediet pogu.

## 7. ROKTURA AUGSTUMA REGULĒŠANA

Nospiež roktura abās pusēs esošos fiksātorus un noregulē rokturi sev vēlamajā augstumā.

## 8. BREMZES

Lai fiksētu riteņus, uzspiediet uz bremžu pedāļa. Lai atlaistu bremzes, nospiediet pedāli ar pēdas galu.

## 9. DROŠĪBAS JOSTU REGULĒŠANA

Bīdot regulātoru no vienas puses uz otru, mainiet drošības jostu garumu, pieskaņojot to bērna ķermenim.

## 10. PĪRKUMA GROZA MONTĀŽA

Piepogāt spiedpogu un groza āķus uz stelāžas, kā rāda ilustrācija.

## 11. KĀ UZ KARKASA UZSTĀDĪT KRĒSLU

Uzlieciet krēsla aizķeres montāžas atverēs, kamēr turētāji aizkrīt.

## 12. KĀ NOŅEMT KRĒSLU NO KARKASA

Uzspiediet uz krēsla aizķeru pogām- turētājiem (a) un izvelciet to no montāžas atverēm (b).

## 13. LIETUS AIZSARGA MONTĀŽA UN DEMONTĀŽA

Lai uzstādītu lietus aizsargu, ievietojiet aizķeri montāžas atverēs (a). Lai noņemtu lietus aizsargu, uzspiediet uz turētājiem un izņemiet lietus aizsargu no montāžas atverēm (b).

## 14. KĀJU BALSTA REGULĒŠANA

Nospiež kāju balstam abās pusēs esošās pogas un noregulē balstu vēlamajā pozīcijā.

## 15. PRIEKŠĒJĀ STIĒŅA MONTĀŽA

Ielieciet stieņa galus montāžas atverēs, līdz aiztaisās turētāji.

## 16. PRIEKŠĒJĀ STIĒŅA DEMONTĀŽA

Uzspiediet uz stieņa pogām- turētājiem un izvelciet tās aizķeres no montāžas atverēm. Stieni var atvērt, atsprādzējot tikai no vienas puses.

## 17. PĀRVALKA UZLIKŠANA

Lai uzliktu pārvalku, izvilkt siksnīņas ar ķņopēm cauri plastmasas pusriņķiem un aizņopēt.

## 18. PAPILDUS IEKLĀJA UZLIKŠANA

Attaisiet jostas sprādzi (a). Novietojiet iekļāju uz ratiņu sēdekļa un izvelciet siksnas caur atvērumiem, tā kā norādīts attēlā (b, c). Piestipriniet uz plecu siksnām jostas aizsargus (d).

## 19. SPRĀDZE

Lai sprādzi attaisītu, nospiež pogas un izvelk stiprinošo detaļu no korpusa. Lai sprādzi aiztaisītu, iebāž stiprinošo detaļu korpusā līdz tā nobloķējas.

## 20. KRĒSLIŅA MONTĀŽA

Lai uzstādītu krēsliņu, izmantojiet speciālās pārejas. Ievietojiet pārejas karkasa montāžas atverēs un uzstādiēt krēsliņu, fiksējot to uz pārejām.

**Piezīme:** Pirms ratu izmantošanas, pārbaudiet vai krēsliņš pareizi nostiprināts.

## 21. KRĒSLIŅA DEMONTĀŽA

Lai noņemtu krēsliņu, uzspiediet no abām pusēm pogas-turētājus, vienlaicīgi izņemot krēsliņu no montāžas atverēm. Noņemiet pārejas, uzspiežot uz pogu-turētāju.

## 22. ŠŪPUĻA MONTĀŽA

Lai uz karkasa uzstādītu šūpuļi, ievietojiet tā aizķeres montāžas atverēs, līdz turētāji fiksējas.

## 23. ŠŪPUĻA DEMONTĀŽA

Lai noņemtu šūpuļi, uzspiediet uz aizķeru pogām-turētājiem (a) un izvelciet tos no montāžas atverēm (b).

## BRĪDINĀJUMI UN IETEIKUMI

Svarīgi - Saglabājiet šo instrukciju, lai vēlāk varētu to izmantot.

Saskaņā ar veiktajiem testiem firma Deltim informē, ka piegādātie bērnu rati ir drošs produkts, kas atbilst normām PN-EN 1888/2012.

**UZMANĪBU:** Papildus aprīkojumu, kas nav ražotāja rekomendēts, lietot neiesaka.

Uz X cite frame šasijas drīkst stiprināt tikai tai paredzētus produktus: zīdaiņu kulbiņu X lander, pastaigu ratiņus X cite stoller, kā arī autosēdekļi pielietojot atbilstošus adapterus.

- Ratu rāmis savienojumā ar kulbiņu X lander veido bērnu ratiņus, kas ir domāti maziem bērniem jau no dzimšanas brīža līdz pat brīdim, kad bērniņš sāk patstāvīgi sēdēt, svars līdz 9 kg.

- Ratu rāmis savienojumā ar pastaigu ratiņiem X cite stoller veido bērnu ratiņus, kas paredzēti bērnam, kurš jau sāk patstāvīgi sēdēt (vecumā no 6 mēnešiem, svars līdz 15 kg).

- Ratu rāmis savienojumā ar autosēdekļi (tikai izmantojot adapterus) kalpos bērnam no dzimšanas līdz brīdim, kad bērniņa svars sasniegs 13 kg. (saskaņā ar autosēdekļi lietošanas pamācību).

Šie ratiņi ir paredzēti tikai vienam bērnam!

1. BRĪDINĀJUMS: Nekad nelietojiet produktu, ja tas ir nolietots vai bojāts. Bojāta produkta lietošana apdraud bērna drošību. Lai novērstu bojājumu, kontaktējieties ar servisa punktu.

2. BRĪDINĀJUMS: Produkts regulāri jāpārbauda, vai tas nav nolietots un bojāts.

3. BRĪDINĀJUMS: Nekad neatstājiet bērnu bez uzraudzības.

4. BRĪDINĀJUMS: Pirms ratu lietošanas pārliecinieties, ka salocīšanās mehānismi ir nobloķēti.

5. BRĪDINĀJUMS: Lai izvairītos no traumām, pārliecinieties, ka ratu salocīšanas un atlocīšanas brīdī, bērna nav ratu tuvumā.

6. BRĪDINĀJUMS: Neļaujiet bērnam rotaļāties ar šo izstrādājumu.
7. BRĪDINĀJUMS: Kad bērns sāk patstāvīgi sēdēt, vienmēr lietojiet drošības jostas.
8. BRĪDINĀJUMS: Šie pastaigu rati nav domāti bērniem, kas jaunāki par 6- mēnešiem.
9. BRĪDINĀJUMS: Vienmēr lietojiet kājstarpes jostu kopā ar vidukļa jostu.
10. BRĪDINĀJUMS: Vienmēr pirms ratu lietošanas, pārbaudiet vai kulba, sēžamie rati, auto krēsliņš ir pareizi piestiprināts pie ratu rāmja.
11. BRĪDINĀJUMS: Šis izstrādājums nav piemērots skriešanai un braukšanai ar skrituļslidām.
12. BRĪDINĀJUMS: Katrs papildus noslogojums, kas ir uzlikts uz ratu rāmja, atzveltnes un/vai ratu sānos, izmaina ratu stabilitāti. Maksimālais somas smagums: 1,5 kg.; Maksimālais kabatas smagums: 1 kg; maksimālais iepirkuma groza smagums: 3 kg.
13. BRĪDINĀJUMS: Neļaujiet citiem bērniem bez uzraudzības rotaļāties šā izstrādājuma tuvumā.
14. Nekad ar ratiem nebrauciet augšā/ lejā pa kāpnēm un eskalatoru, īpaši, ja tajos atrodas bērns. Tas var apdraudēt bērna drošību un bojāt produktu.
15. Šis produkts nav rotaļlieta, tāpēc neļaujiet bērnam ar to spēlēties, kāpt uz tā. Ratu apgāšanās var izraisīt nopietnu kaitējumu bērna veselībai.
16. Neatstājiet ratus/ ratu kulbu tuvu atklātai ugunij vai citiem siltuma avotiem, piemēram, radiatoriem.
17. Nekad nevelciet ratus, ja priekšējie rotējošie riteņi atrodas aizjums un nav nobloķēti. Šādā gadījumā rati var sagriezties, kas var apdraudēt drošību, ja nērīkojaties piesardzīgi un uzmanīgi.
18. Kad braucat sabiedriskajā transportā (autobusā, metro, vilcienā utt.) nav pietiekoša tikai stāvbremzes lietošana. Rati var tikt pakļauti negaidītu ārējo faktoru (strauja bremzēšana, pagriezieni, ceļa nelīdzenumi utt.) iedarbībai, uz kuru rati nav pārbaudīti, tās neparedz standarta EN 1888 prasības bērnu ratiņiem. Ņemiet vērā ieteikumus un norādījumus, kas saistīti ar drošu bērnu ratu pārvadāšanu sabiedriskajā transportā, kuru novietošana ir sabiedriskā transporta operatora pienākums.
19. Ieteikumi par drošību, kas pieminēti šajā instrukcijā naattiecas uz visiem iespējamiem apstākļiem un neparedzētām situācijām, kas var rasties. Ir jāsaprot, ka veselais saprāts, piesardzība un uzmanība ir īpašības, kuras nevar iekļaut produkta uzbūvē. Šie faktori ir ratu lietotāja pienākums.
20. Šis produkts ir projektēts un izgatavots atbilstoši standarta EN 1888 prasībām. Izstrādājumu nedrīkst lietot kā ārstniecisku aprīkojumu. Ja Jūsu bērnam transportēšanas laikā vajadzīga speciāla medicīniskā aprūpe, konsultējieties ar savu ārstu.
21. Nepārveidojiet šo izstrādājumu, jo tas var apdraudēt Jūsu bērna drošību. Ražotājs neatbild par izstrādājuma pārveidošanas sekām.
22. Dzelzsceļa un tramvaja sliedes ir īpaši nedrošas un apdraud drošību, jo ratu riteņi var iesprūst, braucot tām pāri. Iesakam nobloķēt rotējošos riteņus. Esiet uzmanīgs un saglabājiet īpašu piesardzību.
23. Jāpievērš īpaša uzmanība, lai bērna kājas neatrodas ratu riteņu tiešā tuvumā, jo ripojoši ratu riteņi var nobrāzt bērna kājas.
24. Lūdzam pievērst īpašu uzmanību, ka dzelzsceļa un metro stacijās, var būt straujas gaisa spiediena pārmaiņas. Nekad neatstājiet šo produktu sliežu

tuvumā, neurot abas rokas uz ratu roktura, jo stāvbremzes lietošana var būt nepietiekoša, lai noturētu ratus vietā.

25. Nekad neatstājiet ratus/ kulbu uz nelīdzena vai slidena seguma.

26. Nekad nesēdiniet bērnu uz kāju balsta, kā arī neaūtļaujiet uz tā stāvēt.

Kāju balsts domāts tikai viena bērna kāju un pēdu atbalstīšanai. Tā lietošana citiem nolūkiem var apdraudēt bērna drošību. Maksimālais kāju balsta noslogojums ir 3 kg.

27. Pirms lietošanas pārlicinieties, ka visi rāvējslēdzēji un aizdares ir droši aiztaisītas.

28. Vienmēr izņemiet bērnu no ratiem, pirms to salocīšanas.

29. Ja ratu lietošana paredzēta jaundzimušam, atzveltni jābūt nolaistai līdz maksimāli horizontālai pozīcijai, līdz brīdim, kad bērns sāks patstāvīgi sēdēt, tas ir, apmēram līdz 6 mēnešu vecumam.

30. Kad lieciet vai ņemiet bērnu( bērnus) iekšā/ārā no ratiem, stāvbremzei jābūt vienmēr nospiesta.

31. Izmantojiet tikai tās rezerves daļas, kuras ir piegādājis vai atļāvis lietot ražotājs.

32. Visus plastmasas iepakojumus turiet bērniem nepieejamā vietā, lai izvairītos no nosmakšanas.

33. Vienmēr, kad novietojiet ratus stāvēšanai, izmantojiet stāvbremzi.

34. Izmantojot ratus izvairieties no ekstremālām situācijām, jo tad samazinās kontrole pār ratiem un bērnu.

35. Nenesiet ratus, ja tajos atrodas bērns.

36. Pārlicinieties vai jūsu bērna rokas netiek klāt vietām kur tās var tikt iespiestas, piemēram, brīdī kad ratu jumtiņš vai aizsargbarjera tiek piestiprināta vai noņemta, vai kā citādi izmainīta.

37. Novietojot ratus automašīnas bagažniekā, pārlicinieties vai rati netiek piespiesti, jo tas var radīt to bojājumus.

38. Esiet uzmanīgs, jo mazas ratu detaļas, kā, piemēram, ratu riteņu ass transportēšanas aizsargi, bērns var norīt un nosmakt.

**Kopšana:** pēc ratu lietošanas lietainā laikā, nosusiniet tos ar mīkstu lupatiņu. Regulāri tīriet ratu riteņus un metāla detaļas, izmantojot maigus tīrīšanas līdzekļus un remdenu ūdeni. Lai uzturētu ratu nepārtrauktu funkcionēšanu, kustīgās daļas, kā riteņu asis, periodiski ieeļļojiet. Materiālu un iepirkuma grozu neiesaka mazgāt veļasmašīnā. Nenovietojiet ratus ilgstošā saules staru iedarbībā. Lai neapdraudētu bērna drošību, lietojiet tikai oriģinālās rezerves daļas.

## 1. RĖMO IŠSKLEIDIMAS

Atlaisvinkite fiksatorių (1.1). Išskleiskite vėžimėlį, keldami rankeną į viršų, kol spragtelis fiksatoriai (1.2).

**DĖMESIO:** Prieš skleisdami rėmą įsitikinkite, kad suskleidimo mechanizmai užblokuoti.

## 2. RĖMO SULANKSTYMAS

Nuimkite lopšeljį, sėdimą dalį ar kėdutę nuo rėmo. Nuspauskite sudėjimo svirtelę ir patraukite laikiklius, esančius ant rankenos (2.1). Sudėkite vėžimėlį laikydami už rankenėlės kaip pavaizduota paveikslėlyje (2.2).

## 3. GALINIŲ RATŲ UŽDĖJIMAS IR NUĖMIMAS

Norėdami nuimti arba uždėti ratą, paspauskite guminį mygtuką, esantį rato viduryje.

## 4. PRIEKINIO RATO UŽDĖJIMAS

Norėdami uždėti ratą, užmaukite jį ant ašies taip, kad užsifiksuotų laikikliai.

## 5. PRIEKINIO RATO NUĖMIMAS

Norėdami nuimti ratą, paspauskite mygtuką, kaip parodyta paveikslėlyje (a), ir nuimkite jį nuo ašies (b).

## 6. PRIEKINIO RATO FIKSAVIMAS

Vėžimėlis turi besisukančius priekinius ratus. Norint užblokuoti sukimašį, paspauskite mygtuką. Paspaudus mygtuką, ratas fiksuojamas tiesios eigos padėtyje. Norint, kad ratas vėl suktųsi, dar kartą paspauskite mygtuką.

## 7. PRIEKINĖS PERTVAROS NUĖMIMAS

Nuspauskite pertvaros mygtukus - laikiklius ir ištraukite jos kabes iš montavimo angų. Pertvarą galima atidaryti, atsegus tik iš vienos pusės.

## 8. STABDŽIAI

Norėdami užfiksuoti ratus, paspauskite stabdžio pedalą. Norėdami atleisti stabdžius, koją pakelkite pedalą.

## 9. DIRŽŲ REGULIAVIMAS

Stumdami reguliatorių į vieną ar kitą pusę, pakeiskite dirželių ilgį, pritaikydami juos prie vaiko kūno.

## 10. PIRKINIŲ KREPŠIO MONTAVIMAS

Užsekite uždengimus ir prisekite pirkinį krepšį prie rėmo kaip pavaizduota paveikslėlyje.

## 11. KAIP UŽDĖTI SĖDYNĘ ANT RĖMO

Įstatykite į montavimo angas sėdynės kabes taip, kad laikikliai užsifiksuotų.

## 12. KAIP NUIMTI SĖDYNĘ NUO RĖMO

Nuspauskite sėdynių kabių mygtukus - laikiklius (a) ir ištraukite ją iš montavimo angų (b).

## 13. NUO LIETAUS APSAUGANČIO GOBTUVO UŽDĖJIMAS IR NUĖMIMAS

Norėdami uždėti nuo lietaus apsaugantį gobtuvą, įstatykite kabes į montavimo angas (a). Norėdami nuimti nuo lietaus apsaugantį gobtuvą, paspauskite laikiklius ir išimkite iš montavimo angų nuo lietaus apsaugantį gobtuvą (b).

## 14. PAKOJO NUSTATYMAS

Paspauskite mygtukus, esančius abiejose pakojo pusėse, ir pakeiskite jo padėtį.

## 15. PRIEKINĖS PERTVAROS UŽDĖJIMAS

Įstatykite pertvaros galus į montavimo angas taip, kad laikikliai užsifiksuotų.

## 16. PRIEKINĖS PERTVAROS NUĖMIMAS

Nuspauskite pertvaros mygtukus - laikiklius ir ištraukite jos kabes iš montavimo angų. Pertvarą galima atidaryti, atsegus tik iš vienos pusės.

## 17. KAIP UŽDĖTI UŽKLOTĄ ANT KOJŲ

Norėdami uždėti užklotą, perkliškite dirželius su segtukais per plastmasinius pusskritulius ir u sekite spausdukus.

## 18. PAPILDOMAS ĮDĖKLAS

Atsekite dirželių sagtį (a). Įdėklą padėkite ant vežimėlio sėdynės, dirželius perkirkite per angas kaip pavaizduota paveikslėlyje (b, c).

Ant pečių diržų užsekite apsaugas (d, e).

## 19. SEGTIŠ

Norėdami atsegti segtį, paspauskite mygtukus ir ištraukite susegamą dalį iš korpuso. Norėdami susegti segtį, įspauskite susegamą dalį kol ji u sifiksuos.

## 20. SĖDYNĖS UŽDĖJIMAS

Norėdami uždėti sėdynę, naudokite specialius keitiklius. Įstatykite keitiklius į rėme esančias montavimo angas ir nustatykite sėdynę, užsegant jį keitikliuose.

**Pastaba:** Prieš pradėdami naudoti vežimėlį, patikrinkite, ar teisingai pritvirtinta sėdynė.

## 21. SĖDYNĖS NUĖMIMAS

Norėdami nuimti sėdynę, paspauskite mygtukus - laikiklius iš abiejų pusių, tuo pačiu metu išimdami sėdynę iš montavimo angų. Paspaudž mygtuką laikiklį, nuimkite keitiklius.

## 22. LOPŠIO UŽDĖJIMAS

Norėdami uždėti lopšį ant rėmo, įstatykite jo kabes į montavimo angas taip, kad užsifiksuotų laikikliai.

## 23. LOPŠIO NUĖMIMAS

Norėdami nuimti lopšį, paspauskite kabių mygtukus - laikiklius (a) ir ištraukite jį iš montavimo angų (b).

## ĮSPĖJIMAI IR PASTABOS

Svarbu - Šią instrukciją pasilikite vėlesniam panaudojimui.

Vadovaujantis atliktais testais, įmonė Deltim deklaruoja, kad pristatytas vaikių vežimėlis - tai saugus produktas, kuris atitinka visus PN-EN1888:2012 normos reikalavimus.

**DĖMESIO:** Jokia kita papildoma įranga, kurios gamintojas nepaminėjo, negali būti naudojama.

Ant „X cite frame“ važiuoklės galima montuoti tik lopšį „X lander“, sėdimą dalį „X cite stroller“ ir kėdutę naudojant atitinkamus adapterius detales.

- Rėmas ir „X lander“ lopšys sudaro vaikišką vežimėlį, skirtą vaikui nuo jo gimimo iki to momento, kol jis galės savarankiškai sėdėti, svoris iki 9 kg.

- Rėmas ir sėdima dalis „X cite stroller“ sudaro vaikišką vežimėlį, skirtą vaikui, kuris pradeda savarankiškai sėdėti (virš 6 mėnesių, svoris iki 15 kg).

- Rėmas ir kėdutė (tik naudojant adapterius) skirta vaikui nuo jo gimimo iki 13 kg (pagal kėdutės priežiūros instrukciją).

Kiekvienu atveju galima ve ioti tik vieną vaiką.

1. ĮSPĖJIMAS: Nenaudokite produkto, kai jo dalis sunaudota arba sugadinta. Sugadinto produkto naudojimas kelia grėsmę vaikui. Būtina susisiekti su remonto centru ir jį pataisyti.

2. ĮSPĖJIMAS: Produktą būtina pastoviai tikrinti, atsižvelgiant į sunaudojimą ir sugedimus.

3. ĮSPĖJIMAS: Niekada nepalikite vaiko be priežiūros.

4. ĮSPĖJIMAS: Prieš panaudodami vežimėlį įsitinkinkite, ar suskleidimo mechanizmai užblokuoti.

5. ĮSPĖJIMAS: Siekdami išvengti sužalojimo įsitinkinkite, kad Jūsų vaikas laikomas atokiai, kai vežimėlis išskleidžiamas arba suskleidžiamas.



6. ĮSPĖJIMAS: Neleiskite vaikui žaisti šiuo produktu.
7. ĮSPĖJIMAS: Visuomet naudokite dirželius, kai Jūsų vaikas pradės savarankiškai sėdėti.
8. ĮSPĖJIMAS: Šis vežimėlis-sketukas netinka vaikams iki 6 mėnesių.
9. ĮSPĖJIMAS: Visada būtina naudoti diržą.
10. ĮSPĖJIMAS: Prieš panaudodami vežimėlį įsitikinkite, ar lopšelis, kėdutė tinkamai pritvirtinti prie važiuklės.
11. ĮSPĖJIMAS: Šiuo vežimėliu negalima bėgioti ar važinėti riedučiais.
12. ĮSPĖJIMAS: Kiekvienas apsunkinimas, pakabintas ant vežimėlio rankenos, užpakalinės atramos dalies ir/arba šonuose, pažeidžia jo stabilumą. Maksimalus krepšio svoris: 1,5 kg; maksimalus kišenių svoris 1 kg; maksimalus apatinio krepšio svoris 3 kg.
13. ĮSPĖJIMAS: Nepalikite vaikų vienuį prie šio produkto.
  
14. Niekada nesileiskite/nekilkite su vežimėliu laiptais ir eskalatoriais ypač tuomet, kai vežimėlyje yra vaikas. Tai gali kelti grėsmę vaiko saugumui ir sugadinti produktą.
15. Šis produktas nėra žaislas. Neleiskite vaikams juo žaisti / lipti ant jo. Parvirtęs ant vaiko, gali rimtai jį sužaloti.
16. Nenaudokite ir nepalikite vežimėlio / lopšelio prie ugnies arba kitų šilumos šaltinių, pavyzdžiui, radiatoriaus.
17. Niekada netraukite vežimėlio, kai priekiniai sukamieji ratukai yra už Jūsų ir jie neužblokuoti. Jeigu nesielsite atsargiai ir įdėmiai, vežimėlis gali pats pasukti ir tokiu būdu sukelti grėsmę vaikui.
18. Keliaujant viešuoju transportu (autobusas, metro, traukinys ir pan.), reikia naudoti ne tik galinių vežimėlio ratukų stabdžius. Gali atsirasti nenumatytos aplinkybės, dėl kurių vežimėlis nebuvo testuotas remiantis aktualia vežimėlių norma (EN1888). Vadova.
19. Šioje instrukcijoje pateiktos rekomendacijos dėl saugumo nėra susijusios su visomis galimomis sąlygomis ir nenumatytomis situacijomis, kurios gali atsirasti. Svarbu suprasti, kad sveikas protas, atsargumas ir apdairumas - tai veiksniai, kurių negalima įd.
20. Šis produktas suprojektuotas ir pagamintas remiantis EN1888 norma. Šis produktas negali būti naudojamas kaip medicinos prietaisas. Jeigu Jūsų vaikui reikia specialiosios medicinos pagalbos, susisiekite su šeimos gydytoju.
21. Nemodifikuokite šio produkto, nes tai gali sukelti grėsmę Jūsų vaikui. Gamintojas neatsako už jokiais modifikacijas, kurias atliko vartotojas.
22. Ypatingą grėsmę kelia traukinių/tramvajų rėlės, nes pravažiuojant ratukai gali jose užstrigti. Siūlome užblokuoti sukamuosius ratukus. Būkite atidūs.
23. Ypatingą dėmesį būtina atkreipti į tai, kad vaiko kojųtės neatsirastų arti ratukų, nes besisukdami gali jas sužaloti.
24. Prašome ypač atkreipti dėmesį, kad geležinkelio ir metro stotyse galimi staigūs oro slėgio pasikeitimai. Niekada nepalikite šio produkto arti rėlių, visuomet laikykite jį už rankenos abejomis rankomis, nes paties stabdžio gali neužtekti vežimėliui išlaikyti.
25. Niekada nepalikite vežimėlio/lopšelio ant šlaito, nelygaus ir slidaus paviršiaus.
26. Nestatykite ir neguldykite vaiko ant pakojės. Pakojė gali būti naudojama tik kaip atrama kojoms ir pėdoms vienam vaikui. Jeigu jis bus naudojamas kitu ikslu, tai gali sukelti rimtą grėsmę vaiko sveikatai. Didžiausia pakojės aprova - 3 kg.

27. Prieš panaudodami gaminį, įsitikinkite, ar visi užsegimai saugiai užsegti.
28. Visada prieš suskleisdami vežimėlį išimkite iš jo vaiką.
29. Jeigu vežimėlyje vežiojamas naujagimis, tai atrama turi būti išskleista iki horizontalios padėties net iki tol, ko, vaikas galės savarankiškai sėdėti, t. y. maždaug 6 mėn.
30. Stovėjimo stabdžius būtina paspausti, kai dedate arba išimate vaikelį iš vežimėlio.
31. Naudokite tik tas atsargines dalis, kurias pateikė arba siūlo gamintojas.
32. Visas plastmasines paskuotes laikykite atokiai nuo vaiko, kad jis neuždustų.
33. Visuomet, kai norite kur nors pastatyti vežimėlį, naudokite sustojimo stabdžius.
34. Venkite situacijų, kai vežimėlį naudojate ekstremaliomis situacijomis ir tin kamai nekontroliuojate vaiko ir vežimėlio.
35. Neneškite vaiko vežimėlyje.
36. Įsitikinkite, kad Jūsų vaikas rankelėmis nepasieks vietų, kuriose gali prisipasti arba įstrigti, pvz.: kai tam tikros dalys, pvz.: stoigelis, rankenėlė montuojamos arba nuimamos bei kitokių būdu keičiamos.
37. Dėdami vežimėlį į automobilio bagažinę įsitikinkite, kad jos užraktas nespaudžia vežimėlio, nes tokiu būdu galima ją sugadinti.
38. Atsiminkite, kad vaikas gali nuryti mažas dalis, pavyzdžiui, ratukų ašies antgalius, ir uždusti.

**Priežiūra:** Panaudojus vežimėlį lietingą dieną, reikia jį nusausti minkšta šluoste. Pastoviai valyti ratukus ir metalines dalis, naudoti tik švelnius valiklius ir drungną vandenį. Reguliariai tepkite judriąsias vežimėlio dalis, ypač judančių ratukų ašis, kad vežimėlis gerai veiktų. Apmušalo ir pirkinių krepšio negalima skalbti skalbimo mašinoje. Negalima vežimėlio ilgesniam laikui palikti toje vietoje, kur stipriai veikia saulės spinduliai. Saugumui užtikrinti būtina naudoti tik originalias detales.

## 1. BABAKOCSI VÁZ SZÉTNYITÁSA

Biztosítsa ki a blokádot (1.1). Nyissa szét a babakocsit a tolókar megemelésével egészen a záruk bekattanásáig (1.2).

**VIGYÁZAT:** A babakocsi összecsucása előtt győződjön meg róla, hogy az összecsucó mechanizmusok le lettek blokkolva.

## 2. BABAKOCSI VÁZ ÖSSZECSUKÁSA

Szereljük le a mózeskosarat, a sétaülést vagy az ülést a vázról. Engedjük föl a blokkolókart, és húzzuk föl a tolókart (2.1). A tolókart fogva csukjuk össze a kocsi az ábrán látható módon (2.2).

## 3. AZ HÁTSÓ KEREKEK BESZERELÉSE ÉS KISZERELÉSE

A kerekek felrakásánál vagy leszedésénél nyomja meg a kerék közepén lévő gumi gombot.

## 4. ELSŐ KERÉK FELSZERELÉSE

A kerék felszereléséhez tolja be a tengelyre a blokádot bekattanásáig.

## 5. ELSŐ KERÉK LEVÉTELE

A kerék levételéhez nyomja meg a rajzon (a) látható gombot és vegye le a tengelyről (b).

## 6. ELSŐ KERÉK BLOKÁDJA

A babakocsi forgó első kerekekkel rendelkezik. A forgás blokkolásához a gombot kell használni. Megnyomása leblokkolja a kerék előrefutását. A kerék blokádjának a feloldásához nyomja meg újra a gombot.

## 7. A TOLÓKAR MAGASSÁGÁNAK SZABÁLYOZÁSA

Nyomja meg a tolókar csuklóin lévő két gombot, váltazzassa a tolókar elhelyezését.

## 8. FÉK

A kerék lefékezéséhez nyomja meg a fékpedált. A fék felengedéséhez emelje fel a pedált a talpa végével.

## 9. ÖVEK SZABÁLYOZÁSA

A szabályozó egyik vagy másik irányba történő elmozdításával változtassa meg az övek hosszúságát a gyermek derekához igazítva.

## 10. A BEVÁSÁRLÓKOSÁR FELSZERELÉSE

Pattintsuk be a patenteket és pántjainál fogva csatoljuk a kosarat a vázhoz az ábrán látható módon.

## 11. SÉTÁLÓHÁZ FELSZERELÉSE A VÁZRA

Tolja be a sétálóház akasztóit a váz szerelőnyílásaiba a blokádot bekattanásáig.

## 12. SÉTÁLÓHÁZ LEVÉTELE A VÁZRÓL

Nyomja meg a sétálóház akasztói feloldó gombjait (a) és húzza ki a szerelőfeszékekből (b).

## 13. A BABAKOCSI SÉTÁLÓHÁZÁNAK AZ ÖSSZESZERELÉSE ÉS SZÉTSZERELÉSE

A babakocsi házának a felhelyezéséhez tolja be az akasztókat a szerelőnyílásokba (a). A babakocsi házának a levételéhez nyomja meg az akasztók blokkját és tolja ki a babakocsi házát a szerelői nyílásokból (b).

## 14. A LÁBTÁMASZ SZABÁLYOZÁSA

Nyomja meg a lábtámasz két oldalán lévő gombokat és változtassa a helyzetét.

## 15. KORLÁT FELHELYEZÉSE

Tolja be a korlát végződését a szerelőnyílásokba egészen a blokádot bekattanásáig.

## 16. KORLÁT LEVÉTELE

Nyomja be a korlát blokádot gombjait és húzza ki annak végződéseit a szerelőnyílásokból. A korlát előre döntéséhez elég, ha csak az egyik oldalon kapcsolja le.

## 17. A VÉDŐHUZAT FELSZERELÉSE

A védőhuzat felszereléséhez fűzze át a csatos szíjakat a műanyag félkörökön és csattintsa be.

## 18. A KIEGÉSZÍTŐ BETÉT BEHELYEZÉSE

Oldja a hevedercsatot. Helyezze el a betétet a sportkocsi ülésén, majd búj-tassa át a hevedereket a rajta lévő nyílásokon a (b) és (c) ábrán mutatott módon. A vállon futó hevederekre helyezze fel a védőpárnákat (d, e).

## 19. CSATT

A csatt kikapcsolásához nyomja meg a gombokat és az összetűző részt húzza ki a burkolatból. A csatt összekapcsolásához egészen bezárásig nyomja meg az összetűző részt a burkolatba.

## 20. FOTEL FELSZERELÉSE

A fotel felszereléséhez speciális adaptereket kell felhasználni. Helyezze be az adaptereket a váz szerelőnyílásaiba és helyezze fel a fotelt az adapterekbe kattanásig.

**Vigyázat:** Használat előtt ellenőrizze a fotelek felerősítésének a helyességét.

## 21. FOTEL LEVÉTELE

A fotel levételéhez nyomja be a fotel felengedő gombjait a fotel mindkét oldalán egyszerre és húzza ki a szerelőfészekből. Vegye le az adaptereket a feloldó gomb benyomásával.

## 22. GONDOLA FELSZERELÉSE

A gondola vázra történő felszereléséhez tolja be az akasztókat a szerelőnyílásokba a blokádkattantásáig.

## 23. GONDOLA LEVÉTELE

A gondola levételéhez nyomja meg az akasztókat feloldó gombokat (a) és húzza ki a szerelőfészekből (b).

## FIGYELMEZTETÉSEK ÉS MEGJEGYZÉSEK

Fontos - kérjük tartsa meg ezt a használati útmutatót későbbi használatra!

Az elvégzett tesztek alapján a Deltin cég tanúsítja, hogy a szállított babakocsi egy olyan termék, mely mindenben megfelel a PN-EN1888/2012. norma biztonsági követelményeinek.

**FIGYELEM:** Tilos bármilyen, a gyártó által nem engedélyezett kiegészítő használata!

A X cite frame vázra csak az erre kialakított termékeket szabad felszerelni: gondolát X lander, sétálóháza X cite stroller vagy fotelt a megfelelő adapterek alkalmazásával.

- A váz a X lander gondolával együtt olyan babakocsit alkot, amely csecsemőkortól a gyermek önálló felüléséig használható, súlya 9 kg.

- A váz a X cite stroller sétálóházzal együtt olyan babakocsit alkot, amelyet önállóan felülő gyermekeknek használhat (6 hónapnál idősebbek, súlya 15 kg).

- A váz az fotellel együtt (csak adapter használata mellett) a csecsemőkortól addig használható, amíg a gyermek 13 kg súlyú nem lesz. (az fotel használati útmutatójának megfelelően).

Minden opcióban csak egy gyermeket lehet szállítani.

1. FIGYELEM: Soha ne használja a terméket, ha annak bármely része hibás vagy sérült! A hibás termék használata veszélyezteti a gyerek biztonságát.

A hiba kijavításához keressen fel egy szervízt!

2. FIGYELEM: Rendszeresen ellenőrizze a terméket, hogy nincs-e rajta kopás vagy más sérülés.

3. FIGYELEM: Soha ne hagyja a gyereket felügyelet nélkül!

4. FIGYELEM: Használat előtt győződjön meg róla, hogy az összecsukó mechanizmusok blokkolva vannak!
5. FIGYELEM: a sérülések elkerülése érdekében győződjön meg arról, hogy a termék összecsukásánál vagy szétnyitásánál a gyerek távol van a kocsitól!
6. FIGYELEM: ne engedje, hogy gyermeke játsszon ezzel a termékkel!
7. FIGYELEM: Mindig használja a hámot, attól kezdve, hogy a gyerekeelkezd önállóan ülni!
8. FIGYELEM: Ez a sétakocsi nem alkalmas 6 hónaposnál fiatalabb gyerekek számára.
9. FIGYELEM A biztonsági övet mindig az alul levő csattal együtt használja!
10. FIGYELEM: A babakocsi használata előtt ellenőrizze, hogy a mózeskosár vagy ülés vagy autósülés rendesen van-e rögzítve!
11. FIGYELEM: Ez a termék nem alkalmas futásra és görkorcsolyásra.
12. FIGYELEM: Minden egyes súly, melyet a tolókarra, az ülés hátsó részére és/vagy a kocsi oldalára akasztanak, befolyásolja a jármű stabilitását. A zsák maximális terhelhetősége: 1,5 kg; A tároló zseb maximális terhelhetősége 1 kg; A tároló kosár maximális terhelhetősége 3kg.
13. FIGYELEM: Ne engedje a gyereket felügyelet nélkül a termék közelében játszani!
14. Soha ne menjen a kocsival fel vagy le a lépcsőn és a mozgólépcsőn, különösen akkor ne, ha a gyerek is benne ül. Ez veszélyeztetheti a gyerek biztonságát és károsíthatja a terméket.
15. Ez a termék nem játék, tehát ne engedje, hogy a gyerek játsszon vele vagy rámasszon. Súlyos sérüléseket okozhat, ha a babakocsi ráborul a gyerekre.
16. Ne használja és ne állítsa a babakocsit/mózeskosarat nyílt tűz vagy más hőforrás (mint fűtőtest) közelébe!
17. Soha ne húzza a bolygókeres kocsit maga felé, ha a bolygókerék nincsenek leblokkolva. Ilyen esetben a bolygókerék elkezdhetnek önmaguktól forogni, ami biztonsági kockázatokhoz vezethet, ha nem elég óvatos és figyelmes.
18. Tömegközlekedési eszközön való szállításnál (autóbusz, metró, vonat, stb.) nem elegendő csak a hátsó kerekeket lefékezni. Szállítás közben a kocsi olyan helyzeteknek (hirtelen fékezés, kanyarok, kátyúk az úton, gyorsítás, stb.) lehet kitéve, melyekre nem tesztelték a kocsit a hatályos babakocsikra vonatkozó norma (EN1888) szerint. Kövesse a babakocsik tömegközlekedési eszközön való biztonságos szállítására vonatkozó előírásokat és ajánlásokat, melyet a tömegközlekedési cégek kötelesek kitenni a járművön.
19. Az ebben a használati utasításban lévő biztonsági utasítások nem terjednek ki az összes lehetséges körülményre és nem előre látható szituációra. Meg kell érteni, hogy a józan ész, az óvatosság és a figyelmesség olyan tényezők, amelyeket nem lehet beleépíteni a termékbe, ezen tényezők összessége a babakocsit használó személy felelőssége.
20. Az alábbi terméket az EN1888 szabvány szerint tervezték és gyártották. Az alábbi terméket tilos orvosi eszközként használni. Ha a gyermekének szállítás közben speciális orvosi ellátásra van szüksége, konzultáljon az orvosával!
21. Ne módosítsa az alábbi terméket, hiszen ezzel veszélyeztetheti a gyermeke biztonságát. A gyártó nem vállal felelősséget semmilyen a használó által véghezvitt változtatásért.
22. A vasúti/villamossíneken való átkelés különösen veszélyes lehet, mert átkelés közben a kerekek elakadhatnak a sínekbe. Ajánlatos a bolygókerék rögzítése. Kérjük legyen óvatos!

23. Kérjük fordítson különös figyelmet arra, hogy a gyerek lábai ne legyenek a kerekek közvetlen közelében, ahol a forgó kerekek lehorzsolhatják a bőrt a gyerek lábairól.

24. Kérjük, fordítson különös figyelmet arra, hogy a vasúti és metrómegállóban hirtelen megváltozhat a légnyomás. Soha ne hagyja a babakocsit a sínek közelében anélkül, hogy mindkét kezével fogná a tolókart, mivel hogy a fék puszta használata lehet, hogy nem elegendő ahhoz, hogy biztonságosan a helyén maradjon a kocsi.

25. Soha ne hagyja a kocsit/mózeskosarat lejtőn, egyenetlen vagy csúszós talajon!

26. Ne álljon és ne üljön a gyerek lábtartójára. A lábtartót csak és kizárólag egy gyerek lábának a megtámasztására lehet használni.

A nem rendeltetésszerű használat komoly sérülésekhez vezethet. A lábtartó maximális terhelhetősége: 3 kg.

27. Használat előtt bizonyosodjon meg arról, hogy mindegyik cipzár és patent biztonságosan van rögzítve!

28. Mindig vegye ki a gyermeket a kocsi összecukása előtt!

29. Ha a babakocsit újszülött kortól használják, állítsa a háttámlát a legalacsonyabb, vízszintes pozícióba, egészen addig, míg a gyerek nem tanul meg önállóan ülni. Tehát kb. 6 hónapos korig.

30. Mindig rögzítse a fékeket, mikor a gyerek(ek)et kiveszi vagy beteszi a kocsiba.

31. Csak a gyártó által szállított vagy ajánlott alkatrészeket használjon!

32. A csomagolóanyagot tartsa távol a gyerekektől, hogy megelőzze a fulla dásveszélyt!

33. Parkolásnál mindig használja a kézféket!

34. Kerülje az olyan extrém helyzeteket, melyekben elveszítheti a kontrollt a gyermek és a kocsi felett!

35. Ne cipelje a babakocsit, ha a gyerek benne van!

36. Győződjön meg arról, hogy a gyereke nem érhet el olyan helyeket, ahová a keze beakadhat vagy becsípődhet, pl.: olyan helyzetben amikor szereli, eltávolítja vagy más módon megváltoztatja a kocsi részeit, mint például a kapaszkodót vagy a napellenzőt.

37. Amikor beteszi a babakocsit az autó csomagtartójába, ügyeljen arra, hogy a csomagtartó fedele ne gyakoroljon nyomást a babakocsira, mivel ez a termék meghibásodásához vezethet.

38. Vegye figyelembe, hogy az apró alkatrészeket, mint a keréktengely biztosító sapkát a gyerek lenyelheti, s megfulladhat tőle.

**Karbantartás:** Esős időben törölje szárazra a kocsit finom szivaccsal! Rendszeresen tisztítsa meg a kereket és más fém részeket kímélő tisztítószerrel és langyos vízzel! Időnként zsírozza meg a mozgó alkatrészeket, különösen a bolygókerék tengelyt, azért, hogy biztosítsa a kocsi zökkenőmentes működését. A huzatot és a bevásárlókosarat ne mossa mosógépben. Ne tegye ki a kocsit hosszan tartó napsütésnek. A biztonságra való tekintettel csak edeteti alkatrészeket használjon!

## 1. РАЗГЪВАНЕ НА СТЕЛАЖА

Откопчайте стягащата блокада (1.1). Разгънете количката, повдигайки дръжката нагоре, до шракване на закопчалките (1.2).

**ПРЕДУПРЕЖДЕНИЕ:** Преди сгъване се уверете, че механизмите за сгъване са блокирани.

## 2. СГЪВАНЕ НА СТЕЛАЖА

Свалете зимния или летния кош или кошницата от основата. Освободете блокадата за сгъване и изтеглете държачите на дръжката (2.1). Сгънете количката, държейки дръжката, по начина, показан на рисунката (2.2).

## 3. МОНТАЖ И ДЕМОНТАЖ НА ЗАДНИТЕ КОЛЕЛА

За да свалите или поставите колелата, трябва да натиснете гумения бутон в средата на колелото.

## 4. МОНТАЖ НА ПРЕДНОТО КОЛЕЛО

За да монтирате колелото, поставете го на оста до момента на блокирането му.

## 5. ДЕМОНТАЖ НА ПРЕДНОТО КОЛЕЛО

За да свалите колелото натиснете показания на схемата бутон (а) и го свалете от оста (b).

## 6. БЛОКАДА НА ПРЕДНОТО КОЛЕЛО

Количката е снабдена с въртящи се предни колела. За блокиране на въртенето служи бутон. Неговото натискане води до блокада за придвижване в права линия на колелото. За да отблокирате колелото натиснете бутоната отново.

## 7. РЕГУЛИРАНЕ НА ВИСОЧИНАТА НА ДРЪЖКАТА

Натиснете и двата бутоната намиращи се отстрани на дръжката и променете положението на дръжката.

## 8. СПИРАЧКА

За да блокирате колелата натиснете педала на спирачката. За да освободите спирачката, повдигнете педала с края на стъпалото си.

## 9. РЕГУЛИРАНЕ НА КОЛАНИТЕ

Премествайки регулатора в една или друга посока, променете дължината на коланите в презрамките, приспособявайки ги към тялото на детето.

## 10. МОНТАЖ НА КОША ЗА БАГАЖ

Закопчайте копчетата и закачете куките на коша към основата по начин, показан на рисунката.

## 11. ПОСТАВЯНЕ НА ЛЯТНАТА КОЛИЧКА ВЪРХУ СТЕЛАЖА

Сложете закрепващите елементи на лятната количка в монтажния канал на стелажа до момента на блокиране / зашракване.

## 12. СВАЛЯНЕ НА ЛЯТНАТА КОЛИЧКА ОТ СТЕЛАЖА

Натиснете бутоните за отблокиране на закрепващите елементи на лятната количка и я извадете от монтажния канал (b).

## 13. МОНТАЖ И ДЕМОНТАЖ НА СЕННИКА НА ЛЯТНАТА КОЛИЧКА

За да поставите сенника вкарайте нейните закрепващи елементи в монтажните отвори (а). За да свалите сенника натиснете блокадата на бутоните и извадете сенника от монтажните отвори (b).

## 14. РЕГУЛИРАНЕ НА СТЬПАЛОТО

Натиснете бутоните от двете страни на стъпалото и променете неговото положение.

## 15. ПОСТАВЯНЕ НА ПРЕДПАЗИТЕЛЯ

Поставете краищата на предпазителя в монтажните отвори до момента на блокирането / зашракването им.

## 16. СВАЛЯНЕ НА ПРЕДПАЗИТЕЛЯ

Натиснете бутон за блокада на предпазителя и извадете неговите краища от монтажните отвори. Предпазителят може да се отвори, като го откопчавате само от едната страна.

## 17. ПОСТАВЯНЕ НА ПОКРИВАЛО (ЧУВАЛ)

За да поставите покривалото, прехвърлете коланите с лепенки през пластмасовия полукръг и закопчайте закопчалката.

## 18. ПОСТАВЯНЕ НА ДОПЪЛНИТЕЛНА ВЛОЖКА

Откопчайте закопчалката на коланите (а). Поставете вложката върху седалката на летния кош и прекарайте коланите през отворите по начина, показан на рисунката (b, c). Закопчайте раменните колани и предпазителите за коланите (d, e).

## 19. КЛИПС

За да разкопчаете клипса, натиснете бутона и извадете закопчаващата част от корпуса. За да закопчаете клипса натиснете закопчаващата част в корпуса докато щракне.

## 20. МОНТАЖ НА СТОЛЧЕТО

За да монтирате столчето използвайте специални адаптери. Поставете адаптерите в монтажните канали на стелажа и поставете столчето блокирайки го върху адаптерите.

**Внимание:** Преди употреба проверете правилното монтиране на столчето.

## 21. ДЕМОНТАЖ НА СТОЛЧЕТО

За да свалите столчето натиснете бутоните за отблокиране от двете страни едновременно изваждайки го от монтажните канали. Свалете адаптерите натискайки отблокиращият бутон.

## 22. МОНТАЖ НА КОША ЗА НОВОРОДЕНО

За да монтирате коша за новородено на стелажа, вкарайте нейните закрепващи елементи в монтажните канали до момента на блокиране.

## 23. ДЕМОНТАЖ НА КОША ЗА НОВОРОДЕНО

За да свалите коша за новородено натиснете бутона за отблокиране на закрепващите елементи (а) и я извадете от монтажния канал (b).

## ПРЕДУПРЕЖДЕНИЯ И ЗАБЕЛЕЖКИ

Важно - Запази тази инструкция за по-нататъшно използване.

Въз основа на проведените тестове фирмата Делтим декларира, че доставената детска количка е безопасен и отговарящ на всички изисквания на стандарта PN-EN1888:2012 продукт.

**ВНИМАНИЕ:** Всякакво допълнително оборудване, неупоменато от производителя, не бива да бъде използвано.

На шасито X cite frame могат да се монтират единствено пригодени продукти: кошове - X lander, летни колички - X cite stroller, а също така столчета при употребата на съответните адаптери.

- Стелажът в комбинация с кош X lander представлява детска количка, предназначена за деца на възраст от момента на раждане до момента, когато започнат самостоятелно да седят, да 9 кг.

- Стелажът в комбинация с лятна количка X cite stroller представлява детска количка, предназначена за деца, които започват самостоятелно да седят (над 6-ят месец, да 15 кг).

- Стелажът в комбинация със столче (само при употребата на адаптери) служи за деца от момента на раждането до 13 кг. (съгласно ръководството за експлоатация на столчето).

Във всеки вариант може да се превозва само едно дете.

1. ПРЕДУПРЕЖДЕНИЕ: Никога не употребявай продукт, когато негова част е изхабена или повредена. Употребата на повреден продукт представлява заплаха за сигурността на детето. Потърсете помощта на сервизен пункт с цел отстраняване на повредата.
2. ПРЕДУПРЕЖДЕНИЕ: Продуктът трябва редовно да бъде проверяван от гледна точка на видими знаци за износвания и повреди.
3. ПРЕДУПРЕЖДЕНИЕ: Никога не оставяй детето без надзор.
4. ПРЕДУПРЕЖДЕНИЕ: Проверете преди употребата на количката, дали сглобяващите механизми са блокирани.
5. ПРЕДУПРЕЖДЕНИЕ: С цел да се избегне нараняване, провери дали твоето дете се намира далеч, когато продуктът е сглобяван или разглобяван.



6. ПРЕДУПРЕЖДЕНИЕ: Не позволявай на детето да си играе с този продукт.

7. ПРЕДУПРЕЖДЕНИЕ: Използвай юздите винаги, когато твоето дете започне самостоятелно да сяда.

8. ПРЕДУПРЕЖДЕНИЕ: Тази количка за разходка не може да се използва за деца до 6-месечна възраст.

9. ПРЕДУПРЕЖДЕНИЕ: Обезопасно използвайте коланите между краката заедно с колана за бедрата.

10. ПРЕДУПРЕЖДЕНИЕ: Преди употребата на количката проверете дали гондолата, седалката или автомобилното кресло са добре закрепени към пода.

11. ПРЕДУПРЕЖДЕНИЕ: Този продукт не е предназначен за бягане или каране на ролери.

12. ПРЕДУПРЕЖДЕНИЕ: Всяко натоварване закачено на направляващата, зад облегалката и/или от двете страни на количката, нарушава неговата стабилност. Максимално натоварване на торбата: 1,5 кг; Максимално натоварване на джоба 1 кг; макс. натоварване на коша 3 кг.

13. ПРЕДУПРЕЖДЕНИЕ: Не допускате децата да играят близо до този продукт без надзор.

14. Никога не се качвайте с количката по стълбите и елеваторите, особено когато в нея има дете. Това може да бъде опасно за детето и да причини повреда на продукта.

15. Този продукт не е играчка, затова не позволявайте детето да си играе с него / да се качва в него. Преобръщането на количката върху детето може да предизвика сериозни наранявания.

16. Не употребявайте и не оставяйте количката/ Гондолата близо до открит огън или други източници на топлина, като например радиатори.

17. Никога не дърпайте количката, когато предните колела се намират зад Тебе и не са блокирани. При такова положение количката може сама да завие, което може да предизвика опасност, ако не действате внимателно и старателно.

18. По време на превоза с обществения транспорт (автобус, метро, влак и др.) използвайте само на спиранката на задните колела на количката.

Количката може да бъде изложена на въздействието на условията (внезапно спиране, завои и дупки на пътното платно, ускорения и др.), за каквито въздействия не е бил изпитана съгласно актуалния стандарт за колички (EN1888). Спазвай препоръките и инструкциите, касаещи безопасното превозване на деца в колички с превозните средства на обществения транспорт, чиито публикуване е задължение за операторите на обществения транспорт.

19. Препоръките касаещи безопасността, съдържащи се в тази инструкция, не се отнасят до всички възможни условия и непредвидими ситуации, които могат да възникнат. Трябва да разберете, че здравият разум, предпазливостта и вниманието, са фактори, които не могат да бъдат вградени в продукта. Тези фактори си остават задължение на лицето, ползващо количката.

20. Настоящият продукт е бил проектиран и произведен съгласно със стандарта EN1888/EN1466. Настоящият продукт не бива да бъде използван като медицински уред. Ако Твоето дете по време на превозването се нуждае от специализирана медицинска помощ, консултирайте се със своя лекар.

21. Не модифицирай настоящия продукт, понеже това може да представлява заплаха за сигурността на Твоето дете. Производителят не носи отговорност за каквито и да било модификации на продукта, въведени от потребителя.

22. Железопътните/ трамвайните коловози представляват доста голяма заплаха, тъй като колелата могат да се заклещат в тях при преминаването. Препоръчваме блокировка на въртящите се колела. Бъдете внимателни.

23. Следва да се обърне особено внимание, дали крачетата на детето не се намират в непосредствена близост до колелата, които могат да доведат до охлузване.
24. Моля обърнете специално внимание на това, че на железопътните гари и на станциите на метрото са възможни внезапни промени на атмосферното налягане. Никога не оставяйте продукта близо до коловозите без да държите дръжката с двете ръце, защото само използването на спирачката може да се окаже недостатъчно за блокиране на количката на място.
25. Никога не оставяйте количката/гондолата на възвишение, върху неравна или хлъзгава повърхност.
26. Не оставяй да стои или седи детето на стъпалото. Стъпалото може да бъде използвано само като подпора за краката или стъпалата на едно дете. Използването му по какъвто и да било друг начин може да предизвика сериозно нарушение на здравето. Максималното натоварване на стъпалото е 3 кг.
27. Проверете, дали всички ципове и закопчалки са здраво закопчани преди употреба.
28. Винаги изваждайте детето от количката преди да я сплобите.
29. При употреба на количката за новородено дете, облегалката трябва да бъде разпъната до възможно най-хоризонталното положение до момента, когато то започне самостоятелно да сяда. Тоест до около 6-месечна възраст.
30. Спирачката за задържане трябва да бъде включена, където слагаш или изваждаш детето (децата) в/от количката.
31. Използвайте само резервни части, доставяни или препоръчвани от производителя.
32. Дръжте пластмасовите опаковки далеч от детето, за да се избегне опасността от удушаване.
33. Винаги, когато искате да паркирате, използвайте спирачката за задържане.
34. Избягвайте ситуации, в които използвате количката екстремно и намалявате контрола над детето и количката.
35. Не пренасяйте детето в количката.
36. Проверете дали ръцете на твоето дете са извън обсега на местата, в които могат да бъдат заципани или заклещени, напр. когато части на количката, такива като будката или бариерката са монтирани, снемани или по някакъв начин сменявани.
37. Слагайки количката в багажника на колата, обърнете внимание на това, капакът на куфара да не оказва натиск върху количката, тъй като това може да доведе до нейното повреждане.
38. Имай предвид това, че малките части, такива като осигурителни накладки на осите на колелата, биха могли по време на транспорт да бъдат погълнати от детето и да предизвикат неговото удушаване.

**Поддръжка:** Количката изсушавайте с деликатна кърпичка след употребата в дъждовно време. Редовно почиствайте колелата и металните части употребявайки само деликатни детергенти и хладка вода. Периодично смазвайте подвижните части на количката, особено осите на въртящите се колела, за да осигурите плавно функциониране на количката. Тапицерията и коша за покупки не бива да се перат в пералната машина. Не бива да излагате количката дълго време на въздействието на слънчевите лъчи. Предвид на безопасността, използвайте само оригинални части.

## 1. DEPLIEREA CADRULUI

Desfaceți blocada (1.1). Depliați căruciorul ridicând mânerul în sus până auziți clickul de blocare a adaptoarelor. (1.2)

ATENȚIE: Înainte de folosirea căruciorului asigurați-vă că mecanismele de montare au fost blocate.

## 2. PLIEREA CADRULUI

Scoateți landoul, hamacul sau coșul auto din cadru. Eliberați blocada de pliere și trageți în sus manetele de pe mânerul principal. (2.1). Pliati căruciorul ținând mânerul așa cum reiese din desenul (2.2).

## 3. MONTAREA ȘI DEMONTAREA ROȚILOR SPATE

Pentru a scoate sau monta roata, trebuie apăsat butonul de cauciuc aflat în mijlocul roții.

## 4. MONTAREA ROȚII FAȚĂ

Pentru a monta roata, introduceți-o pe axă până la fixarea blocadei.

## 5. DEMONTAREA ROȚII FAȚĂ

Pentru a scoate roata, apăsați butonul (a) și scoateți-o de pe axă (b) ..

## 6. BLOCADA ROȚII FAȚĂ

Căruciorul posedă roți față pivotante. Pentru blocada rotației folosiți butonul. Apăsarea acestuia blochează roata care ajută la mersul drept înainte. Pentru a deboca roata, apăsați din nou butonul.

## 7. REGLAREA NIVELULUI MÂNERULUI

Apăsați ambele butoane aflate la îmbinările mânerului, modificați-i poziția.

## 8. FRÂNĂ

Pentru a înfrâna roțile apăsați pedala de frână. Pentru a debloca frâna, ridicați pedala cu vârful piciorului.

## 9. REGLAREA HAMURILOR

Prin deplasarea reglatorului într-o parte și în alta, modificați lungimea hamurilor adaptând-o la corpul copilului.

## 10. MONTAREA COȘULUI DE CUMPĂRĂTURI

Fixați kiturile de montare ale coșului pe cadru așa cum este indicat în desenele de mai jos.

## 11. ATAȘAREA HAMACULUI PE CADRU

Introduceți dispozitivele de prindere ale hamacului în orificiile de montaj în cadru până la închiderea blocadelor.

## 12. SCOATEREA HAMACULUI DE PE CADRU

Apăsați butoanele ce deblochează blocadele hamacului (a) și scoateți-l din orificiile de montaj (b).

## 13. MONTAREA ȘI DEMONTAREA CAPOTINEI HAMACULUI

Pentru a atașa capotina, introduceți dispozitivele de fixare în orificiile de montaj (a). Pentru a scoate capotina, apăsați blocada dispozitivelor de fixare și scoateți capotina din orificiile de montare (b).

## 14. REGLAREA SUPORTULUI PENTRU PICIOARE

Apăsați butoanele de pe părțile laterale ale suportului pentru picioare și schimbați-i poziția.

## 15. ATAȘAREA BAREI DE PROTECȚIE

Introduceți capetele barei de protecție în orificiile de montaj până la blocare.

## 16. SCOATEREA BAREI DE PROTECȚIE

Apăsați butoanele de blocare a barei de protecție și scoateți-i capetele din orificiile de montaj. Bara poate fi pivotată desfăcând-o dintr-o singură parte.

## 17. MONTAREA ACOPERITOAREI PICIOARE

Pentru a monta acoperitoarea, treceți bretelele cu arici prin semicercuri și fixați acoperitoarea.

## 18. INSTALAREA PERNEI SUPPLEMENTARE

Desfaceți catarama hamurilor (a). Așezați perna suplimentară pe hamac și treceți centura prin orificii așa cum este indicat în desenul (b, c). Puneți pe centura pentru umeri apărătoarele pentru bretele (d, e).

## 19. CATARAMA

Pentru a desface catarama, apăsați butoanele și scoateți părțile de fixare din carcasă. Pentru a fixa catarama, introduceți dispozitivul de fixare în carcasă până auziți un click și mecanismul se blochează.

## 20. MONTAREA COȘULUI AUTO

Pentru a monta coșul auto, folosiți adaptoarele speciale.

Puneți adaptoarele suplimentare în orificiile de montare ale cadrului și puneți coșul blocându-l pe adaptoare.

**Atenție:** Înainte de utilizare, verificați dacă coșul este corect fixat.

## 21. DEMONTAREA COȘULUI AUTO

Pentru a scoate coșul apăsați simultan butoanele de deblocare pe ambele părți laterale scoțându-l din punctele de montaj. Scoateți adaptorul prin presare butonul de blocare.

## 22. MONTAREA LANDOULUI

pentru a monta landou pe cadru, glisați prinde în montarea acestuia scaune până când încuietori sunt angajate.

## 23. DEMONTAREA LANDOULUI

Pentru a scoate landoul, apăsați butoanele ce deblochează dispozitivele de fixare (a) și scoateți-l din orificiile de montaj (b).

## NOTE SI AVERTISMENTE

Important - Păstrați aceste instrucțiuni pentru a fi folosite mai târziu.

În baza testelor efectuate, firma Deltim declară că prezentul cărucior livrat este un produs sigur, ce îndeplinește toate cerințele normei PN-EN1888:2012.

**ATENȚIE:** Orice echipament suplimentar ce nu a fost menționat de producător nu trebuie utilizat.

Pe șasiul Xcite pot fi montate doar produse adaptate: landou X lander, hamac X cite și coș auto folosind adaptoarele corespunzătoare.

- Cadrul împreună cu landoul X lander constituie un cărucior destinat copiilor de la naștere până în momentul în care încep să se ridice singuri în poziție șezând, la 9 kg.

- Cadrul împreună cu hamacul X cite constituie un cărucior destinat copilului care se ridică singur în poziția șezând (de la 6 luni, la 15 kg).

- Cadrul împreună cu coșul auto (doar folosind adaptoarele) folosește copilului din momentul nașterii până atinge greutatea de 13 kg. (conform instrucției folosirii coșului auto).

În fiecare dintre opțiuni poate fi transportat doar un singur copil.

1. AVERTISMENT: Nu folosiți niciodată produsul dacă o piesă a acestuia este defectă sau uzată. Utilizarea unui produs defect pune în pericol siguranța copilului. Trebuie să vă contactați cu punctul de servis pentru a îndepărta defectul.
2. AVERTISMENT: Produsul trebuie verificat în mod regulat din punctul de vedere al semnalmentelor de uzare sau deteriorare.
3. AVERTISMENT: Nu lăsați niciodată copilul nesupravegheat.
4. AVERTISMENT: Asigurați-vă înainte de folosirea căruciorului că mecanismele de pliere au fost blocate.
5. AVERTISMENT: Pentru a evita pericolul de tăiere, asigurați-vă că atunci când produsul este pliat sau depliat, copilul nu se află în apropiere.
6. AVERTISMENT: Nu permiteți copilului să se joace cu acest produs.
7. AVERTISMENT: Folosiți mereu hamurile când copilul începe singur să se ridice la poziția șezând.
8. AVERTISMENT: Prezentul hamac nu este corespunzător pentru copiii cu vârste sub 6 luni.
9. AVERTISMENT: Folosiți întotdeauna centura de mijloc cu cea de talie.
10. AVERTISMENT: Înainte de utilizare, verificați corectitudinea fixării landoului sau hamacului sau coșului auto pe șasiu.
11. AVERTISMENT: Acest produs nu este corespunzător pentru jogging sau mers pe patine cu roțile.
12. AVERTISMENT: Fiecare greutate agățată pe partea de direcționare, în spatele spătarului și/sau pe lateralele căruciorului îi afectează stabilitatea. Greutate maximă a genții: 1,5 kg; Greutate maximă a buzunarului 1kg; greutate maximă a coșului 3 kg.
13. AVERTISMENT: Nu permiteți copiilor să se joace nesupravegheați în apropierea acestui produs.
  
14. Nu urcați/coborâți niciodată scările sau scările rulante cu căruciorul, mai ales dacă copilul se află în el. Acest lucru poate pune în pericol siguranța copilului și poate defecta produsul.
15. Acest produs nu este o jucărie deci nu permiteți copilului să se joace cu el / să îl escaladeze. Răsturnarea căruciorului peste copil poate provoca leziuni importante.
16. Nu folosiți și nu lăsați căruciorul / landoul în apropierea unei surse de foc deschis sau a altor surse de căldură precum caloriferele.
17. Nu trageți niciodată căruciorul, când roțile pivotante față se află în spatele dumneavoastră și nu sunt blocate. Într-o astfel de situație căruciorul poate face singur manevre, ceea ce poate duce la pericol pentru sigurnăță, dacă nu procedați cu prudență și atenție.
18. În timpul transportului cu mijloacele de transport în comun (autobuz, metrou, tren șamd.) nu este suficientă doar folosirea frânei roșilor spate. Căruciorul poate fi supus acțiunii factorilor (frânare bruscă, manevre, găuri în asfalt, accelerare șamd.), pentru care nu a fost testat conform actualei norme pentru cărucioare (EN1888). Respectați recomandările și instrucțiunile referitoare la transport în siguranță al copiilor în cărucior în mijloacele de transport în comun, pe care operatorii transportului public sunt obligați să le afișeze.

19. Recomandările referitoare la siguranță, cuprinse în aceste instrucțiuni, nu se referă la toate condițiile posibile și la situațiile neprevăzute care pot apărea. Trebuie înțeles că înțelepciunea, prudența și atenția sunt factori ce nu pot fi incluși în construcția produsului. Acești factori rămân în responsabilitatea persoanei care folosește căruciorul.
20. Presentul produs a fost proiectat și produs în conformitate cu norma EN1888. Presentul produs nu trebuie utilizat drept instrument medical. Dacă copilul dumneavoastră necesită o îngrijire medicală de specialitate în timpul transportului, consultați-vă medicul.
21. Nu modificați prezentul produs, deoarece acest lucru poate constitui un pericol pentru siguranța copilului dumneavoastră. Producătorul nu își asumă responsabilitatea pentru nici un fel de modificări ale produsului aduse de client.
22. Șinele feroviare/de tramvai constituie un pericol deosebit, deoarece roțile se pot bloca în acestea în timpul traversării. Recomandăm blocarea roților pivotante. Fiți precauți.
23. Trebuie să fiți atenți ca picioarele copilului să nu se afle în imediata apropiere a roților, deoarece pot fi atinse de roți când acestea se învârtesc în mers.
24. Rugăm să acordați o atenție deosebită faptului că în stațiile de tren sau de metrou există posibilitatea unor schimbări bruște de presiune a aerului. Nu lăsați niciodată prezentul produs în apropierea șinelor fără a ține ambele mâini pe mânerul lui, deoarece simpla folosire a frânei poate să nu fie suficientă pentru ținerea pe loc a acestuia.
25. Nu lăsați niciodată căruciorul/landoul pe margine, pe o suprafață inegală sau alunecoasă.
26. Nu puneți și nu așezați copilul pe suportul pentru picioare. Suportul poate fi folosit exclusiv drept suport pentru picioarele și tălpile unui singur copil. Utilizarea suportului în orice alt mod poate duce la daune serioase ale sănătății. Greutatea maximă suportată este de 3 kg.
27. Asigurați-vă că toate fermoarele și clamele de fixare sunt corect fixate înainte de utilizare.
28. Întotdeauna scoateți copilul din cărucior înainte de a îl plia.
29. În timpul folosirii căruciorului pentru copilul nou-născut, spătarul trebuie pliat până la poziția cât mai orizontală cu putință, până în momentul când copilul începe să se ridice singur la poziția șezând. Adică aprox. vârsta de 6 luni.
30. Frâna trebuie pusă de câte ori introduceți sau scoateți copilul (copiii) în/din cărucior.
31. Folosiți doar piese de schimb care sunt livrate sau recomandate de producător.
32. Păstrați ambalajele de plastic departe de copil, pentru a evita pericolul de asfixiere.
33. Întotdeauna când vreți să parcați, folosiți frâna.
34. Evitați situațiile în care căruciorul este folosit în mod extrem și diminueați controlul asupra copilului și căruciorului.
35. Nu transportați copilul în cărucior.

36. Asigurați-vă că mâinile copilului sunt în afara locurilor în care pot fi prinse sau blocate, de pildă când piesele căruciorului ca de exemplu capotina sau bara de protecție sunt montate sau decuplate sau în alt mod schimbate.

37. Punând căruciorul în portbagajul automobilului, aveți grijă ca portbagajul să nu apese pe cărucior, deoarece acest lucru poate duce la dăunarea acestuia.

38. Luați în considerare faptul că piesele mici, ca de pildă capacele ce protejează axele roților în timpul transportului, pot fi înghițite de copil și pot duce la asfixiere.

**Păstrare:** Căruciorul trebuie uscat cu o cârpă delicată după folosire pe timp de ploaie. În mod regulat trebuie curățate roțile și piesele metalice, folosind doar detergenți delicat și apă caldă. La intervale regulate ungeți părțile mobile ale căruciorului, în special axele roților pivotante, pentru a asigura o funcționare fluentă a acestuia. Tapițeria și coșul de cumpărături nu trebuie spălate în mașina de spălat. Trebuie evitată expunerea îndelungată la acțiunea razelor solare. Din motive de siguranță, folosiți doar piese originale.

**1. APERTURA DEL TELAIO**

Libera il blocco di serraggio (1.1) Apri il telaio sollevando verso l'alto il manico, fino allo scatto dei fermi (1.2).

**ATTENZIONE:** Prima di ripiegare, assicurati che i meccanismi di ripiegatura sono stati bloccati.

**2. RIPIEGATURA DEL TELAIO**

Rimuovere dal telaio la gondola, il passeggino o la poltroncina. Liberare il blocco di ripiegamento e tirare le prese sul manubrio (2.1). Piegare la carrozzina tenendo il manubrio, come mostrato in figura (2.2).

**3. MONTAGGIO E SMONTAGGIO DELLE RUOTE POSTERIORI**

Per mettere o togliere la ruota bisogna premere il pulsante di gomma posto in mezzo della ruota.

**4. MONTAGGIO DELLA RUOTA ANTERIORE**

Per montare la ruota inseriscila sull'asse fino allo scatto del fermo.

**5. SMONTAGGIO DELLA RUOTA ANTERIORE**

Per togliere la ruota premi il pulsante mostrato dal disegno (a) e sfilalo dall'asse (b).

**6. BLOCCAGGIO DELLA RUOTA ANTERIORE**

Il passeggino ha ruote girevoli anteriori. Per bloccare la rotazione si utilizza un pulsante. Premendolo si bloccano le ruote per l'avanzamento rettilineo.

Per sbloccare la ruota premi nuovamente il pulsante.

**7. REGOLAZIONE DELL'ALTEZZA DELLA MANIGLIA**

Premere entrambi pulsanti posti sui braccioli della maniglia, cambiare la posizione della maniglia.

**8. FRENO**

Per bloccare le ruote premi il pedale del freno. Per liberare il freno, alza il pedale con l'estremità del piede.

**9. REGOLAZIONE DELLE CINTURE**

Spostando il regolatore verso l'alto o il basso, modifica la lunghezza delle cinture adattandole al busto del bambino.

**10. MONTAGGIO DEL CESTINO PER LA SPESA**

Fissare i bottoni a pressione e agganciare il cestino al telaio, come indicato nelle figure.

**11. MONTAGGIO DEL PASSEGGINO SUL TELAIO**

Inserisci gli attacchi del passeggino negli alloggi di montaggio sul telaio fino a far scattare i fermi.

**12. ESTRAZIONE DEL PASSEGGINO DAL TELAIO**

Premi i pulsanti che sbloccano gli attacchi del passeggino (a) ed estrailo dalle sedi di montaggio (b).

**13. MONTAGGIO E SMONTAGGIO DELLA CLOCHE DEL PASSEGGINO**

Per chiudere la cloche inserisci i suoi attacchi nei fori di montaggio (a). Per smontare la cloche, premi i fermi degli attacchi e estrai la cloche dai fori di montaggio (b).

**14. REGOLAZIONE POGGIAGAMBE**

Premere i pulsanti posti su entrambi i lati del poggia gambe e cambiare la sua posizione.

**15. MONTAGGIO DELLA BARRIERINA**

Inserisci le estremità nei fori di montaggio fino allo scatto dei fermi.

**16. SMONTAGGIO DELLA BARRIERINA**

Premi i pulsanti dei fermi della barrierina ed estrai le sue estremità dai fori di montaggio. La barrierina può essere aperta estraendone una sola estremità.

**17. INSTALLAZIONE DELLA FODERA**

Per sistemare la fodera, far passare le cinghiette col bottone a scatto attraverso il semicerchio in plastica e fissare il bottone.



## 18. MONTAGGIO DI UNA FODERA AGGIUNTIVA

Aprire la fibbia delle bretelle (a). Posizionare la fodera sulla seduta del passeggero e far passare le cinghie attraverso le aperture, nel modo mostrato nelle immagini (b. c). Applicare le protezioni sugli spallacci (d, e).

## 19. FERMAGLIO

Per aprire il fermaglio premere i pulsanti e disinserire la parte tenente dalla copertura. Per chiudere il fermaglio infilare la parte tenente nella copertura fino al click.

## 20. MONTAGGIO DEL SEGGIOLINO

Per montare il seggiolino impiega gli appositi adattatori. Colloca gli adattatori negli alloggi di montaggio del telaio e monta il seggiolino facendolo scattare negli adattatori.

**Attenzione:** Prima dell'impiego, controlla il corretto montaggio del seggiolino.

## 21. SMONTAGGIO DEL SEGGIOLINO

Per togliere il seggiolino, premi i pulsanti di sbloccaggio da entrambe le parti, estraendolo contemporaneamente dagli alloggi di montaggio. Togli gli adattatori premendo il pulsante di sblocco.

## 22. MONTAGGIO DELLA CARROZZINA

Per montare la carrozzina sul telaio, inserisci gli attacchi negli alloggi di montaggio fino allo scatto dei fermi.

## 23. SMONTAGGIO DELLA CARROZZINA

Per togliere la carrozzina, premi i pulsanti di sbloccaggio (a) ed estraila dagli alloggi di montaggio (b).

## AVVERTENZE ED ATTENZIONI

Importante: Conservare le istruzioni per futuri riferimenti.

In base alle prove eseguite Deltim dichiara che il passeggino consegnato è un prodotto sicuro, conforme a tutti i requisiti della normativa PN-EN1888:2012.

**NOTA:** Non utilizzare accessori aggiuntivi non elencati dal fabbricante.

Sulla scocca X cite frame possono venire montati solo prodotti appositi: carrozzina - X lander, passeggino - X cite stroller e seggiolini auto, con l'impiego di speciali adattatori.

- Il telaio unito alla carrozzina X lander costituisce carrozzella per bambini dall'età dalla nascita a quando sono in grado di sedersi autonomamente, a 9 kg.

- Il telaio unito al passeggino X cite stroller costituisce carrozzella per bambini che sanno sedersi autonomamente (hanno più di 6 anni, a 9 kg).

- Il telaio unito al seggiolone (solo con l'impiego di adattatori adapter) serve al bambino dalla nascita al raggiungimento di 13 Kg di peso. (conformemente alle istruzioni d'uso del seggiolone).

In ogni opzione è possibile trasportare solo un bambino.

1. **AVVERTENZA:** Non usare mai il prodotto se una sua parte è consumata o danneggiata. L'uso del prodotto inefficiente può mettere il bambino in pericolo.

Consultare l'assistenza tecnica per eliminare il guasto.

2. **AVVERTENZA:** Il prodotto va regolarmente controllato se non consumato o danneggiato.

3. **AVVERTENZA:** Non lasciare mai il bambino incustodito.

4. **AVVERTENZA:** Prima dell'uso assicurarsi che i meccanismi di chiusura siano bloccati.

5. **AVVERTENZA:** Per evitare lesioni, tenere il bambino lontano durante la chiusura o apertura del passeggino.

6. AVVERTENZA: Non lasciare il bambino giocare con il prodotto.
7. AVVERTENZA: Quando il bambino comincia a sedere da solo usare sempre gli spillacci.
8. AVVERTENZA: Questo passeggino non è adatto ai bambini di età inferiore a 6 mesi.
9. AVVERTENZA: Utilizzare sempre lo spartigambe e gli spillacci in combinazione con il cinturino girovita.
10. AVVERTENZA: Prima dell'uso controllare il montaggio della navicella o sedile o seggiolino al telaio.
11. AVVERTENZA: Il prodotto non è adatto a correre o andare sui roller.
12. AVVERTENZA: Ogni carico posto sulla manglia, dietro lo schienale e/o ai lati del passeggino pregiudica la sua stabilità. Carico massimo della borsa: 1,5 kg; Carico massimo della tasca: 1kg; carico massimo del cestello 3 kg.
13. AVVERTENZA: Non lasciare bambini giocare incustoditi vicino al prodotto.
14. Non scendere/salire mai le scale o la scala mobile con il passeggino, soprattutto con il bambino dentro. Questo può causare rischio per il bambino e danneggiare il prodotto.
15. Questo prodotto non è un giocatolo. Non lasciare il bambino giocare / salire su di esso. Se il passeggino cade sopra il bambino, può causare gravi lesioni.
16. Non usare e non lasciare il passeggino/la navicella vicino al fuoco o altri fonti di calore tra cui riscaldatori.
17. Non tirare mai il passeggino se le ruote sterzanti anteriori si trovano dietro di te e non sono bloccate. In tale posizione il passeggino può girare da solo, causando pericoli se non fai attenzione.
18. Nei pubblici mezzi di trasporto (autobus, metropolitana, treno, ecc.) l'uso solo del freno delle ruote posteriori può risultare insufficiente. Il passeggino può essere esposto alle condizioni (un'improvvisa frenata, curve e scossioni, accelerazione, ecc.), per cui non è stato testato conformemente alla normativa carrozzine (EN1888). Applicare sempre le istruzioni riguardanti il sicuro trasporto nei mezzi pubblici dei bambini nei passeggini che devono essere pubblicate dai operatori del trasporto pubblico.
19. Le presenti istruzioni non racchiudono tutte le condizioni e situazioni che possono presentarsi. Sempre tener conto che il buonsenso, attenzione e cautela non sono aggiunte al prodotto. Questi rimangono l'obbligo dell'utente.
20. Il prodotto è stato progettato e prodotto in conformità alla normativa EN 1888. Il prodotto non va usato come un'attrezzatura medica. Consultare il medico se il bambino richiede una cura medica specialistica durante il trasporto.
21. Non modificare il prodotto, perché può causare il pericolo per il bambino. Il fabbricante non è responsabile per modifiche fatte dall'utente.
22. I binari del treno/tram sono un pericolo particolare in quanto le ruote ci si possono bloccare durante il passaggio. Bloccare le ruote sterzanti e fare attenzione.
23. Fare un'attenzione particolare perché le gambe del bambino non si trovino direttamente alle ruote, dove sono esposti ad abrasion.

24. Fare un'attenzione particolare al fatto che alle stazioni ferroviarie e della metropolitana possono presentarsi gli improvvisi cambiamenti della pressione atmosferica. Non lasciare mai il passeggino vicino ai binari senza tenerlo con ambedue le mani, perché usare il freno solo può essere insufficiente per ritenere il passeggino a posto.
25. Non lasciare mai il passeggino/la navicella sulla pendenza o una superficie irregolare o scivolosa.
26. Non far stare o sedere il bambino sul poggiatesta. Il poggiatesta può servire solo per appoggiare le gambe e piedi di un bambino solo. L'uso diverso può portare a gravi lesioni. Il carico massimo del poggiatesta: 3 kg.
27. Prima dell'uso assicurarsi che tutte le serrature siano chiuse.
28. Sempre togliere il bambino dal passeggino prima di chiuderlo.
29. Durante l'uso con il bambino neonato lo schienale va inclinato più possibile fino al momento quando il bambino comincia a sedere da solo, ossia circa 6 mesi.
30. Il freno di stazionamento va attivato quando il bambino/i è messo/i o rimesso/i dal passeggino.
31. Usare solo i pezzi di ricambio consegnati o raccomandati dal fabbricante.
32. Tenere gli imballi in plastica lontano dal bambino per evitare il rischio di soffocamento.
33. Durante la sosta usare sempre il freno di stazionamento.
34. Evitare di usare il passeggino in modo estremo, perdendo il controllo sul passeggino e bambino stesso.
35. Non portare il passeggino con il bambino dentro.
36. Assicurarsi che le mani del bambino siano lontane dalle parti in cui si possono bloccare ad es. quando il capottino o maniglia poggiatesta vengono tolte o cambiate.
37. Mettendo il passeggino nella bagagliaia fare attenzione perché il portellone non preme il passeggino; questo potrebbe danneggiarlo.
38. Notare che le piccole parti tra cui le parti delle assi delle ruote durante il trasporto possano essere inghiottite, causando il soffocamento.

**Manutenzione:** Dopo l'uso durante la pioggia, asciugare il passeggino con un panno morbido. Lavare regolarmente le ruote e parti in metallo solo con detersivi delicati e acqua tiepida. Lubrificare periodicamente le parti in movimento, in particolare le assi delle ruote sterzanti, per garantire il buon funzionamento del passeggino. Il rivestimento e il cestello portaoggetti non vanno lavati in lavatrice. Proteggere il passeggino dalla lunga esposizione ai raggi di sole. Per motivi di sicurezza usare solo le parti originali.

**1. ARME DEL CUADRO**

Liberar el bloqueo (1.1). Abrir el coche elevando manillar arriba, hasta que haga clic en los pestillos (1.2).

**ADVERTENCIA:** Antes de armar, asegurarse de que los mecanismos para el desarme fueron bloqueados.

**2. DESARME DEL CUADRO**

Retire la sillita de paseo, el capote o el capazo del chasis del cochecito. Libere el bloqueo de plegado y tire de las agarraderas que se encuentran en los brazos del cochecito (2.1). Doble el cochecito sujetándolo por el asa que une los brazos como se muestra en el dibujo (2.2).

**3. MONTAJE Y DESMONTAJE DE LAS RUEDAS TRASERAS**

Para colocar o quitar las ruedas traseras hay que presionar el botón de goma situado en el centro de la rueda.

**4. MONTAJE DE LA RUEDA DELANTERA**

Para montar la rueda hay que ponerla al eje y apretar hasta que se bloquee.

**5. DESMONTAJE DE LA RUEDA DELANTERA**

Para quitar la rueda apriete el botón indicado en el dibujo (a) y quítela del eje (b).

**6. BLOQUEO DE LA RUEDA DELANTERA**

El cochecito tiene las ruedas delanteras giratorias. Para bloquearlas hay que usar un botón. Al presionarlo las ruedas quedan bloqueadas. Para desbloquear la rueda presione el botón otra vez.

**7. REGULACIÓN DE LA ALTURA DE LOS BRAZOS**

Presione los botones que se encuentran en las articulaciones a ambos lados de los brazos del cochecito y ajuste la posición de los mismos.

**8. FRENO**

Para frenar las ruedas presione el pedal del freno. Para librar el freno levante el pedal con el pie.

**9. REGLAMENTO DE LOS ENCHUFES**

Moviendo el regulador a uno y otro lado se puede modificar la longitud de las hebillas del cinturón hasta lo más cómodo para el niño.

**10. MONTAJE DE LA CESTA PARA LA COMPRA**

Cierre los broches y enganche los sujetadores de la cesta de la compra al chasis del cochecito de la forma en que se muestra en el dibujo.

**11. INSTALACIÓN DEL COCHECITO DE PASEO EN EL CUADRO**

Introduzca los enganches del cochecito de paseo en los huecos de montaje en el cuadro hasta que se bloqueen.

**12. DESMONTAJE DEL COCHECITO DE PASEO DEL CUADRO**

Apriete los botones para desbloquear los enganches del cochecito de paseo (a) y quítelo de los huecos de montaje (b).

**13. MONTAJE Y DESMONTAJE DE LA GÓNDOLA DEL COCHECITO DE PASEO**

Para montar la góndola hay que introducir sus grapas en los huecos de montaje. (a). Para desmontar la góndola apriete el bloqueo de grabas y saque la góndola de los huecos de montaje (b).

**14. REGULACIÓN DEL CHASIS**

Presione los botones a ambos lados del chasis y ajuste la posición del mismo.

**15. MONTAJE DE LA PEQUEÑA BARRERA**

Encaje las extremidades de la pequeña barrera en los huecos de montaje hasta que se bloqueen.

**16. DESMONTAJE DE LA PEQUEÑA BARRERA**

Apriete los botones del bloqueo de la pequeña barrera y saque sus extremidades de los huecos de montaje. Se puede abrir la pequeña barrera desbrochándola sólo de una parte.

**17. MONTAJE DE LA CUBIERTA**

Para colocar la cubierta pase los cinturones pequeños con los botones a través del plástico semicircular y cierre el botón.

## 18. COLOCACIÓN DE LA FUNDA ACOLCHADA

Desabrochar el herraje del arnés de seguridad (a). Colocar la funda acolchada en la silla para la bicicleta pasando los cinturones del arnés por los orificios de la funda como se muestra en los dibujos (b - c). Abrochar las protecciones acolchadas para los hombros en los cinturones superiores (d, e).

## 19. LA HEBILLA

Para desabrochar la hebilla presione el botón y retire la parte interior del mecanismo de cierre. Para cerrar la hebilla introduzca la parte interior, que abrocha el mecanismo de cierre, hasta que escuche el chasquido de cierre.

## 20. MONTAJE DE LA SILLITA

Para montar la sillita use los adaptadores especiales. Introduzca los adaptadores en los huecos de montaje del cuadro y fije la sillita sujetándola con los adaptadores.

**Atención:** Antes de usarla verifique la sujeción correcta de la sillita.

## 21. DESMONTAJE DE LA SILLITA

Para desmontar la sillita apriete los botoques de bloqueo que se encuentran por ambos lados, sacándola al mismo tiempo de los huecos de montaje.

Quite los adaptadores apretando el botón que los desbloquea.

## 22. MONTAJE DE LA GÓNDOLA

Para montar la góndola meta sus enganches a los huecos de montaje hasta que se bloqueen.

## 23. DESMONTAJE DE LA GÓNDOLA

Para quitar la góndola apriete los botones que desbloquean los enganches (a) y sáquela de los huecos de montaje (b).

## ADVERTENCIAS Y OBSERVACIONES

Importante: Guarde estas instrucciones más tarde.

Sobre la base de las pruebas ejecutadas Deltim declara que el cochecito suministrado es un producto seguro y cumple con todos los requisitos de la norma PN-EN1888:2012.

**ADVERTENCIA:** Cualquier equipo adicional no especificado por el fabricante no debe ser utilizado.

Sobre la base X cite frame es posible el montaje sólo de los productos adecuados: góndola X lander, el sillón viaje Xcite stroller y silla - utilizando el adaptador correspondiente.

- El marco en enlace con la góndola X lander es un cochecito destinado a los niños de edades comprendidas entre el nacimiento hasta el momento en que comienzan a sentarse solo, peso de 9 kg.

- El marco en enlace con el sillón X cite stroller es un cochecito destinado a los niños el momento que empiezan a sentarse solos (después del 6<sup>o</sup> mes de vida, peso de 15 kg).

- El marco en enlace con la silla (sólo con el uso de adaptadores) es para niños desde el nacimiento hasta los 13 kg (de acuerdo con las instrucciones para el uso de la silla).

En cada una de las opciones se puede cargar sólo un niño a la vez.

1. **ADVERTENCIA:** Nunca utilice el producto cuando cualquier parte de la misma es defectuosa o dañada. El uso de un producto defectuoso pone en peligro la seguridad del niño. Póngase en contacto con el centro de servicio para eliminar el defecto.

2. **ADVERTENCIA:** Este producto debe ser revisado periódicamente para detectar signos de desgaste o daños.

3. **ADVERTENCIA:** Nunca deje a su niño desatendido.

4. ADVERTENCIA: Antes del uso asegúrese de que todos los mecanismos contra-pliegue están activados.
5. ADVERTENCIA: Para evitar lesiones asegúrese que el niño se mantiene lejos al plegar y desplegar de este producto.
6. ADVERTENCIA: No permita que su hijo juegue con este product
7. ADVERTENCIA: Utilice los tirantes tan pronto como el bebé comienza a sentarse solo.
8. ADVERTENCIA: Esta silla de paseo no es destinado para menores de 6 meses de edad.
9. ADVERTENCIA: Utilice siempre el cinturón entrepierna junto con el cinturón de cadera.
10. ADVERTENCIA: Antes de usar, compruebe si el capazo, silla o asiento de coche estén fijados correctamente al chasis.
11. ADVERTENCIA: Este producto no es adecuado para correr o patinar en línea.
12. ADVERTENCIA: cualquier carga suspendida en la barra, detrás de la espalda y / o en los lados del cochecito puede afectar su estabilidad. La carga máxima de la bolsa - 1,5 kg; la carga máxima de bolsillo - 1 kg; la carga máxima de la cesta - 3 kg.
13. ADVERTENCIA: No permita que los niños jueguen desatendidos en el alcance del cochecito.
  
14. Nunca ascienda o descienda las escaleras o escaleras mecánicas con el cochecito, especialmente cuando el niño está dentro. Esto podría poner en peligro la seguridad del niño y dañar el producto.
15. Este producto no es un juguete, así que no deje que su hijo juegue con él / suba en él. La caída del cochecito puede causar lesiones graves.
16. No utilice ni deje al cochecito / el capazo cerca de llamas u otras fuentes de calor, tales como radiadores.
17. Nunca tire del cochecito cuando las ruedas delanteras giratorias están detrás de usted y no están bloqueadas. En esta situación, el cochecito puede girar automáticamente y dar lugar a correr el peligro si no se proceda con precaución y cuidado.
18. En los medios de transporte público (autobús, metro, tren, etc.) no es suficiente utilizar sólo el freno de las ruedas traseras. El cochecito puede estar expuesto a condiciones (paradas repentinas, vueltas y baches en la calzada, aceleración, etc.), cuyo funcionamiento no ha sido probado de acuerdo con la normativa para los cochecitos de bebe (EN1888). Siga las recomendaciones e instrucciones relativas al anclaje seguro de la silla de paseo durante el transporte que los transportistas públicos están obligados a suministrar.
19. Las instrucciones descritas en este manual no cubren todas las posibles condiciones y situaciones inesperadas que pueden ocurrir. Se debe entender que el sentido común, la precaución y el conocimiento son factores que no pueden ser incorporados en el producto. Estos factores siguen siendo responsabilidad de la persona que usa el cochecito.
20. Este producto ha sido diseñado y fabricado de acuerdo con la normativa EN1888. Este producto no debe ser utilizado como un equipo médico. Si su hijo durante el transporte requiere atención médica especializada, consulte con su médico.
21. No modifique este producto, ya que podría comprometer la seguridad de su hijo. El fabricante no es responsable de las modificaciones realizadas por el usuario.
22. Vías de tren / tranvía suponen una amenaza particular porque al pasarlas las ruedas pueden quedar atrapados. Le recomendamos bloquear las ruedas giratorias. Tenga cuidado.

23. Preste atención particular para evitar situaciones en las que las piernas del niño están cerca de las ruedas de la silla de paseo - podrían ser rozados por las ruedas giratorias.
24. Por favor, preste atención particular en las estaciones de tren y metro donde los cambios repentinos de la presión del aire son posibles. Nunca deje al producto cerca de las pistas sin las dos manos en el manillar, porque el mero uso del freno puede no ser suficiente para mantener la silla de paseo en su lugar con seguridad.
25. Nunca deje la silla de paseo / capazo en una pendiente, en superficies irregulares o resbaladizas.
26. No se ponga ni se sienta sobre el reposapiés. El reposapiés sólo debe ser utilizado como un soporte para las piernas y los pies del niño. Cualquier uso distinto puede llevar a lesiones personales graves. La carga máxima para el reposapiés es de 3 kg.
27. Antes del uso asegúrese de que todas las cremalleras y cierres estén bien apretados.
28. Siempre retire al niño antes de plegar el cochecito.
29. Para los bebés recién nacidos use la posición la más reclinada del respaldo hasta que el niño pueda sentarse de forma independiente - cerca de 6 meses de edad.
30. El freno de estacionamiento debe estar activado cuando se inserte o saque al niño del cochecito.
31. Utilice únicamente las piezas de repuesto suministradas o recomendadas por el fabricante.
32. Mantenga el embalaje de plástico fuera del alcance de los niños para evitar asfixia.
33. Cada vez que desee aparcar utilice el freno de estacionamiento.
34. Evite situaciones de uso extremo que disminuyen el control sobre el niño y el cochecito.
35. No cargue al niño dentro del cochecito.
36. Asegúrese de que las manos del niño quedan fuera del alcance de las posibles áreas de apriete cuando las partes del cochecito se pliegan, despliegan o se separan de cualquier otro modo.
37. Al meter el cochecito en el maletero de su coche, por favor tenga en cuenta que la tapa del maletero no ejerza presión sobre el cochecito, ya que puede causar daños.
38. Tenga en cuenta durante el transporte las piezas pequeñas como ejes de las ruedas tapas de protección, pueden ser ingeridas por el niño y llevar a la asfixia.

**Mantenimiento:** después de su uso en caso de lluvia secar el cochecito con un paño suave. Limpie las ruedas y las piezas metálicas regularmente utilizando solamente un detergente suave y agua tibia. Periódicamente lubrique las partes móviles del cochecito, sobre todo ejes volantes para garantizar el buen funcionamiento. Tapizado y la cesta no deben lavarse en la lavadora. No exponga el cochecito durante largos períodos de luz solar. Por motivos de seguridad, utilice sólo las piezas originales.

**1. MONTERING AF STEL**

Frigør blokeringer (1.1). Slå vognen op, ved at løfte styret op, indtil det klikker på plads (1.2).

**ADVARSEL:** Kontroller altid, at sammenklapningsmekanismer er blokerede før du begynder at sammenklappe.

**2. SAMMENKLAPNING AF STEL**

Tag barnevognskassen, klapvogn eller stol ud af stellet. Frigør låsemekanismen og træk skydere i styret (2.1). Vognen klappes sammen ved at holde styret som vist på tegningen (2.2).

**3. MONTERING AF BAGHJUL**

Baghjul: Skyd hjulet ind i ophænget. Tryk samtidig på gummiknappen midt på hjulet og slip når hjulet er på plads.

**4. MONTERING AF FORHJUL**

For at montere forhjulet, skub det ind over akslen, til du hører, at det klikker på plads.

**5. AFMONTERING AF FORHJUL**

For at afmontere hjulet, tryk på trykknappen, som vist på billedet (a) og tag det ned af akslen (b)

**6. BLOKERING AF FORHJUL**

Barnevognen har roterende forhjul. Der findes en trykknop som blokerer forhjulene. Hvis du trykker den ned, blokerer du barnevognen så at den ikke kan køre fremad. For at frigøre hjulene, tryk på knappen én gang til.

**7. STYRHØJDE**

Styret justeres ved at trykke knapperne ind i begge sider samtidig.

**8. BREMSE**

For at bremse, træd på fodpedalen. For at frigøre fodpedalen, løft den op.

**9. REGULERING AF SELEN**

Reguler selens størrelse tilpassende til barnets overkrop.

**10. MONTERING AF KURV UNDER VOGNEN**

Fastgør trykknapperne og lås kurven på stellet som vist på tegninger..

**11. MONTERING AF KLAPVOGN PÅ STEL**

Tryk klapvognens indstikdel ned i monteringsbesalg på stellet (én på hver side), indtil du hører at de klikker på plads.

**12. AFMONTERING AF KLAPVOGN**

Tryk på frigøringsknapper (a) og tag klapvognen ud af monteringsbeslag (b).

**13. MONTERING OG AFMONTERING AF KLAPVOGNS KALECHE**

For at montere kalechen, sæt dens ender ind i monteringshullerne (a). For at afmontere kalechen, frigør dens ender og tag den ud af monteringshullerne (b).

**14. FODSTØTTE**

Fodstøtten justeres opad ved at løfte i den. Fodstøtten justeres nedad ved at trykke knapperne ind i begge sider samtidigt.

**15. INSTALATION AF RAMME**

Rammens ender stikkes ind i monteringsbeslagene til de klikker på plads.

**16. AFMONTERING AF RAMME**

Tryk på rammens trykknapper og tag rammen ud af monteringsbeslag.

Rammen kan åbnes ved at trække kun fra den ene side.

**17. MONTERING AF REGNSLAG**

For at montere regnslaget læg bæltet med trykknappen over plastbøjlen og luk med trykknappen.

**18. INDSÆTNING AF ET SUPPLERENDE INDLÆG**

Spænd selernes spænde op (a). Læg indlægget på klapvognens sæde og før selerne gennem huller, som vist på tegningen (b, c). Spænd selebeskyttere på armbælter (d,e).



## 19. BRUG AF SIKKERHEDSSELE

VIGTIGT: SELEN SKAL ALTID BENYTTES VED BRUG.

Når barnet er placeret i klapvognen. SKAL sikkerhedssele benyttes. Alle selerne skal samles i spændet på skridtselen. Tjek at skulderstropperne er sat fast på mavespændet. Juster mavesele, skulder og skridtsele så den sidder i et fast tag om barnet. Hvis man ønsker at bruge en barnevognssele, så skal den fastgøres i seleringene.

## 20. MONTERING AF AUTOSTOL

For at montere autostolen, brug specielle adapterer. Fastgør adaptererne i monteringsbeslag på stellet og sæt autostolen på. Pres ned til den klikker på plads.

## 21. AFMONTERING AF AUTOSTOL

For at afmontere autostolen, tryk på frigøringsknapper ind på hver side af autostolen, mens du tager den ud af monteringsbeslag. Fjern adaptererne ved at presse ned på frigøringsknappen.

## 22. MONTERING AF BARNEVOGNSKASSE

For at fastgøre barnevognskassen, sæt dens ender i monteringsbeslag indtil de klikker på plads.

## 23. AFMONTERING AF BARNEVOGNSKASSE

For at afmontere barnevognskassen, tryk på frigøringsknapper og tag den ud af monteringsbeslag.

## ADVARSLER OG BEMÆRKNINGER

Vigtig - Gem denne brugsanvisning til fremtidig brug.

I henhold til gennemførte prøver erklærer firma Deltim, at den leverede barnevogn er et sikkert produkt som opfylder alle krav i normen PN-EN1888:2012.

**BEMÆRK:** Eventuelt yderligere tilbehør, som ikke er godkendt af producenten, må ikke bruges.

På stelen X cite frame kan monteres kun velegnede produkter: barnevognskasse X lander, klapvognsæde X cite stroller og autostol ved hjælp af passende adaptere.

- Stellet i forbindelsen med med barnevognskassen X lander er beregnet til børn fra fødselen op til tidspunktet, når de kan selvstændig sidde, vagt på 9 kg.
- Stellet i forbindelsen med klapvognsæden X cite stroller er beregnet til børn, som kan selvstændig sidde. (og er over 6 måneder, vagt på 9 kg.).
- Stellet i forbindelsen med autostolen (kun ved hjælp af adaptere) er beregnet til børn fra fødsel op til 13 kg (i overensstemmelsen med brugervejledningen for autostolen).

Enhver kombination må kun benyttes til et barn.

1. ADVARSEL: Brug aldrig produktet, hvis en del af produktet er slidt eller beskadiget. Anvendelsen af beskadiget produkt er en risiko for barnets sikkerhed. Kontakt venligt dit servicecenter for at afhjælpe fejl.
2. ADVARSEL: Produktet skal regelmæssigt tjekkes for slid eller beskadigelser.
3. ADVARSEL: Efterlad barnet aldrig uden opsyn.
4. ADVARSEL: Sørg for at alle låse mekanismer er fastlåste før brug.
5. ADVARSEL: For at undgå skade, hold dit barn væk fra vognen mens stellet slås op eller klappes sammen.

6. ADVARSEL: Lad ikke dit barn lege med produktet.
7. ADVARSEL: Brug sikkerhedsseler så snart dit barn begynder at sidde alene.
8. ADVARSEL: Den her klapvogn er ikke beregnet til børn under 6 måneder.
9. ADVARSEL: Benyt altid skridtstoppen i kombination med hoftebæltet
10. ADVARSEL: Tjek før brug om overdelen eller sædet eller bilstolen er monteret korrekt.
11. ADVARSEL: Dette produkt er ikke beregnet til løb, eller brug sammen med rulleskøjter/inliners.
12. ADVARSEL: Enhver belastning på styret, rygstøtten og / eller vognens sider er med skaden for dens stabilitet. Maksimal belastning for tasken: 1,5 kg; Maksimal belastning for lommen: 1 kg; Maksimal belastning for kurven: 3 kg;
13. ADVARSEL: Børnene må ikke lege uden opsyn i nærheden af produktet.
  
14. Brug aldrig barnevognen på rulletrappen, især når barnet er i den. Det kan være en risiko for barnets sikkerhed og beskadige produktet.
15. Dette produkt er ikke et legetøj, så lad dit barn ikke lege med det/ klatre op ad det. Når barnevognen vælter på barnet, kan det forårsage alvorlige personskader.
16. Brug og lad barnevognen / overdelen aldrig i nærheden af ild eller andre varmekilder som radiator.
17. Træk aldrig barnevognen, hvis de svingbare forhjul er for dig og ikke er blokeret. I dette fald kan barnevognen automatisk drejes, hvad kan være en risiko for sikkerhed, hvis du ikke er forsigtig og opmærksom.
18. Under transport med offentlige transportmidler (bus, metro, tog osv.) er det ikke nok kun at bruge bremsen på baghjulene. Vognen kan udsættes for negative forhold (pludselig opbremsning, kurver og huller i vejbanen, accelerationer osv.) som vognen ikke blev testet til i overensstemmelse med den aktuelle norm for barnevogne (EN1888). Følg anvisninger og instrukser for en sikker transport af barnet i offentlige transportmidler, som obligatorisk er ophængt i offentlige transportmidler.
19. Anvisninger om sikkerhed som står i den her brugsvejledning dækker ikke alle mulige forhold og uventede situationer, som kan opstå. Der skal mærkes, at sund fornuft, forsigtighed og opmærksomhed er faktorer som ikke kan bygges ind i produkt. Du er ansvarlig for dit barns sikkerhed.
20. Produktet blev konstrueret og fremstillet i overensstemmelse med normen EN1888. Produktet må ikke anvendes som medicinsk udstyr. Hvis dit barn kræver særlig medicinsk hjælp under transport, kontakt så din læge.
21. Foretag ingen modifikationer på produktet, fordi det kan være risikoen for dit barns sikkerhed. Producenten påtager sig ingen ansvar for eventuelle modifikationer i produktet, som foretages af brugeren.
22. Jernbanespore / sporvognveje er en særlig trussel, fordi hjulene kan sidde fast i dem. Det anbefales at blokere svingbare hjul. Vær forsigtig.
23. Vær især opmærksom på, at barnets fødder ikke er i umiddelbar nærhed af hjulene, fordi de kan beskadiges.
24. Vær især opmærksom på, at der kan opstå pludselige ændringer i lufttryk på tog- og metrostationer. Efterlad aldrig produktet i nærheden af sporene uden at holde begge hænder på vognens håndtag, fordi selve bremsen ikke er tilstrækkelig til at holde vognen på plads.
25. Efterlad aldrig vognen/overdelen på en skråning, en ujævn eller glat underlag.

26. Sæt og stil aldrig barnet på fodstøtten. Fodstøtten kan kun bruges som en støtte til ben for et barn. En anden anvendelse kan medføre alvorlige sundhedsskader. Maksimal belastning for fodstøtten 3 kg.
27. Tjek før brug at alle lynlåse og trykknapper er lukket.
28. Tag altid barnet ud af barnevognen før den klappes sammen.
29. Når du bruger vognen til et nyfødt barn, skal rygstøtten lægges til den mest vandret position, indtil barnet begynder at sidde alene. Altså til ca. den 6. Måned.
30. Parkeringsbremsen skal aktiveres, når du lægger eller tager barnet/børnene i/af vognen.
31. Brug udelukkende reservedele som leveres og anbefales af producenten.
32. Hold plastikemballager væk fra barnet for at undgå kvælning.
33. Brug altid parkeringsbremsen når du ønsker at parkere.
34. Undgå situationen, hvor du bruger vognen ekstremt og taber kontrollen over barnet og vognen.
35. Vognen må ikke bæres, når barnet er i.
36. Sørg for, at dit barns hænder er uden for de steder, hvor de kan klemmes eller fastklemmes, f.eks. når vogndelev som kalechen eller bøjlen monteres, fjernes eller ændres på en anden måde.
37. Når du putter vognen ind i bilen vær opmærksom på, at bagagerumsklappen ikke trykker på vognen, da det kan forårsage skader.
38. Bemærk venligst, at små dele som beskyttelseshætter på hjulaksler under transport, kan sluges af barnet og kvæle det.

**Vedligeholdelse:** Barnevognen skal tørres af med en blød klud hvis den bruges i regnvejr. Rengør hjul og metalelementer med milde vaskemidler og varmt vand. Smør bevægelige elementer af vognen periodisk, især aksler af svingbare hjul for at sikre en problemfri drift af vognen. Tekstiler og varekurven må ikke vaskes i vaskemaskinen. Barnevognen må ikke udsættes for sollys i længere tid. For sikkerheds skyld brug kun originale reservedele.

## 1. DÉPLIAGE DU CHÂSSIS

Défaites le verrouillage du châssis (1.1). Dépliez le cadre en tirant le guidon vers le haut jusqu'à entendre un « clic » (1.2).

AVERTISSEMENT: Avant toute utilisation, assurez-vous que les mécanismes de pliage sont bloqués.

## 2. PLIAGE DU CADRE

Enlevez le landau, la poussette ou le siège auto du châssis. Lâchez le blocage de pliage et tirez vers vous la poignée située sur le guidon (2.1). Pliez le cadre en tenant le guidon de la façon indiquée sur l'illustration (2.2).

## 3. MONTAGE ET DÉMONTAGE DES ROUES ARRIÈRE

Pour enlever et monter la roue, il faut appuyer sur le bouton en caoutchouc situé au milieu de la roue.

## 4. MONTAGE DE LA ROUE AVANT

Pour monter la roue introduisez-la sur l'axe jusqu'à ce qu'elle se bloque.

## 5. DÉMONTAGE DE LA ROUE AVANT

Pour enlever la roue appuyez sur le bouton indiqué sur le dessin et enlevez la roue de l'axe.

## 6. BLOCAGE DE ROUE AVANT

La poussette est équipée de roues avant pivotantes. Appuyez sur le bouton de blocage de pivotement pour bloquer les roues qui sont tournées vers l'avant. Pour débloquer, appuyez le même bouton.

## 7. POUR RÉGLER LA HAUTEUR DE LA POIGNÉE

Enfoncez les deux boutons situés sur les articulations de la poignée et réglez sa position.

## 8. FREIN

Pour activer les freins de roues appuyez sur la pédale de frein. Pour libérer le frein soulevez la pédale avec votre pied.

## 9. POUR RÉGLER LE HARNAIS

En déplaçant le dispositif de réglage vers un côté ou vers l'autre changez la longueur des ceintures en les adaptant à la taille de l'enfant.

## 10. MONTAGE DU PANIER À PROVISIONS

Fermez les sangles à fermeture velcro et les boutons pression du panier de la manière indiquée sur les illustrations.

## 11. MONTAGE DU SIÈGE-POUSSETTE SUR LE CHÂSSIS

Mettez les crochets du landau dans les trous de montage du châssis jusqu'au claquement des blocages.

## 12. ENLEVEMENT DU SIÈGE-POUSSETTE

Pour enlever le siège-poussette, appuyez sur les boutons débloquent des crochets (a) et sortez-les des trous de montage (1.b)

## 13. MONTAGE ET DÉMONTAGE DE LA CAPOTE DU SIÈGE-POUSSETTE

Pour fixer la capote introduisez ses crochets dans les trous de montage (a). Pour retirer la capote, appuyez sur les boutons prévu à cet effet et enlevez-la des trous de montage (b).

## 14. POUR RÉGLER LE MARCHEPIED

Appuyez sur les boutons situés de deux côtés du marchepied et changez sa position.

## 15. FIXATION DE LA BARRIÈRE

Enfoncez les embouts de la barrière dans les trous de montage jusqu'au verrouillage du dispositif de blocage.

## 16. POUR ENLEVER LA BARRIÈRE

Enfoncez les boutons de blocage de la barrière et enlevez ses embouts des trous de montage. Il est possible d'écarter la barrière en la détachant d'un côté.

## 17. MISE EN PLACE DE LA HOUSSE

Pour mettre la housse, introduisez les petites ceintures avec bouton-pression à travers le demi-cercle en plastique et fermez le bouton-pression.

## 18. MISE EN PLACE DU COUSSIN D'ASSISE ADDITIONNEL

Détachez la boucle de harnais (a). Mettez le coussin sur l'assise du hamac et introduisez les ceintures à travers les trous comme indiqué sur le dessin (b, c). Attachez sur les ceintures d'épaules les protections de harnais (d, e).

## 19. BOUCLE

Pour détacher la boucle, appuyez sur les boutons et sortez les parties de serrage du boîtier. Pour attacher la boucle, introduisez les parties de serrage dans le boîtier jusqu'à leur blocage.

## 20. FIXATION DE LA COQUE

Pour fixer la coque, utilisez les adaptateurs spéciaux. Placez ces adaptateurs dans les sièges de montage du châssis et fixez la coque en la verrouillant sur les adaptateurs.

**Attention:** Avant l'utilisation, vérifiez si la coque est correctement fixée.

## 21. POUR DÉMONTER LA COQUE

Pour enlever la coque, enfoncez les boutons de déblocage de ses deux côtés tout en la sortant des sièges de montage. Enlevez les adaptateurs en appuyant sur le bouton de déblocage.

## 22. FIXATION DE LA NACELLE

Pour fixer la nacelle sur le châssis, introduisez ses dispositifs de verrouillage dans les sièges de montage jusqu'à ce qu'ils se bloquent.

## 23. POUR DÉMONTER LA NACELLE

Pour enlever la nacelle enfoncez les boutons de déblocage (a) et sortez-la des sièges de montage (b).

## AVERTISSEMENTS ET REMARQUES

Important - Gardez ce mode d'emploi pour des utilisations ultérieures.

En se référant aux tests réalisés, la société Deltim déclare que la poussette livrée est un produit sûr qui remplit toutes les exigences de la norme PN-EN1888:2012.

**REMARQUE:** Tout équipement supplémentaire qui n'a pas été énuméré par le fabricant ne devrait pas être utilisé.

Le châssis X cite est destiné uniquement aux produits adaptés: le landau X lander, le siège-poussette X cite et le siège auto à condition d'utiliser les adaptateurs convenables.

Le châssis avec le landau X lander constitue la poussette qui convient aux enfants dès la naissance jusqu'au moment où ils savent se tenir assis seuls, poids de 9 kg.

Le châssis avec le siège-poussette X cite constitue la poussette qui convient aux enfants qui commence à se tenir assis seuls (à partir de 6 mois, poids de 15 kg.).

- Le châssis avec le siège auto (utilisé uniquement avec les adaptateurs) convient aux enfants dès la naissance jusqu'à 13 kg (conformément au mode d'emploi du siège auto).

Chacune de ces options prévoit la possibilité de transporter uniquement un enfant.

1. AVERTISSEMENT: N'utilisez jamais ce produit lorsque l'un de ces éléments est usé ou endommagé. L'utilisation d'un produit défectueux peut menacer la sécurité de votre enfant. Il faut contacter le service pour éliminer les défauts.
2. AVERTISSEMENT: le produit devrait être vérifié régulièrement du point de vue des signes d'usure ou d'endommagement.
3. AVERTISSEMENT: Ne laissez jamais votre enfant seul, sans surveillance.
4. AVERTISSEMENT: Avant l'utilisation de la poussette, assurez-vous si le mécanisme de pliage est bloqué.
5. AVERTISSEMENT: Pour éviter toute blessure, assurez-vous que votre enfant se trouve à l'écart lors du dépliage et du pliage du produit.
6. AVERTISSEMENT: Ne permettez pas à votre enfant de jouer avec ce produit.
7. AVERTISSEMENT: Utilisez toujours le harnais, lorsque votre enfant est capable de s'asseoir tout seul.
8. AVERTISSEMENT: Ce siège-poussette ne convient pas aux enfants âgés de moins de 6 mois.
9. AVERTISSEMENT: Utiliser toujours la ceinture entrejambes en combinaison avec la ceinture de taille.
10. AVERTISSEMENT: Avant l'utilisation de la poussette, vérifiez si le landau ou le siège-poussette ou le siège auto sont correctement fixés sur le châssis.
11. AVERTISSEMENT: Ce produit ne convient pas pour faire du jogging ou des promenades en rollers.
12. AVERTISSEMENT: Toute charge attachée à la glissière, par derrière et/ou aux cotés de la poussette affecte la stabilité de la poussette. Le poids maximum admissible dans le sac est de 1,5 kg. Le poids maximum admissible dans la poche est de 1 kg. Le poids maximum admissible dans le panier est de 3 kg.
13. AVERTISSEMENT: Ne pas laisser les enfants jouer à proximité de ce produit sans surveillance.
14. Ne montez jamais/ ne descendez jamais l'escalier ni l'escalator avec la poussette surtout avec le bébé à l'intérieur. Cela peut menacer la sécurité de votre enfant et endommager le produit.
15. Le présent produit n'est pas un jouet, alors ne laissez pas votre enfant jouer avec ce produit, ne permettez pas à votre enfant d'y grimper. Si la poussette tombe sur le bébé, elle pourra causer des blessures graves.
16. N'utilisez jamais et ne laissez jamais la poussette / le landau près du feu ou d'autres sources de chaleur tels que les radiateurs.
17. Ne traînez jamais la poussette lorsque les roues avant rotatives se trouvent derrière vous et lorsqu'elles ne sont pas bloquées. La poussette pourrait tourner automatiquement ce qui pourrait menacer la sécurité si vous ne vous comportez pas prudemment et attentivement.
18. Pendant le transport dans le transport public (l'autobus, le métro, le train etc.) l'utilisation du frein des roues arrières de la poussette n'est pas suffisante. La poussette peut être exposée aux conditions (le freinage inattendu, les virages et la chaussée déformée, l'accélération etc.), dans lesquelles elle n'a pas été testée conformément à la norme actuelle pour les poussettes (EN 1888). Suivez toujours les recommandations et les instructions concernant le transport correct des enfants dans la poussette dans le transport public. Les opérateurs de transport public sont obligés de les publier.

19. Les recommandations concernant la sécurité qui sont présentées dans le présent mode d'emploi ne concernent pas toutes les conditions possibles ni les situations inattendues qui peuvent apparaître. Il faut comprendre que le bon sens, la prudence et la concentration sont les facteurs qui ne peuvent pas être intégrés au produit. Tous ces facteurs sont le devoir de la personne utilisant la poussette.
20. Le présent produit a été élaboré et fabriqué conformément à la norme EN1888. Le présent produit ne devrait pas être utilisé en tant que dispositif médical. Si, pendant le transport, votre enfant exige une assistance médicale spécialisée, consultez votre médecin.
21. N'apportez aucun changement au produit car cela pourrait menacer la sécurité de votre enfant. Le fabricant n'assume aucune responsabilité en cas de modifications apportées par l'utilisateur.
22. Les rails de trains ou ceux de tramways constituent un danger particulier car les roues peuvent coincer entre les rails. Nous conseillons de bloquer les roues pivotantes. Soyez prudent.
23. Prêtez une attention particulière à ce que les jambes de l'enfant ne se trouvent pas tout près des roues car ils peuvent s'écorcher contre les roues tournants.
24. Prenez en considération le fait que dans les stations de train et celles de métro, il arrive des changements soudains de pression d'air. Ne laissez jamais le présent produit à la proximité des rails sans tenir la poignée avec les deux mains car l'utilisation du frein peut être insuffisante pour tenir la poussette sur place.
25. Ne laissez jamais la poussette / le landau sur la pente, la surface inégale ou glissante.
26. Ne pas s'asseoir ni rester debout sur le repose-pieds. Le repose-pieds peut être utilisé uniquement en tant que support de pieds et de jambes de l'enfant. Son utilisation d'une autre manière peut causer une atteinte à la santé grave. La charge maximale du repose-pieds : 3 kg.
27. Avant d'utiliser la poussette assurez-vous si toutes les glissières et attaches sont sûrement fermées.
28. Sortez toujours l'enfant de la poussette avant de la plier.
29. Pendant l'utilisation de la poussette pour le nouveau-né le dossier devrait être à la position la plus horizontale possible jusqu'au moment où l'enfant est capable de s'asseoir tout seul, c'est-à-dire jusqu'à 6 mois.
30. Veillez à ce que le frein de la poussette soit toujours mis quand vous y posez ou en déposez votre enfant (vos enfants).
31. Utilisez uniquement les pièces de rechange fournies ou recommandées par le fabricant.
32. Gardez les emballages en plastique loin de la portée de l'enfant pour éviter le danger d'asphyxie.
33. À l'arrêt, utilisez toujours le frein.
34. Évitez les situations dans lesquelles vous utilisez la poussette de façon extrême et vous pourriez ainsi perdre le contrôle sur votre enfant et sur la poussette.
35. Ne déplacez pas la poussette quand votre enfant est à l'intérieur.

36. Assurez-vous que les mains de votre enfant sont loin des endroits où elles pourraient être coincés par exemple lorsque les pièces de la poussette telles que le capot ou la barre de sécurité sont montées ou démontées ou modifiées d'une autre façon.

37. En mettant votre poussette dans le coffre de la voiture faites attention si la trappe du coffre n'appuie pas trop fort sur la poussette ; ceci pourrait l'endommager.

38. Prenez en considération que les petites pièces, comme des couvercles de protection des axes des roues pendant le transport, peuvent être avalées par l'enfant et causer l'asphyxie.

**Entretien:** Après l'utilisation sous la pluie, faire sécher la poussette avec un chiffon délicat . Nettoyez régulièrement les roues et les pièces en métal en utilisant uniquement les détergents légers et de l'eau tiède. Périodiquement graissez les éléments pivotants de la poussette, surtout les essieux des roues pivotantes pour garantir un fonctionnement harmonieux de la poussette. Le revêtement et le panier à provisions ne doivent pas être lavés à la machine. La poussette ne doit pas être exposé trop longtemps aux rayons de soleil. Pour votre sécurité n'utilisez que les pièces originales.