

mytiTM

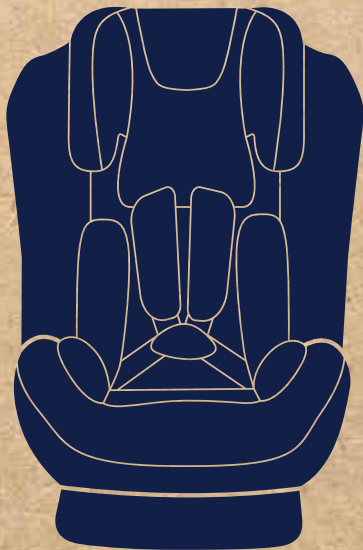

nuna[®]

Designed
around your life

nuna®

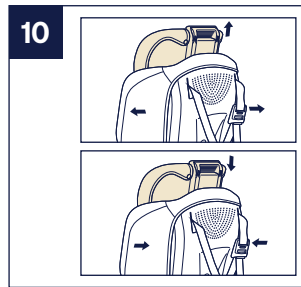
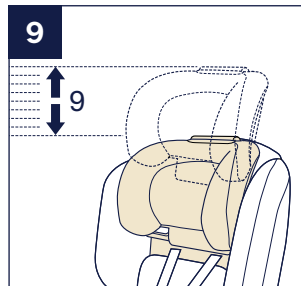
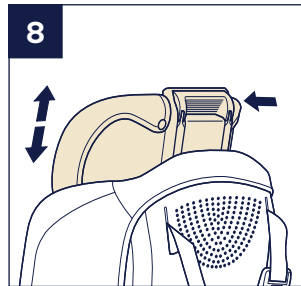
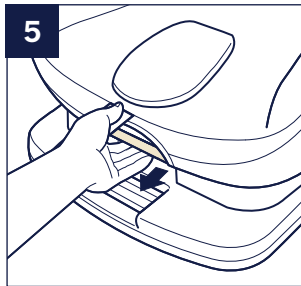
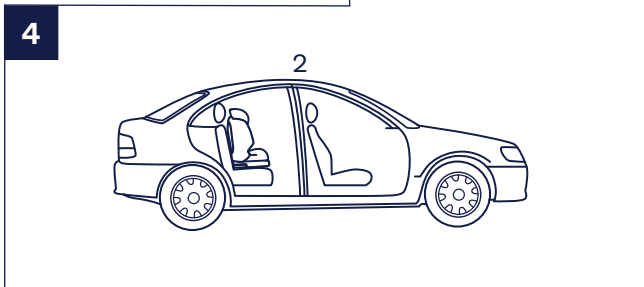
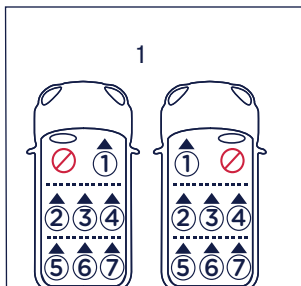
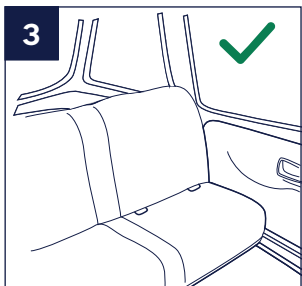
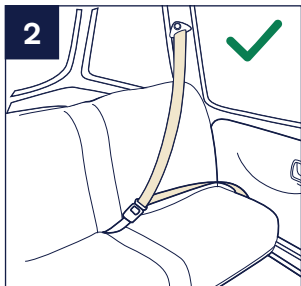
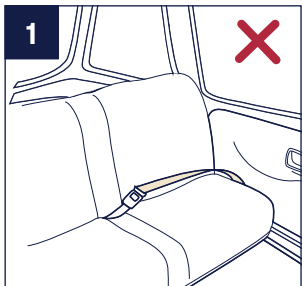

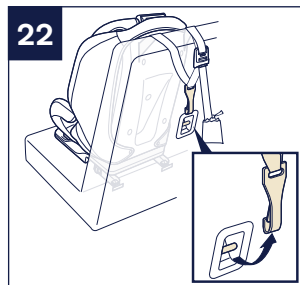
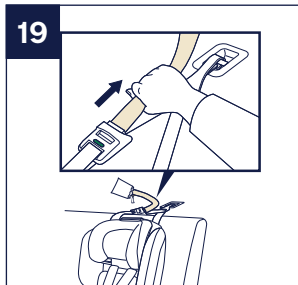
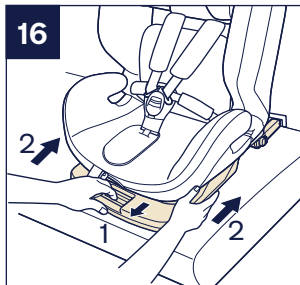
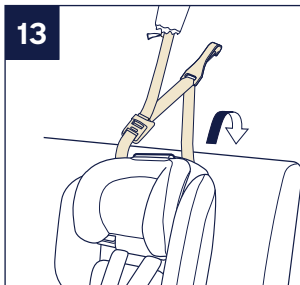
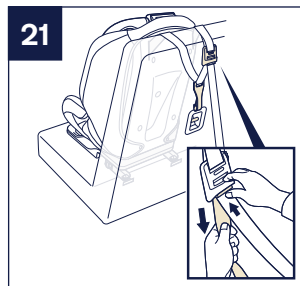
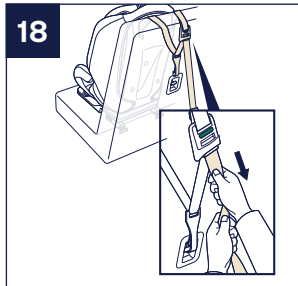
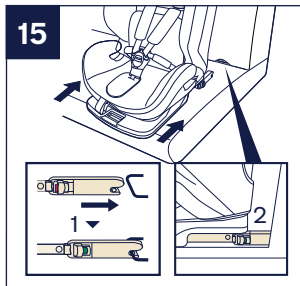
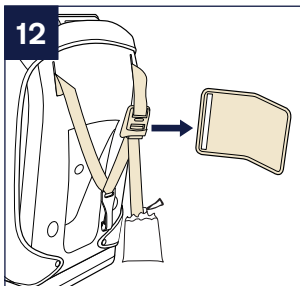
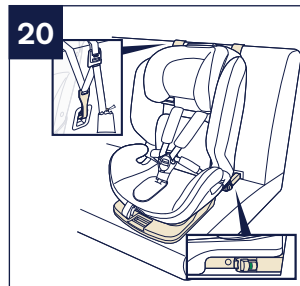
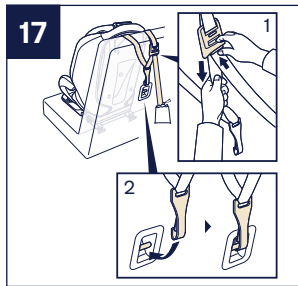
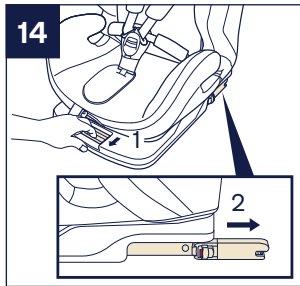
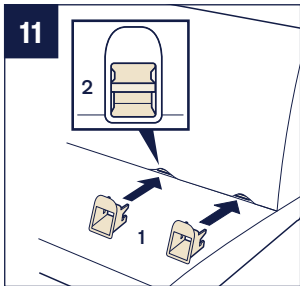

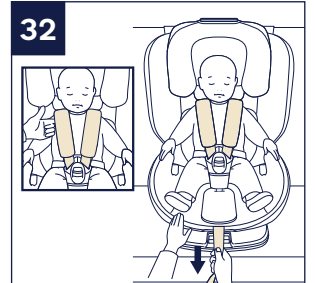
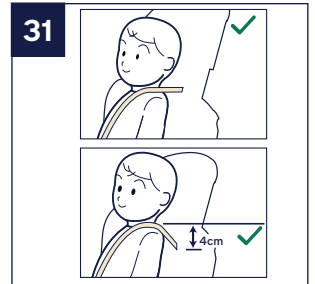
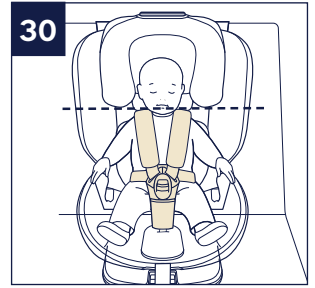
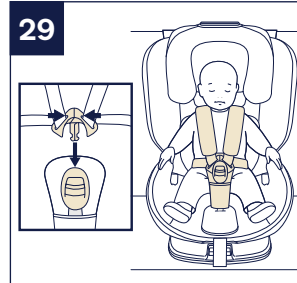
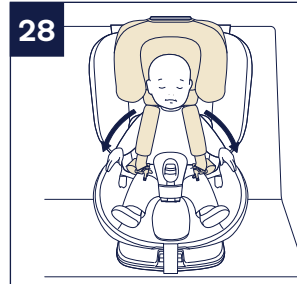
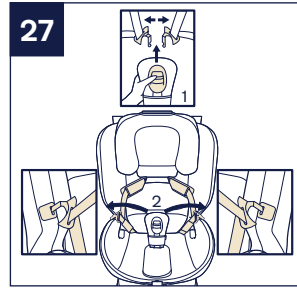
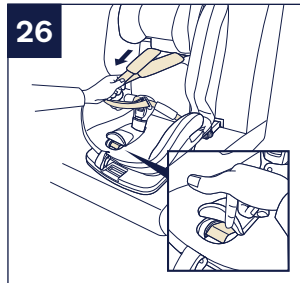
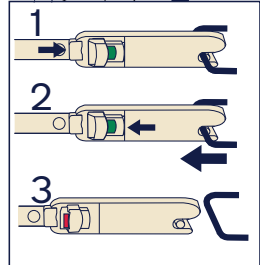
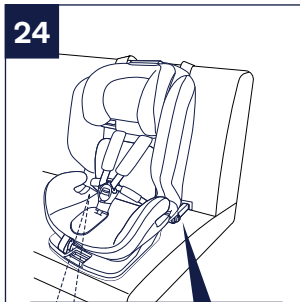
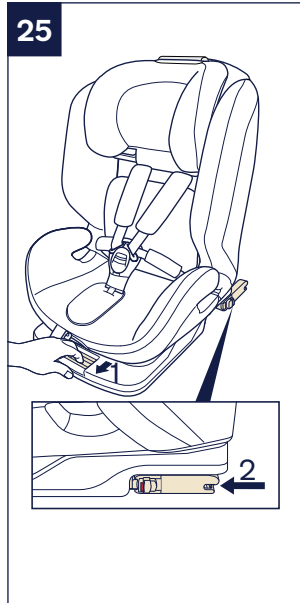
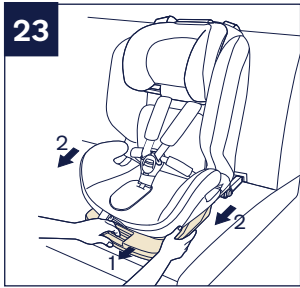

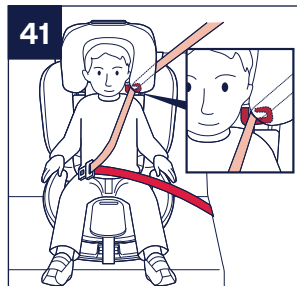
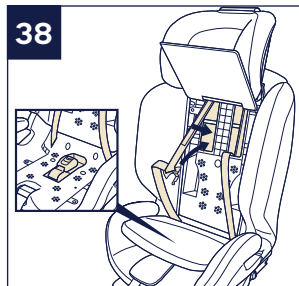
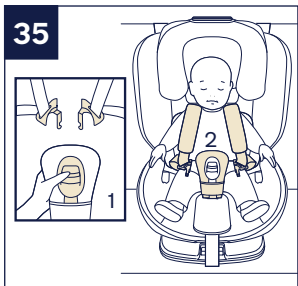
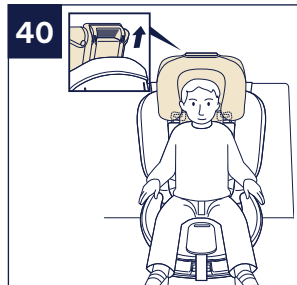
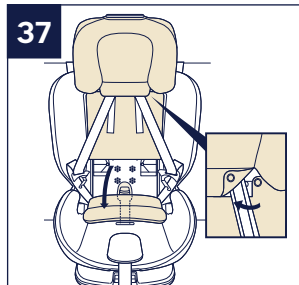
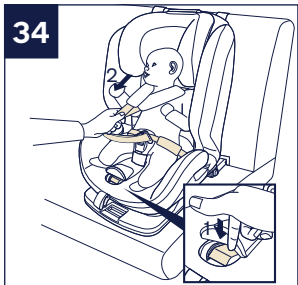
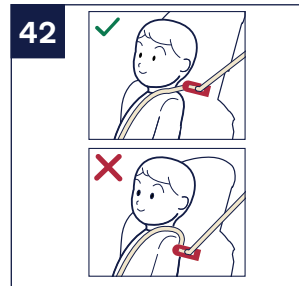
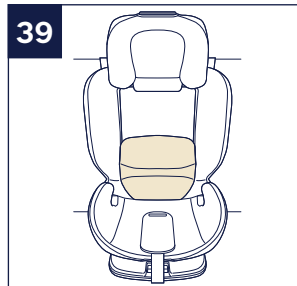
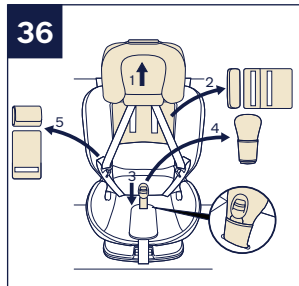
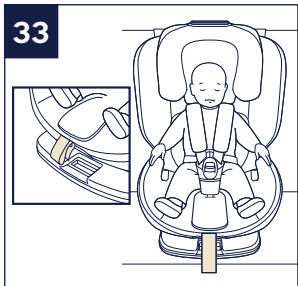

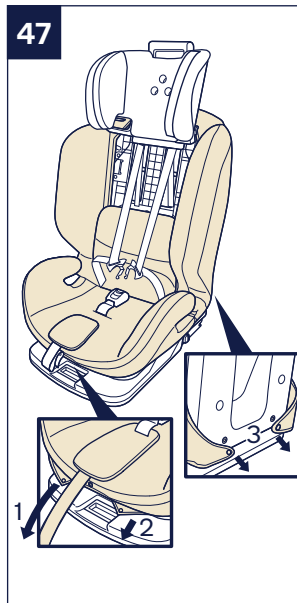
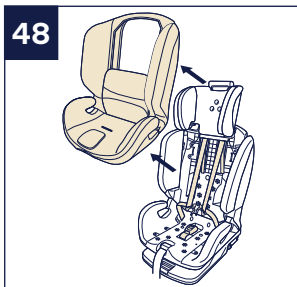
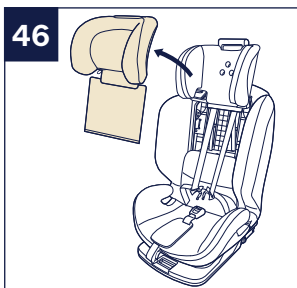
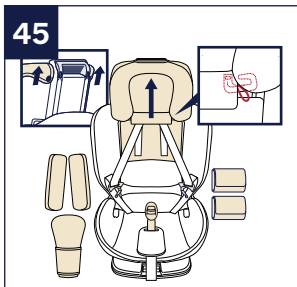

IMPORTANT!
KEEP THESE
INSTRUCTIONS FOR
FUTURE REFERENCE:
READ CAREFULLY

Contents

Product Information	
Product Registration	3
Warranty	3
Contact	3
Child Usage Requirement	4
Parts List	5
Warnings	7
Product Set Up	12
Product Use	13
Cleaning and Maintenance	18
Dutch (NL)	19
French (FR)	37
German (DE)	57
Spanish (ES)	77
Italian (IT)	97

Product Information

Model Number: _____

Manufactured in (date): _____

Product Registration

Please fill in the above information. The model number and the manufactured in date are located on the bottom of the MYTI.

To register your product please visit:
www.nuna.eu/register-gear

Warranty

We have purposely designed our high-quality products so that they can grow with both your child and your family. Because we stand by our product, our gear is covered by a custom warranty per product, starting from the day it was purchased. Please have the proof of purchase, model number and manufactured in date available when you contact us.

For warranty information please visit:
www.nuna.eu/warranty

Contact

For replacement parts, service, or additional warranty questions, please contact our customer service department.

info@nuna.eu
www.nuna.eu

In the United Kingdom:
info@nuna.eu
www.nuna.eu

Nuna International BV:
 Van der Valk Boumanweg
 178-c, 2352 JD Leiderdorp,
 The Netherlands

Child Usage Requirements

This product is suitable for use with children who meet the following requirements:

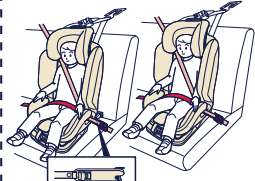
Child's Height/ Child's Weight	Installation	Reference Age
76cm-105cm/ 9kg-19.5kg		15 months to 4 years
100cm-150cm/ 15kg-36kg		Approx 3 years to 12 years

- 1 - This is an i-Size Enhanced Child Restraint System. It is approved to Regulation No.129/02, for use in, "i-Size compatible" vehicle seating positions as indicated by vehicle manufacturers in the vehicle users' manual.
- 2 - This is a i-Size booster seat Enhanced Child Restraint System. It is approved according to Regulation No.129/02, for use primarily in "i-Size seating positions" as indicated vehicle manufacturers in the vehicle user's manual.
- 3 - The ISOFIX size class for which is ISO/F2x, ISO/B2, ISO/B3.
- 4 - If in doubt, consult either the Enhanced Child Restraint System manufacturer or the retailer.

Parts List

- 1 Head Support
- 2 Lower Back Support
- 3 Shoulder Strap
- 4 Harness Buckle
- 5 Webbing Adjustment Button
- 6 Recline Adjustment Button
- 7 ISOFIX Releasing Button
- 8 Insert
- 9 Head Support Adjustment Lever
- 10 Top Tether Strap
- 11 Tether Storage Cover
- 12 Pocket
- 13 ISOFIX Connector
- 14 Tether Strap Adjuster
- 15 Tether Hook
- 16 IM storage pocket
(Please keep this IM in storage pocket anytime)
- 17 ISOFIX Guides

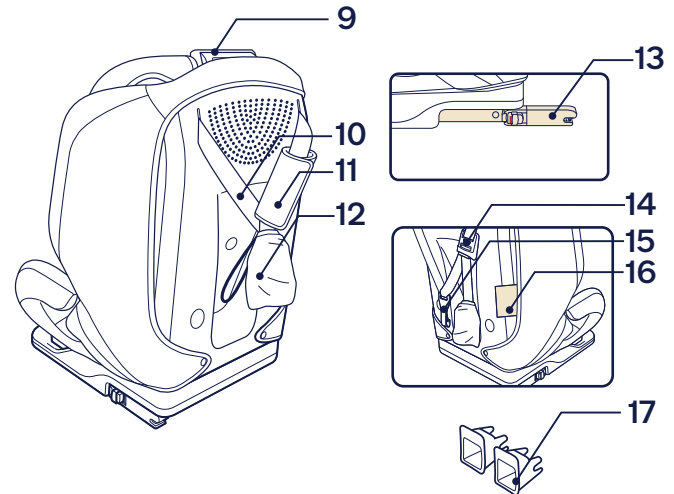
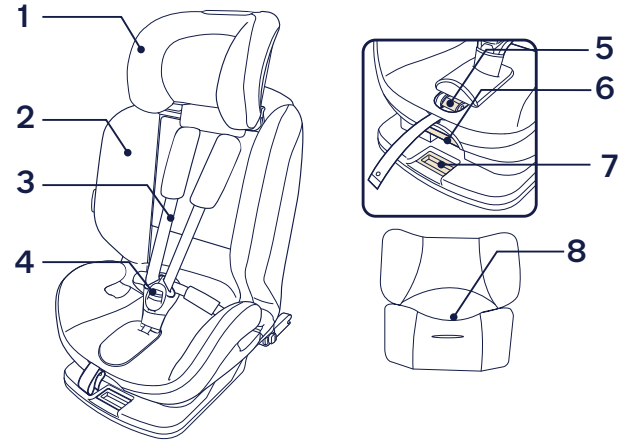

WARNINGS

To use this enhanced child restraint with the ISOFIX connections according to the Regulation No.129/02, your child must meet the following requirements.

Child height 76cm-150cm/ Child weight 9kg-36kg (approximately 12 years old or under).

When used for stature heights between 135 cm and 150 cm might not fit in all vehicles, due to a low position of the vehicle roof at the side.

The child restraint may not fit in all approved vehicles when used in one of these positions.

Any straps holding the enhanced child restraint to the vehicle should be tight.

Any straps restraining the child should be adjusted to the child's body, and the straps should not be twisted.

After your child is placed in this Enhanced child restraint, the safety belt must be used correctly, ensuring that any lap strap is worn low down, so that the pelvis is firmly engaged.

This Enhanced child restraint or base should be changed when it has been subject to violent stresses in an accident. Any accident

can cause damage to them that you cannot see.

Consider the danger of making any alterations or additions to the device without the approval of the competent authority and a danger of not following closely the installation instructions provided by the enhanced child restraint manufacturer.

Please keep this enhanced child restraint out of sun because it may become too hot for child's skin. Always touch the enhanced child restraint before placing child in it.

Ensure child is not left in the enhanced child restraint system unattended.

Any luggage or other objects liable to cause injuries in the event of a collision should be properly secured.

The Enhanced child restraint shall not be used without the soft goods.

The soft goods should not be replaced with any other than the one recommended by the manufacturer, because the soft goods constitutes an integral part of the restraint performance.

DO NOT use any load bearing contact points other than those described in the instructions and marked on the enhanced child restraint. Please check before you purchase this enhanced child restraint to make sure it can be installed properly in your vehicle.

NO enhanced child restraint can guarantee full protection from injury in an accident. However, proper use of this enhanced child restraint will reduce the risk of serious injury or death to your child.

DO NOT install this enhanced child restraint without following the instructions in this manual or you may put your child at serious risk of injury or death.

DO NOT use this enhanced child restraint if it has damaged or missing parts.

DO NOT have your child in large/oversized clothes because this may prevent your child from being properly and securely fastened by the shoulder harness straps and the crotch strap between the legs.

DO NOT leave this enhanced child restraint or other items unbelted or unsecured in your vehicle because an unsecured enhanced child restraint can be thrown around and may injure occupants in a sharp turn, sudden stop, or collision.

NEVER use a second-hand enhanced child restraint or an enhanced child restraint whose history you do not know because it may have structural damage that compromises your child's safety.

NEVER use ropes or any other substitutes to secure enhanced child restraint in vehicle or to secure child into enhanced child restraint.

DO NOT put anything other than the recommended inner cushions in this enhanced child restraint or to secure the child into the enhanced child restraint.

Be sure that the enhanced child restraint is installed in such a way that no part of it interferes with movable seats or in the operation of vehicle doors.

Consult the distributor for issues concerning maintenance, repair and part replacement.

Remove this enhanced child restraint from the vehicle seat when it is not in use for a long period of time.

The parts of this enhanced child restraint should not be lubricated in any way.

Always secure child in enhanced child restraint, even on short trips, as this is when most accidents occur.

Frequently check the ISOFIX guides for dirt and clean them if necessary. Reliability can be effected by ingress of dirt, dust, food particles etc.

IMPORTANT - DO NOT USE FORWARD FACING BEFORE THE CHILD'S AGE EXCEEDS 15 MONTHS. (Refer to instructions)

Product Set Up

Installation Concerns

- ! DO NOT install this enhanced child restraint on vehicle seats with Lap Belts only. **(1)**
- ! This enhanced child restraint is suitable for vehicle seats with a 3-point Retractor Safety Belt. **(2)** If your vehicle has ISOFIX Anchor Points, we strongly recommend that you connect the ISOFIX connector to the ISOFIX Anchor Points together. **(3)**
- ! DO NOT install this enhanced child restraint on vehicle seats that face sideways or rearward with respect to the moving direction of the vehicle.
- ! Please refer to your vehicle owner's manual for recommended or suggested installation positions. **(4)-1**
- ! This enhanced child restraint must be installed in the rear vehicle seat. **(4)-2**
- ! DO NOT install this on movable vehicle seats during installation.

Product Use

Recline Adjustment

- 1 - Squeeze the recline adjustment button **(5)**, to adjust the enhanced child restraint to the proper position. The recline angles are shown as **(6)**.
- 2 - There are 3 recline positions for forward facing mode. **(6)**
 - ! Please confirm that the backrest adjustment is engaged in place. **(7)**
 - ! The child restraint may not fit in all approved vehicles when used in one of these positions.

Height Adjustment for Head Support

- 1 - Please adjust the head support to proper height according to the child's height.
- 2 - Squeeze the head support adjustment lever, meanwhile pull up or push down the head support until it snaps into one of the 9 positions. **(8)(9)**
 - ! Before adjusting the head support height have your child lean forward slightly.
 - ! Side wings are able to gradually open while the head support is adjusted to the 4th position. **(10)**
 - ! The child restraint may not fit in all approved vehicles when used in one of these positions.

76cm-105cm/9kg-19.5kg

With ISOFIX system + top tether + harness buckle
15 months to 4 years

- 1 - If required attach the ISOFIX guides onto the vehicle ISOFIX bars. **(11)**
 - ! Please recline the seat to the most upright position before assembling child restraint.
- 2 - Open the tether storage cover, and place the top tether behind the vehicle seat. **(12)(13)**
- 3 - Extend the ISOFIX connectors by depressing on the release button whilst pulling on the connector. **(14)**
 - ! There are 11 adjustable positions for ISOFIX.
- 4 - Make sure that both ISOFIX connectors are securely attached to their ISOFIX anchor points. The colors of the indicators on both ISOFIX connectors should be completely green. **(15)**
- 5 - Press the ISOFIX release button and push the base back against the vehicle seat until tight. **(16)**
- 6 - To extend top tether for use, press button on tether adjuster and pull to lengthen. **(17)**
- 7 - Connect the tether hook securely to the anchorage fitting. **(18)**

- ! Use top tether for installation if vehicle is equipped with a tether anchorage fitting and vehicle requirements are met (see vehicle owner's manual).
- 8 - Make sure that tether hook are securely attached to the anchorage fitting. **(19)** The colors of the indicators on tether strap adjuster should be completely green.
- 9 - Make sure that both ISOFIX connectors are securely attached to their ISOFIX anchor points. The colors of the indicators on both ISOFIX connectors should be completely green. **(20)**

Removing the child restraint

- 1 - Press the release button **(21)** to loosen the webbing and then detach the hook to remove the top tether. **(22)**
- 2 - To remove base from the vehicle press the ISOFIX release button and pull the base back from the seat. **(23)**
- 3 - Then press and pull back on the ISOFIX connector on both sides. **(24)**
- 4 - For transporting, press ISOFIX release button and move back ISOFIX connector so it is folded completely. **(25)**

Securing your Child in the Child restraint

- 1 - Press the webbing adjustment button, while pulling out the shoulder harnesses to the proper length. **(26)**
- 2 - Press the red button to disengage the buckle. **(27) -1**
- 3 - Fix the buckles on the both sides of seat to make placing the baby more convenient. **(27) -2**
- 4 - Place the child into the child restraint and pass both arms through the harnesses. **(28)**
- 5 - Engage the buckle. **(29)**
- 6 - To ensure the head support is at the correct height, the bottom of the headrest **MUST** be even with the top of child's shoulders as shown in **(30)**.
 - ! The maximum distance between the shoulder of baby and shoulder hole is 4 cm **(31)**.
- 7 - Pull down the adjustment webbing and adjust it to the proper length so that your child is snugly secured. **(32)**
- 8 - Be able to fix the webbing under the soft goods. **(33)**
 - ! Make sure the space between the child and the shoulder harness is about the thickness of one hand.
- 9 - Move the baby out shown as **(34) (35)**.

100cm-150cm/15kg-36kg

With 3-point-belt + ISOFIX system + top tether

With 3-point-belt + top tether

(Please refer to fig.11~ fig.25 to use ISOFIX system and top tether) Approx 3 years to 12 years

Store the shoulder strap cover, crotch belt cover, waist strap cover, buckle and harness straps in a safe place. **(36)(37)(38)(39)**

Securing your Child in the Child restraint

- 1 - Position shoulder belt through the shoulder belt guide shown in **(40) (41)**.
- 2 - To ensure the head support is at the correct height the bottom of the headrest **MUST** be even with the top of child's shoulders as shown in **(42)**.
- 3 - The enhanced child restraint can not be used if the vehicle safety belt buckle (female buckle end) is too long to anchor the enhanced child restraint securely. **(43)**
- 4 - It is very important to ensure that any lap strap is worn low down, so that the pelvis is firmly engaged. The enhanced child restraint is shown as **(44)**.

Soft Goods Disassembly

- 1 - Store the shoulder strap cover, crotch belt cover, waist strap cover in a safe place. **(45)**
- 2 - Remove the Soft Goods shown as **(46)(47)(48)**.
- 3 - To reassemble the soft goods simply reverse the steps above.

Cleaning and Maintenance

Wash the soft goods with cold water under 30°C.

Do not iron the soft goods.

Do not bleach or dry clean the soft goods.

Do not use undiluted detergents, gasoline or other organic solvents to wash the enhanced child restraint. It may cause damage to the product.

Do not twist the soft goods and inner padding to dry with great force. It may leave the soft goods and inner padding with wrinkles.

Please hang dry the soft goods and inner padding in the shade.

Please remove the enhanced child restraint from the vehicle seat if not in use for a long period of time. Put the enhanced child restraint in a cool, dry place and somewhere your child can not access it.

**IMPORTANT!
KEEP THESE
INSTRUCTIONS FOR
FUTURE REFERENCE:**
READ CAREFULLY

Inhoud

Productinformatie	
Productregistratie	21
Garantie	21
Contact	21
Vereisten kindergebruik	22
Onderdelenlijst	23
Waarschuwingen	25
Installeren	30
Gebruiken	31
Reiniging en onderhoud	36

Productinformatie

Modelnummer: _____

Fabricagedatum: _____

Productregistratie

Vul de bovenstaande informatie in. Het model en de fabricagedatum bevinden zich op een etiket onderop de MYTI.

Ga voor het registreren van uw product naar:

<https://www.nuna.eu/register-gear>

Garantie

Wij hebben onze hoogwaardige producten opzettelijk zo ontworpen dat ze kunnen mee kunnen groeien met zowel uw kind als uw familie. Omdat wij achter ons product staan, wordt onze uitrusting gedekt door een aangepaste garantie per product, beginnend op de dag van aanschaf. Houd het aankoopbewijs, het modelnummer en de fabricagedatum klaar als u contact met ons opneemt.

Ga voor garantie-informatie naar:

<http://www.nuna.eu/warranty>

Contact





Neem contact op met onze klantenservice-afdelingen voor vervangende onderdelen, service of aanvullende vragen over de garantie.

info@nuna.eu

www.nuna.eu

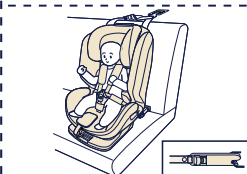
Vereisten kindergebruik

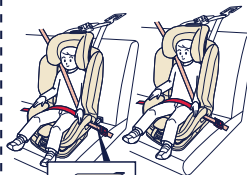
Dit product is geschikt voor gebruik met kinderen die aan de volgende eisen voldoen:

Lengte kind/ Gewicht kind	Installatie	Referentieleeftijd
76cm-105cm/ 9kg-19.5kg		 Gebruik het inzetstuk om het kind te ondersteunen als de schouders van het kind lager zijn dan de onderrand van de hoofdstaun. 15 maanden tot 4 jaar
100cm-150cm/ 15kg-36kg		  Ongeveer 3 tot 12 jaar

- 1 - Dit is een i-Size verbeterd kinderzitstelsel. Het is goedgekeurd volgens richtlijn No. 129/02, voor gebruik in voor "i-Size geschikte" standen van autostoelen zoals is aangegeven door de fabrikant van de auto in de handleiding.
- 2 - Dit is een i-Size kinderzitje met verbeterd veiligheidsriemsysteem. Het is goedgekeurd volgens richtlijn No. 129/02, voor gebruik in voornamelijk "i-Size geschikte zitstanden" zoals is aangegeven door de fabrikant van de auto in de handleiding.

3 - De ISOFIX-grootteklasse waarvoor ISO/F2x, ISO/B2, ISO/B3 is bedoeld.

4 - Neem in geval van twijfel contact op met de fabrikant van het verbeterde kindersysteem of de verkoper.

Onderdelenlijst

- 1 Hoofdsteun
- 2 Steun voor onderrug
- 3 Schouderriem
- 4 Gesp van gordel
- 5 Instelknop spanband
- 6 Instelknop schuine stand
- 7 ISOFIX-ontgrendelknop
- 8 Inzetstuk
- 9 Hoofdsteun Instelhendel
- 10 Bovenste koord
- 11 Opslagkap koord
- 12 Zak
- 13 ISOFIX-aansluiting
- 14 Koordinsteller
- 15 Koordhaak
- 16 Opslagzak voor IM (Houd deze IM altijd in opslagzak)
- 17 ISOFIX-geleiders

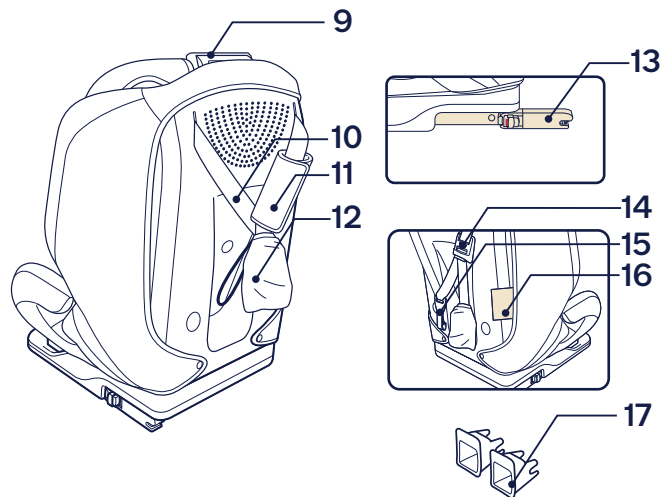
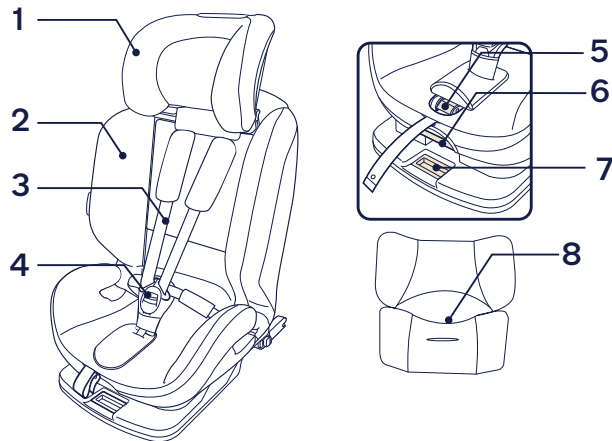

WAARSCHUWINGEN

Om dit verbeterde kinderzitje met de ISOFIX-aansluitingen volgens de No. 129/02-richtlijn te kunnen gebruiken, moet uw kind aan de volgende voorwaarden voldoen.

Lengte kind 76cm-150cm/gewicht kind 9kg-36kg (ongeveer 12 jaar oud of jonger).

Bij gebruik bij lichaamslengtes van tussen 135 cm en 150 cm, past het wellicht niet in alle voertuigen vanwege een lage stand van het dak van het voertuig aan de zijkant.

Het kinderzitje past wellicht niet in alle goedgekeurde voertuigen bij gebruik in een van deze standen.

Gordels die het kinderzitje op zijn plaats houden in het voertuig moeten aangetrokken worden.

Gordels waarmee het kind wordt vastgezet dienen aangepast te worden aan het lichaam van het kind, en de gordels mogen niet worden gedraaid.

Nadat uw kind in dit verbeterde kinderzitje is geplaatst, moet u de veiligheidsriem goed gebruiken en ervoor zorgen dat elke middelriem laag wordt gedragen zodat het bekken goed vastzit.

Dit verbeterde kinderzitje of voet moet worden vervangen als ze onderworpen zijn geweest aan zware spanningen bij een ongeluk. Een ongeluk kan daar schade aan veroorzaken die u niet kunt zien.

Houd rekening met het gevaar van het aanbrengen van veranderingen of aanvullingen aan het apparaat zonder goedkeuring van de bevoegde instantie, en het gevaar van het niet nauwkeurig volgen van de aanwijzingen als geleverd door de fabrikant van het verbeterde kinderzitje.

Houd dit verbeterde kinderzitje uit de buurt van zonlicht, anders kan het te heet worden voor de huid van uw kind. Raak het verbeterde kinderzitje altijd aan voordat u het kind erin plaatst.

Laat het kind niet zonder toezicht achter in het kinderzitje.

Bagage en andere voorwerpen die in geval van botsing letsel kunnen veroorzaken, moeten goed zijn vastgezet.

Gebruik het verbeterde kinderzitje niet zonder de zachte onderdelen.

Vervang de zachte onderdelen alleen door de onderdelen die door de fabrikant worden aanbevolen omdat de zachte onderdelen een integraal onderdeel vormen van de werking van het kinderzitje.

Gebruik **GEEN** andere dragende contactpunten dan diegene die in de instructies zijn beschreven en op het verbeterde kinderzitje zijn aangegeven. Controleer voordat u dit uitgebreide kinderzitje aanschaft of het op de juiste manier in uw auto kan worden geïnstalleerd.

GEEN ENKEL verbeterd kinderzitje biedt volledige bescherming tegen letsel bij een ongeluk. Maar het juiste gebruik van het verbeterde kinderzitje vermindert het risico van ernstig letsel of de dood.

Installeer dit verbeterde kinderzitje **NIET** zonder de aanwijzingen en waarschuwingen in deze handleiding te volgen, anders brengt u uw kind ernstig in gevaar.

Gebruik dit verbeterde kinderzitje **NIET** als het is beschadigd of als onderdelen ontbreken.

Kleed uw kind **NIET** in te ruimzittende kleding, omdat dit kan voorkomen dat uw kind goed en stevig wordt vastgezet met de schoudergordels en de kruisriem tussen de benen.

Laat dit verbeterde kinderzitje **NIET** los of niet goed bevestigd in de auto staan omdat een niet goed vastgezet verbeterde kinderzitje rondgeslingerd kan worden en de inzittenden kan verwonden bij een scherpe bocht, plotseling remmen of een botsing.

Gebruik **NOOIT** een tweedehands verbeterde kinderzitje of een verbeterde kinderzitje waarvan u de afkomst niet kent, omdat deze structurele schade kan bevatten die de veiligheid van uw kind in gevaar brengt.

Gebruik **NOOIT** een tweedehands verbeterde kinderzitje of een verbeterde kinderzitje waarvan u de afkomst niet kent, omdat deze structurele schade kan bevatten die de veiligheid van uw kind in gevaar brengt.

Plaats **GEEN** andere dingen in dit verbeterde kinderzitje dan de aanbevolen binnenkussens of om het kind in het verbeterde kinderzitje te beveiligen.

Zorg ervoor dat het verbeterde kinderzitje op zo'n manier geïnstalleerd wordt dat onderdelen niet in de weg zitten bij verplaatsbare stoelen of bij de werking van autodeuren.

Neem contact op met de distributeur over onderhoud, reparaties en vervangen van onderdelen.

Verwijder dit verbeterde kinderzitje van de autostoel als het gedurende langere tijd niet gebruikt wordt.

De onderdelen van dit verbeterde kinderzitje mogen niet worden ingevet.

Zet het kind altijd vast in het verbeterde kinderzitje, zelfs op korte tochtjes, omdat daarbij de meeste ongelukken plaatsvinden.

Controleer de ISOFIX-geleiders regelmatig op vuil en maak ze zo nodig schoon. De betrouwbaarheid loopt terug door het binnendringen van vuil, stof, voedselresten, enz.

BELANGRIJK - NIET VOORUTI KIJKEND GEBRUIKEN VOORDAT HET KIND OUDER IS DAN 15 MAANDEN. (raadpleeg instructies)

Installeren

Opletten bij installatie

- ! NIET het verbeterde kinderzitje installeren op autostoelen met een heupgordel. **(1)**
- ! Dit verbeterde kinderzitje is uitsluitend geschikt voor autostoelen met driepunts veiligheidsgordels. **(2)** Als uw auto beschikt over ISOFIX-ankerpunten raden wij ten zeerste aan dat u de ISOFOX-aansluiting aansluit op de ISOFIX-ankerpunten. **(3)**
- ! Installeer dit verbeterde kinderzitje NIET op stoelen die opzij of naar achteren kijken ten opzichte van de rijrichting van het voertuig.
- ! Raadpleeg de gebruikershandleiding van uw auto voor aanbevolen of gesuggereerde installatieposities. **(4)-1**
- ! Dit verbeterde kinderzitje moet op een zitplaats op achterbank van de auto worden geïnstalleerd. **(4)-2**
- ! Installeer het kinderzitje NIET op autostoelen die tijdens de installatie bewegen.

Gebruiken

Instelling schuine stand

- 1 - Knijp de instelknop schuinstand in **(5)**, om het verbeterde kinderzitje in de juiste stand te zetten. De hoeken van de stand zijn afgebeeld in afb **(6)**.
- 2 - Er zijn 3 hellende standen voor de vooruitkijkstand. **(6)**
 - ! Controleer dat de rugafstelling goed vast zit. **(7)**
 - ! Het kinderzitje past wellicht niet in alle goedgekeurde voertuigen bij gebruik in een van deze standen.

Hoogte-afstelling voor hoofdsteun

- 1 - Stel de hoofdsteun af op de juiste hoogte overeenkomstig de lengte van het kind.
- 2 - Knijp in de hendel voor de afstelling van de hoofdsteun en trek tegelijkertijd de hoofdsteun op of druk het omlaag tot het in een van de 9 standen klikt. **(8)(9)**
 - ! Laat uw kind iets naar voren leunen voordat u de hoogte van de hoofdsteun afstelt.
 - ! De zijvleugels kunnen geleidelijk openen als de hoofdsteun is ingesteld in de 4e stand. **(10)**
 - ! Het kinderzitje past wellicht niet in alle goedgekeurde voertuigen bij gebruik in een van deze standen.

76cm-105cm/9kg-19.5kg

Met ISOFIX-systeem + bovenste koord + gordelgesp
15 maanden tot 4 jaar

- 1 - Bevestig de ISOFIX-geleiders indien vereist op de ISOFIX-stangen van het voertuig. **(11)**
 - ! Zet het zitje voor het monteren van het kinderzitje recht op.
- 2 - Open de opslagkap van het koord en plaats het bovenste koord achter de autostoel. **(12)(13)**
- 3 - Verleng de ISOFIX-aansluitingen door op de vrijgaveknop te drukken terwijl u aan de aansluiting trekt. **(14)**
 - ! Er zijn 11 afstelbare standen voor ISOFIX.
- 4 - Controleer of beide ISOFIX-aansluitingen stevig vast zitten aan hun ISOFIX-ankerpunten. De kleur van de indicatoren op beide ISOFIX-connectoren moet volledig groen zijn. **(15)**
- 5 - Druk op de ISOFIX-ontgrendelknop voor de voet en druk de voet terug tegen de autostoel tot hij strak zit. **(16)**
- 6 - Om het bovenkoord voor gebruik te verlengen, drukt u op de koordafsteller en trekt u om het koord langer te maken. **(17)**

7 - Maak de koordhaak stevig vast aan de verankering. **(18)**

! Gebruik het bovenkoord voor installatie als de auto is voorzien van een koordankeraansluiting en als is voldaan aan de voertuigeisen (zie de handleiding van de auto).

8 - Zorg er voor dat de haak stevig vast zit aan de verankering. **(19)** De kleur van de indicatoren op de koordafsteller moet volledig groen zijn.

9 - Controleer of beide ISOFIX-aansluitingen stevig vast zitten aan hun ISOFIX-ankerpunten. De kleur van de indicatoren op beide ISOFIX-connectoren moet volledig groen zijn. **(20)**

Het kinderzitje verwijderen

1 - Druk op de ontgrendelknop **(21)** om de spanband los te maken en verwijder het ankerpunt om het bovenste koord te verwijderen. **(22)**

2 - Om de voet te verwijderen van het voertuig, drukt u op de ISOFIX-vrijgaveknop en trekt u de voet terug van de stoel. **(23)**

3 - Druk vervolgens en trek de ISOFIX-aansluiting terug aan beide kanten. **(24)**

4 - Voor het vervoeren drukt u op de ISOFIX-vrijgaveknop en verplaatst u de ISOFIX-aansluiting terug zodat deze volledig is opgevouwen. **(25)**

Uw kind in het kinderzitje vastzetten

1 - Druk op de gordelinsteller terwijl u de schouderriemen tot de juiste lengte uittrekt. **(26)**

2 - Druk op de rode knop om de riem te ontgrendelen. **(27) -1**

3 - Maak de gespen aan beide kanten van het zitje vast zodat u het kind gemakkelijker kunt plaatsen. **(27) -2**

4 - Zet het kind in het kinderzitje en steek beide armen door de riemen. **(28)**

5 - Maak de gesp vast. **(29)**

6 - Om voor de juiste hoogte van de hoofdsteun te zorgen, MOET de onderkant van de hoofdsteun gelijk zijn aan de bovenkant van de schouders van het kind als afgebeeld in **(30)**.

! De maximumafstand tussen de schouder van de baby en de schouderopening is 4 cm **(31)**.

7 - Trek de gordelinstelling omlaag en stel het op de juiste lengte af om ervoor te zorgen dat uw kind goed vast zit. **(32)**

8 - U moet de spanband onder de zachte onderdelen kunnen vastmaken. **(33)**

! Zorg ervoor dat de ruimte tussen het kind en de schouderriemen ongeveer de dikte van een hand is.

9 - Haal het kind uit het kinderzitje als afgebeeld **(34) (35)**.

100cm-150cm/15kg-36kg

Met 3-puntsgordel + ISOFIX-systeem + bovenste koord
Met 3-puntsgordel + bovenste koord

(Raadpleeg fig.11~ fig.25 over hoe u het ISOFIX-systeem en bovenste koord gebruikt) Ongeveer 3 tot 12 jaar

Bewaar de schoudergordelkap, kruisriemkap, taillegordelkap, gesp en gordels op een veilige plaats. **(36)(37)(38)(39)**

Uw kind in het kinderzitje vastzetten

- 1 - Plaats de schouderriem door de geleider voor de schouderriem als afgebeeld in **(40) (41)**.
- 2 - Om voor de juiste hoogte van de hoofdsteun te zorgen MOET de onderkant van de hoofdsteun gelijk zijn aan de bovenkant van de schouders van het kind als afgebeeld in **(42)**.
- 3 - Het verbeterde kinderzitje kan niet worden gebruikt als de gesp van de veiligheidsriem (vrouwelijke gespkant) te lang is om het verbeterde kinderzitje veilig vast te zetten. **(43)**
- 4 - Het is heel belangrijk dat elke middelriem laag wordt gedragen, zodat het bekken stevig vast zit. Het volledig gemonteerde verbeterde kinderzitje is afgebeeld als **(44)**.

Verwijderen zachte voorwerpen

- 1 - Bewaar de schoudergordelkap, kruisriemkap en taillegordelkap op een veilige plaats. **(45)**
- 2 - Verwijder de zachte onderdelen als **(46)(47)(48)**.
- 3 - Om de zachte onderdelen weer te plaatsen, gaat u in omgekeerde volgorde te werk.

Reiniging en onderhoud

Was de zachte onderdelen met koud water onder de 30°C.

De zachte voorwerpen niet strijken.

De zachte voorwerpen niet bleken of laten stomen.

Gebruik geen onverdund neutraal schoonmaakmiddel benzine of andere organische materialen om het verbeterde kinderzitje te wassen. Dat kan het product beschadigen.

De zachte voorwerpen en binnenvoering niet uitwringen om ze te drogen. Daardoor kunnen de zachte voorwerpen en binnenvoering kreukelen.

Hang de zachte voorwerpen en binnenvoering in de schaduw op.

Haal het verbeterde kinderzitje uit de autostoel als het voor langere tijd niet wordt gebruikt. Berg het verbeterde kinderzitje op een koele en droge plaats op, waar uw kind er niet bij kan.

**IMPORTANT !
CONSERVEZ CES
INSTRUCTIONS POUR
UNE UTILISATION
FUTURE !**
LIRE ATTENTIVEMENT

Sommaire

Informations sur le produit	
Enregistrement du produit	39
Garantie	39
Contact	39
Exigences d'utilisation par les enfants	40
Liste des pièces	41
Avertissements	43
Configuration du produit	48
Utilisation du produit	49
Nettoyage et maintenance	55

Informations sur le produit

Numéro de modèle : _____

Fabriqué le (date) : _____

Enregistrement du produit

Veillez remplir les informations ci-dessus. Le numéro de modèle et la date de fabrication se situent sur une étiquette sur la MYTI.

Pour enregistrer votre produit, veuillez vous rendre sur le site suivant : <https://www.nuna.eu/register-gear>

Garantie

Nous avons conçu spécialement nos produits de haute qualité afin qu'ils puissent accompagner le développement de votre enfant et de votre famille. Nous soutenons notre produit en couvrant notre matériel par une garantie personnalisée, commençant le jour de son achat. Ayez la preuve d'achat, le numéro de modèle et la date de fabrication à votre disposition lorsque vous nous contactez.

Pour des informations sur la garantie, veuillez vous rendre sur le site suivant : <http://www.nuna.eu/warranty>

Contact

Pour des informations sur les pièces de rechange, le service ou des questions supplémentaires sur la garantie, veuillez contacter notre service client.

info@nuna.eu
www.nuna.eu

Exigences d'utilisation par les enfants

Ce produit convient aux enfants qui rencontrent les exigences suivantes:

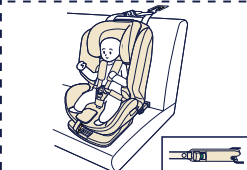
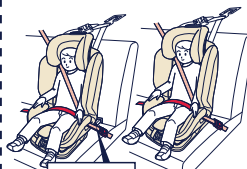
Taille de l'enfant / Poids de l'enfant	Installation	Âge de référence
76cm-105cm / 9kg-19.5kg		15 mois à 4 ans
100cm-150cm / 15kg-36kg		Environ 3 à 12 ans

- 1 - Il s'agit d'un système de retenue pour enfants amélioré i-Size. Son utilisation est approuvée par la réglementation No. 129/02 pour des positions de sièges de véhicules « compatibles i-Size » comme indiqué dans le manuel de l'utilisateur du véhicule fourni par le constructeur.
- 2 - Il s'agit d'un système de retenue pour enfants amélioré à rehausseur i-Size. Son utilisation est approuvée conformément à la réglementation No. 129/02, principalement dans des « positions de sièges i-Size » comme indiqué par le constructeur du véhicule dans le manuel de l'utilisateur du véhicule.

- 3- La classe de taille ISOFIX correspondante est ISO/F2x, ISO/B2, ISO/B3.
- 4- En cas de doute, consultez le fabricant du système de retenue pour enfants amélioré ou le revendeur.

Liste des pièces

- 1 Support de tête
- 2 Support de bas de dos
- 3 Sangle pour épaules
- 4 Boucle de harnais
- 5 Bouton de réglage de la sangle
- 6 Bouton de réglage de l'inclinaison
- 7 Bouton de déverrouillage ISOFIX
- 8 Insert
- 9 Support de tête
- 10 Sangle d'attache supérieure
- 11 Housse de rangement de la sangle d'attache
- 12 Poche
- 13 Connecteur ISOFIX
- 14 Dispositif de réglage de la sangle d'attache
- 15 Crochet de la sangle d'attache
- 16 Poche de rangement IM
(Veuillez conserver en permanence cet élément dans la poche de rangement)
- 17 Guides ISOFIX

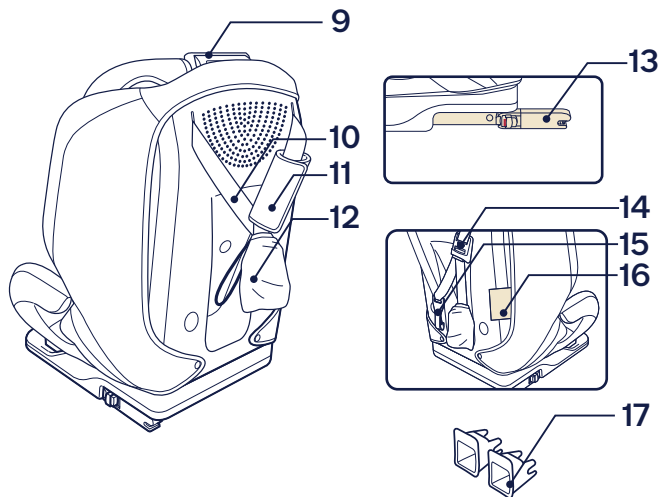
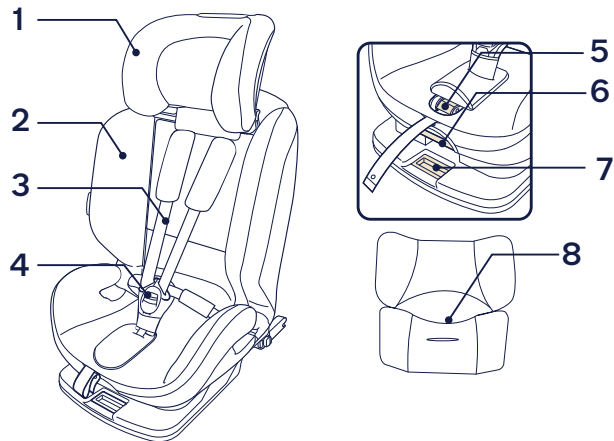

AVERTISSEMENTS

Pour utiliser ce dispositif de retenue pour enfants amélioré avec les connexions ISOFIX conformément à la réglementation No. 129/02, votre enfant doit répondre aux conditions suivantes.

Taille de l'enfant 76 à 150 cm/Poids de l'enfant 9 à 36 kg (environ 12 ans ou moins).

En cas d'utilisation avec des tailles comprises entre 135 cm et 150 cm, il ne s'adapte peut-être pas dans tous les véhicules en raison de la position basse du toit du véhicule sur le côté.

Le dispositif de retenue pour enfants ne s'adapte peut être pas dans tous les véhicules homologués s'il est utilisé dans l'une de ces positions.

Les sangles qui maintiennent le dispositif de retenue pour enfants amélioré au véhicule doivent être serrées.

Les sangles qui retiennent l'enfant doivent être ajustées au corps de l'enfant et les sangles ne doivent pas être entortillées.

Une fois votre enfant placé dans ce dispositif de retenue pour enfants amélioré, la ceinture de sécurité doit être utilisée correctement, en s'assurant que les sangles sous-abdominales sont bien placées en bas, afin que le bassin soit bien engagé.

Ce dispositif de retenue pour enfants amélioré ou la base doivent être remplacés s'ils ont été soumis à des tensions violentes dans un accident. Un accident peut les endommager, même si vous ne le voyez pas.

Soyez conscient du danger d'apporter des modifications ou des ajouts au dispositif sans l'approbation de l'autorité compétente ainsi que du danger de ne pas respecter strictement les instructions d'installation fournies par le fabricant du dispositif de retenue pour enfants amélioré.

Veuillez maintenir ce dispositif de retenue pour enfants amélioré à l'écart du soleil, car il peut devenir trop chaud pour la peau de l'enfant. Touchez toujours le dispositif de retenue pour enfants amélioré avant de placer l'enfant dedans.

Assurez-vous que l'enfant n'est pas laissé sans surveillance dans le système de retenue pour enfants amélioré.

Les bagages et les autres objets susceptibles de causer des blessures en cas de collision doivent être correctement attachés.

Le dispositif de retenue pour enfants amélioré ne doit pas être utilisé sans les pièces souples.

Les pièces souples ne doivent pas être remplacées par des pièces autres que celles recommandées par le fabricant, car les pièces souples font partie intégrante des performances du dispositif de retenue.

N'utilisez PAS de points de contact porteurs autres que ceux décrits dans les instructions et marqués sur le dispositif de retenue pour enfants amélioré. Veuillez vérifier avant d'acheter ce dispositif de retenue pour enfants amélioré qu'il peut être installé correctement dans votre véhicule.

AUCUN dispositif de retenue pour enfants amélioré ne peut garantir une protection complète contre les blessures en cas d'accident. Cependant, une utilisation appropriée de ce dispositif de retenue pour enfants amélioré réduit les risques de blessures graves et de mort pour votre enfant.

N'installez PAS ce dispositif de retenue pour enfants amélioré sans respecter les instructions de ce manuel, ou vous pourriez exposer votre enfant à un risque élevé de blessures ou de mort.

N'utilisez PAS ce dispositif de retenue pour enfants amélioré si des pièces sont endommagées ou manquantes.

Ne faites PAS porter à votre enfant des vêtements trop amples/grands, car cela pourrait l'empêcher d'être bien attaché par les sangles du harnais pour les épaules et le harnais entre les jambes.

NE laissez PAS ce dispositif de retenue pour enfants amélioré ou d'autres objets détachés ou non fixés dans votre véhicule, car un dispositif de retenue pour enfants amélioré non fixé peut être projeté et blesser les passagers lors de virages serrés, d'arrêts soudains ou de collisions.

N'utilisez JAMAIS un dispositif de retenue pour enfants amélioré d'occasion ou dont vous ne connaissez pas l'historique, car il pourrait présenter des dommages structurels compromettant la sécurité de votre enfant.

N'utilisez JAMAIS de cordes ou d'autres substituts pour fixer le dispositif de retenue pour enfants amélioré dans le véhicule ou pour attacher l'enfant dans le dispositif de retenue pour enfants amélioré.

Ne placez RIEN d'autre que les coussins internes recommandés dans ce dispositif de retenue pour enfants amélioré ou pour attacher l'enfant dans le dispositif de retenue pour enfants amélioré.

Assurez-vous que le dispositif de retenue pour enfants amélioré est installé de sorte qu'aucune partie n'interfère avec les sièges amovibles ou le fonctionnement des portes du véhicule.

Consultez le distributeur pour tout ce qui est maintenance, réparation et remplacement de pièces.

Retirez ce dispositif de retenue pour enfants amélioré du siège du véhicule si vous n'allez pas l'utiliser pendant une durée prolongée.

Les pièces de ce dispositif de retenue pour enfants amélioré ne peuvent en aucune façon être lubrifiées.

Attachez toujours l'enfant dans le dispositif de retenue pour enfants amélioré, même pour de courts trajets, car c'est dans ces circonstances que la majorité des accidents surviennent.

Vérifiez régulièrement la présence de poussière sur les guides ISOFIX et nettoyez-les si nécessaire. La fiabilité peut être affectée par l'infiltration de poussière, saletés, particules de nourriture, etc.

IMPORTANT - NE PAS UTILISER FACE À LA ROUTE AVANT QUE L'ÂGE DE L'ENFANT ATTEIGNE 15 MOIS.
(Consulter les instructions)

Configuration du produit

Problèmes liés à l'installation

- ! N'installez PAS ce dispositif de retenue pour enfants amélioré sur des sièges de véhicules uniquement équipés d'une ceinture abdominale. **(1)**
- ! Ce dispositif de retenue pour enfants amélioré convient aux sièges de véhicules équipés d'une ceinture de sécurité 3 points à enrouleur. **(2)** Si votre véhicule est équipé de points d'ancrage ISOFIX, nous vous conseillons vivement de raccorder le connecteur ISOFIX aux points d'ancrage ISOFIX. **(3)**
- ! N'installez PAS ce dispositif de retenue pour enfants amélioré sur des sièges de véhicules orientés latéralement ou dos à la route par rapport à la direction de déplacement du véhicule.
- ! Veuillez consulter le manuel du propriétaire de votre véhicule pour connaître les positions d'installation recommandées ou suggérées. **(4)-1**
- ! Ce dispositif de retenue pour enfants amélioré doit être installé dans le siège arrière du véhicule. **(4)-2**
- ! NE l'installez PAS sur des sièges de véhicule amovibles lors de l'installation.

Utilisation du produit

Réglage de l'inclinaison

Appuyez sur le bouton de réglage de l'inclinaison **(5)**, pour ajuster le siège bébé amélioré à la bonne position. Les angles d'inclinaison sont illustrés en **(6)**.

2 - Il y a 3 positions d'inclinaison pour le mode face à la route. **(6)**

! Veuillez vérifier que le réglage du dossier est engagé en place **(7)**.

! Le dispositif de retenue pour enfants ne s'adapte peut être pas dans tous les véhicules homologués s'il est utilisé dans l'une de ces positions.

Réglage de la hauteur pour repose-tête

1 - Veuillez ajuster le support de tête à la bonne hauteur selon la taille de l'enfant.

2 - Appuyez sur le levier d'ajustement du support de tête tout en soulevant ou poussant le support pour le positionner sur l'une des 9 positions. **(8)** **(9)**

! Avant de régler la hauteur du support de tête, penchez légèrement votre enfant en avant.

! Les ailes latérales peuvent s'ouvrir progressivement quand le support de tête est réglé sur la 4ème position. **(10)**

! Le dispositif de retenue pour enfants ne s'adapte peut être pas dans tous les véhicules homologués s'il est utilisé dans l'une de ces positions.

76 cm-105 cm/9 kg-19.5 kg

Avec système ISOFIX + sangle d'attache supérieure + boucle de harnais

15 mois à 4 ans

1 - Si nécessaire, fixez les guides ISOFIX sur les barres ISOFIX du véhicule. **(11)**

! Veuillez incliner le siège à la position la plus verticale avant d'assembler le dispositif de retenue pour enfants.

2 - Ouvrez la housse de rangement de la sangle d'attache et placez la sangle d'attache supérieure derrière le siège du véhicule. **(12)(13)**

3 - Déployez les connecteurs ISOFIX en appuyant sur le bouton de déverrouillage tout en tirant sur le connecteur. **(14)**

! Il y a 11 positions réglables pour l'ISOFIX.

4 - Vérifiez que les deux connecteurs ISOFIX sont bien attachés aux points d'ancrage ISOFIX. Les indicateurs des deux connecteurs ISOFIX doivent être complètement verts. **(15)**

5 - Appuyez sur le bouton de déverrouillage ISOFIX et poussez la base vers l'arrière contre le siège du véhicule jusqu'à ce qu'il soit serré. **(16)**

- 6 - Pour étendre la sangle d'attache supérieure afin de l'utiliser, appuyez sur le bouton de réglage de la sangle d'attache et tirez pour l'allonger. **(17)**
- 7 - Connectez le crochet de la sangle d'attache solidement au système d'ancrage. **(18)**

- ! Utilisez la sangle d'attache supérieure pour l'installation si le véhicule est équipé d'un système d'ancrage de sangle d'attache et si les exigences relatives au véhicule sont satisfaites (voir le manuel du propriétaire du véhicule).
- 8 - Assurez-vous que les crochets de la sangle d'attache sont bien fixés au système d'ancrage. **(19)** Les indicateurs des connecteurs du dispositif de réglage de la sangle d'attache doivent être complètement verts.
- 9 - Vérifiez que les deux connecteurs ISOFIX sont bien attachés aux points d'ancrage ISOFIX. Les indicateurs des deux connecteurs ISOFIX doivent être complètement verts. **(20)**

Retirer le dispositif de retenue pour enfants

- 1 - Appuyez sur le bouton de déverrouillage **(21)** pour desserrer la sangle puis détachez le crochet pour retirer la sangle d'attache supérieure. **(22)**
- 2 - Pour retirer la base du véhicule, appuyez sur le bouton de déverrouillage ISOFIX et tirez la base du siège. **(23)**

- 3 - Puis appuyez et tirez sur le connecteur ISOFIX des deux côtés. **(24)**
- 4 - Pour le transport, appuyez sur le bouton de déverrouillage ISOFIX et retournez le connecteur ISOFIX pour qu'il soit complètement plié. **(25)**

Bien attacher votre enfant dans le dispositif de retenue pour enfants

- 1 - Appuyez sur le bouton de réglage de la sangle tout en tirant sur les harnais d'épaules jusqu'à la bonne longueur. **(26)**
- 2 - Appuyez sur le bouton rouge pour désengager la boucle. **(27) -1**
- 3 - Attachez les boucles de chaque côté du siège pour que le placement du bébé soit plus pratique. **(27) -2**
- 4 - Placez l'enfant dans le dispositif de retenue pour enfants et passez les deux bras à travers le harnais. **(28)**
- 5 - Engagez la boucle. **(29)**
- 6 - Pour vous assurer que le support de tête est à la bonne hauteur, le bas de l'appuie-tête DOIT être même à la même hauteur que le sommet des épaules de l'enfant comme indiqué dans **(30)**.
- ! La distance maximale entre l'épaule de bébé et l'orifice pour l'épaule est de 4 cm **(31)**.

7 - Tirez sur la sangle de réglage et ajustez-la à la bonne longueur pour vous assurer que votre enfant est bien attaché. **(32)**

8 - Soyez en mesure de fixer la sangle sous les pièces souples. **(33)**

! Vérifiez que l'espace entre l'enfant et les harnais d'épaules est d'environ l'épaisseur d'une main.

9 - Sortez le bébé comme indiqué **(34) (35)**.

100cm-150cm/15kg-36kg

Avec ceinture 3 points + système ISOFIX + sangle d'attache supérieure

Avec ceinture 3 points + sangle d'attache supérieure

(Veuillez consulter les figures 11 à 25 pour l'utilisation du système ISOFIX et de la sangle d'attache supérieure) Environ 3 à 12 ans

Rangez la housse de la sangle pour épaules, la housse de la ceinture d'entrejambe, la housse de la sangle abdominale, la boucle et les sangles du harnais en lieu sûr. **(36)(37)(38)(39)**

Bien attacher votre enfant dans le dispositif de retenue pour enfants

1 - Positionnez la ceinture d'épaule dans le guide de la ceinture d'épaule comme indiqué dans **(40) (41)**.

2 - Pour vous assurer que le support de tête est à la bonne hauteur, le bas de l'appui-tête DOIT être même à la même hauteur que le sommet des épaules de l'enfant comme indiqué dans **(42)**.

3 - Le dispositif de retenue pour enfants amélioré ne peut pas être utilisé si la boucle de ceinture de sécurité du véhicule (extrémité femelle de la boucle) est trop longue pour fixer le dispositif de retenue pour enfants amélioré de façon sûre. **(43)**

4 - Il est très important de s'assurer que les sangles sous-abdominales sont portées au plus bas, afin que le bassin soit bien engagé. Le dispositif de retenue pour enfants amélioré est présenté **(44)**.

Démontage des pièces souples

1 - Rangez la housse de la sangle pour épaules, la housse de la ceinture d'entrejambe et la housse de la sangle abdominale en lieu sûr. **(45)**

2 - Retirez les pièces souples comme indiqué **(46)(47)(48)**.

3 - Pour remettre les pièces souples, inversez simplement les étapes ci-dessus.

Nettoyage et maintenance

Lavez les pièces souples à l'eau froide à moins de 30°C.

Ne repassez pas les pièces souples.

Ne nettoyez pas les pièces souples à sec ou à l'eau de javel.

N'utilisez pas de détergents non dilués, d'essence ou d'autres solvants organiques pour laver le siège bébé amélioré. Vous pourriez endommager le produit.

Lorsque vous les séchez, ne tordez pas les parties souples et le rembourrage intérieur avec une trop grande force. Cela peut endommager ou laisser des rides sur les parties souples et le rembourrage intérieur.

Veuillez laisser sécher les parties souples et le rembourrage interne à l'ombre.

Veuillez retirer le siège bébé amélioré du véhicule si vous ne prévoyez pas de l'utiliser pendant une longue période. Placez le siège bébé amélioré dans un lieu frais et sec, hors de portée des enfants.

WICHTIG!
BEWAHREN SIE DIESE
ANWEISUNGEN
ZUM KÜNFTIGEN
NACHSCHLAGEN AUF!
SORGFÄLTIG LESEN

Inhalt

Produktdaten	
Produktregistrierung	59
Garantie	59
Kontakt	59
Anforderungen an die Nutzung mit Kind	60
Teileliste	61
Warnhinweise	63
Produkt aufbauen	68
Produkt verwenden	69
Reinigung und Wartung	75

Produktinformationen

Modellnummer: _____

Fertigungsdatum: _____

Produktregistrierung Sämtliche

Bitte tragen Sie die obigen Informationen ein. Modellnummer und Fertigungsdatum befindet sich auf einem Schild an der Unterseite des MYTI.

Hier können Sie Ihr Produkt registrieren:

<https://www.nuna.eu/register-gear>

Garantie

Wir haben unsere hochwertigen Produkte so entwickelt, dass Sie mit Ihrem Kind und Ihrer Familie wachsen. Da wir uns durch unsere Produkte hervorheben, ist unser Sortiment je nach Produkt durch eine angepasste Garantie ab Kaufdatum abgedeckt. Bitte halten Sie bei Kontaktaufnahme mit uns Kaufbeleg, Modellnummer und Fertigungsdatum bereit.

Garantieinformationen finden Sie unter:

<http://www.nuna.eu/warranty>

Kontakt

Wenden Sie sich für Ersatzteile, Service und weitere Garantiefragen an unseren Kundendienst.

info@nuna.eu
www.nuna.eu

Anforderungen an die Nutzung mit Kind

Dieses Produkt eignet sich für die Verwendung mit Kindern, die die folgende Anforderungen:

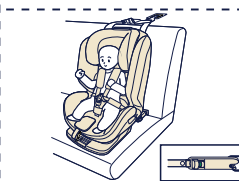
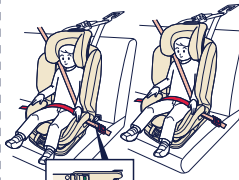
Körpergröße/ Gewicht des Kindes	Installation	Referenzalter
76cm-105cm/ 9kg-19.5kg		15 Monate ist bis 4 Jahre
100cm-150cm/ 15kg-36kg		Circa 3 bis 12 Jahre

- 1 - Dies ist ein verstärktes „i-Size“-Kinderrückhaltesystem. Es ist gemäß Regelung No. 129/02 für die Verwendung in „i-Size“-kompatiblen Fahrzeugsitzpositionen zugelassen, wie vom Fahrzeughersteller im Handbuch Ihres Fahrzeugs aufgeführt ist.
- 2 - Diese Sitzerrhöhung ist ein verstärktes „i-Size“-Kinderrückhaltesystem. Es ist gemäß Regelung No. 129/02 primär für die Verwendung in „i-Size“-Sitzpositionen zugelassen, wie vom Fahrzeughersteller im Handbuch Ihres Fahrzeugs aufgeführt ist.

3 - Die ISOFIX-Größenklasse ist ISO/F2x, ISO/B2, ISO/B3.

4 - Bitte wenden Sie sich im Zweifelsfall an den Hersteller oder Händler des verstärkten Kinderrückhaltesystems.

Teileliste

- 1 Kopfstütze
- 2 Untere Rückenlehne
- 3 Schultergurt
- 4 Gurtschnalle
- 5 Gurtverstellknopf
- 6 Neigungseinstellknopf
- 7 ISOFIX-Freigabeknopf
- 8 Einsatz
- 9 Kopfstütze Einstellhebel
- 10 Oberer Haltegurt
- 11 Abdeckung des Haltegurtstauraums
- 12 Tasche
- 13 ISOFIX-Befestiger
- 14 Haltegurteinsteller
- 15 Haltegurthaken
- 16 IM-Aufbewahrungstasche (IM bitte jederzeit in der Aufbewahrungstasche aufbewahren)
- 17 ISOFIX-Führungen

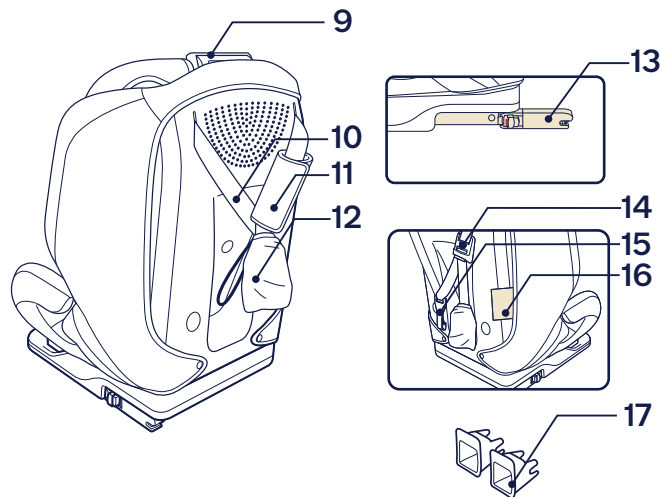
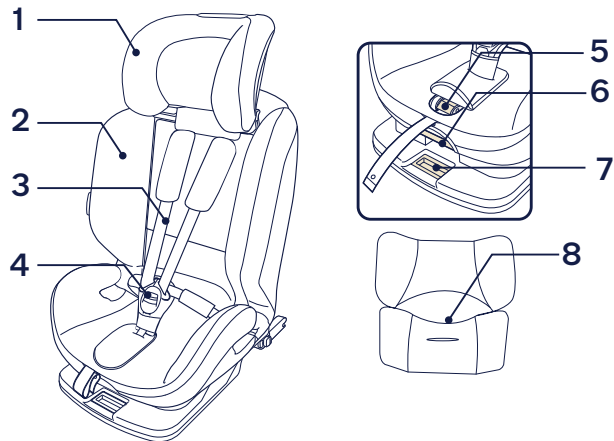

WARNHINWEISE

Zur Nutzung dieses verstärkten Kinderrückhaltesystems mit ISOFIX-Befestigungen entsprechend Regelung No. 129/02 muss Ihr Kind folgende Anforderungen erfüllen.

Kinder mit einer Körpergröße von 76 bis 150 cm / Gewicht des Kindes 9 bis 36 kg (ca. 12 Jahre alt oder jünger).

Bei Verwendung mit einer Körpergröße zwischen 135 cm und 150 cm passt es möglicherweise nicht in alle Fahrzeuge, bspw. wenn das Fahrzeugdach an der Seite niedrig ist.

Das Kinderrückhaltesystem passt bei Verwendung an einer dieser Positionen möglicherweise nicht in alle zugelassenen Fahrzeuge.

Jegliche Gurte, die das verstärkte Kinderrückhaltesystem im Fahrzeug halten, müssen sicher sitzen.

Jegliche Gurte, die das Kind halten, sollten entsprechend dem Körper des Kindes angepasst werden. Achten Sie darauf, dass die Gurte nicht verdreht sind.

Nachdem Sie Ihr Kind in dieses verstärkte Kinderrückhaltesystem gesetzt haben, muss der Sicherheitsgurt für Ihr Kind sachgemäß

angelegt werden, und es muss gewährleistet sein, dass der Schrittgurt so tief wie möglich angelegt ist, damit das Becken sicher gehalten wird.

Dieses Kinderrückhaltesystem oder die Basis sollten ersetzt werden, wenn sie übermäßiger Belastung in einem Unfall ausgesetzt waren. Jeder Unfall kann sie beschädigen, ohne sichtbare Spuren aufzuweisen.

Beachten Sie die Gefahren durch nicht von einer zuständigen Stelle zugelassenen Veränderungen oder Ergänzungen an diesem Produkt. Beachten Sie außerdem die Gefahren bei Nichteinhaltung der Installationsanweisungen des Herstellers eines Kinderrückhaltesystems.

Bitte platzieren Sie dieses Kinderrückhaltesystem nicht im direkten Sonnenlicht; andernfalls kann es zu heiß für die Haut Ihres Kindes werden. Fassen Sie das Kinderrückhaltesystem immer erst an, bevor Sie das Kind hineinsetzen.

Stellen Sie sicher, dass das Kind nicht unbeaufsichtigt im Kinderrückhaltesystem zurückgelassen wird.

Gepäck und andere Gegenstände, die bei einem Unfall Verletzungen verursachen könnten, sollten angemessen gesichert werden.

Das verstärkte Kinderrückhaltesystem sollte nicht ohne die Textilteile verwendet werden.

Die Textilteile sollten ausschließlich durch die vom Hersteller empfohlenen Teile ersetzt werden, da sie das Verhalten des Kinderrückhaltesystems wesentlich beeinflussen.

Verwenden Sie NUR die in der Anleitung beschriebenen und am Rückhaltesystem für Kleinkinder markierten belastbaren Kontaktpunkte. Bitte prüfen Sie vor dem Kauf dieses Kinderrückhaltesystems, ob es richtig in Ihrem Fahrzeug installiert werden kann.

KEIN Kinderrückhaltesystem kann vollständigen Schutz vor Verletzungen bei einem Unfall garantieren. Dennoch reduziert der ordnungsgemäße Einsatz dieses verstärkten Kinderrückhaltesystems die Gefahr ernsthafter oder tödlicher Verletzungen Ihres Kindes.

Installieren oder verwenden Sie das verstärkte Kinderrückhaltesystem NICHT, ohne die Anweisungen in dieser Anleitung zu befolgen; andernfalls drohen Ihrem Kind ernsthafte oder gar tödliche Verletzungen.

Verwenden Sie dieses verstärkte Kinderrückhaltesystem NICHT, falls es beschädigt ist oder Teile fehlen.

Ziehen Sie Ihrem Kind beim Einsatz dieses verstärkten Kinderrückhaltesystems im Fahrtrichtung-Modus KEINE übergroßen Kleidungsstücke an; andernfalls kann Ihr Kind nicht ordnungsgemäß und zuverlässig über die Schultergurte und den Schrittgurt zwischen den Beinen gesichert werden.

Transportieren Sie dieses Kinderrückhaltesystem oder andere Gegenstände NICHT unangegurtet bzw. ungesichert in Ihrem Fahrzeug, da ungesicherte Gegenstände bei scharfen Kurven, plötzlichem Abbremsen oder einer Kollision umhergeschleudert werden und Insassen verletzen könnten.

Verwenden Sie niemals ein gebrauchtes Kinderrückhaltesystem oder ein Kinderrückhaltesystem, dessen Vergangenheit Sie nicht kennen; möglicherweise weist es strukturelle Schäden auf, die Ihr Kind gefährden können.

Verwenden Sie niemals Seile oder andere Ersatzmittel, um das Kinderrückhaltesystem im Auto oder das Kind im Kinderrückhaltesystem zu sichern.

Geben Sie NICHTS außer den empfohlenen Polstern in das verstärkte Kinderrückhaltesystem, sichern Sie das Kind NICHT mit anderen Vorrichtungen als denen, die zur Sicherung vorgesehen sind.

Achten Sie darauf, dass das verstärkte Kinderrückhaltesystem so installiert ist, dass kein Teil bewegliche Sitzen oder Fahrzeigtüren beeinträchtigt.

Wenden Sie sich bei Anliegen bezüglich Wartung, Reparatur und Austausch an Ihren Händler.

Entfernen Sie dieses verstärkte Kinderrückhaltesystem vom Fahrzeugsitz, wenn es längere Zeit nicht verwendet wird.

Die Teile dieses verstärkten Kinderrückhaltesystems sollten in keiner Weise geschmiert werden.

Sichern Sie Ihr Kind immer im verstärkten Kinderrückhaltesystem, selbst auch kurzen Fahrten, da gerade hier die meisten Unfälle passieren.

Prüfen Sie die ISOFIX-Führungen regelmäßig auf Schmutz und reinigen Sie sie bei Bedarf. Die Zuverlässigkeit des Systems kann durch Eindringen von Schmutz, Staub, Lebensmittelresten usw. beeinträchtigt werden.

Wichtig – nicht in Fahrtrichtung verwenden, bevor das Kind älter als 15 Monate ist. (siehe Anweisungen)

Produkt aufbauen

Hinweise zur Installation

- ! Installieren Sie das verstärkte Kinderrückhaltesystem NICHT auf Fahrzeugsitzen, die nur über einen Beckengurt verfügen. **(1)**
- ! Dieses verstärkte Kinderrückhaltesystem ist für Fahrzeugsitze mit einem 3-Punkt-Sicherheitsgurt vorgesehen. **(2)** Falls Ihr Fahrzeug ISOFIX-Verankerungspunkte hat, sollten Sie die ISOFIX-Befestigung mit den ISOFIX-Verankerungspunkten verbinden. **(3)**
- ! Befestigen Sie dieses verstärkte Kinderrückhaltesystem NICHT an Fahrzeugsitzen, die in Bezug auf die Fahrtrichtung zur Seite oder nach hinten weisen.
- ! Die empfohlenen Installationspositionen entnehmen Sie bitte der Bedienungsanleitung Ihres Fahrzeugs. **(4)-1**
- ! Dieses verstärkte Kinderrückhaltesystem muss auf einem Rücksitz installiert werden. **(4)-2**
- ! Installieren Sie es NICHT auf Fahrzeugsitzen, die sich während der Installation bewegen.

Produkt verwenden

Neigungsanpassung

1 - Drücken Sie den Neigungseinstellknopf **(5)**, zur Anpassung der Position des Kinderrückhaltesystems. Die Neigungswinkel werden in **(6)** gezeigt.

2 - Es gibt bei der Benutzung in Fahrtrichtung 3 Neigungspositionen. **(6)**

! Bitte stellen Sie sicher, dass die Rückenlehneneinstellung verriegelt ist **(7)**.

! Das Kinderrückhaltesystem passt bei Verwendung an einer dieser Positionen möglicherweise nicht in alle zugelassenen Fahrzeuge.

Höhe der Kopfstütze einstellen

1 - Die Kopfstütze je nach Körpergröße des Kindes in der richtigen Höhe einstellen.

2 - Drücken Sie den Kopfstützeneinstellhebel und schieben Sie die Kopfstütze dann herauf oder herunter, bis sie in einer der 9 Positionen einrastet. **(8)(9)**

! Vor Anpassung der Kopfstützenhöhe muss sich Ihr Kind leicht nach vorne lehnen.

! Die seitlichen Flügel können sich allmählich öffnen, während die Kopfstütze auf die 4. Position eingestellt ist. **(10)**

! Das Kinderrückhaltesystem passt bei Verwendung an einer dieser Positionen möglicherweise nicht in alle zugelassenen Fahrzeuge.

76 bis 105 cm/9 bis 19.5 kg

Mit ISOFIX-System + oberer Haltegurt + Gurtschnalle
15 Monate ist bis 4 Jahre

1 - Befestigen Sie gegebenenfalls die ISOFIX-Führungen an den ISOFIX-Schienen des Fahrzeugs. **(11)**

! Bitte neigen Sie den Sitz in die maximale aufrechte Position, bevor Sie das Kinderrückhaltesystem montieren.

2 - Öffnen Sie die Abdeckung des Haltegurtstauraums und platzieren Sie den oberen Haltegurt hinter dem Fahrzeugsitz. **(12)(13)**

3 - Ziehen Sie die ISOFIX-Befestigungen aus, indem Sie auf den Freigabeknopf drücken und gleichzeitig an der Befestigung ziehen. **(14)**

! Es gibt bei ISOFIX 11 einstellbare Positionen.

4 - Achten Sie darauf, dass beide ISOFIX-Befestigungen gut an ihren ISOFIX-Verankerungspunkten befestigt sind. Die Anzeigen an beiden ISOFIX-Befestigungen sollten vollständig grün sein. **(15)**

- 5** - Drücken Sie den ISOFIX-Freigabeknopf und drücken Sie die Basis nach hinten gegen den Fahrzeugsitz, bis sie eng anliegt. **(16)**
- 6** - Halten Sie zum Ausziehen des oberen Haltegurts den Knopf am Haltegurteinsteller gedrückt und ziehen Sie den Gurt auf die gewünschte Länge. **(17)**
- 7** - Verbinden Sie den Haltegurthaken sicher mit der Verankerung. **(18)**

- !** Verwenden Sie den oberen Haltegurt, falls das Fahrzeug mit einer Haltegurtverankerung ausgestattet ist und die Fahrzeuganforderungen erfüllt werden (siehe Fahrzeughandbuch).
- 8** - Stellen Sie sicher, dass der Haltegurthaken sicher in der Verankerung befestigt ist. **(19)** Die Farben der Anzeigen am Haltegurteinsteller sollten vollständig grün sein.
- 9** - Achten Sie darauf, dass beide ISOFIX-Befestigungen gut an ihren ISOFIX-Verankerungspunkten befestigt sind. Die Anzeigen an beiden ISOFIX-Befestigungen sollten vollständig grün sein. **(20)**

Kinderrückhaltesystem entfernen

- 1** - Drücken Sie den Freigabeknopf **(21)** zum Lösen des Gurtes, lösen Sie dann den Haken zum Entfernen des oberen Haltegurtes. **(22)**

- 2** - Zum Ausbau der Basis aus dem Fahrzeug müssen Sie auf den ISOFIX-Freigabeknopf drücken und die Basis vom Sitz ziehen. **(23)**
- 3** - Danach drücken und ziehen Sie von beiden Seiten an der ISOFIX-Befestigung. **(24)**
- 4** - Zum Transportieren drücken Sie den ISOFIX-Freigabeknopf und bewegen die ISOFIX-Befestigung so, dass sie komplett zusammengeklappt ist. **(25)**

Kind im Kinderrückhaltesystem sichern

- 1** - Drücken Sie auf den Gurtbandeinstellknopf, während Sie den Schultergurt auf die richtige Länge einstellen. **(26)**
- 2** - Drücken Sie den roten Knopf zum Lösen der Schnalle. **(27) -1**
- 3** - Befestigen Sie die Schnallen an beiden Seiten des Sitze, damit sich das Baby komfortabler hineinsetzen lässt. **(27) -2**
- 4** - Setzen Sie das Kind in das Kinderrückhaltesystem und führen Sie beide Arme durch die Gurte. **(28)**
- 5** - Schließen Sie die Schnalle. **(29)**
- 6** - Zur Gewährleistung der richtigen Höhe der Kopfstütze MUSS der untere Teil der Kopfstütze mit der oberen Schulterhöhe des Kindes bündig ausgerichtet sein, siehe **(30)**.

! Der maximale Abstand zwischen der Schulter des Babys und der Schulteröffnung beträgt 4 cm **(31)**.

7 - Ziehen Sie die Gurtführung herab und stellen Sie sie auf die passende Länge ein, so dass Ihr Kind sicher gehalten wird. **(32)**

8 - Sie müssen in der Lage sein, den Gurt unter den Textilteilen zu befestigen. **(33)**

! Der Abstand zwischen dem Kind und dem Schulterriemen sollte etwa die Dicke einer Hand betragen.

9 - Nehmen Sie das Baby heraus, siehe **(34) (35)**.

100bis-150cm/15bis-36kg

Mit 3-Punkt-Gurt + ISOFIX-System + oberer Haltegurt
Mit 3-Punkt-Gurt + oberer Haltegurt

(Beachten Sie zur Nutzung von ISOFIX-System und oberem Haltegurt Abb. 11 bis 25) Circa 3 bis 12 Jahre

Bewahren Sie Schultergurtabdeckung, Schrittgurtabdeckung, Taillengurtabdeckung, Verschluss und Gurte an einem sicheren Ort auf. **(36)(37)(38)(39)**.

Kind im Kinderrückhaltesystem sichern

1 - Führen Sie den Schultergurt durch die Schultergurtführung, siehe **(40) (41)**.

2 - Zur Gewährleistung der richtigen Höhe der Kopfstütze MUSS der untere Teil der Kopfstütze mit der oberen Schulterhöhe des Kindes bündig ausgerichtet sein, siehe **(42)**.

3 - Das verstärkte Kinderrückhaltesystem kann nicht verwendet werden, wenn der Verschluss (Gurtschloss) des Fahrzeugsicherheitsgurtes zu lang ist, um das verstärkte Kinderrückhaltesystem fest zu verankern. **(43)**

4 - Es ist sehr wichtig, dass der Beckengurt so tief wie möglich angelegt ist, damit das Becken sicher gehalten wird. Siehe Abbildung des verstärkten Kinderrückhaltesystems in **(44)**.

Textilteile entfernen

1 - Bewahren Sie Schultergurtabdeckung, Schrittgurtabdeckung und Taillengurtabdeckung an einem sicheren Ort auf. **(45)**

2 - Entfernen Sie die Textilteile, siehe **(46)(47)(48)**.

3 - Sie können die Textilteile wieder anbringen, indem Sie die obigen Schritte in umgekehrter Reihenfolge durchlaufen.

Reinigung und Wartung

Die Textilteile mit kaltem Wasser unter 30 °C waschen.

Sie dürfen die Textilteile nicht bügeln.

Sie dürfen die Textilteile nicht bleichen oder in die chemische Reinigung geben.

Keine unverdünnten Reiniger, Benzin oder organische Lösungsmittel zum Reinigen des Kinderrückhaltesystems verwenden. Das Produkt kann dadurch beschädigt werden.

Bitte wringen Sie Textilteile und Innenpolster nicht gewaltsam aus. Andernfalls könnten an den Textilteilen und am Innenpolster Falten zurückbleiben.

Bitte hängen Sie Textilteile und Innenpolster zum Trocknen im Schatten auf.

Entfernen Sie bitte das Kinderrückhaltesystem vom Fahrzeugsitz, wenn es längere Zeit nicht verwendet wird. Bewahren Sie das Kinderrückhaltesystem an einem kühlen, trockenen Ort außerhalb der Reichweite des Kindes auf.

**¡IMPORTANTE!
¡GUARDE ESTAS
INSTRUCCIONES
PARA FUTURAS
CONSULTAS!
LÉALAS
DETENIDAMENTE**

Índice

Información del producto	
Registro del producto	79
Garantía	79
Contacto	79
Requisitos de los niños para su uso	80
Lista de piezas	81
Advertencias	83
Montaje del producto	88
Uso del producto	89
Limpieza y mantenimiento	95

Informações do Produto

Número de modelo: _____

Fabricado el (fecha): _____

Registro del producto

Rellene la información anterior. El número de modelo y la fecha de fabricación vienen indicados en una etiqueta situada en la parte inferior de la MYTI.

Para registrar su producto, visite:

<https://www.nuna.eu/register-gear>

Garantía

Hemos diseñado a propósito nuestros productos de alta calidad para que puedan crecer tanto con su hijo como con su familia. Como respaldamos nuestros productos, nuestros artículos están cubiertos por una garantía a medida para cada producto, a partir de la fecha en la que fue adquirido. Tenga preparada la prueba de compra, el número de modelo y la fecha de fabricación cuando se ponga en contacto con nosotros.

Para obtener información acerca de la garantía, visite:

<http://www.nuna.eu/warranty>

Contacto





Para obtener información sobre piezas de repuesto y servicio técnico, o para resolver dudas acerca de la garantía adicional, póngase en contacto con nuestros departamentos de atención al cliente.

info@nuna.eu

www.nuna.eu

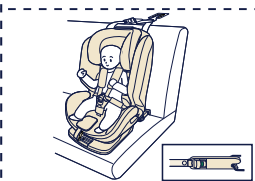
Requisitos de los niños para su uso

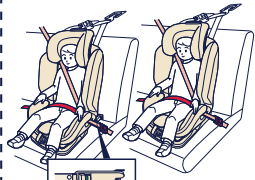
Este producto es adecuado para el uso con niños que Sigüientes requisitos:

Altura y peso del niño	Instalación	Edad de referencia	
76cm-105cm/ 9kg-19.5kg		 <p>Utilice el accesorio para niños pequeños para sujetar al niño si los hombros de este quedan por debajo del borde inferior del reposacabezas.</p>	15 meses a 4 años
100cm-150cm/ 15kg-36kg			Aprox. de 3 a 12 años

- 1 - Este es un sistema de sujeción para niños mejorado i-Size. Está aprobado por la Norma No. 129/02, para el uso en vehículos compatibles con posiciones de sentado “i-Size”, tal y como indican los fabricantes de vehículos en los manuales de usuario del vehículo.
- 2 - Este es un sistema de sujeción para niños mejorado con asiento elevador i-Size. Está aprobado conforme a la Norma No. 129/02 principalmente para el uso en “posiciones de sentado i-Size” tal y como indican los fabricantes de vehículos en el manual de usuario del vehículo.

3 - La clase de tamaño ISOFIX para la que es ISO/F2x, ISO/B2 y ISO/B3.

4 - En caso de duda, consulte al fabricante o al distribuidor del dispositivo de sujeción para niños mejorado.

Lista de piezas

- 1 Reposacabezas
- 2 Soporte del respaldo inferior
- 3 Correa de los hombros
- 4 Hebilla del arnés
- 5 Botón de ajuste de la cincha
- 6 Botón de ajuste de la inclinación
- 7 Botón de desbloqueo ISOFIX
- 8 Insertar
- 9 Palanca de ajuste del reposacabezas
- 10 Correa de fijación superior
- 11 Cubierta de almacenamiento de fijación
- 12 Bolsillo
- 13 Conector ISOFIX
- 14 Ajustador de la correa de fijación
- 15 Gancho de fijación
- 16 Bolsillo de almacenamiento IM (mantenga este IM en el bolsillo de almacenamiento en todo momento)
- 17 Guías ISOFIX

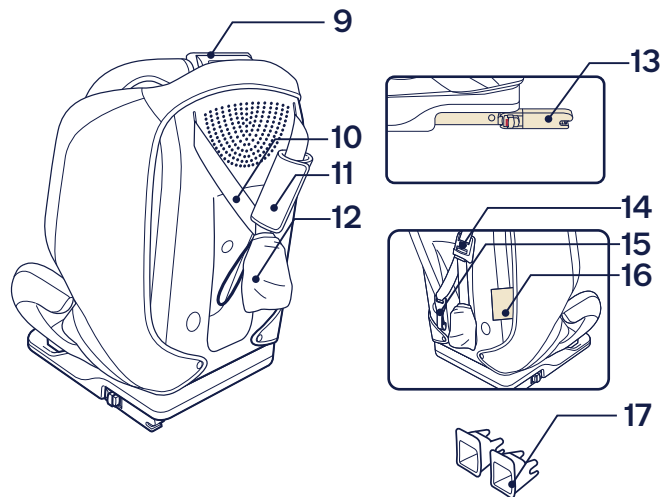
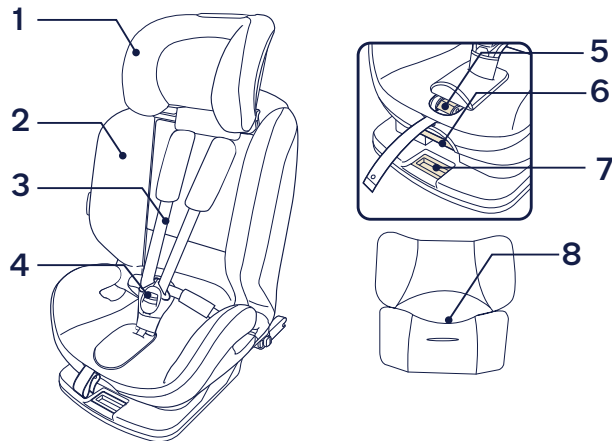

ADVERTENCIAS

Para utilizar este dispositivo de sujeción para niños mejorado con las conexiones ISOFIX de acuerdo con la Norma No. 129/02, el niño deberá cumplir los siguientes requisitos:

Altura del niño: 76-150 cm/Peso del niño: 9 kg-36 kg (12 años aproximadamente o más pequeño).

ES Cuando se utiliza para estaturas de entre 135 cm y 150 cm podría no caber en todos los vehículos debido a una baja posición del techo del vehículo en el suelo.

El respaldo del niño puede no caber en todos los vehículos aprobados cuando se utiliza en una de estas posiciones.

Todas las correas que sujetan el dispositivo de sujeción para niños mejorado al vehículo deben estar ajustadas.

Todas las correas que sujetan al niño deben estar ajustadas al cuerpo de este y no retorcerse.

Una vez colocado el niño en el dispositivo de sujeción para niños mejorado, deberá utilizar correctamente el cinturón de seguridad y asegurarse de que ninguna correa de seguridad quede demasiado baja, de forma que la entrepierna quede firmemente sujeta.

Esta base o dispositivo de sujeción para niños mejorado se debe cambiar si ha estado sometido a tensiones violentas en un accidente. Cualquier accidente puede causar daños no visibles en dichos elementos.

ES Considere el peligro de realizar alteraciones o modificaciones al dispositivo sin la aprobación de la autoridad competente y el peligro de no seguir estrictamente las instrucciones de instalación facilitadas por el fabricante del dispositivo de sujeción para niños mejorado.

Mantenga este dispositivo de sujeción para niños mejorado fuera de la luz solar, ya que, de lo contrario, podría alcanzar temperaturas demasiado altas para la piel del niño. Toque siempre el dispositivo de sujeción para niños mejorado antes de colocar al niño en él.

Asegúrese de que el niño no se deja sin supervisión en el sistema de sujeción para niños mejorado.

Sujete correctamente el equipaje y cualquier otro objeto susceptible de provocar lesiones en caso de colisión.

No utilice este dispositivo de sujeción para niños mejorado sin el acolchado.

El acolchado no deberá sustituirse por uno que no esté recomendado por el fabricante, ya que el acolchado constituye una parte esencial del funcionamiento del dispositivo de sujeción.

NO utilice ningún punto de contacto de soporte de carga distinto a los que se describen en las instrucciones y aparecen en el dispositivo de sujeción para niños mejorado. Antes de comprar este dispositivo de sujeción para niños mejorado, asegúrese de que se pueda instalar correctamente en su vehículo.

NINGÚN dispositivo de sujeción para niños mejorado puede garantizar una protección total contra lesiones en caso de accidente. Sin embargo, un uso adecuado de este dispositivo de sujeción para niños mejorado reducirá el riesgo de lesiones graves o, incluso, de muerte del niño.

NO instale este dispositivo de sujeción para niños mejorado sin seguir las instrucciones que se indican en este manual ya que, si las incumple, podría poner a su hijo en peligro de sufrir lesiones o, incluso, de muerte.

NO utilice este dispositivo de sujeción para niños mejorado si está dañado o si falta alguna de sus piezas.

NO coloque a su hijo con ropa suelta o de una talla mayor, ya que podría provocar que la sujeción del niño, mediante las correas de los arneses de los hombros y la correa de la pelvis entre las piernas, no sea firme y segura.

NO utilice este dispositivo de sujeción para niños mejorado u otros elementos sin el cinturón puesto o sin fijar a su vehículo, ya que un dispositivo de sujeción para niños mejorado que no esté fijado puede salir despedido y causar daños a los ocupantes en curvas pronunciadas, frenazos o colisiones.

NUNCA utilice un dispositivo de sujeción para niños mejorado de segunda mano ni un dispositivo de sujeción para niños mejorado que no sepa el uso que se le ha dado, ya que podría tener daños estructurales que comprometan la seguridad del niño.

NUNCA use cuerdas ni ningún otro sustitutivo para fijar el dispositivo de sujeción para niños mejorado al vehículo o para asegurar al niño al dispositivo de sujeción para niños mejorado.

NO utilice ninguna otra cosa que no sean los almohadones internos recomendados para este dispositivo de sujeción para niños mejorado o para proteger al niño en dicho dispositivo.

Asegúrese de instalar el dispositivo de sujeción para niños mejorado de forma que ninguna de sus partes interfiera en el movimiento de los asientos o en la apertura de las puertas del vehículo.

Para cualquier cuestión de mantenimiento, reparación o sustitución de piezas, consulte a su distribuidor.

Retire este dispositivo de sujeción para niños mejorado del asiento del vehículo cuando no vaya a utilizarlo durante un periodo prolongado de tiempo.

Las piezas de este sistema de sujeción para niños mejorado no necesitan ningún tipo de lubricación.

Asegure siempre al niño en el dispositivo de sujeción para niños mejorado, incluso en trayectos cortos, ya que es en estos donde más accidentes se producen.

Examine periódicamente las guías ISOFIX por si estuvieran sucias y límpielas si fuera necesario. La fiabilidad podría verse afectada si se acumula suciedad, polvo, partículas de comida, etc.

IMPORTANTE - NO UTILIZAR ORIENTADO HACIA DELANTE ANTES DE LOS 15 MESES.
(consulte las instrucciones)

Montaje del producto

Consideraciones acerca de la instalación

- ! NO instale este dispositivo de sujeción para niños mejorado en asientos de vehículo solo con cinturones de seguridad de cintura. **(1)**
- ! Este dispositivo de sujeción para niños mejorado es adecuado para asientos de vehículos con cinturones de seguridad retráctiles con 3 puntos. **(2)** Si el vehículo tiene puntos de anclaje ISOFIX, le recomendamos encarecidamente que una el conector ISOFIX a los puntos de anclaje ISOFIX conjuntamente. **(3)**
- ! NO instale este dispositivo de sujeción para niños mejorado en asientos de vehículo cuya posición esté orientada hacia un lado o hacia atrás con respecto a la dirección de conducción del vehículo.
- ! Consulte el manual del propietario del vehículo para conocer las posiciones de instalación recomendadas o sugeridas. **(4)-1**
- ! Este asiento de sujeción para niños se debe instalar en el asiento trasero del vehículo. **(4)-2**
- ! NO lo instale en asientos de vehículo que se muevan durante la instalación.

Uso del producto

Recline Adjustment

1 - Pulse el botón de ajuste de la inclinación **(5)**, para ajustar el dispositivo de sujeción para niños mejorado en la posición correcta. Los ángulos de inclinación son los indicados en la Fig. **(6)**

2 - En modo orientado hacia adelante, el asiento tiene 3 posiciones de inclinación. **(6)**

! Confirme que el ajuste del respaldo esté enganchado en su lugar. **(7)**

! El respaldo del niño puede no caber en todos los vehículos aprobados cuando se utiliza en una de estas posiciones.

Ajuste de la altura para el reposacabezas

1 - Ajuste el reposacabezas de forma que la altura sea la correcta, según la altura del niño.

2 - Presione la palanca de ajuste del reposacabezas, al mismo tiempo que empuja hacia arriba o hacia abajo el reposacabezas hasta que quede fijado en una de las 9 posiciones. **(8)(9)**

! Antes de ajustar la altura del reposacabezas, coloque al niño ligeramente hacia adelante.

! Los protectores laterales pueden abrirse gradualmente cuando el reposacabezas está ajustado a la 4ª posición. **(10)**

! El respaldo del niño puede no caber en todos los vehículos aprobados cuando se utiliza en una de estas posiciones.

76cm-105cm/9kg-19.5kg

Con el sistema ISOFIX + correa superior + hebilla del arnés

15 meses a 4 años

1 - Si es necesario, acople las guías ISOFIX en las barras ISOFIX del vehículo. **(11)**

! Recline el asiento hasta la posición más vertical antes de ensamblar el sistema de seguridad para niños.

2 - Abra la cubierta de almacenamiento de la correa y coloque la correa superior detrás del asiento del vehículo. **(12)(13)**

3 - Extienda los conectores ISOFIX pulsando el botón de desbloqueo mientras tira del conector. **(14)**

! Existen 11 posiciones ajustables para el sistema ISOFIX.

4 - Asegúrese de que ambos conectores ISOFIX queden firmemente sujetos a sus puntos de anclaje ISOFIX. Los colores de los indicadores de ambos conectores ISOFIX deberán aparecer completamente en verde. **(15)**

- 5** - Pulse el botón de desbloqueo del sistema ISOFIX y empuje la base hacia atrás contra el asiento del vehículo hasta que quede sujeta. **(16)**
- 6** - Para extraer la correa superior, presione el botón del ajustador de la correa y tire de ella. **(17)**
- 7** - Conecte el gancho de la correa con seguridad al anclaje. **(18)**

! Use la correa superior para la instalación si el vehículo está equipado con anclaje de correa y el vehículo cumple con los requisitos necesarios (consulte el manual del usuario del vehículo).

- 8** - Asegúrese de que el gancho de la correa esté bien fijado al anclaje. **(19)** Los indicadores del ajustador de la correa superior deben ser de color completamente verde.
- 9** - Asegúrese de que ambos conectores ISOFIX queden firmemente sujetos a sus puntos de anclaje ISOFIX. Los colores de los indicadores de ambos conectores ISOFIX deberán aparecer completamente en verde. **(20)**

Quitar el dispositivo de sujeción para niños

- 1** - Presione el botón de liberación **(21)** para aflojar la cincha y luego desenganche el gancho para quitar la sujeción superior. **(22)**
- 2** - Para quitar la base del vehículo, presione el botón de liberación ISOFIX y tire de la base hacia atrás desde el asiento. **(23)**

- 3** - A continuación, tire del conector ISOFIX hacia atrás de ambos lados. **(24)**
- 4** - Para el transporte, pulse el botón de liberación ISOFIX y mueva el conector ISOFIX hacia atrás de manera que quede completamente plegado. **(25)**

Sujetar al niño en el dispositivo de sujeción para niños

- 1** - Presione el botón de ajuste de la cincha y tire al mismo tiempo de los arneses de los hombros hasta que la longitud sea la adecuada. **(26)**
- 2** - Presione el botón rojo para soltar la hebilla. **(27) -1**
- 3** - Enganche las hebillas a ambos lados del asiento para que sea más cómodo colocar al bebé. **(27) -2**
- 4** - Coloque al niño en el dispositivo de sujeción para niños y pase ambos brazos por los arneses. **(28)**
- 5** - Enganche la hebilla. **(29)**
- 6** - Para asegurarse de que la altura del reposacabezas es correcta, la parte inferior del reposacabezas DEBE llegar hasta la parte superior de los hombros del niño, tal y como se muestra en la imagen **(30)**.

! La distancia máxima entre el hombro del bebé y el orificio para el hombro es de 4 cm **(31)**.

7 - Empuje hacia abajo la cincha de ajuste y ajústela de forma que la longitud sea la adecuada para garantizar que su hijo quede sujeto cómodamente. **(32)**

8 - Ser capaz de sujetar las cinchas debajo del acolchado. **(33)**

! Asegúrese de que el espacio entre el niño y el arnés de los hombros sea el del grosor de una mano más o menos.

9 - Cambie al bebé como se muestra en la imagen **(34) (35)**.

100cm-150cm/15kg-36kg

Con cinturón de 3 puntos + sistema ISOFIX + correa superior

Con cinturón de 3 puntos + correa superior
(Consulte las figuras 11 a 25 para usar el sistema ISOFIX y la correa superior). Aprox. De 3 a 12 años

Guarde el protector de la correa para los hombros, el protector de la correa de la entrepierna, el protector de la correa de la cintura y las correas de la hebilla y el arnés en un lugar seguro. **(36)(37)(38)(39)**

Sujetar al niño en el dispositivo de sujeción para niños

1 - Pase el cinturón de los hombros a través de la guía del cinturón de los hombros como se indica en la imagen **(40) (41)**.

2 - Para asegurarse de que la altura del reposacabezas es correcta, la parte inferior del reposacabezas DEBE llegar hasta la parte superior de los hombros del niño, tal y como se muestra en la imagen **(42)**.

3 - El dispositivo de sujeción para niños mejorado no puede utilizarse si la hebilla del cinturón de seguridad del vehículo (extremo hembra de la hebilla) es demasiado larga para sujetar con seguridad dicho dispositivo. **(43)**

4 - Es muy importante que se asegure de que ninguna correa de seguridad quede demasiado baja, de forma que la pelvis quede firmemente sujeta. El dispositivo de sujeción para niños mejorado aparece en la imagen **(44)**.

Desmontaje del acolchado

1 - Guarde el protector de la correa para los hombros, el protector de la correa de la entrepierna y el protector de la correa de la cintura en un lugar seguro. **(45)**

2 - Quite el acolchado mostrado en la imagen **(46)(47)(48)**.

- 3** - Para volver a montar el acolchado, simplemente siga los pasos anteriores en orden inverso.

Limpeza y mantenimiento

Lave el acolchado con agua fría por debajo de los 30 °C.

No planche el acolchado.

No limpie en seco ni utilice lejía para lavar el acolchado.

No utilice detergentes sin diluir, gasolina u otros disolventes orgánicos para limpiar el dispositivo de sujeción para niños mejorado. Si lo hace, puede dañar el producto.

No retuerza con demasiada fuerza el acolchado ni el cojín interior cuando los seque. Podrían quedar arrugas en el acolchado y el cojín interior.

Deje secar el acolchado y el cojín interior en un lugar alejado de la luz directa del sol.

Retire este dispositivo de sujeción para niños mejorado del asiento del vehículo cuando no vaya a utilizarlo durante un periodo prolongado de tiempo. Coloque el dispositivo de sujeción para niños mejorado en un lugar fresco y seco donde su hijo no pueda acceder.

IT

**IMPORTANTE!
CONSERVARE
PER FUTURE
CONSULTAZIONI!
LEGGERE
ATTENTAMENTE**

Indice

Informazioni sul prodotto	
Registrazione del prodotto	99
Garanzia	99
Recapito	99
Requisiti di utilizzo da parte del bambino	100
Elenco parti	101
Avvertenze	103
Configurazione del prodotto	108
Uso del prodotto	109
Pulizia e manutenzione	115

E

Informazioni sul prodotto

Numero Modello: _____

Prodotto in (data): _____

Registrazione del prodotto

Inserire le precedenti informazioni. Numero modello e Prodotto in (data) si trovano su un'etichetta sulla parte inferiore del telaio del MYTI.

Per registrare il prodotto, visitare:

<https://www.nuna.eu/register-gear>

Garanzia

Abbiamo progettato appositamente i nostri prodotti di alta qualità in modo che crescano con il bambino e con la famiglia. Poiché crediamo nel nostro prodotto, i meccanismi sono coperti da una garanzia personalizzata per prodotto che comincia dal giorno dell'acquisto. Al momento di contattarci, sono necessari la prova d'acquisto, il numero di modello e la data di produzione.

Per maggiori informazioni sulla garanzia, visitare:

<http://www.nuna.eu/warranty>

Recapito





Per la sostituzione di parti, manutenzione o domande sulla garanzia, contattare il dipartimento di assistenza al cliente.

info@nuna.eu

www.nuna.eu

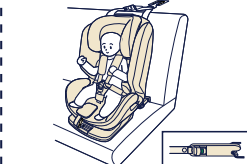
Requisiti di utilizzo da parte del bambino

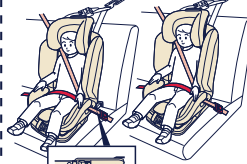
Questo prodotto è adatto per l'uso con i bambini che si incontrano Seguenti requisiti:

Altezza del bambino/ peso del bambino	Installazione	Età di riferimento	
76cm-105cm/ 9kg-19.5kg		 Utilizzare l'inserto per sostenere il bambino se le spalle del bambino sono più in basso del bordo inferiore del poggiatesta.	15 mesi di età a 4 anni
100cm-150cm/ 15kg-36kg			Da circa 3 anni a 12 anni

- 1 - È un sistema di ritenuta per bambini migliorato i-Size. È omologato alla normativa No. 129/02, per l'uso in posizioni dei sedili dei veicoli "compatibili i-Size", come indicato dal produttore nel manuale dell'utente del veicolo.
- 2 - È un sistema di ritenuta per bambini migliorato con rialzo i-Size. È omologato alla normativa No. 129/02, per l'uso principale in "posizioni dei sedili i-Size", come indicato dai produttori dei veicoli nel manuale dell'utente del veicolo.

3 - La classe di dimensioni ISOFIX prevista è ISO/F2x, ISO/B2, ISO/B3.

4 - In caso di dubbi, consultare il produttore o il rivenditore del sistema di ritenuta per bambini migliorato.

Elenco parti

- 1 Poggiatesta
- 2 Supporto posteriore inferiore
- 3 Bretelle
- 4 Fibbia della cintura
- 5 Pulsante del regolatore
- 6 Pulsante di regolazione dell'inclinazione
- 7 Pulsante di sgancio ISOFIX
- 8 Inserto
- 9 Poggiatesta Leva di regolazione
- 10 Cinghia dell'imbracatura superiore
- 11 Copertura di conservazione imbracatura
- 12 Tasca
- 13 Attacco ISOFIX
- 14 Regolatore cinghia dell'imbracatura
- 15 Gancio dell'imbracatura
- 16 Tasca portaoggetti per IM
(conservare sempre questo IM nella tasca portaoggetti)
- 17 Guide ISOFIX

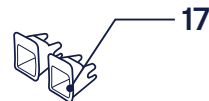
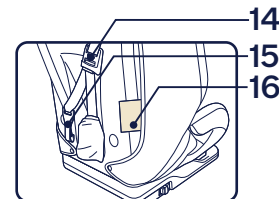
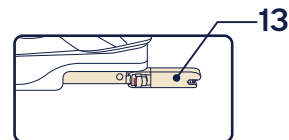
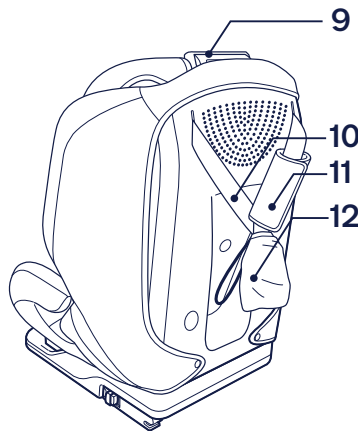
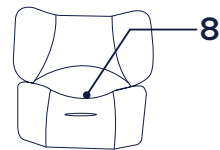
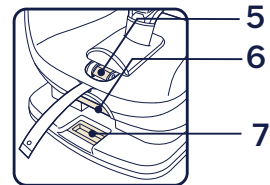
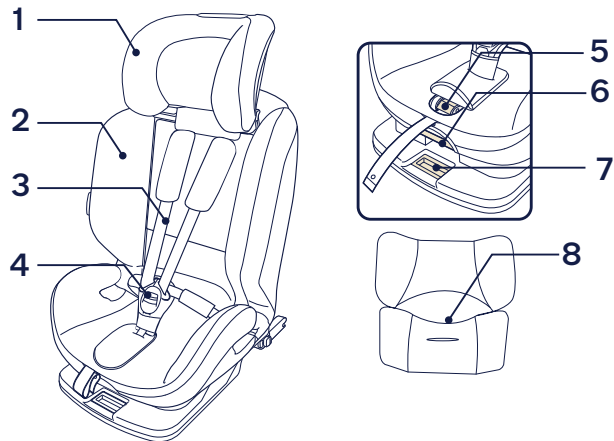

AVVERTENZE

Per utilizzare il sistema di ritenuta per bambini migliorato con agganci ISOFIX in conformità alla normativa No. 129/02, il bambino deve soddisfare i seguenti requisiti.

Altezza del bambino 76 cm-150 cm/Peso del bambino 9 kg/36 kg (circa 12 anni o meno).

Se usato per altezze tra 135 cm e 150 cm, potrebbe non adattarsi a tutti i veicoli, a causa di una posizione bassa del tetto del veicolo sul lato.

Il sistema di ritenuta per bambini potrebbe non essere adatto a tutti i veicoli approvati se utilizzato in una di queste posizioni.

Le cinghie che tengono il sistema di ritenuta per bambini migliorato sul veicolo devono essere strette.

Le cinghie che trattengono il bambino devono essere regolate sul corpo del bambino e le cinghie non devono essere attorcigliate.

Dopo aver messo il bambino nel sistema di ritenuta del bambino migliorato, utilizzare correttamente la cintura di sicurezza, assicurandosi che la cinghia addominale sia indossata in basso in modo da sostenere il bacino.

Il sistema di ritenuta del bambino migliorato o la base devono essere sostituiti se sono stati sottoposti a violenti sollecitazioni in caso di incidente. Un incidente può causare danni impossibili da notare.

Considerare il pericolo di apportare modifiche o aggiunte al dispositivo senza l'approvazione dell'autorità competente e il pericolo di non seguire attentamente le istruzioni di installazione fornite dal produttore del sistema di ritenuta del bambino migliorato.

Tenere il sistema di ritenuta per bambini migliorato lontano dal sole per evitare che diventi troppo caldo per la pelle del bambino. Toccare sempre il sistema di ritenuta per bambini migliorato prima di far sedere il bambino.

Assicurarsi di non lasciare il bambino incustodito nel sistema di ritenuta per bambini migliorato.

I bagagli o altri oggetti che potrebbero causare lesioni in caso di collisione devono essere fissati adeguatamente.

Il sistema di ritenuta per bambini migliorato non deve essere utilizzato senza il rivestimento imbottito.

Il rivestimento imbottito deve essere sostituito con altri consigliati dal produttore, in quanto costituiscono parte integrante delle prestazioni del sistema di ritenuta.

NON utilizzare alcun carico sui punti di contatto diversi da quelli descritti nelle istruzioni e contrassegnati sul sistema di ritenuta per bambini. Prima di acquistare questo sistema di ritenuta per bambini assicurarsi che possa essere installato correttamente nel veicolo.

NESSUN sistema di ritenuta per bambini migliorato è in grado di garantire una protezione completa da lesioni in caso di incidenti. Tuttavia, l'uso corretto del sistema di ritenuta per bambini migliorato riduce il rischio di lesioni gravi o mortali per il bambino.

NON installare il sistema di ritenuta per bambini migliorato senza osservare le istruzioni del presente manuale. Si potrebbero causare lesioni o decesso.

NON utilizzare questo sistema di ritenuta per bambini migliorato se presenta danni o parti mancanti.

NON vestire il bambino con indumenti troppo grandi, in quanto si potrebbe impedire al bambino di essere correttamente e

saldamente allacciato con le cinture per le spalle e la cintura spartigambe.

NON lasciare questo sistema di ritenuta per bambini migliorato o altri elementi non allacciati all'interno del veicolo in quanto possono essere sbalzati, con conseguenti lesioni per i passeggeri in una curva brusca, un arresto improvviso o un urto.

NON utilizzare un sistema di ritenuta per bambini migliorato di seconda mano o del quale non si conoscono i precedenti perché potrebbe avere danni strutturali che mettono in pericolo la sicurezza del bambino.

NON utilizzare corde o simili per fissare il sistema di ritenuta per bambini migliorato nel veicolo o bloccare il bambino nel sistema di ritenuta migliorato.

NON utilizzare cuscini interni diversi da quelli consigliati per questo sistema di ritenuta per bambini migliorato o per proteggere il bambino nel sistema di ritenuta per bambini migliorato.

Assicurarsi che il sistema di ritenuta per bambini migliorato sia installato in modo tale che nessun componente interferisca con i seggiolini movibili o con il funzionamento degli sportelli del veicolo.

Rivolgersi al rivenditore per problemi relativi a manutenzione, riparazione e sostituzione dei pezzi.

Rimuovere questo sistema di ritenuta per bambini migliorato dal sedile del veicolo se non è in uso per un periodo di tempo prolungato.

I componenti del sistema di ritenuta per bambini migliorato non devono essere mai lubrificati.

Fissare il sistema di ritenuta per bambini migliorato, anche per brevi viaggi, ovvero quando si verificano la maggior parte degli incidenti.

Controllare frequentemente la presenza di sporcizia nelle guide ISOFIX e pulirle se necessario. L'affidabilità può essere ridotta dalla penetrazione di sporcizia, polvere, residui di cibo, ecc.

IMPORTANTE: NON UTILIZZARLO NEL SENSO DI MARCIA PRIMA CHE IL BAMBINO SUPERI I 15 MESI DI ETÀ.
(fare riferimento alle istruzioni.)

Configurazione del prodotto

Dubbi sull'installazione

- ! NON installare questo sistema di ritenuta per bambini migliorato su sedili dei veicoli con cinture addominali. **(1)**
- ! Questo sistema di ritenuta per bambini migliorato è adatto per sedili dei veicoli dotati di cinture di sicurezza retrattili a 3 punti. **(2)** Se il veicolo dispone di punti di ancoraggio ISOFIX, si consiglia di collegare l'attacco ISOFIX ai punti di ancoraggio ISOFIX. **(3)**
- ! NON installare questo sistema di ritenuta per bambini migliorato su sedili dei veicoli rivolti lateralmente o verso la parte posteriore rispetto al senso di marcia del veicolo.
- ! Fare riferimento al manuale del veicolo per le posizioni di installazioni consigliate. **(4)-1**
- ! Questo sistema di ritenuta per bambini migliorato deve essere installato sul sedile posteriore del veicolo. **(4)-2**
- ! NON installarlo su seggiolini movibili del veicolo durante l'installazione.

Uso del prodotto

Regolazione della reclinazione

- 1 - Premere il pulsante di regolazione della reclinazione **(5)**, per regolare il sistema di ritenuta per bambini migliorato nella posizione corretta. Gli angoli di reclinazione sono mostrati in **(6)**.
 - 2 - La modalità contraria al senso di marcia dispone di 3 diverse posizioni di reclinazione. **(6)**
- ! Verificare che la regolazione dello schienale sia in posizione **(7)**.
- ! Il sistema di ritenuta per bambini potrebbe non essere adatto a tutti i veicoli approvati se utilizzato in una di queste posizioni.

Regolazione dell'altezza del poggiatesta

- 1 - Portare il poggiatesta all'altezza appropriata per le dimensioni del bambino.
 - 2 - Tirare la leva di regolazione del poggiatesta, quindi tirare verso l'alto o spingere verso il basso il poggiatesta finché non scatta in una delle 9 posizioni. **(8)(9)**
- ! Prima di regolare l'altezza del poggiatesta, piegare leggermente in avanti il bambino.
- ! Le alette laterali possono essere aperte gradualmente durante la regolazione del poggiatesta in 4ª posizione. **(10)**

- ! Il sistema di ritenuta per bambini potrebbe non essere adatto a tutti i veicoli approvati se utilizzato in una di queste posizioni.

76cm-105cm/9kg-19.5kg

Con sistema ISOFIX + imbracatura superiore + fibbia della cintura

15 mesi di età a 4 anni

- 1 - Se necessario, fissare le guide ISOFIX sulle barre ISOFIX del veicolo. **(11)**
- ! Reclinare lo schienale nella posizione più verticale prima di montare il sistema di ritenuta per bambini.
- 2 - Aprire la copertura di conservazione imbracatura e collocare l'imbracatura superiore dietro il sedile del veicolo. **(12)(13)**
- 3 - Estendere gli attacchi ISOFIX premendo il pulsante di rilascio mentre si tira l'attacco. **(14)**
- ! ISOFIX può essere regolato in 11 posizioni.
- 4 - Assicurarsi che entrambi gli attacchi ISOFIX siano saldamente fissati ai relativi punti di ancoraggio ISOFIX. Il colore degli indicatori su entrambi gli attacchi ISOFIX deve essere completamente verde. **(15)**
- 5 - Premere il pulsante di sgancio ISOFIX e spingere di nuovo la base contro il sedile del veicolo finché non è stretta. **(16)**

6 - Per estendere l'imbracatura superiore per l'uso, premere il pulsante sul regolatore dell'imbracatura e tirare per allungare. **(17)**

7 - Collegare saldamente il gancio dell'imbracatura sull'ancoraggio. **(18)**

! Utilizzare l'imbracatura superiore per l'installazione se il veicolo è dotato di ancoraggio per l'imbracatura e vengono soddisfatti i requisiti (consultare il manuale dell'utente del veicolo).

8 - Assicurarsi che il gancio dell'imbracatura sia fissato saldamente all'ancoraggio. **(19)** Il colore degli indicatori sul regolatore cinghia dell'imbracatura deve essere completamente verde.

9 - Assicurarsi che entrambi gli attacchi ISOFIX siano saldamente fissati ai relativi punti di ancoraggio ISOFIX. Il colore degli indicatori su entrambi gli attacchi ISOFIX deve essere completamente verde. **(20)**

Rimozione del sistema di ritenuta per bambini

1 - Premere il pulsante di rilascio **(21)** per allentare le cinghie, quindi staccare il gancio per rimuovere l'imbracatura superiore. **(22)**

2 - Per rimuovere la base dal veicolo, premere il pulsante di rilascio ISOFIX e tirare di nuovo la

base dal sedile. **(23)**

3 - Quindi, premere e tirare di nuovo l'attacco ISOFIX su entrambi i lati. **(24)**

4 - Per il trasporto, premere il pulsante di rilascio ISOFIX e spostare indietro l'attacco ISOFIX in modo che sia piegato completamente. **(25)**

Protezione del bambino nel sistema di ritenuta per bambini

1 - Premere il pulsante del regolatore, mentre si estraggono le cinture per le spalle alla lunghezza adeguata. **(26)**

2 - Premere il pulsante rosso per sganciare la fibbia. **(27) -1**

3 - Fissare le fibbie su entrambi i lati del sedile, per agevolare il posizionamento del bambino. **(27) -2**

4 - Mettere il bambino nel sistema di ritenuta per bambini e infilare le braccia nelle cinture. **(28)**

5 - Agganciare la fibbia. **(29)**

6 - Per garantire l'altezza corretta del poggiatesta, la parte inferiore del poggiatesta DEVE essere alla stessa altezza della parte superiore delle spalle del bambino, come mostrato in **(30)**.

! La distanza massima tra la spalla del bambino e il foro per la spalla è di 4 cm **(31)**.

7 - Tirare verso il basso il regolatore e regolarlo alla lunghezza adeguata per assicurarsi che sia

perfettamente allacciato. **(32)**

8 - Fissare l'imbracatura sotto il rivestimento imbottito. **(33)**

! Assicurarsi che lo spazio tra il bambino e la cintura per le spalle sia di circa lo spessore di una mano.

9 - Estrarre il bambino come mostrato in **(34) (35)**.

100cm-150cm/15kg-36kg

Con cintura a 3 punti + sistema ISOFIX + imbracatura superiore

Con cintura a 3 punti + imbracatura superiore
(Fare riferimento alla fig. 11~ fig. 25 per utilizzare il sistema ISOFIX e l'imbracatura superiore)

Da circa 3 anni a 12 anni

Conservare la copertura bretelle, la copertura cintura spartigambe, la copertura cinghia inguinale, la fibbia e le bretelle in posizione sicura. **(36)(37)(38)(39)**

Protezione del bambino nel sistema di ritenuta per bambini

1 - Posizionare la cintura della spalla attraverso la guida per la cintura della spalla, come mostrato in **(40) (41)**.

2 - Per garantire l'altezza corretta del poggiatesta, la parte inferiore del poggiatesta DEVE essere alla

stessa altezza della parte superiore delle spalle del bambino, come mostrato in **(42)**.

3 - Non è possibile utilizzare il sistema di ritenuta per bambini migliorato se la fibbia della cintura di sicurezza (estremità femmina della fibbia) è troppo lunga per ancorare in modo sicuro il sistema di ritenuta per bambini migliorato. **(43)**

4 - È estremamente importante che la cinghia addominale sia indossata in basso in modo da sostenere il bacino. Il sistema di ritenuta per bambini migliorato viene mostrato in **(44)**.

Smontaggio del rivestimento imbottito

1 - Conservare la copertura bretelle, la copertura cintura spartigambe, la copertura cinghia inguinale in posizione sicura. **(45)**

2 - Rimuovere il rivestimento imbottito come mostrato in **(46)(47)(48)**.

3 - Per rimontare il rivestimento imbottito, basta

invertire le procedure di cui sopra.

Pulizia e manutenzione

Lavare il rivestimento imbottito con acqua fredda sotto i 30°C.

Non stirare il rivestimento imbottito.

Non candeggiare e non lavare a secco il rivestimento imbottito.

Non usare un detergente non diluito, benzina o altri solventi organici per lavare il sistema di ritenuta per bambini migliorato. Potrebbe danneggiare il prodotto.

Non attorcigliare il rivestimento imbottito e l'imbottitura interna per asciugare con grande forza. Si potrebbero lasciare grinze sul rivestimento imbottito e l'imbottitura interna.

Appendere il rivestimento imbottito e l'imbottitura interna all'ombra per asciugare.

Rimuovere il sistema di ritenuta per bambini migliorato dal sedile del veicolo se non viene usato per un lungo periodo di tempo. Sistemare il sistema di ritenuta per bambini migliorato in un luogo fresco e asciutto e inaccessibile al bambino.



nuna®

Find out more at nuna.eu