

easyGO

domino

INSTRUKCJA OBSŁUGI - USER'S MANUAL

WYPRODUKOWANO ZGODNIE Z NORMĄ
EN 1888:2012

www.easy-go.com.pl



PL

EN

RU

UA

CZ

SK

DE

HU

RO

FR

BG

ES

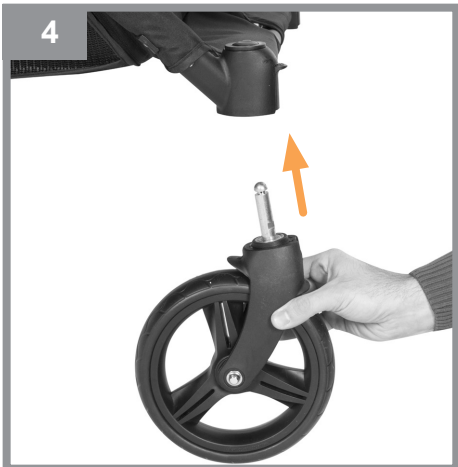

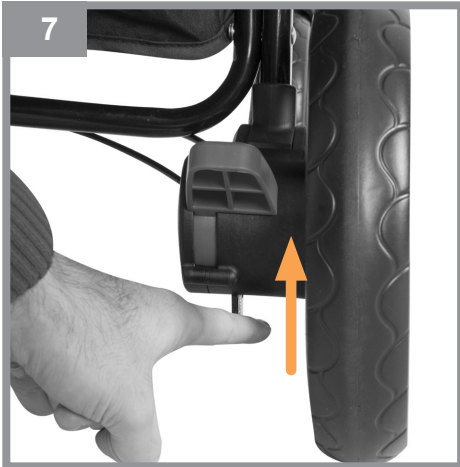

13



14



15



16



Szanowni klienci,

Dziękujemy za wybranie produktu EASYGO. Nasze wyroby projektujemy z myślą o ich bezpieczeństwie i funkcjonalności. Niniejsza instrukcja obsługi pomoże Państwu wykorzystać wszystkie walory naszego produktu oraz przedstawi niezbędne informacje dotyczące okresowej konserwacji.

Prosimy o dokładne zapoznanie się z jej treścią, stosowanie się do jej zaleceń oraz zachowanie na przyszłość.

Z poważaniem,



**PRZED PRYZYSTĄPIENIEM DO UŻYTKOWANIA PRODUKTU
PRZECZYTAJ INSTRUKCJĘ I ZACHOWAJ JĄ NA PÓŹNIEJ.**

easyGO

OSTRZEŻENIA

OSTRZEŻENIE: Nigdy nie zostawiaj swojego dziecka bez opieki.

OSTRZEŻENIE: Nie pozwalaj dziecku bawić się niniejszym wyrobem.

UWAGA: Urządzenie do parkowania powinno być włączone, gdy wkłada się i wyjmuje dziecko.

OSTRZEŻENIE: Używać szelek, gdy dziecko zacznie samodzielnie siadać.

OSTRZEŻENIE: Nie stosować dodatkowego materacyka w wyrobie.

OSTRZEŻENIE: Przed rozpoczęciem użytkowania wózka upewnij się, że mechanizmy składania zostały zablokowane.

OSTRZEŻENIE: Zawsze używać paska krokowego w połączeniu z paskiem biodrowym.

OSTRZEŻENIE: Każde obciążenie zawieszane na prowadnicy wózka narusza jego stabilność.

OSTRZEŻENIE: Produkt nie jest przeznaczony do jazdy na rolkach ani do biegania.

OSTRZEŻENIE: Wózek służy do przewozu tylko jednego dziecka.

OSTRZEŻENIE: Wózek przeznaczony jest dla dzieci w wieku 0 - 36 miesięcy i do masy 15 kg.

OSTRZEŻENIE: Nie pozostawiać wózka z dzieckiem na powierzchni pochyłej, nawet jeśli hamulec został zablokowany.

OSTRZEŻENIE: Nie używać wózka, jeśli jakikolwiek jego element został uszkodzony.

OSTRZEŻENIE: Podczas czynności składania i rozkładania wózka, należy upewnić się, że dziecko znajduje się w bezpiecznej odległości.

OSTRZEŻENIE: Dokonując regulacji należy upewnić się, że części ruchome produktu nie stykają się z częściami ciała dziecka.

OSTRZEŻENIE: Zawsze należy blokować hamulec podczas postoju.

OSTRZEŻENIE: Maksymalne obciążenie koszyka wynosi 3 kg.

OSTRZEŻENIE: Maksymalne obciążenie torby wynosi 2 kg.

OSTRZEŻENIE: Każda torba lub inne obciążenie zawieszane na prowadnicy wózka wpływa na jego stabilność.

OSTRZEŻENIE: W produkcie powinny być zastosowane wyłącznie oryginalne części, zatwierdzone przez producenta.

OSTRZEŻENIE: Wjeżdżając pod krawężnik lub inny stopień należy podnieść przednie zawieszenie.

OSTRZEŻENIE: Nie zjeżdżać wózkiem po schodach.

OSTRZEŻENIE: Wózek należy przechowywać w miejscu niedostępnym dla dzieci.

KONSERWACJA:

Wózek wymaga okresowej konserwacji. Ze względu na jego przeznaczenie (użytkowanie na zewnątrz przy różnych warunkach atmosferycznych i na różnych nawierzchniach) przestrzeganie poniższych warunków konserwacji jest czynnikiem niezbędnym do jego prawidłowego funkcjonowania.

1. Metalowe elementy można czyścić wilgotną szmatką z użyciem delikatnego detergentu. Po czyszczeniu należy wytrzeć produkt do sucha aby zapobiec korozji.
2. Tapicerkę można czyścić wilgotną szmatką z użyciem delikatnego środka piorącego. Po czyszczeniu produkt należy wysuszyć wieszając tapicerkę w miejscu, gdzie nie jest narażona na długotrwałe działanie promieni słonecznych lub pozostawić rozłożony w miejscu, gdzie jest dobra wentylacja.
3. Nie należy prać elementów tapicerki w pralce, wirować mechanicznie ani długotrwałe namaczać ze względu na zastosowanie elementów konstrukcyjnych (usztynnienia, wzmocnienia, wypełnienia).
4. Nie należy używać wybielacza. Używać wolno jedynie delikatnych detergentów.
5. Jeśli produkt uległ zmoczeniu, należy wytrzeć metalowe elementy do sucha i pozostawić rozłożony do całkowitego wyschnięcia w miejscu o dobrej

wentylacji.

6. Nie należy narażać produktu na długotrwałe działanie promieni słonecznych, ponieważ tapicerka oraz plastikowe elementy mogą ulec odbarwieniu lub uszkodzeniu.

7. Części ruchome należy okresowo konserwować używając szybko odparowujących środków czyszcząco-smarujących typu WD-40.

8. Należy regularnie sprawdzać ustawienie pasów bezpieczeństwa i innych elementów posiadających możliwość regulacji.

9. Należy regularnie czyścić koła, hamulce i elementy zawieszenia z piasku, soli i innych zabrudzeń. Nie należy używać smaru w miejscach, do których może dostać się piach.

10. Unikać kontaktu ze słoną wodą (woda morską, morską bryza, sól drogowa), aby uniknąć korozji.

11. Dopuszczalny przedział temperatur użytkowania wózka: od -5 do +35 °C.

WARUNKI GWARANCJI

1. EURO-CART SP. Z O.O. udziela gwarancji na zakupiony przez Państwa produkt na okres 12 miesięcy od daty zakupu.

2. Reklamacje należy zgłaszać w punkcie sprzedaży, w którym produkt został zakupiony.

3. Warunkiem niezbędnym do rozpatrzenia reklamacji jest przedstawienie prawidłowo wypełnionej karty gwarancyjnej, która znajduje się na końcu tej instrukcji obsługi, wraz z dowodem zakupu.

4. Wady fizyczne produktu ujawnione w okresie gwarancji będą usuwane bezpłatnie w terminie 14 dni od daty dostarczenia produktu za pośrednictwem sprzedawcy do siedziby EURO-CART SP. Z O.O..

5. Napraw dokonuje firma EURO-CART SP. Z O.O. lub jednostka usługowa, o której informuje sprzedawca.

6. Gwarancja nie obejmuje:

- Uszkodzeń powstałych z winy użytkownika,
- Uszkodzeń powstałych w wyniku niestosowania się

do zaleceń, ostrzeżeń i ograniczeń znajdujących się w instrukcji obsługi oraz na elementach produktu,

- Elementów eksploatacyjnych naturalnie zużywających się w trakcie eksploatacji takich jak: opony, łańcuchy, bieżnik kół, materiały stosowane na uchwytych, struktura i kolor tkanin i tworzywa narażonych na tarcie, tuleje w kołach, nadruki,
 - Uszkodzeń powstałych w wyniku niestosowania się do warunków konserwacji np.: korozji, zmiany koloru tapicerki lub elementów plastikowych w wyniku długotrwałego działania promieni słonecznych, uszkodzeń elementów plastikowych lub tapicerki w wyniku długotrwałego działania promieni słonecznych lub zbyt wysokich temperatur, luzów, odgłosów takich jak skrzypienie/piszczenie, uszkodzeń mechanizmów w wyniku zabrudzeń,
 - Uszkodzeń powstałych w wyniku napraw dokonywanych przez osoby nieupoważnione,
 - Utrudnionej jazdy wózkiem spacerowym typu „parasolka” do tyłu (jest to normalna cecha tego typu konstrukcji),
 - Odchylania się od pionu pojedynczych kół pod wpływem obciążenia (jest to normalna cecha tego typu konstrukcji),
 - Uszkodzeń i zabrudzeń powstałych w wyniku nieprawidłowego spakowania produktu na czas przesyłki kurierskiej (w przypadku zakupu wysyłkowego). Produkt należy spakować w oryginalny karton lub zamiennik dopasowany do gabarytów produktu tak, aby nie było zbędnego luzu i aby żaden element nie wystawał ani nie wybrzuszał kartonu.
7. Okres gwarancji ulega przedłużeniu o czas trwania naprawy w serwisie EURO-CART SP. Z O.O..
8. Sposób naprawy ustala udzielający gwarancji,
9. Reklamowany produkt należy przekazać w stanie czystym.
10. Gwarancja obejmuje terytorium Unii Europejskiej,
11. Gwarancja na sprzedany towar konsumpcyjny nie wyłącza, ani nie zawiesza uprawnień kupującego wynikających z niezgodności towaru z umową.

INSTRUKCJA OBSŁUGI

ROZKŁADANIE WÓZKA

Aby rozłożyć wózek odbezpiecz automatyczną blokadę (rys. 1), i pociągnij prowadnicę wózka w górę, aż do całkowitego rozłożenia wózka (rys. 2, 3).

MONTAŻ I DEMONTAŻ KÓŁ

Aby zamontować przednie koła, wepnij ich piasty w uchwyty znajdujące się na zakończeniach przednich rur (rys. 4). Aby koła zdemontować, wciśnij przycisk w tylnej części koła i wysuń piastę z uchwytu (rys. 5). Aby zamontować tylne koła, wsuń ich piasty w uchwyty znajdujące się w tylnym zawieszeniu wózka (rys. 6). Aby koła zdemontować, pociągnij w dół metalową blokadę w dolnej części uchwytu i wysuń piastę (rys. 7).

SYSTEM OBROTOWYCH KÓŁ PRZEDNIH

Wózek posiada system obrotowych kół przednich z możliwością blokady do jazdy prosto. Aby koła mogły się obracać, przesuń w górę dźwignię znajdującą się w przedniej części koła. Aby zablokować koła do jazdy prosto, przesuń dźwignię w dół (rys. 8).

MONTAŻ BUDEK

Aby zamontować budkę, wsuń jej zaczepy na uchwyty znajdujące się na stelażu siedziska (rys. 9). Następnie ustaw budkę w żądanej pozycji.

MONTAŻ I DEMONTAŻ BARIERKI

Aby zamontować barierkę, wepnij jej zaczepy w uchwyty znajdujące się przy bocznych rurach siedziska (rys. 10). Aby ją zdemontować, wciśnij przyciski znajdujące się w dolnej części uchwytów i wysuń zaczepy (rys. 11). Nie ma potrzeby demontowania barierki przed złożeniem wózka.

UWAGA! Nie przenoś wózka trzymając za barierkę.
UWAGA! Stosowanie barierki nie zwalnia z obowiązku stosowania pasów bezpieczeństwa.

REGULACJA PODNÓŻKA

Aby opuścić podnóżek, wciśnij okrągłe przyciski znajdujące się po jego bokach (rys. 12). Aby podnóżek unieść wystarczy pchnąć go ku górze.

UWAGA! Podnóżek służy do podtrzymywania nóżek dziecka. Jeśli dziecko znajduje się w pozycji siedzącej, podnóżek musi być opuszczony.

PASY BEZPIECZEŃSTWA

OSTRZEŻENIE! Zawsze używaj systemu zapięć.

Oba siedziska wózka wyposażone są w 5-punktowe pasy bezpieczeństwa (rys. 13). Należy ich używać z jak największą dokładnością. Aby zapiąć 5-punktowe pasy bezpieczeństwa, połącz widełki pasów naramiennych z widełkami pasów biodrowych, a następnie wepnij je w centralną klamrę przymocowaną do pasa krokowego. Dopasuj długość pasów, tak aby przylegały do ciała dziecka, ale go nie uciskały.

Aby rozpiąć pasy wciśnij przycisk na centralnej klamrze i rozłącz widełki pasków.

REGULACJA OPARCIA

Wózek posiada 5-stopniową regulację oparcia. Aby obniżyć oparcie, pociągnij za dźwignię znajdującą się w tylnej części oparcia i ustaw żądaną pozycję (rys. 14). Aby oparcie podnieść, wystarczy pchnąć je ku górze. Zablokuje się automatycznie w danej pozycji.

HAMULEC POSTOJOWY

Wózek wyposażony jest w łączony hamulec postojowy. Aby go zablokować wciśnij stopkę hamulcową znajdującą się przy prawym tylnym

kole wózka. Aby hamulec odblokować unieś stopkę hamulcową.

UWAGA! Hamulec wózka nie służy do spowalniania wózka. Należy go używać wyłącznie w czasie postoju.
UWAGA! Nigdy nie pozostawiaj dziecka w wózku, jeśli hamulec nie jest zablokowany.

SKŁADANIE WÓZKA

Mechanizm składania wózka znajduje się na środku prowadnicy. Aby złożyć wózek, wciśnij przycisk znajdujący się na mechanizmie składania (rys. 15), a następnie obróć mechanizm składania w kierunku wskazanym strzałką (rys. 16) i pchnij prowadnicę w dół, aż do całkowitego złożenia wózka.

Dear Clients,

We would like to thank you for choosing EASYGO product. Our products are manufactured thinking of the safety and functionality. This manual shall help you to use all benefits of our Product and present you all necessary information concerning periodically maintenance.

Please read this content very carefully and comply with its recommendations as well as keep for future.

Yours faithfully,



BEFORE USE READ CAREFULLY THIS MANUAL AND KEEP IT FOR FUTURE.

easyGO

WARNINGS

- WARNING:** Leaving the baby without care may cause a danger
- WARNING:** Use the braces when the baby begins to sit at his own.
- WARNING:** Do not use an additional mattress in the product.
- WARNING:** Before use be sure that the assembling mechanisms are blocked.
- WARNING:** Always use the crotch belt together with the hip belt.
- WARNING:** Every load handing on the handle affects its stability.
- WARNING:** This product is not designated to go rollerblades or to run.
- WARNING:** This stroller is indented to bear only one baby.
- WARNING:** This stroller is designated for the babies up to 0 - 36 months and weight 15 kg
- WARNING:** Do not leave the stroller with a baby on the slope, even if the brake is locked.
- WARNING:** Do not use the stroller, if any component is damaged.

- WARNING:** During the assembling and disassembling the stroller, be sure that the baby is at the safe distance.
- WARNING:** Making any adjustments, make sure that the movable parts are not close to the baby's body.
- WARNING:** Always lock the brake when stops.
- WARNING:** Maximum load of basket is 3 kg.
- WARNING:** Maximum load of bag is 2 kg.
- WARNING:** Every bag or other load handing on the handle affects its stability.
- WARNING:** Only the original parts, confirmed by the producer should be used in this product.
- WARNING:** Driving on the pavement or any other step the front axle should be lifted.
- WARNING:** Do not drive the stroller through the stairs.
- WARNING:** The stroller should be kept away from babies.

MAINTENANCE GUIDELINES

- The stroller requires periodic maintenance. On account of its designated use (outdoor use in all atmospheric conditions and over different surfaces), observing the following maintenance guidelines is necessary for its correct functioning.
- 1.** Metal elements may be cleaned using a damp cloth with mild detergent. Once cleaned wipe dry to prevent corrosion.
 - 2.** The upholstery may be cleaned using a damp cloth with mild washing agent. Once cleaned, the upholstery should be dried by hanging in a place not exposed to prolonged sunlight or leave spread out in a well ventilated place.
 - 3.** Do not wash upholstery in a washing machine, do not tumble dry or soak for long periods due to the structural elements used (stiffeners, reinforcements, filling).
 - 4.** Do not use bleach. Use mild detergents only.
 - 5.** If product becomes wet, wipe dry metal elements and leave unfolded until completely dry in a well ventilated place.
 - 6.** Do not expose the product to sunlight for prolonged periods as the upholstery and plastic elements may become discoloured or damaged.
 - 7.** Moving parts should be periodically treated with fast evaporating cleaning and lubricating agents

such as WD-40.

8. Safety belts and other adjustable elements should be checked regularly.
9. Sand, salt and other contaminants should be removed from wheels, breaks and suspension regularly. Do not use lubricant in places exposed to sand ingress.
10. Avoid contact with salt water (seawater, sea breeze, road salt) in order to prevent corrosion.
11. Stroller functional temperature range: from -5 to +35 °C.

WARRANTY TERMS

1. EURO-CART SP. Z O.O. grants a warranty for the product you purchased for a period of 12 months from the purchase date.
2. All complaints should be reported to the seller of the product.
3. In order for a complaint to be processed a correctly completed warranty card found at the back of these instructions together with proof of purchase have to be presented.
4. The product's physical defects which come to light during the warranty period shall be remedied free of charge within 14 days of the product being delivered via the seller to EURO-CART SP. Z O.O.
5. All repairs shall be performed by EURO-CART SP. Z O.O. or a service point as advised by the seller.
6. The warranty does not cover:
 - Damage occurred for reasons attributable to the user,
 - Damage occurred as a result of failure to observe recommendations, warnings and restrictions found in the user manual and on product elements,
 - Consumables subject to natural wear and tear during normal usage such as: tyres, inner tubes, tread, materials used on handles, structure and colour of fabrics and materials subject to friction,

sleeves in wheels, axels, prints,

- Damage occurred as a result of failure to observe maintenance guidelines such as: corrosion, changed upholstery or plastic elements colour as a result of prolonged exposure to sunlight, damage to plastic elements of upholstery as a result of prolonged exposure to sunlight or excessive temperatures, excessive play, squeaking / creaking noises, damage to mechanism due to contamination,
 - Damage occurred due to repairs being carried out by unauthorised persons,
 - Difficulties with reversing a "stroller" type stroller (this is normal),
 - Single wheels being pushed into a vertical position as a result of loading (this is normal),
 - Damage and soiling occurred due to the product being incorrectly packaged for shipment by courier (for internet purchases),
7. The warranty period shall be extended by the repair time at EURO-CART SP. Z O.O.
 8. The repair method shall be determined by the guarantor,
 9. The product subject to a complaint should be provided clean,
 10. The warranty is valid within the European Union,
 11. The consumer goods warranty does not exclude or suspend the purchaser's rights stemming from goods non-compliance with the agreement.

USER INSTRUCTIONS

UNFOLDING THE STROLLER

In order to unfold the stroller, release the automatic lock (fig. 1), and pull the stroller guiderail upward until fully unfolded (fig. 2, 3).

ATTACHING AND REMOVING THE WHEELS

In order to attach the front wheels, push their hubs into the handles on the ends of the front tubes (fig. 4). In order to remove the wheel, press the button on the back of the wheel and pull the hub from the handle (fig. 5).

In order to attach the rear wheels, push their hubs into the handles on the rear suspension of the stroller (fig. 6). In order to remove the wheels, pull down the metal lock at the bottom of the handle and slide the hub (fig. 7).

THE SYSTEM OF ROTATING FRONT WHEELS

The stroller has a system of rotating front wheels with the possibility of locking of moving straight on. In order to rotate the wheels, move up the lever in the front part of the wheel. In order to lock the wheels to move straight on, move the lever down (fig. 8).

ASSEMBLY OF THE CANOPIES

In order to assemble the canopy, insert its hooks on the handles on the stroller frame (fig. 9). Set the canopy in the desired position.

ASSEMBLY AND REMOVING THE BAR

In order to assemble the bar, insert its hooks on the handles on the seat side tubes (fig. 10). In order to remove it, push the buttons located in the lower part of the handles and slide the clips out (fig. 11).

There is no need to remove the bar before folding the stroller.

NOTE! Never move the stroller by holding the bar.

NOTE! Using the bar does not exempt from the obligation to use the seat belts.

FOOT REST ADJUSTMENT

In order to lower the foot rest, press the round buttons on its sides (fig. 12). In order to raise the foot rest, just push it upwards.

NOTE! The foot rest is to support the legs of a child. If a child is in a sitting position, the foot rest must be lowered.

SAFETY BELTS

WARNING! Always use the fastening system.

Both seats of the stroller are equipped with the 5-point safety belts (fig. 13). Use them as accurately as possible. In order to fasten the 5-point safety belts, connect the shoulder belts forks with the lap belts forks, then insert them into the central buckle attached to the crotch belt. Adjust the belts length so that they fit to the body of the child, but do not press.

In order to unfasten the belts, press the button on the central buckle and disconnect the belts forks.

BACKREST ADJUSTMENT

The stroller has 4-step adjustment of the backrest. In order to lower the backrest, pull the lever on the rear of the backrest and set the desired position (fig. 14). In order to raise the backrest, just push it upward. It locks automatically in that position.

SAFETY BRAKE

The stroller is equipped with a safety brake. In order to lock it, press the brake foot located at the

right rear wheel of the stroller. In order to release it, lift the brake foot.

NOTE! The stroller brake is not applied to slow down the stroller. Use it only when stationary.

NOTE! Never leave a child in the stroller without the brake activated.

FOLDING THE STROLLER

The stroller folding mechanism is located in the central part of the guide bar. To fold the stroller, press the button located on the folding mechanism (fig. 15), twist the folding mechanism according to the arrow (fig. 16), and push the guide bar down until the stroller is folded completely.

Уважаемые Клиенты,

Благодарим за выбор изделия EASYGO. Наши изделия разрабатываем, учитывая их безопасность и функциональность. Настоящее руководство по эксплуатации поможет Вам использовать все достоинства нашего изделия, а также предоставит необходимую информацию на тему временной консервации.

Просим точно ознакомиться с его содержанием, соблюдать его положения а также сохранить его.

С уважением,



**ПЕРЕД НАЧАЛОМ ЭКСПЛУАТАЦИИ ИЗДЕЛИЯ ПРОЧИТАЙТЕ
НАСТОЯЩЕЕ РУКОВОДСТВО И СОХРАНИТЕ ЕГО.**



ПРЕДОСТЕРЕЖЕНИЯ

ПРЕДОСТЕРЕЖЕНИЕ: Оставление ребенка без надзора может угрожать опасностью.

ПРЕДОСТЕРЕЖЕНИЕ: Использовать подтяжки, когда ребенок начнет самостоятельно сидеть.

ПРЕДОСТЕРЕЖЕНИЕ: Не применять в изделии дополнительный матрац.

ПРЕДОСТЕРЕЖЕНИЕ: Перед началом эксплуатации коляски убедитесь, что механизмы складывания заблокированы.

ПРЕДОСТЕРЕЖЕНИЕ: Всегда использовать промежный пояс вместе с бедренным.

ПРЕДОСТЕРЕЖЕНИЕ: Каждая нагрузка, привешенная на проводке коляски, нарушает ее стабильность.

ПРЕДОСТЕРЕЖЕНИЕ: Изделие не предназначено для катания на роликах и бега.

ПРЕДОСТЕРЕЖЕНИЕ: Коляска служит для перевозки только одного ребенка.

ПРЕДОСТЕРЕЖЕНИЕ: Коляска предназначена для детей в возрасте 0 - 36 месяцев и весом до 15 кг.

ПРЕДОСТЕРЕЖЕНИЕ: Не оставлять коляски с ребенком на уклонной поверхности, даже если заблокирован тормоз.

ПРЕДОСТЕРЕЖЕНИЕ: Не пользоваться коляской, если какой-либо элемент поврежден.

ПРЕДОСТЕРЕЖЕНИЕ: При складывании и раскладывании коляски следует убедиться в том, что ребенок находится на безопасном расстоянии.

ПРЕДОСТЕРЕЖЕНИЕ: Производя регулировку, следует убедиться, что подвижные элементы не касаются тела ребенка.

ПРЕДОСТЕРЕЖЕНИЕ: Всегда нужно блокировать стояночный тормоз.

ПРЕДОСТЕРЕЖЕНИЕ: Максимальная нагрузка корзины составляет 3 кг.

ПРЕДОСТЕРЕЖЕНИЕ: Максимальная нагрузка сумки составляет 2 кг.

ПРЕДОСТЕРЕЖЕНИЕ: Каждая сумка или другая нагрузка, привешенные на проводке коляски, влияют на ее стабильность.

ПРЕДОСТЕРЕЖЕНИЕ: В изделии должны применяться исключительно оригинальные, утвержденные производителем, части.

ПРЕДОСТЕРЕЖЕНИЕ: Въезжая на бордюр или другой ступень, следует приподнести переднюю часть коляски.

ПРЕДОСТЕРЕЖЕНИЕ: Не съезжать коляской по лестнице.

ПРЕДОСТЕРЕЖЕНИЕ: Коляску следует хранить в месте недоступным для детей.

КОНСЕРВАЦИЯ

Коляска требует периодического проведения технического осмотра. В связи с его предназначением (пользование снаружи при разных атмосферных условиях и на разных дорожных покрытиях), соблюдение нижеприведенных правил технического осмотра является необходимым фактором для его правильного функционирования.

1. Металлические элементы можно чистить влажной тряпочкой с использованием мягкого детергента. После очистки следует вытереть изделие насухо, чтобы предотвратить возникновение коррозии.
2. Обивку можно очищать влажной тряпочкой с использованием деликатного моющего средства. После очистки продукт следует высушить, подвесив обивку в месте, которое не поддается длительному действию солнечных лучей, или оставить разложенным в месте, где имеется хорошая вентиляция.
3. Не следует стирать элементы обивки в стиральной машине, крутить механическим способом, ни выполнять долговременное намачивание в связи с применением конструктивных элементов (придание жесткости, подкрепление, наполнение).
4. Не следует применять отбеливатели. Можно применять только мягкие детергенты.
5. Если продукт подвернулся смачиванию, следует вытереть металлические элементы насухо и оставить разложенным до полного высыхания на месте с хорошей вентиляцией.

6. Не следует подвергать продукт длительному действию солнечных лучей, поскольку обивка и пластмассовые элементы могут подвергнуться обесцвечиванию или повреждению.
7. Следует периодически проводить технический осмотр подвижных частей, применяя быстро испаряющиеся средства типа WD-40, производящие чистку и смазку.
8. Следует систематически проверять установку ремней безопасности и других элементов, которые имеют возможность регулировки.
9. Следует регулярно очищать колеса, тормоз и элементы, на которые попали песок, соль и другие загрязнения. Не следует применять масло в тех местах, на которые может попасть песок.
10. Избегать контакта с соленой водой (морская вода, морской бриз, дорожная соль), чтобы не допустить возникновения коррозии.
11. Допустимый диапазон температур пользования коляски: от -5°C до +35°C.

УСЛОВИЯ ГАРАНТИИ

1. ООО «EURO-CART» предоставляет гарантию на закупленный продукт на период 12 месяцев от даты покупки.
2. Рекламацию следует предъявлять в пункте продажи, в котором был закуплен продукт.
3. Необходимым условием для рассмотрения рекламации является представление правильно заполненной гарантийной карточки, которая находится в конце этой инструкции по обслуживанию, вместе с удостоверением покупки.
4. Физические дефекты продукта, обнаруженные в период гарантии, будут ликвидированы бесплатно в срок 14 дней от даты доставки продукта при посредничестве продавца по местонахождению ООО «EURO-CART».
5. Ремонт выполняет фирма ООО «EURO-CART» или пункт бытового обслуживания, о котором информирует продавец.
6. Гарантия не распространяется на:
 - Повреждения, которые возникли по вине потребителя;
 - Повреждения, которые возникли в результате

- невыполнения рекомендаций, предостережений и ограничений, которые находятся в инструкции по обслуживанию, а также на элементах продукта;
- Повреждения эксплуатационных элементов, естественно изнашивающихся в процессе эксплуатации, таких как: покрывки, камеры, протекторы колес, материалы, которые применяются на рукоятках, структура, цвет тканей и материалов, которые поддаются трению, втулки в колесах, оси, надписи;
 - Повреждения, которые возникли в результате несоблюдения правил технического осмотра, например: коррозия, изменение цвета обивки или пластмассовых элементов в результате длительного действия солнечных лучей, повреждения пластмассовых элементов или обивки в результате длительного действия солнечных лучей или очень высоких температур, зазоры, отзвуки, такие как скрипение/ пищание, повреждения механизмов в результате загрязнений;
 - Повреждения, возникшие в результате ремонтов, которые выполнялись не уполномоченными лицами;
 - Затрудненную езду назад прогулочной коляской типа «зонтик» (это нормальное свойство конструкции такого типа);
 - Отклонения от вертикали отдельных колес под воздействием нагрузки (это нормальное свойство конструкции такого типа);
 - Повреждения и загрязнения, которые возникли в результате неправильной упаковки продукта на время курьерской пересылки (в случае рассылочной закупки).
7. Период гарантии продлевается на время выполнения ремонта на пункте сервисного обслуживания ООО «EURO-CART».
 8. Способ ремонта определяет учреждение, которое предоставляет гарантию.
 9. Продукт, на который предъявляется рекламация, следует передавать в чистом состоянии.
 10. Гарантия распространяется на территорию Европейского Союза.
 11. Гарантия на проданный потребительский товар не исключает, ни не приостанавливает действия полномочий покупателя, возникающих вследствие некондиционности товара.

РУКОВОДСТВО ПО ЭКСПЛУАТАЦИИ

РАСКЛАДЫВАНИЕ КОЛЯСКИ

Чтобы разложить коляску, необходимо снять с предохранителя автоматическое блокирующее устройство (рис. 1) и потянуть направляющий руль коляски вверх, вплоть до полного раскладывания коляски (рис. 2, 3).

МОНТАЖ И ДЕМОНТАЖ КОЛЕС

Чтобы установить передние колеса, следует вставить их втулки в захваты, находящиеся на концах передних трубок (рис. 4). Чтобы демонтировать колесо, следует нажать кнопку на задней части колеса и выдвинуть втулку с захвата (рис. 5).

Чтобы установить задние колеса, следует вставить их втулки в захваты, находящиеся в задней части подвески коляски (рис. 6). Чтобы колеса демонтировать, следует потянуть вниз металлическую блокировку в нижней части захвата и выдвинуть втулку (рис. 7).

СИСТЕМА ПОВОРОТНЫХ ПЕРЕДНИХ КОЛЕС

Коляска имеет систему поворотных передних колес с возможностью блокировки их для езды прямо. Чтобы колеса могли вращаться, переместите вверх рычаг, который находится в передней части колеса. Чтобы колеса заблокировать для езды прямо, переместите рычаг вниз (рис. 8).

УСТАНОВКА КАПОШОНОВ

Чтобы установить капюшон, следует засунуть его зацепки на захваты, которые находятся на раме сидения (рис. 9). Затем следует установить капюшон в необходимую позицию.

МОНТАЖ И ДЕМОНТАЖ БАМПЕРА

Чтобы установить бампер, следует вставить его зацепки в захваты, которые находятся при боковых трубках сидения (рис. 10). Чтобы его демонтировать, следует втиснуть кнопки, которые находятся в нижней

части захватов и выдвинуть зацепки (рис. 11). Нет необходимости производить демонтаж бампера перед складыванием коляски.

ВНИМАНИЕ! Не переносите коляску, держа ее за бампер.

ВНИМАНИЕ! Применение бампера не освобождает от обязанности застегивания ремней безопасности.

РЕГУЛИРОВКА ПОДНОЖКИ

Чтобы опустить подножку, следует втиснуть круглые кнопки, которые находятся по ее бокам (рис. 12). Чтобы поднять подножку, достаточно подтолкнуть ее вверх.

ВНИМАНИЕ! Подножка служит для поддержки ножек ребенка. Если ребенок находится в сидячей позиции, подножка должна быть покинута.

РЕМНИ БЕЗОПАСНОСТИ

ПРЕДОСТЕРЕЖЕНИЕ! Всегда употребляйте систему застёжек.

Оба сидения коляски оснащены 5-точечными ремнями безопасности (рис. 13). Следует их употреблять с наибольшей точностью. Чтобы застегнуть 5-точечные ремни безопасности, следует соединить вилки плечевых ремней с вилками набедренных ремней, а затем вставить их в центральную застёжку, прикрепленную к шаговому ремню. Подогнать длину ремней таким

образом, чтобы они прилегли к телу ребенка, но не давили на тело.

Чтобы расстегнуть ремень, следует втиснуть кнопку на центральной застёжке и разъединить вилки ремней.

РЕГУЛИРОВКА СПИНКИ

Коляска имеет 5-ступенчатую регулировку спинки. Чтобы понизить спинку, следует потянуть за рычаг, который находится в задней части спинки, а затем установить в требуемую позицию (рис. 14). Чтобы спинку повесить, достаточно подтолкнуть ее вверх,

после чего автоматически заблокируется в данной позиции.

СТОЯНОЧНЫЙ ТОРМОЗ-ФИКСАТОР

Коляска оснащена стояночным тормозом-фиксатором. Чтобы его заблокировать, следует нажать тормозную лапку, которая находится при правом заднем коле коляски. Чтобы тормоз разблокировать, следует поднять тормозную лапку.

ВНИМАНИЕ! Стояночный тормоз-фиксатор не служит для затормаживания коляски. Его можно применять только во время стоянки коляски.

ВНИМАНИЕ! Никогда не оставляйте ребенка в коляске, если тормоз-фиксатор не заблокирован.

СКЛАДЫВАНИЕ ТЕЛЕЖКИ

Механизм для складывания тележки находится посередине направляющей ручки. Чтобы сложить тележку, следует нажать кнопку, которая находится на механизме складывания (рис. 15), а потом повернуть механизм складывания в направлении, указанном стрелкой (рис. 16), и нажать направляющую ручку вниз, вплоть до полного сложения тележки.

Шановані клієнти,

Дякуємо, що Ви вибрали продукт EASYGO. Наші вироби ми проектуємо так, щоб були вони безпечні і функціональні. Ця інструкція обслуговування допоможе Вам використати усі достоїнства нашого продукту, а також ознайомить з необхідними інформаціями щодо періодичної консервації.

Просимо докладно ознайомитися з її змістом і застосовувати запропоновані рекомендації, а також зберегти інструкцію на майбутній час.

З повагою,



**УВАГА! ПЕРЕД ПОЧАТКОМ КОРИСТУВАННЯ З ПРОДУКТУ
ПРОЧИТАЙ ІНСТРУКЦІЮ І ЗБЕРЕЖИ ЇЇ.**



ОСТЕРЕЖЕННЯ

ОСТЕРЕЖЕННЯ: Залишення дитини без догляду може бути небезпечним.

ОСТЕРЕЖЕННЯ: Використовувати шлейки, коли дитина почне самостійно сідати.

ОСТЕРЕЖЕННЯ: Не застосовувати додаткового матеріала у виробі.

ОСТЕРЕЖЕННЯ: Перед початком користування візком необхідно переконатися, що механізми складання є заблокованими.

ОСТЕРЕЖЕННЯ: Завжди використовувати поясок кроковий разом з пояском тазостегновим.

ОСТЕРЕЖЕННЯ: Кожне навантаження навішене на провідницю візка порушує його стабільність.

ОСТЕРЕЖЕННЯ: Продукт не є призначений до їзди на роликах ані до бігання.

ОСТЕРЕЖЕННЯ: Візок служить до перевезення тільки однієї дитини.

ОСТЕРЕЖЕННЯ: Візок призначений для дітей у віці 0 - 36 місяців і до маси 15 кг.

ОСТЕРЕЖЕННЯ: Не залишати візка з дитиною на похилій поверхні, навіть якщо гальмо є заблоковане.

ОСТЕРЕЖЕННЯ: Не вживати візок, якщо який-небудь його елемент є ушкоджений.

ОСТЕРЕЖЕННЯ: Під час складання і розкладання візка необхідно переконатися, що дитина

знаходиться на безпечній відстані.

ОСТЕРЕЖЕННЯ: Під час регуляції необхідно переконатися, що рухомі частини продукту не стикаються з частинами тіла дитини.

ОСТЕРЕЖЕННЯ: Необхідно завжди блокувати гальмо під час зупинки.

ОСТЕРЕЖЕННЯ: Максимальне навантаження кошика становить 3 кг.

ОСТЕРЕЖЕННЯ: Максимальне навантаження торби становить 2 кг.

ОСТЕРЕЖЕННЯ: Кожна торба або інше навантаження навішене на провідницю візка впливає на його стабільність.

ОСТЕРЕЖЕННЯ: В продукті повинні бути застосовані виключно оригінальні частини, затверджені виробником.

ОСТЕРЕЖЕННЯ: При в'їзді на бардюр або інший ступінь необхідно підняти передню підвіску.

ОСТЕРЕЖЕННЯ: Не з'їжджати візком зі сходів.

ОСТЕРЕЖЕННЯ: Візок необхідно переховувати у місці недоступному для дітей.

КОНСЕРВАЦІЯ

Коляска вимагає періодичного проведення технічного догляду. В зв'язку з його призначенням (користування назовні при різних атмосферних умовах і на різних дорожніх покриттях), дотримання нижчезазначених режимів технічного догляду є необхідним фактором для його правильного функціонування.

1. Металеві елементи можна очищати вологою ганчіркою з використанням м'якого детергенту. Після очистки потрібно витерти виріб досуха, щоб запобігти корозії.
2. Оббивку можна очищати вологою ганчіркою з використанням делікатного мийного засобу. Після чистки продукт потрібно висушити, підвішуючи оббивку в місці, що не піддається тривалій дії сонячних променів, або залишити розкладену в місці, де є хороша вентиляція.
3. Не потрібно прати елементи оббивки в пральній машині, крутити механічним способом, ані виконувати довготривале намочування в зв'язку з застосування конструкційних елементів (придання жорсткості, підкріплення, виповнення).
4. Не потрібно застосовувати відбілюючі речовини. Можна застосовувати тільки м'які детергенти.
5. Якщо продукт піддався змочуванню, потрібно витерти металеві елементи досуха та залишити розкладеним до цілковитого висихання на місці з хорошою вентиляцією.
6. Не потрібно наражати продукт на тривалу дію

сонячних променів, оскільки оббивка та пластмасові елементи можуть піддатися знебарвленню або пошкодженню.

7. Рухомі частини потрібно періодично піддавати технічному догляду, застосовуючи засоби типу WD-40, які швидко випаровуються та очищають і змащують.

8. Потрібно систематично перевіряти установку ремнів безпеки та інших елементів, що мають можливість регулювання.

9. Потрібно регулярно очищати колеса, гальмо та елементи, на які потрапили пісок, сіль та інші забруднення. Не потрібно застосовувати мастило в місцях, на які може потрапити пісок.

10. Уникати контакту з соляною водою (морська вода, морський бриз, дорожня сіль), щоб не допустити корозії.

11. Допустимий діапазон температур користування коляски: від -5°C до +35°C.

УМОВИ ГАРАНТІЇ

1. ТОВ «EURO-CART» надає гарантію на закуплений продукт на період 12 місяців від дати купівлі.

2. Рекламацию потрібно пред'являти в пункті продажу, в якому був закуплений продукт.

3. Необхідною умовою до розгляду рекламаци є представлення правильно заповненої гарантійної картки, яка знаходиться в кінці цієї інструкції з обслуговування, разом з посвідченням купівлі.

4. Фізичні дефекти продукту, виявлені у період гарантії, будуть ліквідовані безплатно в строк 14 днів від дати доставки продукту при посередництві продавця на місцезнаходження ТОВ «EURO-CART».

5. Ремонти виконує фірма ТОВ «EURO-CART» або заклад у сфері обслуговування, про який інформує продавець.

6. Гарантія не охоплює:

- Пошкоджень, що виникли з вини споживача;
- Пошкоджень, що виникли в результаті невиконання рекомендацій, застережень і обмежень, що знаходяться в інструкції з обслуговування, а також на елементах продукту;
- Експлуатаційних елементів таких, що зазвичай зношуються в процесі експлуатації, як: покришки,

камери, протектори коліс, матеріали, що застосовуються на рукоятках, структура і колір тканин і матеріалів, що піддаються тертю, втулки в колесах, вісі, надписи;

• Пошкоджень, що виникли в результаті невиконання умов технічного догляду, наприклад: корозія, зміна кольору оббивки або пластмасових елементів внаслідок тривалої дії сонячних променів, пошкодження пластмасових елементів або оббивки внаслідок тривалої дії сонячних променів або дуже високих температур, зазори, звуки, такі як скрипіння/пищання, пошкодження механізмів внаслідок забруднень;

• Пошкоджень, що виникли в результаті ремонтів, що виконувались не уповноваженими особами;

• Утрудненої їзди назад прогулянковою коляскою типу «парасолька» (це нормальна ознака конструкції цього типу);

• Відхилення від вертикалі окремих коліс під впливом навантаження (це нормальна ознака конструкції цього типу);

• Пошкоджень і забруднень, що виникли в результаті незаконної упаковки продукту на час кур'єрської пересилки (в разі посилкової закупки);

7. Період гарантії підлягає продовженню на час тривання ремонту в пункті сервісного обслуговування ТОВ «EURO-CART»;

8. Спосіб ремонту визначає установка, яка надає гарантію;

9. Продукт, на який пред'являється рекламація, потрібно передавати у чистому стані;

10. Гарантія поширюється на територію Європейського Союзу;

11. Гарантія на проданий споживчий товар не вилучає, ні не припиняє діяння уповноважень покупця, виникаючих внаслідок некондиційності товару.

ІНСТРУКЦІЯ ОБСЛУГОВУВАННЯ

РОЗКЛАДАННЯ КОЛЯСКИ

Щоби розкласти коляску, необхідно зняти із запобіжника автоматичний блокуючий пристрій (рис. 1) та потягнути направляючий руль коляски вгору, аж до цілковитого розкладення коляски (рис. 2, 3).

МОНТАЖ І ДЕМОНТАЖ КОЛІС

Щоби установити передні колеса, належить вставити їх втулки в захвати, що знаходяться на кінцях передніх трубок (рис. 4). Щоби демонтувати колесо, належить натиснути кнопку на задній частині колеса та висунути втулку із захвату (рис. 5).

Щоби установити задні колеса, належить вставити їх втулки в захвати, що знаходяться в задній частині підвіски коляски (рис. 6). Щоби колеса демонтувати, належить потягнути вниз металеве блокування в нижній частині захвату та висунути втулку (рис. 7).

СИСТЕМА ПОВОРОТНИХ ПЕРЕДНІХ КОЛІС

Коляска має систему поворотних передніх коліс з можливістю блокування їх для їзди прямо.

Щоби колеса могли повертатися, перемістіть вгору важіль, який знаходиться в передній частині колеса. Щоби колеса блокувати для їзди прямо, перемістіть важіль вниз (рис. 8).

УСТАНОВКА КАПУШОНІВ

Щоби установити капюшон, належить засунути його зачіпки на захвати, що знаходяться на рамі сидіння (рис. 9). Потім належить установити капюшон в необхідну позицію.

МОНТАЖ І ДЕМОНТАЖ БАМПЕРА

Щоби установити бампер, належить вставити його зачіпки в захвати, що знаходяться при бічних трубках сидіння (рис. 10). Щоби його демонтувати, належить втиснути кнопки, що знаходяться в нижній частині захватів та висунути зачіпки (рис. 11). Немає необхідності виконувати демонтаж бампера перед

складанням коляски.

УВАГА! Не переносьте коляску, тримаючи її за бампер.

УВАГА! Застосування бампера не звільняє від обов'язку застібання ременів безпеки.

РЕГУЛЮВАННЯ ПІДНІЖКИ

Щоби опустити підніжку, належить втиснути круглі кнопки, що знаходяться по її боках (рис. 12). Щоби підняти підніжку, досить підштовхнути її вгору.

УВАГА! Підніжка служить для підтримки ніжок дитини. Якщо дитина знаходиться в сидячій позиції, підніжка повинна бути покинута.

РЕМЕНІ БЕЗПЕКИ

ЗАСТЕРЕЖЕННЯ! Завжди застосовуйте систему застібок.

Обоє сидіння коляски оснащені 5-точковими ременями безпеки (рис. 13). Належить їх застосовувати з найбільшою точністю. Щоби застібнути 5-точкові ремені безпеки, належить з'єднати вилки плечових ременів з вилками ременів, призначених для стегон, а потім вставити їх в центральну застібку, прикріплену до крокового ременя. Підігнати довжину ременів таким чином, щоб вони прилягли до тіла дитини, але не давили на тіло.

Щоби розстібнути ремінь, належить втиснути кнопку на центральній застібці та роз'єднати вилки ременів.

РЕГУЛЮВАННЯ СПИНКИ

Коляска має 5-ступінчасте регулювання спинки. Щоби знизити спинку, належить потягнути за важіль, що знаходиться в задній частині спинки, а потім установити в необхідну позицію (рис. 14). Щоби спинку підвищити, досить підштовхнути її вгору, після чого автоматично заблокується в даній позиції.

СТОЯНКОВЕ ГАЛЬМО-ФІКСАТОР

Коляска оснащена стоянковим гальмо-фіксатором. Щоби його заблокувати, належить натиснути гальмівну лапку, яка знаходиться при правому задньому колесі

коляски. Щоби гальмо розблокувати, належить підняти гальмівну лапку.

УВАГА! Стоянкове гальмо-фіксатор не служить для загальмовування коляски. Його можна застосовувати лише під час стоянки коляски.

УВАГА! Ніколи не залишайте дитини в колясці, якщо гальмо-фіксатор не заблоковане.

СКЛАДАННЯ ВІЗКА

Механізм для складання візка знаходиться посередині направляючої ручки. Щоби скласти візок, належить натиснути кнопку, яка знаходиться на механізмі складання (рис. 15), а потім повернути механізм складання у напрямку, що указаний стрілкою (рис. 16), та натиснути направляючу ручку вниз, аж до повного складення візка.

Vážení klienti,

Děkujeme za výběr výrobku EASYGO. Naše výrobky navrhujeme s myšlenkou jejich bezpečnosti a funkčnosti. Tento návod k obsluze Vám pomůže využít všechny výhody našeho výrobku a také poskytne nezbytné informace týkající se pravidelné údržby.

Prosíme o důkladné seznámení se s jeho obsahem, dodržování jeho pokynů a také uchování do budoucna.

S úctou,



PŘED ZAPOČETÍM POUŽÍVÁNÍ VÝROBKU SI PŘEČTĚTE TYTO POKYNY A UCHOVEJTE JE DO BUDOUCNA.

easyGO

UPOZORNĚNÍ

UPOZORNĚNÍ: Ponechání dítěte bez dozoru může být nebezpečné.

UPOZORNĚNÍ: Používat popruhy, když si dítě začne samo sedat.

UPOZORNĚNÍ: Nepoužívat přídavnou výstelku.

UPOZORNĚNÍ: Před započetím používání kočárku se ujistěte, že skládací mechanismy byly zablokovány.

UPOZORNĚNÍ: Vždy používat krokový pás ve spojení s pásem bederním.

UPOZORNĚNÍ: Každá zátěž zavěšená na rukojeti kočárku narušuje jeho stabilitu.

UPOZORNĚNÍ: Výrobek není určen k jízdě na kolečkových bruslích ani k běhání.

UPOZORNĚNÍ: Kočárek slouží k převozu pouze jednoho dítěte.

UPOZORNĚNÍ: Kočárek je určen pro děti 0 - 36 měsíců a do 15 kg.

UPOZORNĚNÍ: Neponechávat kočárek s dítětem na šikmé rovině, i když byla brzda zablokována.

UPOZORNĚNÍ: Nepoužívat kočárek, pokud jakákoliv součást byla poškozená.

UPOZORNĚNÍ: Během činnosti skládání a rozkládání kočárku je třeba se ujistit, že se dítě nachází v bezpečné vzdálenosti.

UPOZORNĚNÍ: Po provedení nastavení je třeba se ujistit, že pohyblivé části výrobku se nedotýkají těla dítěte.

UPOZORNĚNÍ: Vždy je třeba zabrzdit brzdu během stání.

UPOZORNĚNÍ: Maximální zatížení koše je 3 kg.

UPOZORNĚNÍ: Maximální zatížení tašky je 2 kg.

UPOZORNĚNÍ: Každá taška nebo jiná zátěž zavěšená na rukojeti kočárku má vliv na jeho stabilitu.

UPOZORNĚNÍ: Na výrobek se mají používat výlučně originální součásti, schválené výrobcem.

UPOZORNĚNÍ: Při najíždění na obrubu chodníku nebo jiný stupeň je třeba nadzvednout přední zavěšení.

UPOZORNĚNÍ: Nesjíždět s kočárkem po schodech.

UPOZORNĚNÍ: Kočárek je třeba přechovávat na místě nedostupném pro děti.

ÚDRŽBA

Kočárek vyžaduje pravidelnou údržbu. Vzhledem k jeho určení (používání venku při různých povětrnostních podmínkách a na povrchu různého typu) je nezbytné dodržování následujících podmínek údržby a tím zajistit jeho správnou funkci.

1. Kovové prvky lze čistit vlhkým hadříkem s použitím jemného saponátu. Po vyčištění je třeba výrobek utřít do sucha za účelem zbránění korodování.
2. Polstrování lze utřít čistým hadříkem s použitím jemného pracího prostředku. Po vyčištění je třeba výrobek usušit pověšením polstrování na místě, kde nebude vystaveno dlouhodobému působení slunečního záření, nebo ponechte rozložené na místě, kde je dobré větrání.
3. Neperte části polstrování v pračce, neodstřeďujte ani dlouhodobě nenamáčejte z důvodu použití konstrukčních prvků (vyztužení, zesílení, vyplnění).
4. Nepoužívejte bělidlo. Je povoleno pouze použití jemných saponátů.
5. Pokud by výrobek promokl, je třeba kovové části potírat dosucha a ponechat výrobek rozložený, až zcela uschne, na místě s dobrým větráním.
6. Nevystavujte výrobek dlouhodobému působení

slunečního záření, protože by se polstrování a plastové součástky mohly odbarvit nebo poškodit.

7. Na pohyblivých součástkách je třeba provádět pravidelnou údržbu s použitím rychle se odpařujících prostředků na čištění a mazání typ WD-40.

8. Je třeba pravidelně kontrolovat nastavení bezpečnostních pásů a jiných součástí, které je možné nastavovat.

9. Je třeba pravidelně čistit kola, brzdy a součásti zavěšení od písku, soli a dalších znečištění. Nepoužívejte mazivo na místech, do nichž se může dostat písek.

10. Vyhněte se kontaktu se slanou vodou (mořská voda, vlhký mořský vzduch, posypová sůl), abyste se vyhnuli korozi.

11. Přípustné rozmezí teplot používání kočárku: od -5 do +35 °C.

ZÁRUČNÍ PODMÍNKY

1. EURO-CART SP. Z O.O. poskytuje záruku na výrobek, který jste zakoupili, na dobu 12 měsíců od data nákupu.

2. Reklamacie odevzdávejte v místě prodeje, ve kterém byl výrobek koupený.

3. Nezbytnou podmínkou pro přijetí reklamacie je předložení řádně vyplněného reklamačního lístku, který je umístěn na konci tohoto návodu na používání, spolu s prodejním dokladem.

4. Fyzické vady výrobku, které budou zjištěny v záruční lhůtě, budou odstraněny bezplatně v termínu 14 dnů od daty předání reklamovaného výrobku prostřednictvím prodejce do sídla EURO-CART SP. Z O.O.

5. Opravy provádí firma EURO-CART SP. Z O.O. nebo opravna, o které Vás bude informovat prodejce.

6. Záruka se nevztahuje na:

- Poškození vzniklá zaviněním uživatele,

- Poškození vznikla v důsledku nerespektování doporučení, výstrah a omezení uvedených v návodu na obsluhu a na součástech výrobku,

- Provozní součástky, které se přirozeným způsobem opotřebovávají během používání, jako jsou: pláště kol, duše, vzorek na pneumatikách kol, materiály použité na držácích, struktura i barva tkanin a plastů vystavených otěru, objímky v kolech, osy kol, potisky,

- Poškození vzniklá v důsledku nedodržování pokynů na údržbu, např.: korodování, změna barvy polstrování nebo plastových součástí v důsledku dlouhodobého působení slunečního záření, poškození plastových prvků nebo polstrování dlouhodobým slunečním zářením nebo vysokou teplotou, uvolnění šroubků, zvuky jako skřípání/pištění, poškození mechanismu v důsledku zašpinění,

- Poškození vznikla v důsledku oprav prováděných neoprávněnými osobami,

- Ztížené jízdy se sportovním kočárkem typ „slunečník“ dozadu (toto je běžná vlastnost konstrukcí tohoto druhu),

- Odchytky jednotlivých kol od svislice vlivem zatížení (jedná se o běžnou vlastnost konstrukcí tohoto druhu),

- Poškození a znečištění vzniklých v důsledku nesprávného zabalení zásilky (v případě zásilkového nákupu),

7. Záruční doba bude prodloužena o dobu trvání opravy v servisu EURO-CART SP. Z O.O.

8. Způsob opravy určuje poskytovatel záruky,

9. Reklamovaný výrobek je třeba předat v reklamačním řízení čistý,

10. Záruka se vztahuje na území Evropské unie,

11. Záruka na prodané spotřební zboží nevylučuje, ani nemá odkladný účinek na platnost oprávnění kupujícího vyplývajících z nesouladu zboží s nákupní smlouvou.

NÁVOD K OBSLUZE

ROZKLÁDÁNÍ KOČÁRKU

Pro rozložení kočárku odjistěte automatickou pojistku (obr. 1) a potáhněte vodící rukojeť kočárku nahoru, až se kočárek zcela rozloží (obr. 2, 3).

NAMONTOVÁNÍ A ODMONTOVÁNÍ KOL

Pro namontování předních kol nastrčte jejich náboje do držáků nacházejících se na koncích předních trubek (obr. 4). Pro odmontování kol, stlačte tlačítko v zadní části kola a vysuňte náboj z držáku (obr. 5).

Pro namontování zadních kol, vsuňte jejich náboje do držáků, které se nachází v zadním zavěšení kočárku (obr. 6). Abyste kola odmontovali, potáhněte směrem dolů kovovou pojistku v dolní části držáku a vysuňte náboj (obr. 7).

SOUSTAVA OTOČNÝCH PŘEDNÍCH KOL

Kočárek je vybaven soustavou otočných předních kol, jejichž otáčení lze zablokovat pro jízdu přímo.

Abyste kola mohla otáčet, posuňte páčku v přední části kola nahoru. Pro zablokování kol k přímé jízdě posuňte páčku dolů (obr. 8).

MONTÁŽ STŘÍŠEK

Pro namontování stříšky vsuňte její čepy do držáků nacházejících se na konstrukci sedačky (obr. 9). Následně nastavte stříšku do požadované polohy.

NAMONTOVÁNÍ A ODMONTOVÁNÍ HRAZDIČKY

Pro namontování hrazdičky zasuňte její čepy do držáků nacházejících se u bočních trubek

sedačky (obr. 10). Pro její odmontování, stlačte tlačítka, která se nachází se v zadní části držáků,

a vysuňte čepy (obr. 11). Není třeba odmontovávat hrazdičku před poskládáním kočárku.

POZOR! Nepřenášejte kočárek tak, že ho budete držet za hrazdičku.

POZOR! Používání hrazdičky vás neosvobozuje od povinnosti používat bezpečnostní pásy.

NASTAVENÍ OPĚRKY NOHOU

Pro spuštění opěrky nohou, stlačte kulatá tlačítka, která jsou po jejich stranách (obr. 12). Pro zvednutí opěrky postačí ji zatlačit směrem nahoru.

POZOR! Opěrka je určena k podepření nožiček dítěte. Pokud je dítě v poloze v sedě, musí být opěrka spuštěná.

BEZPEČNOSTNÍ PÁSY

UPOZORNĚNÍ! Vždy používejte systém zapínání.

Obě sedadla jsou vybavená pětibodovými bezpečnostními pásy (obr. 13). Je třeba je používat s maximální přesností. Pro zapnutí pětibodových bezpečnostních pásů spojte vidlice ramenných pásů s vidlicemi bederních (kyčelních) pásů a následně je zapněte do ústřední spony, která je připevněna k pásu mezi nožičkami. Seřídte délku pásů tak, aby těsně přiléhaly k dítěti, ale aby je netlačily. Pro uvolnění pásů zmáčkněte tlačítko na ústřední sponě a rozpojte vidlice pásů.

NASTAVENÍ OPĚRKY

Kočárek má 4stupňové nastavování opěrky. Pro snížení opěrky potáhněte za páčku, která se nachází v zadní části opěrky a nastavte do požadované polohy (obr. 14). Pro zvednutí opěrky postačí ji postrčit směrem nahoru. Zablokuje se automaticky v určené poloze.

PARKOVACÍ BRZDA

Kočárek je vybavený parkovací brzdou. Abyste jej zabrzdili, stlačte brzdou páčku při pravém zadním kole kočárku. Abyste brzdu odblokovali, zvedněte brzdou páčku.

POZOR! Brzda kočárku není určena ke

zpomalování kočárku. Má se používat výhradně během parkování.

POZOR! Nikdy neponechávejte dítě v kočárku, pokud není brzda zablokovaná.

MECHANISMUS SKLÁDÁNÍ KOČÁRKU

Mechanismus skládání kočárku je uprostřed rukojeti. Pro složení kočárku stlačte tlačítko umístěné na mechanismu skládání (obr. 15) a následně otočte skládacím mechanismem ve směru šipky (obr. 16) a zatlačte rukojeť směrem dolů, až se kočárek zcela poskládá.

Vážení zákazníci,

Ďakujeme Vám, že ste si vybrali produkt EASYGO. Naše výrobky navrhujeme s dôrazom na bezpečnosť a funkčnosť. Tento návod na obsluhu Vám pomôže využiť všetky výhody nášho produktu a predstaví nevyhnutné informácie o pravidelnej údržbe. Pozorne si ho prečítajte, dodržiavajte jeho odporúčania a uchovajte do budúcnosti.

S úctou,

**PRED PRVÝM POUŽITÍM SI PREČÍTAJTE TIETO
INŠTRUKCIE A STAROSTLIVO ICH USCHOVAJTE.**

UPOZORNENIE

UPOZORNENIE: Nechať dieťa bez dozoru môže byť nebezpečné.

UPOZORNENIE: Používajte popruhy, ak začne dieťa samostatne sedieť.

UPOZORNENIE: Nepoužívajte prídavné výstelky.

UPOZORNENIE: Pred použitím sa ubezpečte, či sú mechanizmy skladania zablokované.

UPOZORNENIE: Vždy používajte všetky bezpečnostné popruhy.

UPOZORNENIE: Každá záťaž na rúčke kočíka narušuje jeho stabilitu.

UPOZORNENIE: Produkt nie je určený pre jazdu na korčuliach alebo beh.

UPOZORNENIE: Kočík slúži na prevoz iba jedného dieťaťa.

UPOZORNENIE: Kočík je určený pre deti vo veku 0 - 36 mesiacov s maximálnou hmotnosťou 15 kg.

UPOZORNENIE: Nenechávajte kočík s dieťaťom na šikmej ploche, aj keby bol kočík zabrzdený.

UPOZORNENIE: Nepoužívajte kočík v prípade, ak bola ktorákoľvek jeho časť poškodená.

UPOZORNENIE: Počas skladania a rozkladania

kočíka sa ubezpečte, že sa dieťa nachádza v bezpečnej vzdialenosti.

UPOZORNENIE: Pri nastavovaní sa ubezpečte, že sa pohyblivé časti kočíka nedotýkajú tela dieťaťa.

UPOZORNENIE: Brzdu používajte vždy, keď stojíte.

UPOZORNENIE: Maximálne zaťaženie košíka je 3 kg.

UPOZORNENIE: Maximálna nosnosť tašky je 2 kg.

UPOZORNENIE: Každá taška alebo iná záťaž zavesená na rúčke kočíka vplyva na jeho stabilitu.

UPOZORNENIE: Používajte výlučne originálne diely odsúhlasené výrobcom.

UPOZORNENIE: Pri vychádzaní na obrubník alebo iný stupeň je potrebné dvihnúť prednú časť podvozku kočíka.

UPOZORNENIE: Neschádzajte s kočíkom po schodoch.

UPOZORNENIE: Kočík uchovávajte mimo dosahu detí.

ÚDRŽBA

Kočík vyžaduje pravidelnou údržbu. Vzhľadom ku jeho určeniu (používanie vonku pri rôznych poveternostných podmienkach a na povrchoch rôzneho typu) je potreba dodržiavať nasledujúce podmienky údržby a tým zaistiť jeho správnu funkciu.

1. Kovové prvky je treba čistiť vlhkou handrou s použitím jemného saponátu. Po vyčistení je treba výrobok utrieť do sucha za účelom zabránenia korózii.

2. Čalúnenie je treba utrieť čistou handrou s použitím jemného pracieho prostriedku.

Po vyčistení je treba výrobok usušiť tak, že sa čalúnenie povesi na mieste, kde nebude vystavené dlhodobému pôsobeniu slnečného žiarenia, alebo ho nechajte rozložené na mieste, kde je dobré vetranie.

3. Neperte časti čalúnenia v pračke, neodstredujte ani dlhodobo nenamáčajte z dôvodu použitia konštrukčných prvkov (vystuženie zosilnenie, vyplnenie).

4. Nepoužívajte bielicidlo. Je povolené iba použitie jemných saponátov.

5. Pokiaľ by výrobok premokol, je treba kovové časti poutierať dosucha a ponechať výrobok rozložený, až úplne uschne, na mieste s dobrým vetraním.

6. Nevystavujte výrobok dlhodobému pôsobeniu slnečného žiarenia, pretože by sa čalúnenie a plastové súčiastky mohli odfarbiť alebo poškodiť.

7. Na pohyblivých súčiastkach je treba vykonávať pravidelnú údržbu s použitím rýchlo sa odparujúcich prostriedkov na čistenie a mazanie typ WD-40.

8. Je treba pravidelne kontrolovať nastavenie bezpečnostných pásov a iných súčastí, ktoré sa dajú nastavovať.

9. Je treba pravidelne čistiť kola, brzdy a časti zavesenia od piesku, soli a ďalších znečistení. Nepoužívajte mazivo na miestach, do ktorých sa môže dostať piesok.

10. Vyhnite sa kontaktu so slanou vodou (morská voda, vlhký morský vzduch, posypová soľ), aby ste sa vyhlí korózií.

11. Prípustné rozmedzie teplôt používania kočíku: od -5 do +35 °C.

ZÁRUČNÉ PODMIENKY

1. EURO-CART SP. Z O.O. poskytuje záruku na výrobok, ktorý ste kúpili, na dobu 12 mesiacov od dátumu nákupu.

2. Reklamáciu nahláste v mieste predaja, v ktorom bol výrobok kúpený.

3. Nutnou podmienkou pre prijatie reklamácie je predloženie riadne vyplneného reklamačného lístku, ktorý je umiestnený na koncu tohoto návodu na používanie, spolu s predajným dokladom.

4. Fyzické vady výrobku, ktoré budú zistené v záručnej lehote, budú odstránené bezplatne v termíne 14 dní od dátumu predania reklamovaného výrobku prostredníctvom predajcu do sídla EURO-CART SP. Z O.O..

5. Opravy vykonáva firma EURO-CART SP. Z O.O. alebo opravovňa, o ktorej Vás bude informovať predajca.

6. Záruka sa nevzťahuje na:

- Poškodenia vzniknuté zavinením užívateľa,

- Poškodenia vzniknuté v dôsledku nerešpektovania doporučení, výstrah a obmedzení uvedených v návodu na obsluhu a na súčiastkach výrobku,

- Prevádzkové súčiastky, ktoré sa prirodzeným spôsobom opotrebovávajú počas používania, ako sú: plášte kôl, duše, vzorky na pneumatikách kôl, materiály použité na držiakoch, štruktúra a farba tkanín a plastov vystavených oteru, objímky v kolesách, osi kôl, potlač,

- Poškodenia vzniknuté v dôsledku nedodržovania pokynov na údržbu, napr.: korodovanie, zmena farby čalúnenia alebo plastových súčastí v dôsledku dlhodobého pôsobení slnečného žiarenia, poškodenia plastových prvkov alebo čalúnenia dlhodobým slnečným žiarením alebo vysokou teplotou, uvoľnenie skrutiek, zvuky ako škrípání/pískanie, poškodenie mechanizmu v dôsledku zašpinenia,

- Poškodenia vzniknuté v dôsledku oprav vykonávaných neoprávnenými osobami,

- Sťaženie jazdy s športovým kočíkom typ „slnečník“ dozadu (toto je bežná vlastnosť konštrukcií tohoto druhu),

- Odchyľky jednotlivých kôl od zvislice vplyvom zaťaženia (ide o bežnú vlastnosť konštrukcií tohoto druhu),

- Poškodenie a znečistenie vzniknutých v dôsledku nesprávneho zabalení zásielky (v prípade zásielkového nákupu),

7. Záručná doba bude predĺžená o dobu trvania opravy v servisu EURO-CART SP. Z O.O..

8. Spôsob opravy určuje poskytovateľ záruky,

9. Reklamovaný výrobok je treba predávať v reklamačnom konaní čistý,

10. Záruka sa vzťahuje na územie Európskej únie,

11. Záruka na predané spotrebné zboží nevylučuje, ani nemá odkladný účinok na platnosť oprávnení kupujúceho vyplývajúcich z nesúladu tovaru s nákupnou zmluvou.

NÁVOD NA OBSLUHU

ROZKLADANIE KOČÍKA

Pre rozloženie kočíka odistíte automatickú poistku (obr. 1) a potiahnete vodiacu rukoväť kočíka hore, až sa kočík celkom rozloží (obr. 2, 3).

NAMONTOVANIE A ODMONTOVANIE KOLIES

Pre namontovanie predných kolies nastrčte ich náboje do držiakov, ktoré sa nachádzajú na koncoch predných rúrok (obr. 4). Pre odmontovanie kolies, stlačte tlačidlo v zadnej časti kolesa a vysuňte náboj z držiaku (obr. 5). Pre namontovanie zadných kolies, vsuňte ich náboje do držiakov, ktoré sa nachádzajú v zadnom zavesení kočíka (obr. 6). Aby ste kolesa odmontovali, potiahnite smerom dole kovovú poistku v dolnej časti držiaku a vysuňte náboj (obr. 7).

SÚSTAVA OTOČNÝCH PREDNÝCH KOLIES

Kočík je vybavený sústavou otočných predných kolies, ktorých otáčanie je možné zablokovať pre jazdu priamo. Aby sa kolesa mohli otáčať, posuňte páčku v prednej časti kolesa hore. Pre zablokovanie kolies na priamu jazdu posuňte páčku dolu (obr. 8).

MONTÁŽ STRIEŠOK

Pre namontovanie striešky vsuňte jej čapy do držiakov nachádzajúcich sa na konštrukcii sedačky (obr. 9). Následne nastavte striešku do požadovanej polohy.

NAMONTOVANIE A ODMONTOVANIE PREDNEJ PRIEČKY

Pre namontovanie priečky zasuňte jej čapy do držiakov nachádzajúcich sa u bočných úrok sedačky (obr. 10). Pre jej odmontovanie, stlačte tlačidla, ktoré sa nachádzajú sa v zadnej časti

držiakov, a vysuňte čapy (obr. 11). Nie je treba odmontovať priečku pred poskladaním kočíku.

POZOR! Neprenášajte kočík tak, že ho budete držať za priečku.

POZOR! Používanie priečky vás neoslobodzuje od povinností používať bezpečnostné pásy.

NASTAVENIE OPIERKY NÔH

Pre spustenie opierky nôh, stlačte guľaté tlačidlo, ktorá sú na jej bokoch (obr. 12). Pre zdvihnutie opierky postačí ju zatlačiť smerom hore.

POZOR! Opierka je určená na podpretie nožičiek dieťaťa. Pokiaľ je dieťa v polohe posediačky, musí byť opierka spustená.

BEZPEČNOSTNÉ PÁSY

UPOZORNENIE! Vždy používajte systém zapínania.

Obidva sedadla sú vybavené päťbodovými bezpečnostnými pásmi (obr.13). Je treba ich používať s

maximálnou presnosťou. Pre zapnutie päťbodových bezpečnostných pásov spojte vidlice ramenných pásov s vidlicami bedrových pásov a následne ich zapnete do ústrednej spony, ktorá je pripevnená ku pásu medzi nožičkami.

Nariadte dĺžku pásov tak, aby tesne priliehali ku dieťaťu, ale aby ho

netlačili. Pre uvoľnenie pásov stlačte tlačidlo na ústrednej spone a rozpojte vidlice pásov.

NASTAVENIE OPIERKY

Kočík má 5 stupňové nastavovanie opierky. Pre zníženie opierky potiahnite za páčku, ktorá je v zadnej časti opierky a nastavte ju do požadovanej polohy (obr. 14). Pre zdvihnutie opierky postačí ju postrčiť smerom hore. Zablokuje sa automaticky v určenej polohe.

PARKOVACIA BRZDA

Kočík je vybavený parkovacou brzdou. Aby ste ho zabrzdlili, stlačte brzdnú páčku pri pravom zadnom kolese kočíka. Pre odblokovanie brzdy, zdvihnite brzdnu páčku.

POZOR! Brzda kočíka nie je určená na spomaľovanie kočíku. Má sa používať výhradne počas parkovania.

POZOR! Nikdy nenechávajte dieťa v kočíku, pokiaľ brzda nie je zablokovávaná.

MECHANIZMUS SKLÁDÁNÍ KOČÁRKU

Mechанизmus skladania kočíku sa nachádza uprostred rúčky. Prezloženie kočíku stlačte tlačidlo umiestnené na mechanizme skladania (obr. 15) a následne otočte skladacím mechanizmom v smere šípky (obr. 16) a zatlačte rúčku smerom dolu, až sa kočík úplne poskladá.

Verehrte Kunden,

wir danken Ihnen für die Wahl des EASYGO-Produkts. Unsere Produkte werden stets mit Bedacht auf ihre Sicherheit und Funktionalität entworfen. Die vorliegende Gebrauchsanweisung hilft Ihnen, alle Vorzüge unseres Produkts zu nutzen sowie stellt unentbehrliche Informationen dar, die die in erforderlichen Zeitabständen durchzuführende Pflege betreffen.

Wir bitten Sie, sich sorgfältig mit dem Inhalt dieser Gebrauchsanweisung vertraut zu machen, den Anweisungen nachzukommen sowie sie für spätere Rückfragen aufzubewahren.

Hochachtungsvoll Ihr,

**VOR DEM GEBRAUCH DIESES PRODUKTS DIE VORLIEGENDE
GEBRAUCHANWEISUNG DURCHLESEN UND ZUM NACHLESEN AUFBEWAHREN.**

WARNUNGEN

WARNUNG: Lassen Sie Ihr Kind nicht unbeaufsichtigt, denn sonst droht im Gefahr.

WARNUNG: Verwenden Sie Gurte, sobald Ihr Kind beginnt, selbständig zu sitzen.

WARNUNG: Für dieses Produkt keine zusätzliche Matratze verwenden.

WARNUNG: Vor Gebrauch des Kinderwagens vergewissern Sie sich bitte, daß alle Faltsmechanismen verriegelt sind.

WARNUNG: Verwenden Sie den Schrittgurt immer in Verbindung mit dem Beckengurt.

WARNUNG: Jede am Kinderwagenschieber aufgehängte Last beeinträchtigt die Stabilität des Kinderwagens.

WARNUNG: Dieses Produkt ist nicht zum Skaten oder Laufen bestimmt.

WARNUNG: Dieser Kinderwagen ist für den Transport nur eines Kindes bestimmt.

WARNUNG: Dieser Kinderwagen ist für Kinder ab einem Alter von 0 - 36 Monaten und mit einem Gewicht bis 15 kg bestimmt.

WARNUNG: Lassen Sie den Kinderwagen samt Ihrem Kind auf keiner angehobenen Fläche stehen, auch wenn die Bremse betätigt ist.

WARNUNG: Verwenden Sie den Kinderwagen nicht,

falls eines seiner Bauelemente beschädigt worden ist.

WARNUNG: Vergewissern Sie sich bitte, daß sich Ihr Kind während des Zusammenklappens und Aufstellens des Kinderwagens in sicherer Entfernung befindet.

WARNUNG: Man sollte sich vergewissern, daß das Kind mit den beweglichen Teilen während des Verstellens nicht in Berührung kommt.

WARNUNG: Die Bremse soll beim Halten stets betätigt werden.

WARNUNG: Maximale Tragfähigkeit des Korbes beträgt 3 kg.

WARNUNG: Maximale Tragfähigkeit der Tasche beträgt 2 kg.

WARNUNG: Jede auf dem Kinderwagenschieber aufgehängte Tasche oder andere Last beeinträchtigt die Stabilität des Kinderwagens.

WARNUNG: Für dieses Produkt sollten ausschließlich vom Hersteller genehmigte Originalteile verwendet werden.

WARNUNG: Wenn Sie einen Bordstein oder eine andere Stufe anfahren, sollten Sie die vordere Einhängung anheben.

WARNUNG: Mit dem Kinderwagen dürfen keine Treppen heruntergefahren werden.

WARNUNG: Den Kinderwagen an einem vor Kindern sicheren Ort aufbewahren.

PFLEGE UND WARTUNG

Der Wagen braucht regelmäßige Pflege. Angesichts seines Einsatzzwecks (Verwendung im Freien bei verschiedenen Wetterverhältnissen auf unterschiedlichen Flächen) ist die Einhaltung der nachfolgenden Pflegehinweise ein notwendiger Faktor für seine Funktionstüchtigkeit.

1. Metallteile können Sie mit einem feuchten Tuch mit einem milden Reinigungsmittel reinigen. Um Korrosionen zu vermeiden, sollten Sie das Produkt nach der Reinigung trocknen.

2. Die Polsterung können Sie mit einem feuchten Tuch mit einem milden Reinigungsmittel reinigen. Lassen Sie das Produkt nach dem Reinigen an einem Ort trocknen, wo es keiner langdauernden Sonnenbestrahlung ausgesetzt ist oder breiten Sie es an einem gut belüfteten Platz aus.

3. Wegen der eingesetzten Strukturteile (Versteifung, Verstärkung, Füllstoff) dürfen die Teile der Polsterung nicht in der Maschine gewaschen, geschleudert oder längerfristig eingeweicht werden.

4. Es dürfen keine Bleichmittel verwendet werden. Nur milde Reinigungsmittel sind erlaubt.

5. Wenn das Produkt nass wird, müssen die metallteile trockenge wischt und bis zum völligen abtrocknen aufgeklappt an einem gut belüfteten Ort abgestellt werden.

6. Das Produkt darf keiner langdauernden Sonnenbestrahlung ausgesetzt werden, weil die Polsterung und Kunststoffteile sich verfärben oder beschädigt werden können.
7. Pflegen Sie bewegliche Teile in regelmäßigen Abständen mit schnellverdampfenden Reinigungs- und Schmiermitteln vom Typ WD-40.
8. Prüfen Sie regelmäßig die Einstellung der Sicherheitsgurte und anderer Teile mit Einstellmöglichkeiten.
9. Reinigen Sie die Räder, Bremsen und Aufhängungsteile von Sand, Salz und anderen Verschmutzungen. Verwenden Sie kein Schmierfett an Stellen, wo Sand hingelangen kann.
10. Vermeiden Sie Kontakt mit Salzwasser (Meerwasser, Meeresluft, Streusalz), um Korrosionen zu vermeiden.
11. Zulässiger Umgebungstemperaturbereich für den Wagen: von -5 bis +35 °C.

GARANTIEBEDINGUNGEN

1. Die EURO-CART SP. Z O. O. gewährt auf das von Ihnen gekaufte Produkt 12 Monate Garantie ab dem Kaufdatum.
2. Reklamationen melden Sie bitte bei der Verkaufsstelle, wo Sie das Produkt gekauft haben.
3. Notwendige Voraussetzung für die Berücksichtigung einer Reklamation ist die Vorlage der ordnungsgemäß ausgefüllten Garantiekarte, die Sie am Ende dieser zusammen mit dem Kaufbeleg.
4. Während der Garantiezeit offenbare Produktmängel werden innerhalb von 14 Tagen ab dem Zeitpunkt der Zustellung des Produkts über den Händler an die Zentrale der EURO-CART SP. Z O. O. kostenlos beseitigt.
5. Reparaturen führt die Firma EURO-CART SP. Z O. O. oder der vom Händler genannte Servicedienst durch.
6. Nicht in der Garantie enthalten:

- Durch den Benutzer verschuldete Schäden,
 - Schäden, die durch Nichtbeachtung der in der Bedienungsanleitung oder auf Produktteilen angegebenen Anweisungen, Warnungen und Einschränkungen entstehen,
 - Verschleißteile, die während des Gebrauchs einer natürlichen Abnutzung unterliegen, wie: Reifen, Schläuche, Laufflächen der Räder, auf Griffen verwendete Materialien, Struktur und Farbe von Stoffen, Reibungen ausgesetzte Kunststoffe, Rad- und Achsbuchsen, Aufdrucke,
 - Schäden, die durch Nichteinhaltung der Pflegebedingungen entstehen, wie z.B.: Korrosion, durch langdauernde Sonneneinstrahlung oder zu hohe Temperatur veränderte Farben der Polsterung und Kunststoffteile, durch langdauernde Sonneneinstrahlung oder zu hohe Temperatur verursachte Schäden an Kunststoffteilen oder Polsterung, lockere Teile, Geräusche wie Knacken/Quietschen, Beschädigung von Mechanismen durch Schmutz,
 - Schäden nach Reparaturen durch nicht autorisierte Personen,
 - Schwergängiges Rückwärtsfahren mit dem Kinderbuggy Typ „Parasol“ (dies ist eine normale Eigenschaft dieser Bauart),
 - Schäden und Verschmutzung infolge unsachgemäßer Verpackung des Produkts während der Lieferung per Kurier (im Falle von Versandungskauf),
7. Die Garantiezeit verlängert sich um die Dauer der Reparatur beim Servicedienst der EURO-CART SP. Z O. O.
 8. Die Reparaturart bestimmt der Garantiegeber,
 9. Reklamierte Produkte übergeben Sie bitte in gereinigtem Zustand,
 10. Die Garantie gilt auf dem Gebiet der Europäischen Union,
 11. Die Rechte des Käufers, die sich aus nicht vertragskonformer Ware ergeben, werden durch die Garantie auf verkaufte Konsumgüter weder ausgeschlossen noch ausgesetzt.

GEBRAUCHSANWEISUNG

AUFKLAPPEN DES WAGENS

Um den Wagen aufzuklappen, entsichern Sie die automatische Sperre (Abb. 1) und ziehen den Griffbügel bis zum vollständigen Aufklappen des Wagens nach oben (Abb. 2, 3).

AUF- UND ABMONTIEREN DER RÄDER

Um die Vorderräder zu montieren, drücken Sie ihre Naben in die an den Endstücken der vorderen Rohre befindlichen Halterungen (Abb. 4). Um das Rad abzumontieren, drücken Sie die Taste auf der Rückseite des Rades und ziehen die Nabe aus der Halterung (Abb. 5).

Um die Hinterräder zu montieren, schieben Sie ihre Naben in die in der hinteren Wagenaufhängung befindliche Halterung (Abb. 6). Um die Räder abzunehmen, ziehen Sie die unten auf den Halterung befindliche Metallsperre nach unten und ziehen die Nabe heraus (Abb. 7).

SCHWENKBARE VORDERRÄDER

Der Wagen hat schwenkbare Vorderräder mit einer Arretierung zum Geradeausfahren. Die Räder sind schwenkbar, wenn Sie den vorne an den Rädern befindlichen Hebel nach oben schieben. Um das Rad zum Geradeausfahren zu arretieren, schieben Sie den Hebel nach unten (Abb. 8).

MONTAGE DES VERDECKS

Um das Verdeck zu montieren, drücken Sie seine Haken auf die am Sitzgestell befindlichen Halterungen (Abb. 9). Dann Stellen Sie das Verdeck in die gewünschte Position.

AUF- UND ABMONTIEREN DES SICHERHEITSBÜGELS

Um den Sicherheitsbügel zu montieren, drücken Sie seine Haken in an den seitlichen Rohren des Sitzes befindlichen Halterungen (Abb. 10.). Um ihn abzunehmen, drücken Sie die auf der Unterseite der Halterungen befindlichen Tasten und ziehen den Bügel ab (Abb. 11). Es ist nicht notwendig,

den Sicherheitsbügel vor dem Zusammenklappen des Wagens abzunehmen.

ACHTUNG! Tragen Sie den Wagen nicht am Bügel.

ACHTUNG! Die Verwendung des Sicherheitsbügels befreit Sie nicht von der Pflicht, die Sicherheitsgurte zu verwenden.

EINSTELLEN DER FUSSTÜTZE

Um die Fußstütze abzusenken, drücken Sie die runde Taste auf ihren beiden Seiten (Abb. 12). Um die Fußstütze anzuheben, genügt es, sie nach oben zu ziehen.

ACHTUNG! Die Fußstütze dient als Unterstützung der Beine des Kindes. Wenn Ihr Kind in einer sitzenden Position ist, muss Fußstütze abgesenkt werden.

SICHERHEITSGURTE

Beide Sitze des Wagens sind mit 5-Punkt Sicherheitsgurten ausgestattet (Abb. 13). Sie sollten sie immer mit größter Sorgfalt anlegen. Um die 5-Punkt Sicherheitsgurte anzulegen, verbinden

Sie die Gabeln der Schultergurte mit den Gabeln der Hüftgurte und stecken sie dann in das am Schrittgurtbefestigte Zentralgurtschloss. Achten Sie darauf, dass die Gurte straff aber nicht zu fest am Körper Ihres Kindes anliegen.

Um die Gurte zu lösen, drücken Sie die Taste am Zentralgurtschloss und ziehen die Gabel der Gurte heraus.

EINSTELLEN DER RÜCKENLEHNE

Die Rückenlehne des Wagens ist 4-fach einstellbar. Um die Lehne zu senken, ziehen Sie den Hebel auf der Rückseite der Lehne und stellen die gewünschte Position ein (Abb. 14). Um die Lehne anzuheben, genügt es, diese nach oben zu drücken. Sie sperrt automatisch in der jeweiligen Position.

STANDBREMSE

Der Wagen ist mit einer Feststellbremse ausgestattet. Um Sie zu sperren, drücken Sie den Fußbremshebel

am rechten Hinterrad des Wagens. Um die Bremse freizugeben, heben Sie den Fußbremshebel an.

ACHTUNG! Die Bremse des Wagens ist keine Fahrbremse und darf nur im Stillstand verwendet werden.

ACHTUNG! Lassen Sie Ihr Kind niemals im Wagen zurück, wenn die Bremse nicht gesperrt ist.

KINDERWAGEN ZUSAMMENKLAPPEN

Der Klappmechanismus des Kinderwagens befindet sich in der Mitte des Griffbügels. Um den Wagen zusammenzuklappen, drücken Sie den Knopf am Klappmechanismus (Abb. 15), drehen Sie den Klappmechanismus in Pfeilrichtung (Abb. 16) und drücken Sie den Griffbügel nach unten, bis der Kinderwagen vollständig zusammengeklappt ist.

Tisztelt ügyfelek,

Köszönjük, hogy az EASYGO terméket választották. Termékeinket a biztonságos használatra és funkcionalitásra való tekintettel tervezzük. Az alábbi használati útmutató segít Önöknek a termékeink összes tulajdonságának a kihasználására, valamint bemutatja az időszakos karbantartásra vonatkozó szükséges információkat.

Kérjük az útmutatót figyelmesen elolvasni és a benne közölteket betartani, valamint az útmutatót későbbi felhasználás céljából megőrizni.

Tisztelettel,



A HASZNÁLAT MEGKEZDÉSE ELŐTT KÉRJÜK OLVASSA EL AZ ALÁBBI ÚTMUTATÓT ÉS AZT KÉSŐBBI FELHASZNÁLÁS CÉLJÁBÓL MEGŐRIZNI.



FIGYELMEZTETÉSEK

FIGYELMEZTETÉS: A gyermek felügyelet nélkül hagyása veszéllyel jár.

FIGYELMEZTETÉS: Használja a szíjakat, amikor a gyermek elkezd magától felülni.

FIGYELMEZTETÉS: Tilos a termékben további matracot használni.

FIGYELMEZTETÉS: A babakocsi használata előtt győződjön meg róla, hogy az összecsucok mechanizmusok le vannak blokkolva.

FIGYELMEZTETÉS: Mindig együtt használja az ágyékövet a medenceövével.

FIGYELMEZTETÉS: A babakocsi tolókarjára felakasztott minden terhelés csökkenti a babakocsi stabilitását.

FIGYELMEZTETÉS: A terméket nem szabad görkorcsolyával vagy futva vezetni.

FIGYELMEZTETÉS: A babakocsi csak egy gyermek szállítására szolgál.

FIGYELMEZTETÉS: A babakocsi 0 - 36 hónapos és maximum 15 kg súlyú gyermekek számára szolgál.

FIGYELMEZTETÉS: Ne hagyja a babakocsit benne a gyermekkel lejtős felületen, még akkor sem, ha be van húzva a fék.

FIGYELMEZTETÉS: Ne használja a babakocsit,

amennyiben annak valamelyik része sérült.

FIGYELMEZTETÉS: A babakocsi szétnyitása és összecsucok során győződjön meg róla, hogy a gyermek biztonságos távolságra található.

FIGYELMEZTETÉS: A szabályozás végrehajtásakor győződjön meg róla, hogy a termék mozgó részei nem érintkeznek a gyermek testével

FIGYELMEZTETÉS: Mindig blokkolni kell a féket, mikor áll a babakocsival.

FIGYELMEZTETÉS: A kosár maximális terhelése 3 kg.

FIGYELMEZTETÉS: A táska maximális terhelése 2 kg.

FIGYELMEZTETÉS: A babakocsi tolókarjára felakasztott minden táska vagy más terhelés csökkenti a babakocsi stabilitását.

FIGYELMEZTETÉS: A termékben csak eredeti, a gyártó által elfogadott alkatrészeket szabad használni.

FIGYELMEZTETÉS: A járdaszegélyre vagy más lépcsőre való feltolás esetén emelje meg az első kerekeket.

FIGYELMEZTETÉS: Ne tolja a babakocsit a lépcsőn.

FIGYELMEZTETÉS: A babakocsit gyermekek számára hozzáférhetetlen helyen kell tárolni.

KARBANTARTÁS

A kocsi időszakos karbantartást igényel.

Rendeltetésére való tekintettel (küléri használattal különböző időjárási viszonyok mellett és különböző útfelületeken) az alábbi karbantartási feltételek betartása szükséges a kocsi helyes működéséhez.

1. A fémek nedves törölőruhával tisztíthatók finom mosószert felhasználásával. Tisztítás után a terméket szárazra kell törölni a korrózió megelőzése érdekében.
2. A kárptelemekek nedves törölőruhával tisztíthatók finom mosószert felhasználásával. Tisztítás után a terméket ki kell szárítani olyan helyen kirakva, ahol nincs kitéve a napsugarak hosszantartó hatásának ill. jól szellőztetett helyen lehet kiterítve hagyni.
3. A kárptelemekeket nem szabad mosógépben mosni, centrifugálni vagy hosszú ideig áztatni tekintettel a szerkezeti elemek alkalmazására (mervítések, erősítések, kitöltések).
4. Nem szabad fehérítőt használni. Csak finom mosószereket használata megengedett.
5. Ha a termék elázott, a fémeket szárazra kell törölni és teljes kiszáradásáig jól szellőző helyen kiterítve hagyni.
6. Nem szabad a terméket napsugarak hosszantartó hatásának kiténi, ugyanis a kárptelemekek és a műanyag elemek elszíneződhetnek ill.

sérülhetnek.

7. A mozgó alkatrészeket rendszeresen kell karbantartani a gyorsan elpárolgó tisztító-kenő szerek használatával, mint pl. WD-40.

8. Biztonsági övek és más szabályozható elemek beállítását rendszeresen kell ellenőrizni.

9. A kerekeket, fékeket és felfüggesztési elemeket rendszeresen tisztítani kell homoktól, sótól és egyéb szennyeződésektől. Nem szabad a kenőanyagot olyan helyen használni, ahová homok juthat be.

10. Kerülni kell a sós vízzel való érintkezést (tengeri víz, tengeri szél, útszóró só) a korrózió elkerülése érdekében.

11. A kocsik használatának megengedett hőmérséklettartománya: -5°C-tól +35 °C-ig.

GARANCIÁLIS FELTÉTELEK

1. EURO-CART SP. Z O.O. az Önök által vásárolt termékre 12 hónapos garanciát nyújt a vásárlás dátumától számítva.

2. A reklamációkat a termék vásárlási helyén kell bejelenteni.

3. A reklamáció elbírálásához szükséges feltétel a helyesen kitöltött, e használati útmutató végén található garanciajegy és a vásárlási bizonylat bemutatása.

4. A termék garanciális időszakban felmerült fizikai hibái a termék EURO-CART SP. Z O.O. székhelyére forgalmazó közvetítésével történő leszállításától számított 14 napon belül díjmentesen kerülnek megszüntetésre.

5. A javítást az EURO-CART SP. Z O.O. cég vagy más szolgáltató végzi, amelyről eladó ad tájékoztatást.

6. A garancia nem terjed ki az alábbiakra:

- Felhasználó hibájából keletkezett sérülések,
- A használati útmutatóban és a termék elemein szereplő ajánlások, figyelmeztetések és

korlátozások be nem tartása következtében keletkezett sérülések,

- Üzemeltetés során természetes módon elhasználódó elemek, mint pl.: gumiabroncs, tömlő, gumiprofil, fogantyúkon használt anyagok, dörzsolésnek kitett szövetek és műanyagok struktúrája és színe, perselyek a kerekekben, tengelyek, feliratok,
 - Karbantartási feltételek be nem tartásából adódó sérülések, pl.: korrózió, kárpit ill. műanyag elemek elszíneződése a napsugarak hosszantartó hatására, a műanyag elemek vagy kárpit sérülése a napsugarak hosszantartó hatására vagy magas hőmérséklet miatt, holtjátékok, szokatlan hangok mint nyirkogás/csikogás, mechanizmusok sérülése a szennyeződések következtében,
 - Illetéktelen személyek által végzett javításokból adódó sérülések,
 - „Esernyő” típusú babakocsival való nehezített hátramenet (ez az ilyen típusú szerkezetnek tipikus jellemzője),
 - Terhelés hatására az egyes kerekek függőlegestől való eltérése (ez az ilyen típusú szerkezetnek tipikus jellemzője),
 - A termék futarpostával való szállításának idejére nem megfelelő becsomagolásából adódó sérülések és szennyeződések (csomagküldő szolgálat közreműködésével vásárolt termék esetén),
7. A garanciális időszak meghosszabbodik az EURO-CART SP. Z O.O. szervizben való javítás idejével.
8. A javítás módjáról a garanciát nyújtó dönt,
9. A reklamált terméket tiszta állapotban kell átadni,
10. A garancia az Európai Unió területén érvényes,
11. Az értékesített fogyasztói cikkre nyújtott garancia nem zárja ki és nem függeszti fel a vevő a szerződésnek nem megfelelő termékből adódó jogait.

HASZNÁLATI ÚTMUTAT

A KOCSI KINYITÁSA

A babakocsi szétnyitásához az automatikus zárat (1. sz. ábra) biztosítsa ki, és húzza fel a tolokart

mindaddig, amíg teljesen szétnyílik a babakocsi (2. sz. 3. sz ábra).

A KEREKEK FEL- ÉS LESZERELÉSE

Az első kerekek felszereléséhez, dugja a kerékagyat az elülső csövek végződéssein található tartóba (4. sz. ábra). A kerekek leszereléséhez, nyomja meg a kerék hátsó részén a nyomógombot és tolja ki a kerékagyat a tartóból (5. sz. ábra).

A hátsó kerekek felszereléséhez, tolja be a kerékagyat a babakocsi hátsó felfüggesztésénél található tartókba (6. ábra) A kerek leszerelése úgy történik, hogy a tartó alsó részében található fém reteszt húzza le, és tolja ki a kerékagyat (7. ábra).

A FORGATHATÓ ELÜLSŐ KERÉKRENDSZER

A kocsinak az első kerekei forgathatók, az egyenes menetirányban történő rögzítés lehetőségével. Ahhoz, hogy a kerék fordulékony legyen, húzza fel a kerék elülső részén lévő kart. Egyenes menetben történő rögzítéséhez tolja le a kart (8. ábra).

A NAPELLENZŐ KUPOLÁK FEL- ÉS LESZERELÉSE

A napellenző kupola felszereléséhez, csúsztassa be a horgot az ülésrácsra található tartókba (9. ábra). Majd állítsa be a napellenző tetőt a kívánt pozícióba.

A KORLÁT FEL- ÉS LESZERELÉSE

A védőkorlát felszereléséhez csatlakoztassa a horgokat az ülés oldalsó csöveinél található fogantyúkba (10. ábra). A leszereléséhez nyomja

meg a nyomógombokat, amik a fogantyú alsó részén találhatóak, és tolja ki a horgokat (11. ábra). A babakocsi összecukása előtt nincs szükség a védőkorlát eltávolítására.

FIGYELEM! Ne hordozza a babakocsit a védőkorlátnál fogva.

FIGYELEM! A védőkorlát használata nem mentesíti a biztonsági öv használata alól.

A LÁBTÁMASZ ÁLLÍTÁSA

A lábtartó leengedéséhez nyomja be az oldalán található kerek gombokat (12. ábra). A lábtartó felemeléséhez elegendő felfelé tolni a lábtartót.

FIGYELEM! A lábtartó a gyermek lábának tartására szolgál. Ha a gyermek ülő helyzetben van, akkor a lábtartónak leeresztett állapotban kell lennie.

BIZTONSÁGI ÖVEK

FIGYELMEZTETÉS! Mindig használja a bekötés rendszert.

A babakocsi mindkét ülése 5 pontos biztonsági övvel rendelkezik (13. Ábra). Azokat lehető legprecízebben kell használni. Az 5 pontos biztonsági öv bekötéséhez kösse össze a vállövek villáit a csípőövek villáival, majd tegye be a gátövre rögzített központi csatba. Igazítsa az övek hosszúságát úgy, hogy illeszkedjenek a gyermek testéhez, de ne szorítsák a gyermeket.

Az övek szétkapcsolásához nyomja meg a központi csaton lévő gombot és válassza szét az övek villáit.

A HÁTTÁMLA ÁLLÍTÁSA

A kocsi háttámláját 5 fokozatban lehet állítani. A háttámla leengedéséhez húzza felfelé a hátsó felén található kart, és állítsa a támlát a megfelelő pozícióba

(14. ábra). A háttámla felemeléséhez elég felfelé tolni, amíg el nem éri a kívánt helyzetet. Az adott helyzetben automatikusan rögzül.

RÖGZÍTŐ FÉK

A kocsi el van látva bekapcsolható, rögzítő fékkel. A babakocsi rögzítéséhez nyomja meg a jobb hátsó keréknél található fékpedált. A babakocsi rögzítésének feloldásához engedje fel fékpedált (10. ábra).

FIGYELEM! A babakocsi rögzítő féke nem a babakocsi lassítására szolgál. A rögzítő féket kizárólag a babakocsi álló helyzetében használja.

FIGYELEM! Soha ne hagyja a gyermeket a babakocsiban úgy, hogy a rögzítő fék nincs bekapcsolva.

A KOCSI ÖSSZECUKÁSA

A kocsi összecukására szolgáló mechanika a vezetés középső részében található. A kocsi összecukásához nyomja meg az összecukó mechanizmuson található gombot (15. ábra), majd fordítsa el a mechanizmust a nyíl irányában (16. ábra) és tolja a vezetést lefelé, a kocsi teljes összecukásáig.

Tisztelt ügyfeleStimați clienți,

Ținem să vă mulțumim pentru alegerea produsului EASYGO. Produsele noastre fiind proiectate cu gândul la siguranță și cât mai buna funcționalitate. Această instrucțiune de utilizare vă va ajuta să beneficiați de toate însușirile și calitățile produsului nostru, oferind în același timp informații necesare cu referire la menținerea și conservarea periodică a acestuia.

Vă rugăm să citiți cu atenție aceste instrucțiuni înainte de utilizare și păstrați-le pentru documentarea ulterioară.

Cu deosebită apreciere,



ATENȚIE! CITIȚI ACESTE INSTRUCȚIUNI ÎNAINTE DE UTILIZARE ȘI PĂSTRAȚI-LE PENTRU DOCUMENTARE ULTERIOARA.



ATENȚIUNI / PRECAUȚII

ATENȚIE: Nu lăsați niciodată copilul nesupravegheat - risc de pericole!

ATENȚIE: Copilul trebuie asigurat cu centuri, în special când va începe să stea pe șezute.

ATENȚIE: Nu folosiți saltea suplimentară în acest cărucior.

ATENȚIE: Verificați ca toate mecanismele de siguranță a căruciorului să fie asigurate corect înainte de folosire.

ATENȚIE: Întotdeauna folosiți centura abdominală împreună cu catarama centrală.

ATENȚIE: Orice încărcătură atașată ghidajului afectează stabilitatea vehiculului.

ATENȚIE: Nu utilizați acest vehicul în alte scopuri, decât cele prevăzute de către producător.

ATENȚIE: Acest vehicul este utilizabil doar pentru un singur copil.

ATENȚIE: Acest vehicul este recomandat copiilor cu vârsta între 0 - 36 luni și cu greutatea de până la 15 kg.

ATENȚIE: Nu lăsați copilul în căruciorul aflat în pantă, chiar dacă a fost asigurat cu frână.

ATENȚIE: Nu utilizați căruciorul dacă descoperiți

defecte de orice fel.

ATENȚIE: Pe durata montării/deschiderii sau demontării/închiderii, asigurați-vă dacă copilul se află la o distanță sigură de cărucior.

ATENȚIE: Copilul trebuie să fie scos din raza de acțiune a părților mobile când faceți ajustări asupra căruciorului.

ATENȚIE: Întotdeauna asigurați vehiculul cu frână în timpul staționării, montării sau demontării de accesorii ori când așezați sau ridicați copilul din cărucior.

ATENȚIE: Obiectele amplasate în coșul pentru cumpărături nu trebuie să depășească 3 kg.

ATENȚIE: Obiectele amplasate în geanta căruciorului nu trebuie să depășească 2 kg.

ATENȚIE: Orice geantă sau încărcătură suplimentară atașată ghidajului afectează stabilitatea vehiculului.

ATENȚIE: Folosiți numai accesorii sau componente aprobate de producător.

ATENȚIE: Intrând pe bordură, trepte sau obstacole săltați partea din față a căruciorului.

ATENȚIE: Nu coborâți cu vehiculul pe trepte/scări.

ATENȚIE: Păstrați vehiculul în locuri ferite, departe de copii.

ÎNȚREȚINERE

Căruciorul necesită întreținere periodică. Având în vedere destinația acestuia (utilizare în aer liber în diferite condiții atmosferice și pe diferite suprafețe) respectarea condițiilor de întreținere de mai jos este necesară pentru funcționarea corectă a căruciorului.

1. Piesele din metal pot fi curățate cu o cârpă umedă cu folosirea detergentului delicat. După curățare produsul trebuie uscat pentru a preveni coroziunea.

2. Tapițeria poate fi curățată cu o cârpă umedă cu folosirea detergentului delicat. După curățare produsul trebuie uscat prin înșirarea tapițeriei într-un loc în care aceasta nu este expusă la acțiunea îndelungată a razelor solare sau prin întinderea acesteia într-un loc cu ventilație bună.

3. Din cauza elementelor de structură utilizate (elemente de rigidizare, întărire, umplere), nu spălați elementele de tapițerie în mașină de spălat, nu stoarceți prin centrifugare mecanică și nu lăsați înmuiate pentru mai mult timp.

4. Nu folosiți un înălțător. Puteți folosi doar detergenți delicat.

5. În cazul în care produsul a fost udat, uscați elementele metalice ale acestuia și lăsați întins până la uscare totală într-un loc cu ventilație bună.

6. Nu expuneți produsul la acțiunea îndelungată a soarelui deoarece tapițeria și elementele din plastic se

pot decolora sau deteriora.

7. Piesele mobile trebuie întreținute în mod periodic prin utilizarea produselor de curățare-lubrifiere cu evaporare rapidă de tip WD-40.

8. Verificați periodic reglajul hamului de siguranță și al altor elemente reglabile.

9. Curățați în mod regulat roțile, frânele și elementele de suspensie de nisip, sare și alte impurități. Nu folosiți lubrifianți în locuri în care poate pătrunde nisip.

10. Evitați contactul cu apă sărată (apă de mare, briză marină, sare pentru drumuri), pentru a preveni coroziunea.

11. Intervalul de temperaturi admisibil pentru utilizarea căruciorului: de la -5 până la +35 °C.

CONDIȚII DE GARANȚIE

1. EURO-CART SP. Z O.O. acordă garanție pentru produsul cumpărat pentru o perioadă de 12 luni de la data cumpărării.

2. Reclamațiile trebuie depuse la punctul de vânzare de la care produsul a fost cumpărat.

3. Condiția necesară pentru soluționarea reclamației este prezentarea fișei de garanție corect completate, care se află la sfârșitul acestor instrucțiuni de utilizare, împreună cu dovada de cumpărare.

4. Defectele fizice ale produsului descoperite în perioada de garanție vor fi înlăturate gratuit în termen de 14 zile de la data livrării produsului prin intermediul vânzătorului la sediul EURO-CART SP. Z O.O..

5. Reparații efectuează firma EURO-CART SP. Z O.O. sau unitatea de service indicată de către vânzător.

6. Garanția nu acoperă:

- Deteriorările apărute din vina utilizatorului,
- Deteriorările apărute din cauza nerespectării recomandărilor, avertizărilor și restricțiilor incluse în instrucțiunile de utilizare, precum și pe elementele produsului,
- Elementele de exploatare care se uzează în mod natural în timpul exploatării, cum ar fi: anvelope, camere de aer, banda de rulare, materiale utilizate pe

mânere, structura și culoarea țesăturilor și materialelor expuse la frecare, bucețe din roți, axe, elemente imprimare,

- Deteriorările cauzate de nerespectarea condițiilor de întreținere de exemplu: coroziune, modificarea culorii tapițeriei sau elementelor din plastic ca urmare a expunerii îndelungate la acțiunea soarelui, deteriorarea elementelor din plastic sau tapițeriei ca urmare a expunerii îndelungate la acțiunea soarelui sau temperaturilor ridicate, jocuri, zgomote cum ar fi scârțâit/ piuit, deteriorările mecanismelor din cauza murdăriei,

- Deteriorările cauzate de reparații efectuate de către persoane neautorizate,

- Mersul greu în spate al căruciorului de tip „umbrelă” (aceasta este o caracteristică normală pentru acest tip de construcție),

- Devierea verticală a roților sub sarcină (aceasta este o caracteristică normală pentru acest tip de construcție),

- Deteriorări și murdării cauzate de ambalarea necorespunzătoare a produsului pe timpul trimiterii acestuia prin serviciul de curierat (în cazul achiziției on-line),

7. Perioada de garanție se prelungește cu perioada de durată a reparației în service EURO-CART SP. Z O.O..

8. Modul de reparație va fi stabilit de către persoana care acordă garanție,

9. Produsul supus reclamației trebuie livrat curat,

10. Garanția cuprinde teritoriul Uniunii Europene,

11. Garanția pentru bunuri de consum vândute nu exclude și nu suspendă drepturile cumpărătorului rezultând din lipsa de conformitate a bunurilor cu contract.

INSTRUCȚIUNI DE UTILIZARE

DESFACEREA CĂRUCIORULUI

Pentru a desface cărucior, deblocați dispozitivul de blocare automat (fig. 1), și trageți ghidajul căruciorului în sus până la desfacerea totală a căruciorului (fig. 2, 3).

MONTAREA ȘI DEMONTAREA ROȚILOR

Pentru a monta roțile din față, introduceți butucii acestora în mecanismele de fixare care se află la capete țevelor de față (fig. 4). Pentru a demonta roțile, apăsați butonul din partea posterioară a roții și scoateți butucul din mecanism de fixare (fig. 5).

Pentru a monta roțile din spate, introduceți butucii acestora în mecanismul de fixare care se află în suspensia posterioară a căruciorului (fig. 6). Pentru a demonta roțile, trageți în jos mecanismul metalic de blocare din elementul de fixare și scoateți butucul (fig. 7).

SISTEM DE ROȚI PIVOTANTE DIN FAȚĂ

Căruciorul este dotat cu un sistem de roți pivotante din față cu posibilitatea blocării mersului înainte.

Pentru ca roțile să se rotească, mutați în sus pârghia care se află în partea frontală a roții. Pentru a bloca roțile să meargă înainte, mutați pârghia în jos (fig. 8).

MONTAREA COPERTINELOR

Pentru a monta copertina, introduceți cârligele acesteia în dispozitive de fixare care se află pe cadrul scaunului (fig. 9). Apoi, așezați copertina în poziția dorită.

MONTAREA ȘI DEMONTAREA BAREI DE PROTECȚIE

Pentru a monta bara de protecție, introduceți cârligele acesteia în dispozitive de fixare care se află pe țevele laterale ale scaunului (fig. 10). Pentru a demonta bara, apăsați butoanele care se află în partea de jos dispozitivelor de fixare și scoateți cârligele (fig. 11). Nu

există nevoia de a demonta bara de protecție înainte de plierea căruciorului.

ATENȚIE! Nu transportați căruciorul ținând de bară.

ATENȚIE! Utilizarea barei de protecție nu exonerează de obligația folosirii centurii de siguranță.

REGLAREA SUPTULUI PENTRU PICIOARE

Pentru a coborî suportul pentru picioare, apăsați butoanele rotunzi care se află pe părțile laterale ale

acestuia (fig. 12). Pentru a ridica suportul pentru picioare, este suficient să-l împingeți în sus.

ATENȚIE! Suportul servește pentru sprijinirea picioarelor copilului. În cazul în care copilul este în poziția șezut, suportul pentru picioare trebuie să fie coborât.

CENTURA DE SIGURANȚĂ

AVERTIZARE! Folosiți întotdeauna sistemul de prindere.

Ambele scaune ale căruciorului sunt echipate cu centura de siguranță în 5 puncte (fig. 13). Aceasta trebuie utilizată cât mai exact posibil. Pentru a încheia centura de siguranță în 5 puncte, îmbinați furcile curelor pentru șolduri și pe urmă introduceți acestea în catarama centrală fixată de

centura dintre picioare. Ajustați lungimea centurii astfel încât aceasta să adere de corpul

copilului fără să-l strângă.

Pentru a descheia centura, apăsați butonul de pe catarama și dezbrinați furcile curelelor.

REGLAREA SPĂTARULUI

Spătarul este prevăzut cu sistemul de reglare în 5 poziții. Pentru a coborî spătarul, trageți pârghia care se află în partea posterioară a spătarului și ajustați poziția dorită (fig. 14). Pentru a ridica spătarul, este suficient să-l împingeți în sus. Acesta se va bloca automat în poziția respectivă.

FRÂNĂ DE STAȚIONARE

Căruciorul este dotat cu o frână de staționare combinată. Pentru a o bloca apăsați pedala de frânare care se află la roata dreapta din spate a căruciorului. Pentru a debloca frâna, ridicați pedala de frână.

ATENȚIE! Frâna căruciorului nu servește pentru încetinirea căruciorului. Aceasta trebuie utilizată numai în timpul staționării.

ATENȚIE! Niciodată nu lăsați copilul în cărucior dacă frâna nu este blocată.

PLIEREA CĂRUCIORULUI

Mecanismul de pliere a căruciorului se află în mijlocul ghidajului. Pentru a plia căruciorul, apăsați butonul de pe mecanismul de pliere (fig. 15) și, apoi, rotiți mecanismul de pliere într-o direcție indicată de săgeată (fig. 16) și împingeți ghidajul în jos, până la moment când căruciorul va fi total pliat.

Chers clients,

Nous vous remercions d'avoir choisi le produit de marque EASYGO. Nous fabriquons nos produits en tâchant d'assurer leur sécurité et fonctionnalité. Le présent mode d'emploi vous aidera à profiter pleinement de notre produit et vous présentera les informations nécessaires relatives à l'entretien périodique.

Veuillez le lire attentivement, respecter ses consignes et conservez-le.

Cordialement,



**AVANT DE COMMENCER A UTILISER LE PRODUIT,
LISEZ SON MODE D'EMPLOI ET CONSERVEZ-LE.**

easyGO

AVERTISSEMENTS

- 1. AVERTISSEMENT** : Il est dangereux de laisser l'enfant sans surveillance.
- 2. AVERTISSEMENT** : Utilisez les bretelles lorsque votre enfant saura s'asseoir tout seul.
- 3. AVERTISSEMENT** : N'utilisez pas de matelas supplémentaire dans la poussette.
- 4. AVERTISSEMENT** : Avant de commencer à utiliser la poussette, assurez-vous que les mécanismes de pliage ont été verrouillés.
- 5. AVERTISSEMENT** : Utilisez la ceinture entre-jambes toujours avec la ceinture autour de la taille.
- 6. AVERTISSEMENT** : Toute charge accrochée au guidon de la poussette affecte sa stabilité.
- 7. AVERTISSEMENT** : Cet article ne convient pas pour faire des patins à roulettes ou pour courir.
- 8. AVERTISSEMENT** : La poussette ne sert à transporter qu'un seul enfant.
- 9. AVERTISSEMENT** : La poussette est destinée pour des enfants de 0 - 36 mois pesant jusqu'à 15 kg.
- 10. AVERTISSEMENT** : Ne laissez pas l'enfant dans la poussette sur une surface inclinée, même si le frein a été bloqué.
- 11. AVERTISSEMENT** : N'utilisez pas la poussette si un de ses éléments a été endommagé.
- 12. AVERTISSEMENT** : Lors du pliage et du dépliage

de la poussette, assurez-vous que l'enfant ne se trouve pas trop près.

- 13. AVERTISSEMENT** : En faisant les réglages, assurez-vous que les parties mobiles du produit ne sont pas en contact avec les parties du corps de l'enfant.
- 14. AVERTISSEMENT** : Bloquez toujours le frein quand la poussette est à l'arrêt.
- 15. AVERTISSEMENT** : La charge maximale admise du panier est de 3 kg.
- 16. AVERTISSEMENT** : La charge maximale admise du sac est de 2 kg.
- 17. AVERTISSEMENT** : Tout sac ou toute autre charge accrochée au guidon de la poussette affecte sa stabilité.
- 18. AVERTISSEMENT** : Seules les pièces originales, validées par le fabricant peuvent être utilisées dans le produit.
- 19. AVERTISSEMENT** : En arrivant sur un bord du trottoir ou toute autre marche, soulever la suspension avant.
- 20. AVERTISSEMENT** : Ne faites pas rouler la poussette en descendant les escaliers.
- 21. AVERTISSEMENT** : Entrez la poussette hors de portée des enfants.

ENTRETIEN

La poussette nécessite un entretien périodique. Compte tenu de son utilisation prévue (à l'extérieur, avec diverses conditions atmosphériques et sur divers revêtements), le respect des consignes ci-dessous est nécessaire pour le bon fonctionnement de la poussette.

- 1.** Les éléments métalliques peuvent être nettoyés à l'aide d'un chiffon humide avec du détergent doux. Après nettoyage, essuyer à sec pour prévenir la corrosion.
- 2.** Les éléments en tissu peuvent être nettoyés à l'aide d'un chiffon humide avec de la lessive douce. Après nettoyage, faire sécher en étendant les éléments en tissu dans un endroit non exposé à une action prolongée des rayons du soleil ou laisser étendu dans un endroit bien aéré.
- 3.** Ne pas laver les éléments en tissu dans un lave-linge, ne pas essorer mécaniquement ni faire tromper longtemps, compte tenu des éléments de structure utilisés (éléments rigidifiants, supports, rembourrages).
- 4.** Ne pas utiliser de détachant. On ne peut utiliser que des détergents doux.
- 5.** Si l'article a été trempé, essuyer à sec ses éléments métalliques et laisser la poussette dépliée jusqu'à ce qu'elle sèche complètement dans un endroit bien aéré.
- 6.** Ne pas exposer l'article à une action prolongée des rayons du soleil car les éléments en tissu et en plastique peuvent se décolorer ou s'abîmer.

7. Les pièces mobiles doivent être périodiquement entretenues à l'aide des produits de nettoyage et de graissage de type WD-40 s'évaporant rapidement.

8. Vérifier régulièrement le réglage des harnais de sécurité et d'autres éléments réglables.

9. Nettoyer régulièrement les roues, les freins et les éléments de suspension pour enlever le sable, le sel et d'autres impuretés. Ne pas utiliser de lubrifiant à des endroits auxquels le sable peut accéder.

10. Éviter tout contact avec de l'eau salée (eau de mer, vent de mer, fondant routier) pour prévenir la corrosion.

11. Températures limites admises pour l'utilisation de la poussette : de -5 à +35 °C.

CONDITIONS DE LA GARANTIE

1. L'EURO-CART SP. Z O.O. accorde une garantie pour l'article que vous avez acheté pour une période de 12 mois à compter de la date d'achat.

2. Les réclamations doivent être faites dans le point de vente dans lequel l'article a été acheté.

3. La condition nécessaire pour que la réclamation puisse être examinée est la présentation de la carte de garantie correctement remplie, se trouvant à la fin de cette notice d'utilisation, accompagné d'une preuve d'achat.

4. Les défauts physiques du produit révélé durant la période de validité de la garantie seront supprimés gratuitement dans un délai de 14 jours à compter de la date de livraison de l'article par l'intermédiaire du vendeur au siège de l'EURO-CART SP. Z O.O..

5. Les réparations sont assurées par la société EURO-CART SP. Z O.O. ou par un fournisseur de services indiqué par le vendeur.

6. La garantie ne couvre pas :

- les endommagements causés par l'utilisateur,
- les endommagements dus à une non-application des recommandations, des avertissements et des contraintes indiqués dans le mode d'emploi et sur les éléments de la poussette.

• les éléments d'exploitation qui s'usent naturellement au cours d'utilisation, tels que : les pneus, les chambres à air, les bandes de roulement, les matériaux utilisés sur les poignées, la structure et la couleur des tissus et des matières exposés au frottement, les manchons dans les roues, les axes, les impressions,

• les endommagements dus à un non-respect des conditions d'entretien, p.ex. à la corrosion, à la modification de la couleur des tissus ou des éléments plastiques suite à une exposition prolongée aux rayons du soleil, l'endommagement des éléments plastiques ou en tissus suite à une exposition prolongée aux rayons du soleil ou à des températures trop élevées, le jeu, les bruits tel que le grincement, l'endommagement des mécanismes dû aux saletés,

• les endommagements dus aux réparations effectuées par des personnes non habilitées,

• une conduite difficile en marche arrière de la poussette canne (c'est une caractéristique normale des structures de ce type),

• des écarts de la verticale des roues dus à la charge de la poussette (c'est une caractéristique normale des structures de ce type),

• les endommagements dus à un pliage inapproprié de la poussette dans le cadre de l'envoi du colis (en cas de livraison à domicile),

7. La période de validité de la garantie est prolongée de la durée de la réparation par le service EURO-CART SP. Z O.O..

8. Le procédé de réparation est défini par le garant.

9. Le produit réclamé doit être transmis propre.

10. La garantie est valable sur le territoire de l'Union Européenne.

11. La garantie de la marchandise n'exclue ni ne suspend les droits de l'acheteur résultant de la non-conformité de la marchandise avec le contrat.

MODE D'EMPLOI

DEPLIAGE DE LA POUSSETTE

Pour déplier la poussette, déverrouiller le verrouillage automatique (fig. et tirer le guidon de la poussette vers le haut jusqu'à ce que la poussette soit complètement dépliée (fig. 2, 3).

MONTAGE ET DEMONTAGE DES ROUES

Pour monter les roues avant, fixer leurs jantes dans les prises situées sur les extrémités des tubes avant (fig. 4). Pour démonter les roues, enfoncer le bouton situé à l'arrière de la roue et retirer la jante de la prise (fig. 5).

Pour monter les roues arrière, glisser leurs jantes dans les prises situées sur la suspension arrière de la poussette (fig. 6). Pour démonter les roues, tirer vers le bas le levier métallique situé en bas de la prise et retirer la jante (fig. 7).

SYSTEME DE ROUES DIRECTRICES AVANT

La poussette est équipée d'un système de roues directrices avant pouvant être bloquées pour aller tout droit. Pour que les roues puissent tourner, lever le levier situé dans la partie antérieure de la roue. Pour verrouiller la roue pour aller tout droit, baisser le levier (fig. 8).

MONTAGE DES CAPOTES

Pour monter la capote, insérer ses fixations sur les prises sur le châssis du siège (fig. 9). Ensuite mettre le pare-soleil en position souhaitée.

MONTAGE ET DEMONTAGE DE L'ARCEAU

Pour monter l'arceau, fixer ses attaches dans les prises situées sur les tubes latéraux du siège (fig. 10). Pour le démonter, enfoncer les boutons situés dans la partie inférieure des prises et retirer les attaches (fig. 11). Il n'est pas nécessaire de démonter l'arceau avant de plier la poussette.

ATTENTION ! Ne pas transporter la poussette en la tenant par l'arceau de sécurité.

ATTENTION ! L'utilisation de l'arceau ne dispense pas de l'obligation d'utiliser les harnais de sécurité.

REGLAGE DU REPOSE-PIEDS

Pour faire descendre le repose-pied, enfoncer les boutons ronds situés sur ses côtés (fig. 12). Pour lever le repose-pied ; il suffit de le pousser vers le haut.

ATTENTION ! Le repose-pied sert à maintenir les pieds de l'enfant. Il doit être baissé si l'enfant est assis.

HARNAIS DE SECURITE

AVERTISSEMENT ! Utiliser toujours le système d'attache.

Les deux assises de la poussette sont équipées de harnais de sécurité 5 points (fig. 13). Il faut l'utiliser avec la plus grande précaution. Pour fermer le harnais de sécurité à 5 points, relier les fiches des bretelles avec celles des ceintures au niveau des hanches, puis les insérer dans la boucle centrale fixée sur la ceinture entre-jambes. Ajuster la longueur des ceintures de manière à ce qu'elles touchent le corps de l'enfant sans trop le serrer.

Pour détacher le harnais, enfoncer le bouton sur la boucle centrale et détacher les fiches des ceintures.

REGLAGE DU DOSSIER

La poussette est dotée d'un dossier réglable sur 5 niveaux. Pour baisser le dossier, tirer le levier situé dans la partie postérieure du dossier et le régler en position souhaitée (fig. 14). Pour lever le dossier, il suffit de le pousser vers le haut. Il se verrouillera automatiquement en position choisie.

FREIN DE STATIONNEMENT

La poussette est équipée d'un frein de stationnement combiné. Pour le verrouiller, enfoncer le levier de frein situé à côté de la roue arrière droite de la poussette. Pour déverrouiller le frein, lever le levier de frein.

ATTENTION ! Le frein de la poussette ne sert pas à ralentir la poussette. On ne doit l'utiliser que lors du

stationnement.

ATTENTION ! Ne jamais laisser l'enfant dans la poussette si le frein n'est pas bloqué.

PLIAGE DE LA POUSSETTE

Le mécanisme de pliage de la poussette se trouve au milieu du guidon. Pour plier la poussette, enfoncer le bouton situé sur le mécanisme de pliage (fig. 15), puis faire tourner ledit mécanisme dans le sens indiqué par la flèche (fig. 16) et pousser le guidon vers le bas jusqu'à ce que la poussette se plie complètement.

Уважаеми клиенти,

Благодарим Ви, че избрахте продуктите на EASYGO. Нашите продукти са разработени с мисълта за тяхната безопасност и функционалност. Това ръководство за употреба ще Ви помогне да използвате всички предимства на нашите продукти и ще предостави необходимата информация за периодична поддръжка. Моля, запознайте се със съдържанието му, спазвайте препоръките в него и го запазете на бъдеще.

С уважение,



ПРЕДИ ДА ЗАПОЧНЕТЕ ИЗПОЛЗВАНЕТО НА ПРОДУКТА, МОЛЯ, ПРОЧЕТЕТЕ ИНСТРУКЦИЯТА ЗА УПОТРЕБА, И Я ЗАПАЗЕТЕ ЗА В БЪДЕЩЕ.



ПРЕДУПРЕЖДЕНИЕ

ПРЕДУПРЕЖДЕНИЕ: Оставянето на детето в количката без надзор може да доведе до опасност.

ПРЕДУПРЕЖДЕНИЕ: Използвайте коланите, когато детето започне да седи.

ПРЕДУПРЕЖДЕНИЕ: Не използвайте допълнителни матраци.

ПРЕДУПРЕЖДЕНИЕ: Преди за започнете използването, проверете дали механизмът за блокиране предпазващ от съгване на количката е блокиран.

ПРЕДУПРЕЖДЕНИЕ: Винаги използвайте предпазните коланите – всички ремъци – нарамненни и бедрени – съединете с ремъка между краката .

ПРЕДУПРЕЖДЕНИЕ: Този продукт не е предназначен за каране с него на кънки или джогинг.

ПРЕДУПРЕЖДЕНИЕ: Количката е предназначена за возене само на едно дете.

ПРЕДУПРЕЖДЕНИЕ: Количката е предназначена за деца на възраст 0 - 36 месеца и до 15 кг тегло на детето.

ПРЕДУПРЕЖДЕНИЕ: Не използвайте количката ако които и да е от нейните елементи е повреден.

ПРЕДУПРЕЖДЕНИЕ: При извършването на

действията съгване и разгъване на количката, уверете се, че детето е на безопасно разстояние.

ПРЕДУПРЕЖДЕНИЕ: Извършвайки регулации, бъдете сигурни дали движещите части на количката не докосват части на тялото на детето.

ПРЕДУПРЕЖДЕНИЕ: Винаги включвайте спирачката когато количката не е в движение.

ПРЕДУПРЕЖДЕНИЕ: Максималното натоварване на кошницата е 3 кг.

ПРЕДУПРЕЖДЕНИЕ: Максималното натоварване на чантата е 2 кг.

ПРЕДУПРЕЖДЕНИЕ: Всяка чанта или друг багаж, висящ на дръжката на количката има пряко действие на неговата стабилност.

ПРЕДУПРЕЖДЕНИЕ: При ремонти използвайте само оригинални резервни части, затвърдени от производителя.

ПРЕДУПРЕЖДЕНИЕ: При качване на тротоар с бордюр или друго стъпало, повдигнете предната част на количката.

ПРЕДУПРЕЖДЕНИЕ: Не карайте количката по стълбите.

ПРЕДУПРЕЖДЕНИЕ: Съхранявайте количката в место извън обсега на деца.

УСЛОВИЯ ЗА ПОДДРЪЖКА

Количката изисква периодична поддръжка. Поради своето предназначение (използва се на открито при всякакви метеорологични условия и на различни пътни настилки) съблюдаването на условията за поддържане изредени по долу е фактор, необходим за правилното и функциониране.

1. Метални части могат да се почистват с помощта на влажна кърпа с мек почистващ препарат. След почистване избършете до сухо продукта за предотвратяване на корозия.
2. Тапицериата може да се почиства с помощта на влажна кърпа с мек почистващ препарат. След почистване на продукта, да се изсуши чрез простиране на място, където не е изложена на пряка дълготрайна слънчева светлина или оставете тапицериата разгъната в добре вентилирано място.
3. Не се разрешава прането на елементите на тапицериата в перална машина, центрофугиране, или дълготрайно накуване заради приложените конструкционни елементи (усилващи елементи, армировка, пълнеж).
4. Да не се използва белина. Използвайте винаги само меки почистващи препарати.
5. Ако продуктът по някаква причина е много мокър, избършете металните части до сухо и оставете количката да изсъхне напълно в място с добра вентилация.
6. Не излагайте продукта на дълготрайно

действие на слънчева светлина, тъй като тапицерията и пластмасовите части могат да се обезцветят или да претърпят повреда.

7. Движещите се части трябва периодично да се поддържат и изчистват с помощта на бързо съхнеща смазка за почистване тип WD-40.

8. Редовно проверявайте настройката на предпазните колани и други елементи, които могат да се регулират.

9. Редовно почиствайте колелата, спирачките и елементите на окачването от пясък, сол и други примеси. Не използвайте смазка на места, където може да се прилепи пясък.

10. Да се избягва контакт на елементите на количката със солена вода (морска вода, морски бриз, пътна сол) за да се избегне корозия.

11. Допустима температура за използване на количката: -5 до +35 ° C.

ГАРАНЦИОННИ УСЛОВИЯ

1. Фирма EURO-CART ООД дава гаранция на закупения от Вас продукт за период от 12 месеца от датата на покупката.

2. Рекламациите трябва да бъдат внесени в пункта на продажба, при който сте закупили продукта.

3. Предпоставка за разглеждане на молбата за рекламация е представянето на правилно попълнена гаранционна карта, която се намира в края на това ръководство, заедно с доказателство за покупката (фактура, фискален бон).

4. Дефекти на продуктите, разкрити по време на гаранционния период, ще бъдат ремонтирани безплатно в рамките на 14 дни от датата на доставка на продукта от посредника (продавача) в централата на EURO-CART SP. Z O.O.

5. Ремонтите извършва фирма EURO-CART SP. Z O.O. или друга фирма, за която информира продавача.

6. Гаранцията не покрива:

- Повреди възникнали по вина на потребителя,
- Повреди, причинени от неспазване на инструкциите, предупрежденията и ограниченията, съдържащи се в ръководството и на елементите на

продукта,

- Консумативни части които естествено се износват по време на работа, като например: гуми, вътрешни гуми, материали използвани при дръжките, структура и цвят на платове и материали, изложени на триене, втулки на колела, шампи,

- Повреди, възникнали в резултат на неспазване на условията за поддръжка, като: корозия, промяна на цвета на тапицерията или пластмасовите компоненти, в резултат на продължително излагане на слънчева светлина, повреди на пластмасовите елементи или тапицерията, в резултат на продължително излагане на слънчева светлина или прекомерно висока температура, разхлабвания, различни шумове като скърцане/пищене, повреда на механизмите в резултат от замърсяване,

- Повреди възникнали като резултат от ремонти от лица, които не са упълномощени,

- Затруднено каране на количката назад – за колички от типа “чадър” карането назад е трудно (това е нормално явление при този тип конструкция),

- Вертикалното отклонение на единично колело в резултат на неравномерно натоварване (което е нормално явление при този тип конструкция),

- Повреда и замърсяване, причинени от неправилно опаковане на продукта по време на доставка на куриерската пратка (ако сте закупили продукта чрез изпращане),

7. Гаранционният срок се удължава с продължителността на ремонта на продукта извършван в сервиза на EURO-CART SP. Z O.O..

8. Начинът на ремонт определя фирмата даваща гаранцията,

9. Продукта който касае рекламацията би трябвало да бъде предаден чисто състояние

10. Гаранцията обхваща територията на Европейския Съюз.

11. Гаранцията на потребление на продадената стока, не ограничава и не преустановява правата на купувача, произтичащи от несъответствие на стоката с договора.

ИНСТРУКЦИЯ ЗА УПОТРЕБА

РАЗГЪВАНЕ НА КОЛИЧКАТА

За да разгънете количката, първо освободете автоматичното заключване (фиг. 1), след това издърпайте рамката нагоре до пълното разгъване на количка (фиг. 2, 3).

МОНТАЖ И ДЕМОНТАЖ НА КОЛЕЛАТА

За да монтирате предните колела, позиционирайте всяко едно от тях към държачите на крайниците на предната тръба (фиг. 4). За да демонтирате колелата, натиснете бутона на задната част на колелата и ги извадете от държача (фиг. 5).

За да монтирате задните колела, поставете всяко едно от тях в крайниците на задното окачване (фиг. 6). За да демонтирате колелата, издърпайте надолу металното заключване в долната част на крайника и извадете колелото (фиг. 7).

СИСТЕМА НА ВЪРТЯЩИ СЕ ПРЕДНИ КОЛЕЛА

Количката разполага със система от въртящи предни колела с възможност за заключване за ход само напред. За да се въртят колелата, трябва да повдигнете нагоре лоста, разположен на предната част на колелото. За да заключите колелата за ход само напред, преместете лоста надолу (фиг. 8).

МОНТАЖ НА СЕДАЛКАТА

За да монтирате сенника, пхнете ключалките в гнездата, намиращи се на рамката на седалката (фиг. 9). След това позиционирайте сенника в желаното положение.

МОНТАЖ И ДЕМОНТАЖ НА БОРДА

За да монтирате борда, поставете ключалките в гнездата, намиращи се на страничните тръби на седалката (фиг. 10). За да го демонтирате, натиснете бутоните, разположени в долната част на гнездата и издърпайте ключалките (фиг. 11). Не е

необходимо да демонтирате борда преди сгъване на количката.

ВНИМАНИЕ! Никога не премествайте количката чрез хващане за борда.

ВНИМАНИЕ! Употребата на борда не Ви освобождава от задължението да използвате обезопасителните колани.

РЕГУЛИРАНЕ НА СЪПЕНКАТА

За да свалите надолу стъпенката, натиснете бутоните, намиращи се от двете ѝ страни (фиг. 12). За да повдигнете стъпенката, достатъчно е да я бутнете нагоре.

ВНИМАНИЕ! Стъпенката е предназначена за поддържане краката на детето. Ако детето е в седнало положение, стъпенката трябва да бъде спусната.

БЕЗОПАСНОСТ

ПРЕДУПРЕЖДЕНИЕ! Винаги използвайте обезопасителната система.

Двете седалки на количката са оборудвани с 5-точкови колани за безопасност (гус. 13). Използвайте ги съгласно изискванията на инструкцията за безопасност. За да затегнете 5-точковите колани, съединете щифтовете на раменните колани с щифтовете на надбедрените колани, и след това ги вкарайте в централната катарамна на тазовия колан. Регулирайте дължината на коланите, така че да прилягат към тялото на детето, но да не го притискат прекалено.

За да откопчаєте коланите, натиснете бутона на централната катарамна и разкачете щифтовете на коланите.

РЕГУЛИРАНЕ НА ОБЛЕГАЛКАТА

Количката разполага с 5-степенна регулация на облегалката. За да спуснете облегалката, дръпнете поста на гърба на облегалката и настройте

желаната позиция (фиг. 14). За да повдигнете облегалката, достатъчно е да я натиснете нагоре. Тя се заключва автоматично в съответното положение.

СПИРАЧКА ЗА ПАРКИРАНЕ

Количката е снабдена с активна спирачка за паркиране. За да блокирате движението на

количката, натиснете спирачния педал, разположен на дясното задно колело на количката. За да отключите спирачката повдигнете спирачния педал.

ВНИМАНИЕ! Спирачката не е предназначена за забавяне хода на количката. Моля, използвайте спирачката само по време на престой.

ВНИМАНИЕ! Не оставяйте детето без наблюдение, ако количката не е обезопасена със спирачка!

СГЪВАНЕ НА ДЕТСКАТА КОЛИЧКА

Механизмът за сгъване на детската количка се намира в средата на дръжката. За да сгънете количката, натиснете бутона на механизма за сгъване (фиг. 15), завъртете механизма за сгъване в посоката на стрелката (фиг. 16) и натиснете дръжката надолу, докато детската количка се сгъне напълно.

Estimados clientes,

les agradecemos que hayan elegido el producto EURO-CART. Diseñamos nuestros artículos pensando en su seguridad y funcionalidad.

Las presentes instrucciones les ayudarán a disfrutar de todos los valores de nuestros productos y les proporcionarán la información imprescindible acerca de la conservación periódica.

Atentamente,

POR FAVOR, LEAN DETENIDAMENTE ESTE MANUAL, USEN EL PRODUCTO SEGÚN LAS INDICACIONES Y GUARDEN EL DOCUMENTO PARA FUTURAS CONSULTAS.

ADVERTENCIA

- ADVERTENCIA:** Dejar al niño solo puede ser peligroso.
- ADVERTENCIA:** Usar arneses, cuando el niño comience a sentarse solo.
- ADVERTENCIA:** No usar otra colchoneta para este producto.
- ADVERTENCIA:** Antes de empezar a usar el carrito, asegúrate de que los mecanismos de plegado estén bloqueados.
- ADVERTENCIA:** Siempre usar el cinturón de entrepierna con el cinturón de la cadera.
- ADVERTENCIA:** Cada carga sobre la guía del carro altera su estabilidad.
- ADVERTENCIA:** El producto no está destinado para llevarlo en patines ni corriendo.
- ADVERTENCIA:** El carro sirve para llevar solamente un niño.
- ADVERTENCIA:** El carro está diseñado para niños de 0 a 36 meses de edad y hasta 15 kg de peso.
- ADVERTENCIA:** No dejar nunca el carro con el niño dentro, en una superficie inclinada, aunque el freno esté bloqueado.
- ADVERTENCIA:** No usar el carro si alguno de sus elementos está dañado.
- ADVERTENCIA:** Durante el pliegue y la apertura del carro, hay que asegurarse de que el niño se encuentra

a una distancia segura.

- ADVERTENCIA:** Durante los ajustes hay que asegurarse de que las partes móviles del producto no estén en contacto con el cuerpo del niño.
- ADVERTENCIA:** Siempre usar el freno durante la parada.
- ADVERTENCIA:** La carga máxima de la cesta es de 3 kg.
- ADVERTENCIA:** La carga máxima de la bolsa es de 2 kg.
- ADVERTENCIA:** Cada bolsa u otra carga suspendida en la guía del carro, altera su estabilidad.
- ADVERTENCIA:** Con el producto deben utilizarse sólo las piezas originales, autorizadas por el fabricante.
- ADVERTENCIA:** Subiendo a la acera u otro peldaño, hay que levantar la suspensión frontal.
- ADVERTENCIA:** No bajar el carro por la escalera.
- ADVERTENCIA:** El carro debe estar guardado en un lugar donde no accedan niños.

CONSERVACIÓN

El carro debe estar sometido a conservaciones periódicas. Dado su uso (en exteriores, con distintas condiciones atmosféricas y sobre diferentes superficies), el cumplimiento de las siguientes condiciones de conservación es un factor imprescindible para su correcto funcionamiento.

1. Los elementos de metal se pueden limpiar con un paño húmedo y un poco de detergente suave. Tras la limpieza, hay que secar bien el producto para evitar la corrosión.
2. Las tapicerías se pueden limpiar con un paño húmedo y un poco de detergente suave para lavar ropa. Tras la limpieza del producto, hay que secar la tapicería mojada, secándola en un lugar donde no esté expuesta a los rayos de sol durante mucho tiempo, o bien, dejándola extendida en un lugar bien ventilado.
3. No lavar la tapicería en la lavadora, no centrifugarla ni dejar mucho tiempo en remojo, debido a elementos de la construcción (elementos rígidos, refuerzos, rellenos).
4. No usar blanqueadores. Usar solamente detergentes delicados.
5. Si el producto se ha mojado, hay que secar los elementos de metal y dejar extendida la tapicería hasta que se seque en un lugar bien ventilado.
6. No someter el producto a los rayos de sol prolongados, porque la tapicería y los elementos de

plástico pueden sufrir decoloraciones o deformaciones.

7. Las piezas móviles deben conservarse periódicamente con el uso de sustancias de rápida evaporación (productos de limpieza y lubricación tipo WD-40).

8. Hay que comprobar frecuentemente los cinturones de seguridad y otros elementos regulables.

9. Hay que limpiar las ruedas, los frenos y los elementos de suspensión periódicamente, de arena, sal y otras suciedades. No usar grasas en lugares donde puede meterse la arena.

10. Evitar el contacto con agua salada (agua marina, brisa marina, sal para descongelar carreteras) para evitar corrosiones.

11. Rango de temperatura permitido para el uso del carro: de -5 a +35 °C.

CONDICIONES DE GARANTÍA

1. EURO-CART SP. Z O.O. (sociedad limitada) ofrece garantía por la compra del producto para un período de 12 meses desde la fecha de compra.

2. Las reclamaciones se pueden presentar en los puntos de venta donde ha sido adquirido el producto.

3. Para que una reclamación pueda ser tratada, el cliente debe presentar la ficha de garantía correctamente rellena que se encuentra al final de estas instrucciones, junto con el ticket o factura de compra.

4. Los daños físicos del producto, demostrados en el período de garantía, se eliminarán en un plazo de 14 días desde la fecha de entrega del producto, mediante el vendedor, a la sede de EURO-CART SP. Z O.O..

5. Las reparaciones las realiza EURO-CART SP. Z O.O., o el servicio de reparaciones indicado por el vendedor.

6. La garantía no incluye:

- Daños causados por el usuario.

- Daños causados por un mal uso e incumplimiento de recomendaciones, advertencias y limitaciones indicadas en las instrucciones y en los elementos del producto.

- Elementos que se desgastan de forma natural al explotar el producto, como neumáticos, cámaras de aire, banda de rodadura de las ruedas, materiales usados en las asas, estructura y color de tapicería y elementos de plástico expuestos a rozamiento, casquillos en las ruedas, elementos impresos y estampados.

- Daños debidos al incumplimiento de las condiciones de conservación, como corrosión, cambio de color de tapicería o elementos de plástico debido a una larga exposición a los rayos de sol, desgaste de los elementos de plástico y de la tapicería por una larga exposición a los rayos de sol o altas temperaturas, aflojamiento de los elementos, ruidos como crujido / chirrido, daños de los mecanismos por causa de la suciedad,

- Daños causados por las reparaciones realizadas por personas no autorizadas,

- Movimiento reducido para atrás, de una silla de paseo tipo „paraguas“ (es normal en este tipo de construcciones),

- Inclínación de una de las ruedas, causada por la carga (es normal en este tipo de construcciones),

- Daños y suciedades debidos a un mal empaquetado para el envío por mensajería (en caso de venta a distancia). El producto debe estar empaquetado en su cartón original o paquete correspondiente, de acuerdo con las dimensiones del producto, de modo que no haya huecos innecesarios y que ningún elemento sobresalga del paquete ni lo deforme.

7. El período de garantía se prolonga en el tiempo que dure la reparación en EURO-CART SP. Z O.O..

8. El modo de reparación lo indica la persona que concede la garantía,

9. El producto sujeto a la reclamación debe entregarse limpio.

10. La garantía es válida en el territorio de la Unión Europea,

11. La garantía de la compra del artículo de consumo no excluye ni suspende los derechos del comprador derivados de la falta de conformidad del producto.

INSTRUCCIONES DE USO

CÓMO ABRIR EL CARRO

Para abrir el carro, quita el bloqueo automático (dib. 1), y tira la guía del carro hacia arriba hasta que el carro esté totalmente abierto (dib. 2, 3).

MONTAJE Y DESMONTAJE DE RUEDAS

Para montar las ruedas delanteras, empuja los cubos de las ruedas en los enganches que se encuentran en los extremos de los tubos frontales (dib. 4). Para desmontar las ruedas, pulsa el botón que se encuentra en la parte posterior del enganche de la rueda y saca el cubo de la rueda (dib. 5).

Para montar las ruedas traseras, empuja los cubos de las ruedas en los enganches que se encuentran en la suspensión trasera del carro (dib. 6). Para desmontar las ruedas, pulsa el bloqueo de metal que se encuentra en la parte inferior del enganche y saca el cubo de la rueda (dib. 7).

SISTEMA GIRATORIO DE RUEDAS DELANTERAS

Las ruedas delanteras son giratorias, pero se pueden bloquear para ir recto. Para que las ruedas giren, mueve hacia arriba la palanca que se encuentra en la parte delantera de la rueda. Para bloquear las ruedas para ir recto, mueve la palanca hacia abajo (dib. 8).

MONTAJE DE LAS CAPOTAS

Para montar la capota, empuja sus enganches en los elementos de sujeción montados en el chasis del carro (dib. 9). A continuación, coloca la capota en la posición deseada.

MONTAJE / DESMONTAJE DE LA BARRA FRONTAL DE SEGURIDAD

Para montar la barra, empuja sus enganches en los elementos de sujeción que se encuentran en los tubos laterales de la silla (dib. 10). Para desmontarla, pulsa los botones que se encuentran en la parte inferior de los enganches y sácalos de los elementos de sujeción (dib.

11). No es necesario desmontar la barra antes de plegar el carro.

¡ATENCIÓN! Nunca levantes el carro sujetando la barra de seguridad.

¡ATENCIÓN! El uso de la barra no exime de la necesidad de usar los cinturones de seguridad.

AJUSTE DEL REPOSAPIES

Para bajar el reposapiés, pulsa los botones redondos que se encuentran en los laterales (dib. 12). Para levantar el reposapiés, hay que empujarlo hacia arriba.

¡ATENCIÓN! El reposapiés sirve para sujetar los pies del niño. Si el niño se encuentra en posición de sentado, el reposapiés debe estar bajado.

CINTURONES DE SEGURIDAD

¡ADVERTENCIA! Usa siempre los cinturones de seguridad.

Ambas sillas dotan de arneses de seguridad de 5 puntos (dib. 13). Hay que usarlos exactamente cómo se indica. Para abrochar los arneses de seguridad de 5 puntos, junta los ganchos de los arneses de hombros con los ganchos de los cinturones de cadera y colócalos en la hebilla central del cinturón de entrepierna. Ajusta la longitud de los cinturones de modo que estén adyacentes al cuerpo del niño, sin que le aprieten demasiado.

Para quitar los cinturones, pulsa el botón en la hebilla central y separa los ganchos de los cinturones.

AJUSTE DEL RESPALDO

El carro tiene 5 posiciones de ajuste de la inclinación del respaldo. Para bajar el respaldo, tira de la palanca que se encuentra en la parte trasera del respaldo y selecciona la posición deseada (dib. 14). Para levantar el respaldo, hay que empujarlo hacia arriba. Se bloqueará automáticamente en posición seleccionada.

FRENO DE PARADA

El carro dispone de un freno de parada. Para bloquearlo, pisa el mecanismo de freno que se encuentra en la rueda

trasera derecha del carro. Para desbloquearlo, levanta el mecanismo.

¡ATENCIÓN! El freno no sirve para disminuir la velocidad. Hay que usarlo solamente cuando el carro está totalmente parado.

¡ATENCIÓN! Nunca dejes al niño en el carro, si el freno no está accionado.

PLEGADO DEL CARRITO

El mecanismo de plegado del carrito se encuentra en medio de la barra guía. Para plegar el carrito, pulse el botón del mecanismo de plegado (fig. 15), gire el mecanismo de plegado en la dirección de la flecha (fig. 16) y empuje la barra guía hacia abajo hasta que el carrito esté completamente plegado.

KARTA GWARANCYJNA / GUARANTEE SHEET / ГАРАНТИЙНЫЙ ТАЛОН / ГАРАНТИЙНА КАРТА/ ZÁRUČNÍ LIST / ZÁRUČNÝ LIST / GARANTIESCHEIN / GARANCIÁLIS KÁRTYA / FIȘA DE GARANȚIE/ CARTE DE GARANȚIE/ ГАРАНЦИОННА КАРТА/ FICHA DE GARANTÍA

Lp	Data rozpočęcia naprawy/ Date of beginning the repair/ Дата начала ремонта/ Дата початку ремонту/ Datum započetí opravy/ Datum začatia opravy/ Datum des Reparaturbeginns/ Javitás kezdete/ Data începerii efectuării service-ului / Date de début de la réparation/ Дата на започване на ремонта/ Fecha del comienzo de reparación	Zakres naprawy/ Scope of repair/ Объем ремонта/ Обсяг ремонту/ Rozsah opravy/ Rozsah opravy/ Reparaturumfang/ Javitás tartománya/ Domeniu serviciu/ Objet(s) de la réparation / Обхват на ремонта/ Objeto de reparación	Data przedłużenia gwarancji/ Date of warranty extension/ Дата продления гарантийного срока / Дата продовження гарантії/ Datum prodloužení záruky/ Datum predĺženia záruky/ Garantieverlängerungsdatum/ Garancia meghosszabbításának a dátuma/ Data prelungirii garanției/ Date de fin de garantie prolongée/ Дата на продължаване на гаранцията/ Fecha de prolongación de garantía	Data i podpis/ Date and signature/ Дата и подпис/ Дата і підпис/ Datum a podpis/ Datum a podpis/ Datum und Unterschrift/ Aláírása és dátum/ Data și semnătura persoanei care constată reclamația/ Date et signature/ Дата и подпис/ Fecha y firma
1				
2				
3				
4				

 Data sprzedaży/ Date of sale/ Дата продаж/
 Дата продажу/ Datum prodeje/ Datum predaja/
 Verkaufsdatum/ Eladás dátuma/ Data vânzării/
 Date de vente/ Дата на продажба/ Fecha de compra

 Pieczęćka sklepu/ Shop's stamp/ М.П. магазина/
 Печатка магазина/ Razítko obchodu/ Pečiatka predajne/
 Geschäftsstempel/ Üzlet bélyegzője/ Ștampila unității
 comerciale/vânzătorului/ Cachet du magasin
 Печат на търговски пункт/ Sello del vendedor

 Podpis sprzedającego/ Signature of the purchaser/
 Подпись покупателя/ Підпис покупця/ Podpis kupujúceho/
 Podpis kupujúceho/ Unterschrift des Käufers/ Vevő aláírása/
 Semnătura cumpărătorului/ Signature du vendeur/
 Подпис на продавача/ Firma del vendedor



IMPORTER
EURO-CART SP. Z O.O.
ul. 1-go Maja 21
42-217 Częstochowa
POLAND
e-mail: biuro@euro-cart.eu
www.euro-cart.eu

www.easy-go.com.pl