

baby jogger®

summit™ X3

Pushchair

ASSEMBLY INSTRUCTIONS
INSTRUCTIONS D'ASSEMBLAGE
INSTRUCCIONES DE MONTAJE
ISTRUZIONI PER IL MONTAGGIO
GEBRAUCHSANLEITUNG
NÁVOD K SESTAVENÍ
SAMLINGSANVISNINGER
KOKOAMISOHJEET
ΟΔΗΓΙΕΣ ΣΥΝΑΡΜΟΛΟΓΗΣΗΣ
UPUTE ZA SASTAVLJANJE
ÖSSZESZERELÉSI UTASÍTÁSOK
MONTAGE-INSTRUCTIES
MONTERINGSANVISNING
INSTRUKCJA MONTAŻU
INSTRUÇÕES DE MONTAGEM
INSTRUCȚIUNI DE ASAMBLARE
ИНСТРУКЦИИ ПО СБОРКЕ
UPUTSTVA ZA SASTAVLJANJE
NÁVOD NA MONTÁŽ
NAVODILA ZA SESTAVO
MONTERINGSINSTRUKTIONER
MONTAJ TALÍMATLARI

إرشادات التجميع

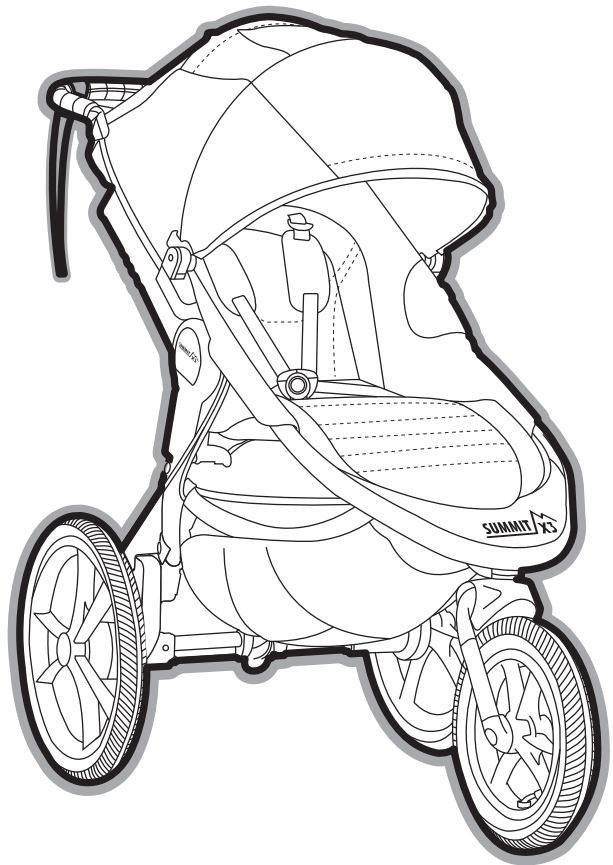

©2020 Baby Jogger NWL0000981309E 12/20

IMPORTANT: READ CAREFULLY AND KEEP FOR FUTURE REFERENCE.
Your child's safety may be affected if you do not follow these instructions.



- | | |
|------------------------------|------------------------|
| 1 Handle Bar | 11 Swivel/Lock Jogging |
| 2 Jogging Strap | 12 Alignment Knob |
| 3 Swivel/Lock - Walking | 13 Footwell |
| 4 Accessory Mounting Bracket | 14 Fold Handle |
| 5 Rear Wheel Release Button | 15 Harness Buckle |
| 6 Rear Wheel | 16 Storage Strap |
| 7 Parking Brake | 17 Harness Straps |
| 8 Storage Basket | 18 Canopy |
| 9 Front Wheel Release Button | 19 Hand Brake |
| 10 Front Wheel | |

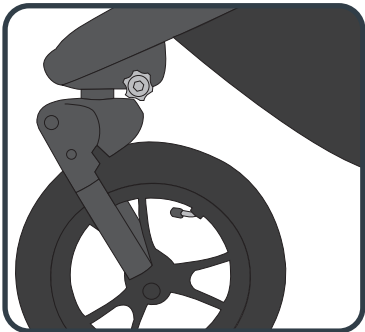
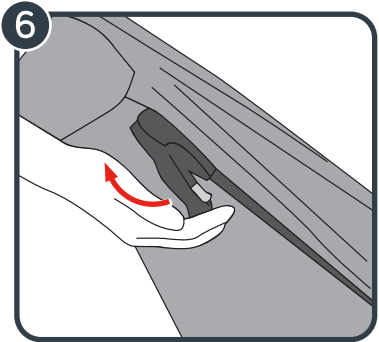
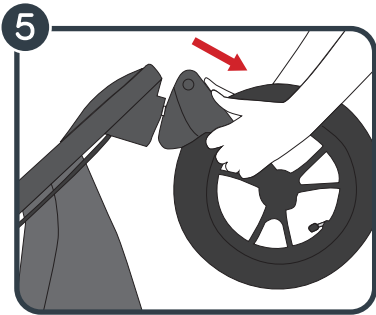
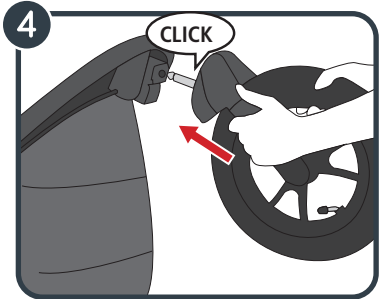
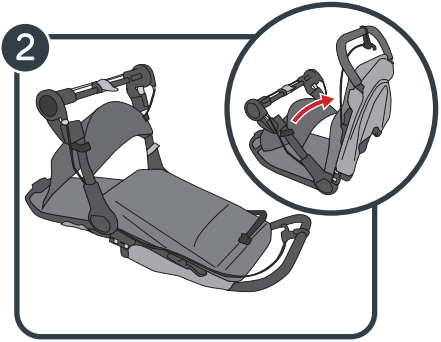
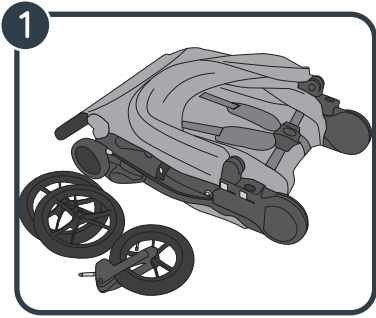

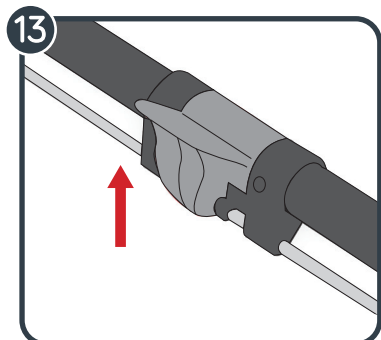
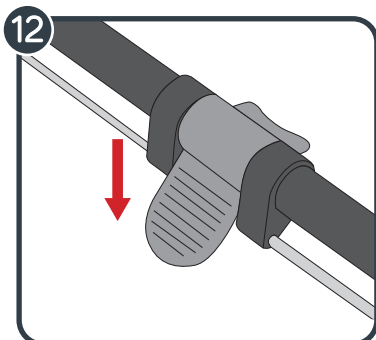
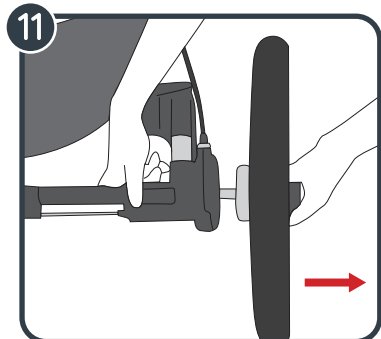
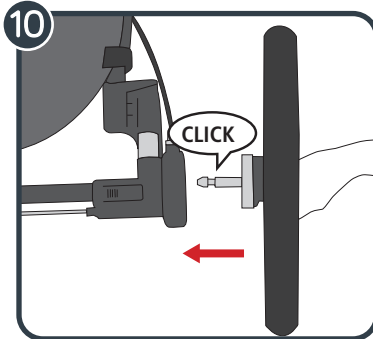
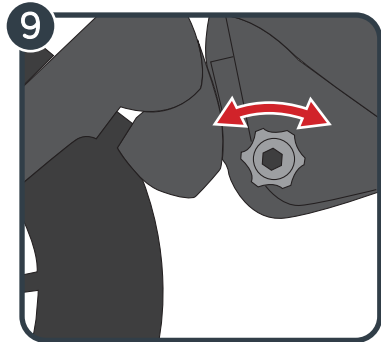
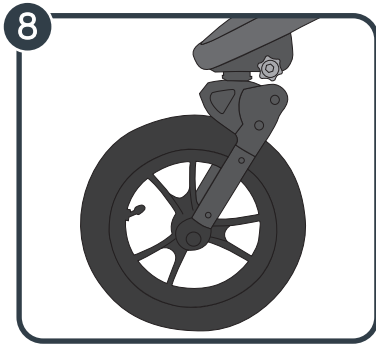
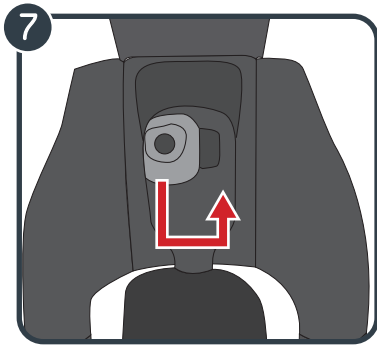

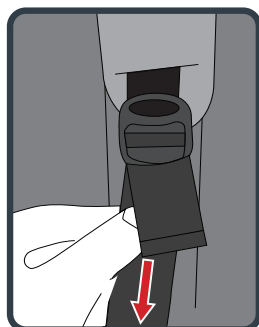
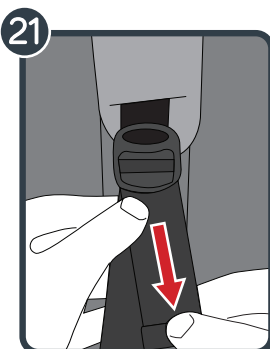
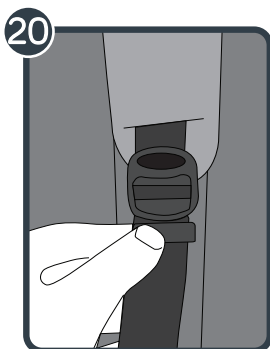
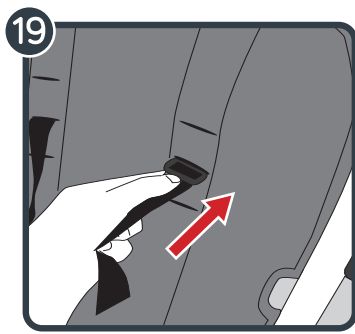
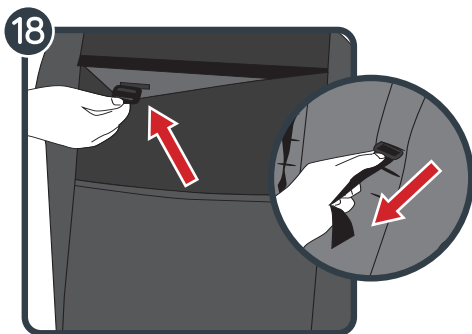
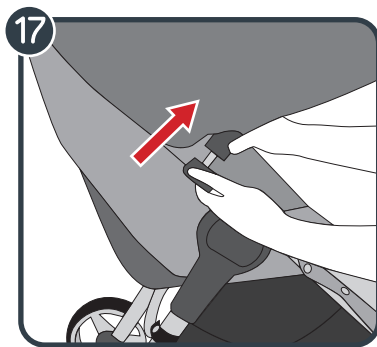
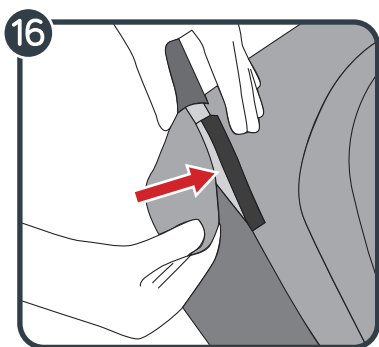
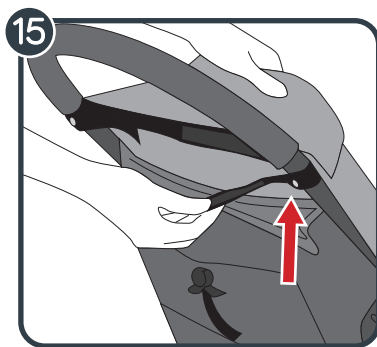
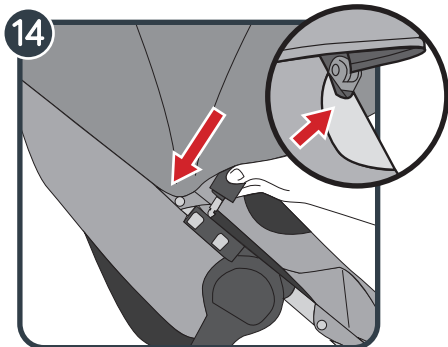

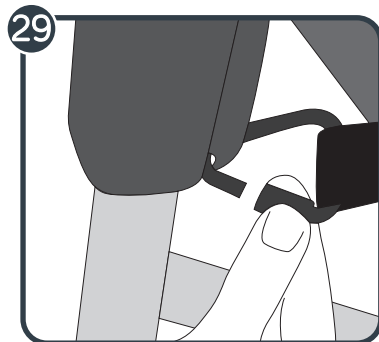
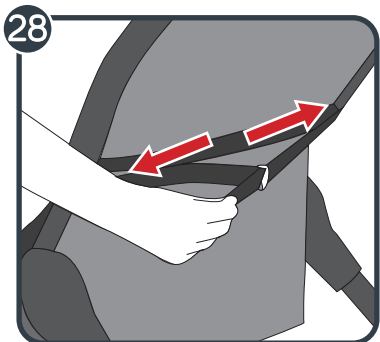
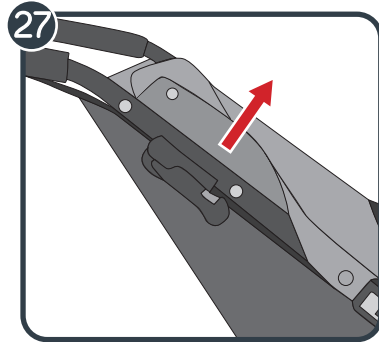
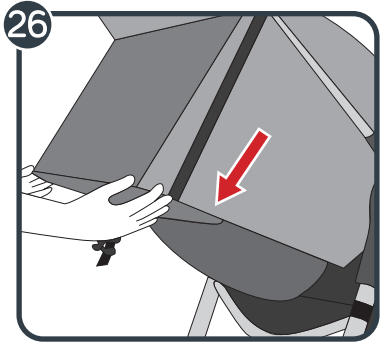
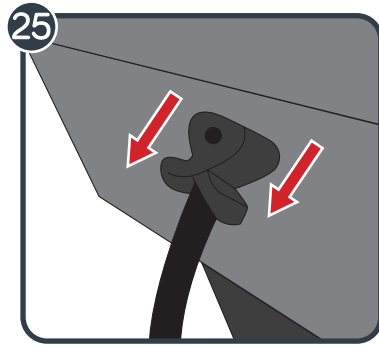
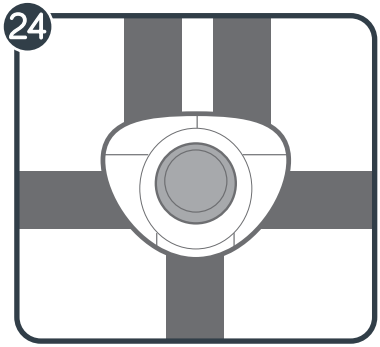
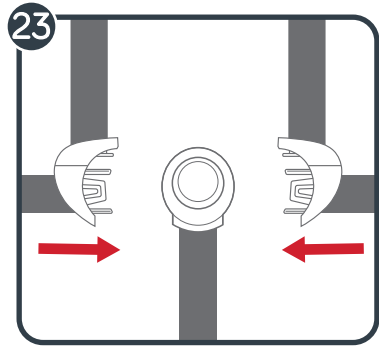
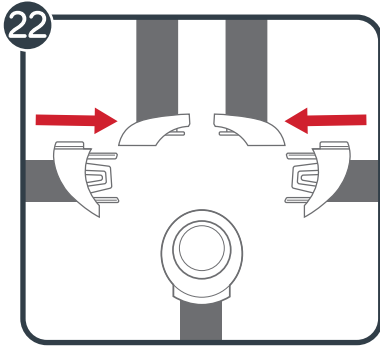

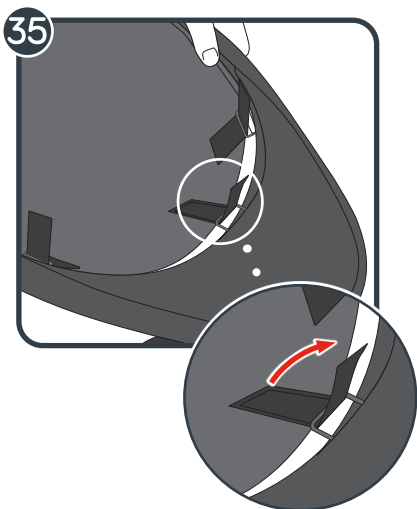
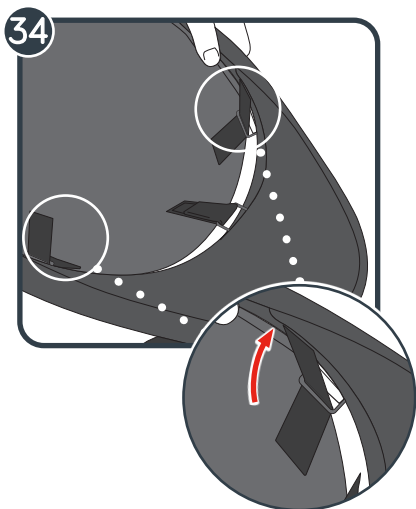
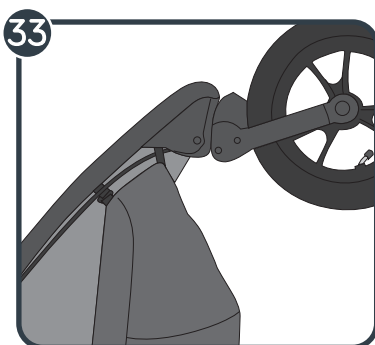
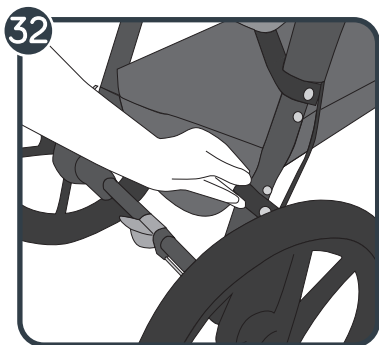
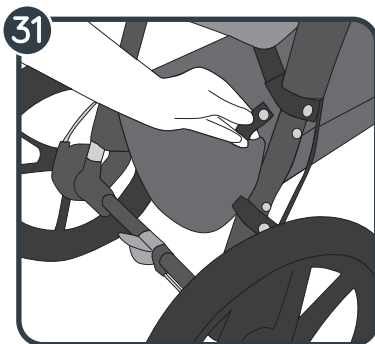
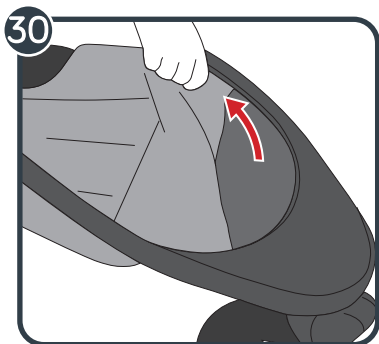

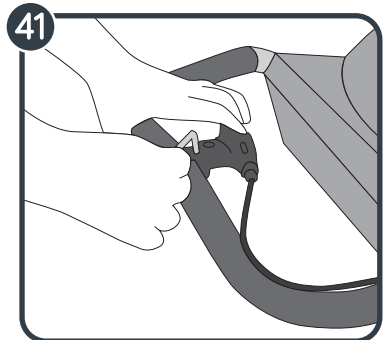
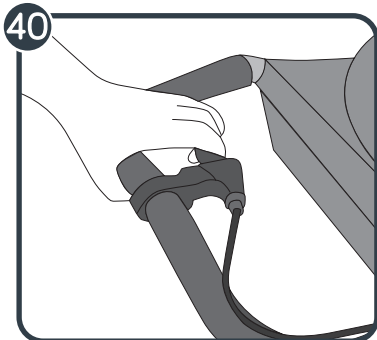
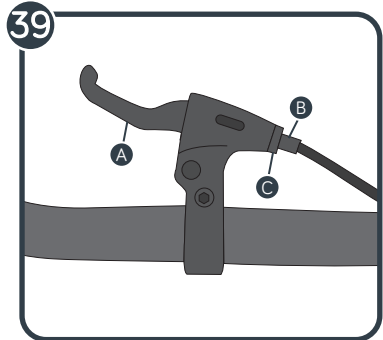
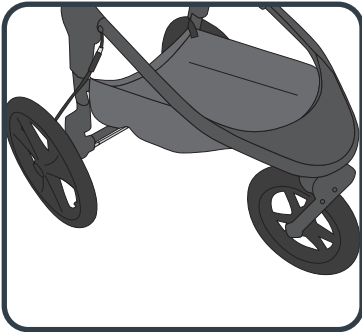
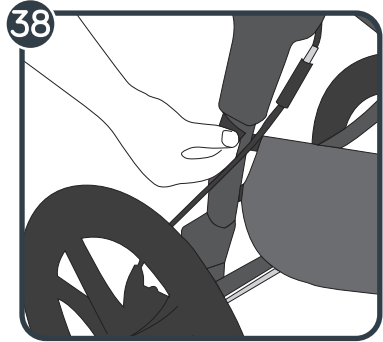
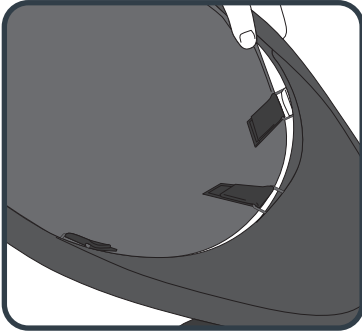
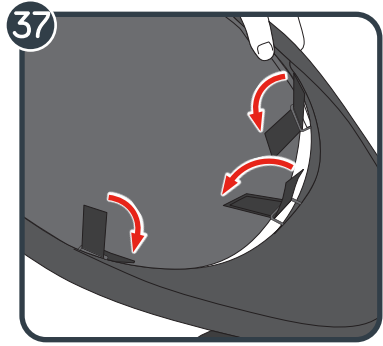
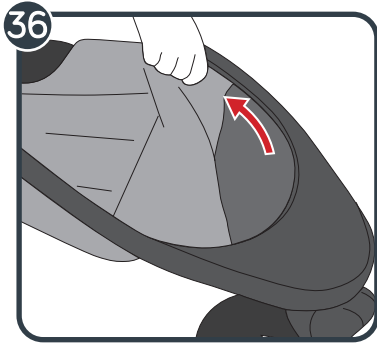

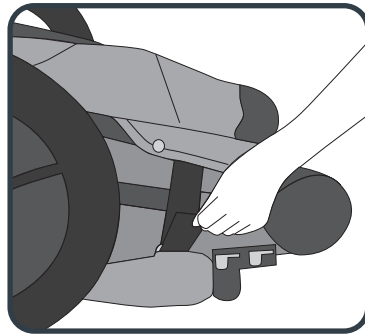
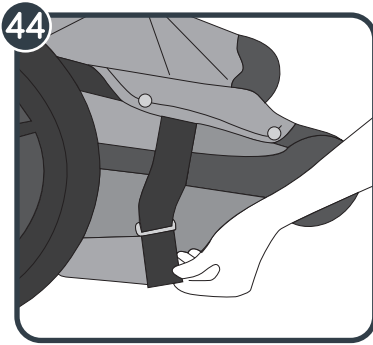
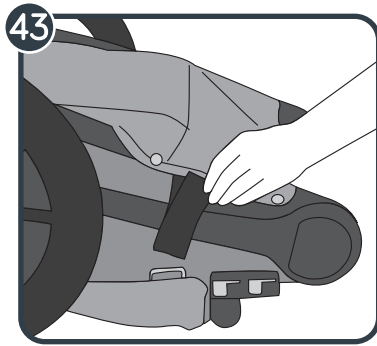
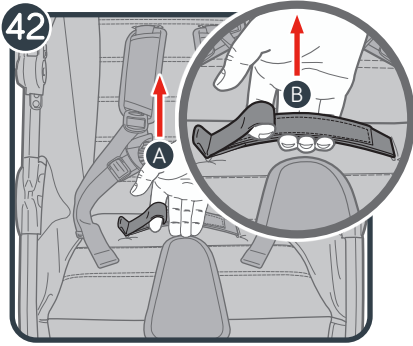

WARNING

IMPORTANT - Read carefully and keep for future reference. Meets EN1888-2.

Your child's safety may be affected if you do not follow these instructions.

WARNING

- Never leave the child unattended.
- This seat unit is not suitable for children under 6 months.
- Always use the restraint system.
- This product is not suitable for running or skating.
- Ensure that all the locking devices are engaged before use.
- To avoid injury, ensure that the child is kept away when unfolding and folding this product.
- To prevent injury, remove Child Tray or Belly Bar accessory when folding or unfolding the stroller.
- Do not let the child play with this product.
- Check that the pram body or seat unit or car seat attachment devices are correctly engaged before use.

ADDITIONAL SAFETY INFORMATION

- This pushchair seats one passenger. NEVER allow more than one child at a time on this pushchair.



max 22 kg

- The seat unit is suitable for one child from 6 months up to 22 kg or 4 years or a height greater than 112 cm whichever comes first.
- Total weight load recommended for this pushchair is 27.5 kg, 22 kg in the seat, 1 kg in the seat back pocket, and 4.5 kg in the basket. Excessive weight may cause a hazardous unstable condition to exist.
- This stroller is not compatible with any car seat or pram.

- Any load attached to the handle and/or on the back of the backrest and/or on the sides of the vehicle will affect the stability of the vehicle.
- Lock the brakes before loading and unloading your child and whenever the pushchair is not moving.
- Ensure that the brake is properly engaged by moving the pushchair slightly back and forth.
- Pushchair is not meant to be used for transporting children up or down stairs or escalators. Damage resulting to pushchair will not be covered under warranty.
- Accessories which are not approved by Baby Jogger shall not be used.
- Watch out for cars - never assume that a driver can see you and your child.
- The passenger shall remain seated (no standing in the pushchair).
- Use only replacement parts supplied or approved by Baby Jogger.

WARNING

WHEN JOGGING

- Do not operate the Swivel Lock while the pushchair is in motion.
- Do not jog with a child under 9 months or who cannot sit up without any support.
- Check that all parts are correctly engaged and are functioning properly prior to jogging.
- Always use the jogging strap when jogging.
- Seat back must be in the most upright position.
- Always lock the front swivel wheel in jogging position when jogging.
- This product is not suitable for skating use.
- Loose objects may fall out of the basket while jogging.

FRAME

- 1 Unpack the pushchair frame from the box and set the wheels aside.
- 2 Unfold the pushchair by pulling the handlebar away from the frame and pushing towards the floor until the stroller clicks into place.
- 3 Place the stroller in the upright position.

⚠ WARNING: Ensure that all the locking devices are engaged before use.

FRONT WHEEL

- 4 Installation
 - Lay pushchair on its back so the handlebar is resting on the floor.
 - Attach the front wheel by sliding it into the front wheel mount until it clicks. Gently pull on the front wheel to make sure it is properly attached.
- 5 Removal
 - While pressing the front wheel release button, gently slide the front wheel out of the front wheel mount.

SWIVEL FEATURE

FOR WALKING ON EVEN TERRAIN IN TRAILING MODE:

- 6 Gently pull the Swivel Lock into the upright position until it clicks into place.

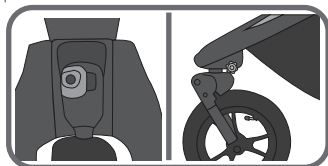

FOR WALKING ON UNEVEN TERRAIN OR FOR JOGGING:

- 7 Push the swivel lock button down to lock the front wheel to a fixed position.
- 8 Rotate Front Wheel until it clicks into locked forward position

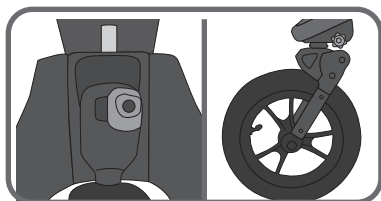

⚠ WARNING:

Seat back must be in the most upright position.

Front wheel must be locked in jogging position.

Child must be buckled in the 5 -point harness.

When loading and unloading child, lock the front wheel in a fixed position.

ALIGNMENT FEATURE

- 9 Should the stroller pull to one side while the Front Wheel is locked in the fixed position, use the Alignment Knob to align. If the stroller pulls to the right, turn the knob left to adjust. If it pulls to the left, turn the knob right to adjust the stroller's alignment.

REAR WHEELS

- 10 Installation
 - Align the rear wheel axle with the wheel mount on the pushchair frame and insert it into the wheel mount until it locks into place. You will hear a click.
 - Gently pull on the rear wheel to make sure it is properly attached.
- 11 Removal
 - While pressing down on the wheel release button, gently slide the rear wheel out of the wheel mount.

PARKING BRAKE

- 12 To lock the brakes: push the brake pedal down to engage the brakes.
- 13 To release the brakes: lift the brake pedal up.

⚠ WARNING: Lock the parking brakes before loading and unloading your child and whenever the pushchair is not moving.

CANOPY

- 14 Attach the canopy to the frame: Slide the canopy peg into the top hole of the Accessory Mounting Bracket until it clicks into place.

NOTE: Make sure the elastic fabric is out of the of the Accessory Mounting Bracket.

- 15 At the top and on the side of the Canopy, snap the webbing together around the top of the frame on both sides.

- 16 Secure the canopy by aligning the Velcro® strips on the console and canopy.
- 17 Remove the canopy. Press the top gray button on the Accessory Mounting Bracket to release the canopy peg and unfasten snaps and Velcro® at the top of the canopy.

ADJUSTING SAFETY HARNESS

- 18 From the back of the seat, undo the fastening strip and open the pocket to locate the plastic square stopper. Turn stopper and pass through the openings in the PE board and seat fabric.
- 19 Reinsert stopper at seat opening closest to child's shoulders. Pass back through seat fabric and PE board. Tug on strap to ensure stopper is locked. Repeat on both sides.

 **WARNING:** Avoid serious injury from falling or sliding out. Always properly adjust and fasten safety harness.

 **WARNING:** Always use the crotch strap in combination with the shoulder straps and waist belt.

- 20 Slide the harness pads up to access plastic guide on strap.
- 21 Hold the plastic guide and pull strap to tighten or loosen.

USING SAFETY HARNESS

- 22 Insert side strap buckle into harness buckle on both sides.
- 23 Insert connected harness and side strap buckles into the sides of the crotch buckle.
- 24 Press button on crotch buckle to release.

RECLINE THE SEAT

- 25 Pinch the clamp behind the seat, and slide it down to desired recline.
- 26 Pull seat down on both sides to match the clamp position. Reverse steps to return to the upright position.

 **WARNING:** When making adjustments to the pushchair seat, make sure child's head, arms, and legs are clear of moving seat parts and pushchair frame.

Do not recline the seat while jogging.

WEATHER COVER

If desired, pull the weather cover down

and over the seat back mesh. Secure firmly over both sides of the seat. When not in use, roll up the weather cover and fasten it with the elastic loop and barrel provided under the canopy fabric.

REMOVING THE SEAT PAD

- 27 Remove the canopy. Starting with the top snap closest to the handle and working your way down the entire frame, unsnap seat from frame.
- 28 Unfasten the seat straps from around the bottom/back of the frame, located behind the Front Wheel.
- 29 Locate the fold strap rings connected to the stroller frame underneath the stroller seat. Unscrew the fold strap rings and unhook from the fold mechanism.
- 30 Slide fabric out of the footwell area. Reverse the steps to reattach the seat pad to the frame.

BASKET REMOVAL

- 31 At the rear of the stroller: Unsnap the top snaps of the basket from around the frame tubing above the middle crossbar.
- 32 Unsnap the bottom snaps of the basket from around the frame tubing below the middle crossbar.
- 33 Lay the stroller on its back so the Handlebar is resting on the floor.
- 34 At the front of the stroller: Unfasten the Velcro® tab from the side plastic loops.
- 35 Remove the Velcro® tab from the center plastic loop.

BASKET INSTALLATION

- 36 Remove seat fabric from Summit X3 by unsnapping all snaps and sliding fabric out of the footwell area.
- 37 Install front of basket by fastening the Velcro® tab on the center and side plastic loops.
- 38 Snap the top snaps of the basket around the frame tubing above the middle crossbar on each side. Snap the bottom snaps of the basket around the frame tubing below the middle crossbar on each side.

HAND BRAKE

- 40 If you do not have good braking action, simply squeeze the brake handle **(A)** five or six times. If the problem persists, loosen the brake's cylinder ring **(B)** to

adjust the small ring (C) and then move the small ring away from the handle to tighten the cable.

(Please do not over tighten!) To lock the rings, tighten the cylinder ring (B) against the handle while holding the small ring (C) in place.

- 41 Squeeze the Hand Brake gradually to give you better control over your stroller.

REPOSITION THE HAND BRAKE

- 42 The Hand Brake may be repositioned on the Handle Bar for a more comfortable grip. Loosen the bolt using an Allen wrench (not included). Position the Hand Brake assembly on the Handlebar until it is in a comfortable position. Tighten the bolt to resecure the Hand Brake.

QUICK FOLD TECHNOLOGY

- 43 Remove child from seat.
44 **A.** Insert finger into loop and pull up, then **B.** Pull up on the "Pull to Fold" folding handle and let the frame collapse.

STORAGE STRAP

- 45 A storage strap is provided to keep your stroller seat in place when folded. Unfasten the velcro strap from its secured position.
46 Slide the storage strap through the metal D-ring at the side of the seat frame.
Pull up on the storage strap and refasten it.

CARE AND MAINTENANCE

To preserve the longevity of your pushchair, it is important to perform simple, regular maintenance. From time to time, make sure that the joints and folding areas are still in good condition. If you hear any squeaking or feel tension, you can take your pushchair to a local bike shop for added lubrication. All repairs should only be carried out by an authorized dealer.

WASHING

Seat Fabric

- You can hand wash your pushchair's seat in cold water with a mild detergent.
- Be sure to remove the metal frame and PE boards from the seat before washing.
- Do not use solvents, caustic or abrasive cleaning materials.
- To minimize shrinkage, simply reattach the seat to the frame to dry.
- Do not press, iron, dry clean, tumble dry or wring the fabric.
- If the seat covers need to be replaced, only use parts from a Baby Jogger Authorized Dealer. They are the only ones that are guaranteed to have been safety tested and designed to fit this seat.

Plastic/Metal Parts

- Wipe clean using a mild soap and warm water.
- You must not remove, dismantle or alter any part of the seat folding mechanism or brakes.

Wheel Care

- The wheels can be cleaned using a damp cloth. They will need to be dried completely with a soft towel or cloth.

STORING

- Sunshine can fade seat fabric and dry out tires, so storing your pushchair indoors will prolong its good looks.
- **DO NOT** store outside.
- Ensure that the pushchair is dry before storing for prolonged periods.
- Always store the pushchair in a dry environment.
- Store the pushchair in a safe place when not in use (i.e. where children cannot play with it).
- **DO NOT** place heavy objects on top of the pushchair.
- **DO NOT** store the pushchair near a direct heat source such as a radiator or fire.

Baby Jogger's® Warranties:

1. Baby Jogger® pushchairs' Lifetime Warranty on pushchair frames*

Newell Rubbermaid UK Services Ltd, Halifax Avenue, Fradley Park, Lichfield, Staffordshire, WS13 8SS ("Newell") offers a lifetime warranty on manufacturer defects (i.e. defects that occurred during the production process) regarding the frame of the pushchair for purchases made in the UK from the date of conclusion of the purchase contract. "Lifetime" means that the defects described above are covered for the entire time of use of the pushchair by the first-time user for children within the maximum weight limit as stated specified in the user manual. The first-time user must be in possession of the original purchase receipt. Required is a proper use, handling and care of the pushchair in accordance with the user manual. In the event that the first-time user discovers a defect in the frame of the pushchair that is covered by the Lifetime Warranty, he/she must assert the resulting warranty claim against Newell within 6 years of this discovery of the defect.

THIS LIFETIME WARRANTY DOES NOT COVER:

- Corrosion or rust;
- Damages due to incorrect installation or assembly of third party parts or accessories;
- Intentional damages or damage due to misuse, accident, negligence or damages due to use on stairs or escalators;
- Attempts at repair by unauthorised persons or retailers; for information on authorised persons and retailers please contact the Newell consumer services at (<http://babyjogger.eu/contact-us>)
- Commercial use.

Conditions for claiming the lifetime warranty:

- Presentation of the original purchase receipt by first-time user;

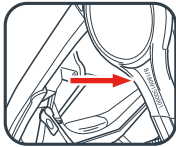

- Presentation of serial number and manufacturing date which can be found on the frame of the pushchair;
- Lifetime warranty claims must be reported to the consumer service at (<http://babyjogger.eu/contact-us>), presenting the purchase receipt, serial number, manufacturing date and an informative description of the manufacturer defect, including relevant images and/or video;

- In case of lifetime warranty claims meeting the above requirements ("Valid Warranty Claim"), Newell will provide the first-time user with a pre-paid shipping label for returning the defective pushchair;
- If Valid Warranty claims are made outside of the country where the pushchair has been purchased, additional shipping charges for the return of the pushchair which may apply will be at the consumer's expense;
- In case of valid warranty claims Newell will replace the affected component or the entire pushchair at its discretion.

*except for City Lite, Vue and Vue Lite

2. Baby Jogger® products 2-Year Warranty

This warranty is offered in relation to the other components of the Baby Jogger® pushchairs as well as car seats and other accessories for 2 years from the date of purchase.

Proof of Purchase is required to make a warranty claim and the warranties are only given to the original first-time user.

This warranty does not cover normal wear and tear; corrosion or rust; incorrect assembly or the installation of third party parts or accessories not compatible with the original design; accidental or intentional damage; misuse or neglect; commercial use; improper storage/care of the unit.

3. Statutory rights

Consumers have statutory rights in relation to the Baby Jogger® products and those rights are not affected by the commercial warranties offered in relation to the Baby Jogger® pushchairs, car seats and other accessories.



- | | |
|---------------------------------------|---------------------------|
| 1 Guidon | 11 Pivot/Verrou - Jogging |
| 2 Sangle de jogging | 12 Bouton d'alignement |
| 3 Pivot/Verrou - Marche | 13 Repose-pieds |
| 4 Support de montage pour accessoires | 14 Poignée rabattable |
| 5 Bouton de déblocage de roue arrière | 15 Boucle de harnais |
| 6 Roue arrière | 16 Sangle de rangement |
| 7 Frein de stationnement | 17 Sangles de harnais |
| 8 Panier de rangement | 18 Capote |
| 9 Bouton de déblocage de roue avant | 19 Frein à main |
| 10 Roue avant | |

AVERTISSEMENTS

IMPORTANT - À LIRE ATTENTIVEMENT ET À CONSERVER POUR CONSULTATION ULTÉRIEURE. Conforme à la norme EN1888-2.

La sécurité de votre enfant risque d'être affectée si vous ne suivez pas ces instructions.

AVERTISSEMENTS

- Ne jamais laisser l'enfant sans surveillance.
- Ce siège ne convient pas à des enfants de moins de 6 mois.
- Utilisez toujours le système de retenue.
- Ce produit ne convient pas pour faire du jogging ou des promenades en rollers.
- S'assurer que tous les dispositifs de verrouillage sont enclenchés avant utilisation.
- Pour éviter toute blessure, maintenir votre enfant à l'écart lors du dépliage et du pliage du produit.
- Pour prévenir les blessures, retirez le plateau pour enfants ou la barre abdominale lors du pliage ou dépliage de la poussette.
- Ne pas laisser votre enfant jouer avec ce produit.
- Vérifier que les dispositifs de fixation de la nacelle, du siège ou du siège-auto sont correctement enclenchés avant utilisation.

CONSIGNES DE SÉCURITÉ ADDITIONNELLES

- Cette poussette ne peut accommoder qu'un seul enfant.



max 22 kg

- La poussette est conçue pour un enfant de 6 mois jusqu'à 22 kg ou 4 ans ou une taille supérieure à 112 cm, selon la première de ces éventualités.
- La charge de poids totale recommandée pour cette poussette est de 27,5 kg. 22 kg dans le siège, 1 kg dans la poche arrière du siège et 4,5 kg dans le panier. Un poids excessif peut entraîner l'existence d'une condition instable et dangereuse.
- Toute charge attachée à la poignée et/ou sur l'arrière du dossier et/ou sur les côtés du

véhicule affectera la stabilité du véhicule.

- Verrouillez les freins avant de mettre l'enfant dans ou de le sortir de la poussette, et lorsque la poussette ne bouge pas.
- Assurez-vous que le frein est correctement enclenché en déplaçant la poussette légèrement en avant et en arrière.
- La poussette n'est pas destinée à être utilisée pour transporter les enfants dans les escaliers ou les escalators. Les dommages résultant sur la poussette ne seront pas couverts par la garantie.
- Les accessoires qui ne sont pas approuvés par Baby Jogger ne devront pas être utilisés.
- Faites attention aux voitures - ne supposez jamais qu'un conducteur peut vous voir, vous et votre enfant.
- Le passager devra rester assis (pas de position debout dans la poussette).
- Utilisez uniquement les pièces de rechange fournies ou approuvées par Baby Jogger.

AVERTISSEMENT

LORSQUE VOUS COUREZ

- N'utilisez pas le verrou pivot lorsque la poussette est en mouvement.
- Ne courez pas avec un enfant de moins de 9 mois ou qui ne peut pas rester assis sans aucun soutien.
- Vérifiez que toutes les pièces sont correctement enclenchées et qu'elles fonctionnent correctement avant de courir.
- Utilisez toujours la sangle de jogging lorsque vous courez.
- Le dos du siège doit se trouver en position verticale maximale.
- Verrouillez toujours la roue pivotante avant en position de course lorsque vous courez.
- Ce produit n'est pas adapté pour des promenades en rollers.
- Les objets mal attachés peuvent tomber du panier lorsque vous courez.

CADRE

- 1 Déballer le cadre de poussette du carton et mettez les roues de côté.
- 2 Dépliez la poussette en écartant le guidon du cadre et en poussant vers le sol jusqu'à ce que la poussette s'enclenche en place.
- 3 Placez la poussette en position verticale.

⚠ AVERTISSEMENT : S'assurer que tous les dispositifs de verrouillage sont enclenchés avant utilisation.

ROUE AVANT

- 4 Installation
 - Déposez la poussette sur son dos de sorte que le guidon repose sur le sol.
 - Attachez la roue avant en la faisant glisser dans la monture de roue avant jusqu'à ce qu'elle s'enclenche. Tirez délicatement sur la roue avant pour vous assurer qu'elle est correctement attachée.
- 5 Dépose
 - Tout en appuyant sur le bouton de déblocage de la roue avant, faites délicatement glisser la roue avant hors de la monture de roue avant.

FONCTION PIVOTANTE

POUR MARCHER SUR UN TERRAIN IRRÉGULIER EN MODE TRAILING (VERS L'ARRIÈRE) :

- 6 Tirez délicatement le levier de frein en position verticale jusqu'à ce qu'il s'enclenche en place.

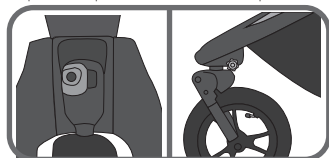

CONVIENT AUX PROMENADES SUR UN TERRAIN ACCIDENTÉ OU À LA COURSE :

- 7 Appuyez sur le bouton de verrou pivot vers le bas pour verrouiller la roue avant en position fixe.
- 8 Faites tourner la roue avant jusqu'à ce qu'elle s'enclenche en position avant verrouillée.

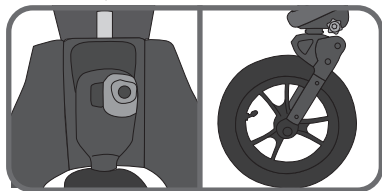

⚠ AVERTISSEMENT :

Le dos du siège doit se trouver en position verticale maximale.

La roue avant doit être verrouillée en position de course.

L'enfant doit être attaché dans le harnais à 5 points à l'aide de la boucle.

Pour mettre l'enfant dans la poussette ou le faire sortir, verrouillez la roue avant en position fixe.

FONCTION ALIGNEMENT

- 9 Si la poussette tire d'un côté pendant que la roue avant est bloquée en position fixe, utilisez le bouton d'alignement pour l'aligner. Si la poussette tire vers la droite, tournez le bouton vers la gauche pour ajuster. Si cela tire vers la gauche, tournez le bouton vers la droite pour régler l'alignement de la poussette.

ROUES ARRIÈRE

- 10 Installation
 - Alignez l'essieu de roue arrière sur la monture de roue sur le cadre de la poussette et insérez-le dans la monture de roue jusqu'à ce qu'il se verrouille en place. Un déclic retentira.
 - Tirez délicatement sur la roue arrière pour vous assurer qu'elle est correctement attachée.

11 Dépose

- Tout en appuyant sur le bouton de déblocage de la roue, faites délicatement glisser la roue arrière hors de la monture de roue.

FREIN

- 12 Pour verrouiller les freins : appuyez sur le levier de frein pour enclencher les freins.
- 13 Pour relâcher les freins : relevez le levier de frein.

⚠ AVERTISSEMENT : Verrouillez les freins avant de mettre l'enfant dans ou de le sortir de la poussette, et lorsque la poussette ne bouge pas.

CAPOTE

- 14 Attachez la capote au cadre : Faites glisser la cheville de la capote dans le trou supérieur du support de montage pour accessoires jusqu'à ce qu'elle s'enclenche en place.

REMARQUE : Veillez à ce que le tissu élastique ne se trouve pas dans le support de montage pour accessoires.

- 15 En haut et sur le côté de la capote, agrafez les sangles ensemble autour du haut du cadre des deux côtés.
- 16 Sécurisez la capote en alignant les bandes de Velcro® sur la console et la capote.
- 17 Retirez la capote : Appuyez sur le bouton supérieur gris sur le support de montage pour accessoires pour relâcher la cheville de la capote et défaire les agrafes et les bandes Velcro® en haut de la capote.

RÉGLAGE DU HARNAIS DE SÉCURITÉ

18 À partir de l'arrière du siège, détachez la bande de fixation et ouvrez la poche pour localiser l'obturateur carré en plastique. Faites tourner l'obturateur et passez-le à travers les ouvertures dans le panneau en polyéthylène et le tissu du siège.

19 Réinsérez l'obturateur à l'ouverture du siège le plus près des épaules de l'enfant. Faites repasser par le tissu du siège et le panneau en polyéthylène. Tirez sur la sangle pour vous assurer que l'obturateur est verrouillé. Répétez des deux côtés.

⚠ AVERTISSEMENT : Évitez les risques d'accidents graves dus à une chute ou à une glissade hors du siège. Réglez et fixez toujours correctement le harnais de sécurité.

⚠ AVERTISSEMENT : Utilisez toujours la sangle de l'entre-jambe en association avec les sangles des épaules et la ceinture.

20 Faites glisser les coussinets de harnais vers le haut pour accéder au guide en plastique sur la sangle.

21 Tenez le guide en plastique et tirez la sangle pour serrer ou desserrer.

UTILISATION DU HARNAIS DE SÉCURITÉ

22 Insérez la boucle de sangle latérale dans la boucle du harnais des deux côtés.

23 Insérez les boucles du harnais et de la sangle latérale connectées dans les côtés de la boucle d'entre-jambe.

24 Appuyez sur le bouton sur la boucle d'entre-jambe pour débloquer.

INCLINAISON DU SIÈGE

25 Pincez la pince derrière le siège et faites-la glisser vers le bas à l'inclinaison souhaitée.

26 Tirez le siège vers le bas des deux côtés pour correspondre à la position de la pince. Inversez les étapes pour revenir en position verticale.

⚠ AVERTISSEMENT : Pour ajuster le siège de la poussette, veillez à ce que la tête, les bras et les jambes de l'enfant se trouvent à l'écart des pièces du siège en mouvement et du cadre de la poussette.

HOUSSE CONTRE LES INTEMPÉRIES

Si désiré, tirez la housse contre les intempéries vers le bas et par-dessus le filet du dos de siège. Sécurisez fermement sur les deux côtés du siège. Quand elle n'est pas utilisée, enroulez la housse contre les intempéries et fixez-la avec la boucle en élastique et le tube fournis sous le tissu de la capote.

DÉPOSE DU COUSSIN DE SIÈGE

27 Retirez la capote. En commençant par l'agrafe supérieure la plus proche de la poignée et en redescendant le long du cadre entier, dégrafez le siège du cadre.

28 Défaites les sangles de siège du dessous/de l'arrière du cadre, situé derrière la roue avant.

29 Localisez les bagues de sangles de pliage connectées au cadre de poussette sous le siège de poussette. Dévissez les bagues de sangles de pliage et décrochez-les du mécanisme de pliage.

30 Faites glisser le tissu hors de la zone de repose-pieds.

Inversez les étapes pour rattacher le coussin de siège au cadre.

DÉPOSE DU PANIER

31 À l'arrière de la poussette : Dégrafez les agrafes supérieures du panier autour de la tubulure du cadre au-dessus de la barre transversale intermédiaire.

32 Dégrafez les agrafes inférieures du panier autour de la tubulure du cadre au-dessous de la barre transversale intermédiaire.

33 Déposez la poussette sur son dos de sorte que le guidon repose sur le sol.

34 À l'avant de la poussette : Détachez la patte en Velcro® des boucles en plastique latérales.

35 Retirez la patte en Velcro® de la boucle en plastique centrale.

INSTALLATION DU PANIER

36 Retirez le tissu du siège du modèle Summit X3 en dégrafant toutes les agrafes et en faisant glisser le tissu hors de la zone du repose-pieds.

37 Installez le devant du panier en attachant la patte en Velcro® sur les boucles en plastique centrale et latérales.

38 Agrafez les agrafes supérieures du panier autour de la tubulure du cadre au-dessus de la barre transversale intermédiaire de part et d'autre. Agrafez les agrafes inférieures du panier autour de la tubulure du cadre au-dessous de la barre transversale intermédiaire de part et d'autre.

FREIN À MAIN

- 39 Si vous n'avez pas un bon freinage, il suffit d'appuyer sur la poignée de frein (A) à cinq ou six reprises. Si le problème persiste, desserrez l'anneau du cylindre de frein (B) pour ajuster le petit anneau (C) et écartez ensuite le petit anneau de la poignée pour serrer le câble. (Veillez à ne pas trop serrer !) Pour verrouiller les anneaux, serrez l'anneau du cylindre (B) contre la poignée tout en maintenant le petit anneau (C) en place.
- 40 Serrez le frein à main graduellement pour mieux contrôler la poussette.

REPOSITIONNER LE FREIN À MAIN

- 41 Le frein à main peut être repositionné sur le guidon pour une prise plus confortable. Desserrez le boulon à l'aide d'une clé Allen (non fournie). Positionnez l'ensemble du frein à main sur le guidon jusqu'à ce qu'il se trouve dans une position confortable. Serrez le boulon pour resécuriser le frein à main.

TECHNOLOGIE DE PLIAGE RAPIDE

- 42 Retirez l'enfant du siège.
- 43 A. Insérez l'index dans la boucle et tirez, puis B. Tirez sur la poignée pliante « Tirer pour plier » et laissez le cadre se replier.

SANGLE DE RANGEMENT

- 44 Une sangle de rangement est fournie pour garder le siège de votre poussette en place une fois pliée. Défaites la sangle en Velcro de sa position sécurisée.
- 45 Faites glisser la sangle de rangement à travers l'anneau en D sur le côté du cadre du siège. Tirez la sangle de rangement vers le haut et rattachez-la.

ENTRETIEN ET MAINTENANCE

Pour préserver la longévité de votre poussette, il est important d'effectuer une maintenance simple et périodique. De temps à autre, assurez-vous que les joints et zones de pliage soient toujours en bon état. Si vous entendez un grincement ou sentez une certaine tension, vous pouvez emporter votre poussette au revendeur local de vélos pour une lubrification additionnelle. Toutes les réparations ne doivent être effectuées que par un vendeur agréé.

LAVAGE

Tissu du siège

- Le siège de la poussette peut être lavé à la main à l'eau froide avec un détergent doux.
- Veillez à retirer le cadre en métal et les panneaux en polyéthylène du siège avant de le laver.
- N'utilisez ni solvants, ni matériaux de nettoyage caustiques ou abrasifs.
- Pour minimiser le rétrécissement, il suffit de rattacher le siège au cadre pour le faire sécher.
- Ne pressez ni repassez, nettoyez à sec, séchez au séchoir ni essorez le tissu.
- Si la housse du siège a besoin d'être remplacée, utilisez uniquement des pièces d'un revendeur agréé Baby Jogger. Elles sont les seules à être garanties pour avoir été testées la sécurité et conçues pour convenir à ce siège.

Pièces en plastique / métal

- Essayez à l'aide d'un savon doux et d'eau chaude.
- Vous ne devez ni retirer ni démonter ni modifier quelque pièce que ce soit du mécanisme de pliage du siège ou des freins.

Entretien des roues

- Les roues peuvent être nettoyées à l'aide d'un chiffon humide. Elles devront être complètement séchées avec une serviette ou un chiffon doux.

RANGEMENT

- Le soleil peut décolorer le tissu du siège et dessécher les pneus, il est donc important d'entreposer votre poussette à l'intérieur pour prolonger son bel aspect.
- N'entreposez PAS la poussette à l'extérieur.
- Veillez à ce que la poussette soit bien sèche avant de l'entreposer pour de longues durées.
- Entreposez toujours la poussette dans un milieu sec.
- Entreposez la poussette dans un lieu sûr lorsqu'elle n'est pas utilisée (c'est-à-dire où les enfants ne peuvent pas jouer avec).
- NE placez PAS d'objets lourds sur le dessus de la poussette.
- N'entreposez PAS la poussette à proximité d'une source de chaleur directe telle qu'un radiateur ou un feu.

Garanties poussettes et produits Baby Jogger®

NWL France (NWL), 738 rue Yves Kermen 92 100 Boulogne-Billancourt, France, RCS Nanterre No 537 527 012, offre les deux garanties suivantes :

1. GARANTIE À VIE POUR LE CHÂSSIS DE POUSSETTE BABY JOGGER® *

NWL offre une garantie "à vie" telle que définie ci-dessous pour les défauts de fabrication affectant le châssis des poussettes Baby Jogger®, à condition que les conditions suivantes soient remplies: (a) l'achat de la poussette a été effectué en France Métropolitaine; (b) le défaut de fabrication est constaté par le premier utilisateur pendant la durée totale d'utilisation de la poussette pour des enfants dont le poids maximal est décrit dans la notice (la garantie n'est pas transmissible); (c) le premier utilisateur est en possession du ticket de caisse comme preuve d'achat ; (d) présentation du numéro de série et de la date de fabrication, qui sont indiqués sur le châssis de la poussette Baby Jogger®; (e) la poussette Baby Jogger® doit avoir été utilisée conformément à la notice ; et (f) le premier utilisateur doit faire sa réclamation dans les 5 ans de la date de découverte du défaut de fabrication.

La garantie est exclue dans les cas suivants :

- corrosion ou rouille;
- dommages dus à un mauvais montage ou à une installation non conforme à la notice;
- dommages intentionnels ou consécutifs à un accident ou à une négligence, par exemple utilisation sur des escaliers ou escalators;
- réparation effectuée par une personne ou un revendeur non agréé (pour des informations sur les revendeurs agréés veuillez le service consommateurs <https://www.babyjogger.eu/contact-us>);
- usage commercial du produit;
- utilisation de pièces ou d'accessoires non compatibles ou non homologués par Baby Jogger;
- casse ou détérioration causées par un usage anormal du produit.

Les réclamations au titre de cette garantie doivent être faites auprès du Service Consommateur au (<https://www.babyjogger.eu/contact-us>), avec présentation du ticket de caisse, du numéro de série, de la date de fabrication et une description du défaut de fabrication avec photos et vidéos. Si les réclamations remplissent les conditions décrites ci-dessus, NWL enverra au premier utilisateur une étiquette d'expédition prépayée pour l'envoi de la poussette défectueuse. Si la réclamation est faite en dehors de la France Métropolitaine, les frais d'expédition seront à la charge du consommateur.

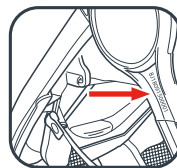

Si la réclamation est valable, NWL remplacera la pièce défectueuse ou la poussette à son entière discrétion.

*Cette garantie ne s'applique pas aux poussettes city lite, vue et vue lite

2. Garantie de 2 ans pour les produits Baby Jogger®

Cette garantie est offerte pour les défauts de fabrication affectant tous les autres composants et pièces des poussettes® incluant les sièges de voiture et autres accessoires pour une durée de 2 ans à compter de la découverte du défaut de fabrication.

Le ticket de caisse est requis et seul le premier utilisateur peut faire une réclamation auprès du Service Consommateur au (<https://www.babyjogger.eu/contact-us>),

La garantie est exclue dans les cas suivants :

- usure normale du produit ;
- corrosion ou rouille;
- dommages dus à un mauvais montage ou à une installation non conforme à la notice;
- dommages intentionnels ou consécutifs à un accident ou à une négligence;
- usage anormal du produit;
- usage commercial du produit;
- montage ou une installation de pièces ou d'accessoires non compatibles avec les produits Baby Jogger®;
- entreposage anormal du produit.

3. En outre, NWL France est tenue des garanties légales suivantes:

- garantie légale contre les vices cachés et
- garantie légale de conformité.

Pour faire jouer ces garanties légales, les réclamations doivent être adressées à la Société NWL France (NWL), 738 rue Yves Kermen 92 100 Boulogne-Billancourt ou au service des consommateurs (<https://www.babyjogger.eu/contact-us>).



- | | |
|---|-----------------------------|
| 1 Manillar | 11 Giro/bloqueo - Footing |
| 2 Correa para hacer footing | 12 Perilla de alineación |
| 3 Giro/Bloqueo - Caminar | 13 Hueco para los pies |
| 4 Soporte de montaje de accesorios | 14 Asa de plegado |
| 5 Botón de desbloqueo de la rueda trasera | 15 Hebilla del arnés |
| 6 Rueda trasera | 16 Correa de almacenamiento |
| 7 Freno de estacionamiento | 17 Correas del arnés |
| 8 Cesta de almacenamiento | 18 Capota |
| 9 Botón de desbloqueo de la rueda delantera | 19 Freno de mano |
| 10 Rueda delantera | |

ADVERTENCIA

IMPORTANTE: Leer detenidamente y mantenerlas para futuras consultas. Cumple la norma UEN-EN 1888-2.

La seguridad del niño puede verse afectada si no sigue estas instrucciones.

ADVERTENCIA

- No dejar nunca al niño desatendido.
- Este asiento no es adecuado para niños menores de 6 meses.
- Usar siempre el sistema de retención.
- Este producto no es adecuado para correr o patinar.
- Asegurarse de que todos los dispositivos de cierre están engranados antes del uso.
- Para evitar lesiones, asegúrese de que al desplegar y plegar este producto el niño no esté cerca.
- Para evitar lesiones, asegúrese de que el niño se mantiene alejado durante el desplegado y el plegado de este producto.
- No permita que el niño juegue con este producto.
- Comprobar que los dispositivos de sujeción del capazo, del asiento o de la silla de coche están correctamente engranados antes del uso.

INFORMACIÓN DE SEGURIDAD ADICIONAL

- Esta silla de paseo es para un solo pasajero. No permita NUNCA que más de un niño se siente a la vez en esta silla de paseo.



max 22 kg

- El carrito es apto para ser utilizado por un niño de 6 meses con un peso máximo de 22 kg o de 4 años o con una estatura superior a los 112 cm, lo que ocurra primero.
- La carga de peso total recomendada para esta silla de paseo es de 27.5 kg, 22 kg en la silla, 1 kg en el bolsillo del respaldo de la silla y 4,5 kg en la cesta. Un peso excesivo puede provocar la existencia de una condición inestable peligrosa.
- Cualquier carga acoplada al asa y/o en la parte posterior del respaldo y/o en los laterales del vehículo afectará a la estabilidad del vehículo.

- Bloquee los frenos antes de colocar o sacar al niño y siempre que la silla de paseo esté detenida.
- Asegúrese de que el freno esté correctamente acoplado desplazando la silla de paseo ligeramente hacia atrás y hacia delante.
- La silla de paseo no debe utilizarse para transportar a niños al subir o bajar escaleras o escaleras mecánicas. Los daños provocados a la silla de paseo no estarán cubiertos por la garantía.
- No deberán usarse accesorios que no estén aprobados por Baby Jogger.
- Cuidado con los coches, no asuma nunca que un conductor puede verles a usted y a su hijo.
- El pasajero permanecerá sentado (y no de pie en la silla de paseo).
- Utilice solamente piezas de recambio suministradas o aprobadas por Baby Jogger.

ADVERTENCIA

CUANDO HAGA FOOTING

- No accione el bloqueo de giro mientras la silla de paseo está en movimiento.
- No haga footing con un niño menor de 9 meses o que no pueda mantenerse sentado sin ningún apoyo.
- Antes de hacer footing, compruebe que todas las piezas estén correctamente acopladas y que funcionen correctamente.
- Utilice siempre una correa para hacer footing cuando haga footing.
- El respaldo del asiento debe estar totalmente vertical.
- Bloquee siempre el bloqueo de giro delantero en posición para hacer footing cuando haga footing.
- Este producto no es apto para uso con patines.
- Los objetos sueltos pueden caerse de la cesta mientras hace footing.

BASTIDOR

- 1 Desembale el bastidor de la silla de paseo de la caja y aparte las ruedas.
- 2 Despliegue la silla de paseo tirando del asa en dirección opuesta al bastidor y empujando hacia el suelo hasta que el carrito encaje en su sitio, oír un chasquido.
- 3 Coloque el carrito en posición vertical.

⚠ ADVERTENCIA: Asegurarse de que todos los dispositivos de cierre están engranados antes del uso.

RUEDA DELANTERA

- 4 Instalación
 - Coloque la silla de paseo con el respaldo en el suelo de manera que el manillar descansa en el suelo.
 - Acople la rueda delantera deslizándola hacia el soporte de la rueda delantera hasta oír un chasquido. Tire suavemente de la rueda delantera para asegurarse de que está correctamente acoplada.
- 5 Desmontaje
 - Deslice con cuidado la rueda delantera para extraerla del soporte de la rueda delantera al tiempo que presiona el botón de desbloqueo de la rueda delantera.

CARACTERÍSTICA DE GIRO

PARA CAMINAR SOBRE TERRENO REGULAR CON LA RUEDA ORIENTADA HACIA DENTRO:

- 6 Tire con suavidad del bloqueo de giro y colóquelo en posición vertical hasta oír un chasquido.

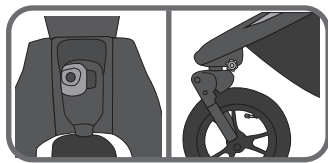

PARA CAMINAR SOBRE TERRENO IRREGULAR O PARA HACER FOOTING:

- 7 Empuje el botón de bloqueo de giro hacia abajo para bloquear la rueda delantera en una posición fija.
- 8 Gire la rueda delantera hasta oír un chasquido, esto indica que se ha bloqueado en posición hacia delante.

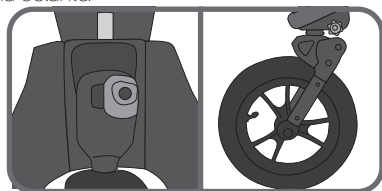

⚠ ADVERTENCIA:

El respaldo del asiento debe estar totalmente vertical.

La rueda delantera debe bloquearse en la posición para hacer footing.

Deberá atarse al niño con un arnés de 5 puntos.

Al colocar y sacar al niño, bloquee la rueda delantera en una posición fija.

CARACTERÍSTICA DE ALINEACIÓN

- 9 Si el carrito se desvía hacia un lateral cuando la rueda delantera está bloqueada en posición fija, utilice la perilla de alineación para alinearla. Si el carrito se desvía hacia la derecha, gire la perilla hacia la izquierda. Si se desvía hacia la izquierda, gire la perilla hacia la derecha para ajustar la alineación del carrito.

RUEDAS TRASERAS

- 10 Instalación
 - Alinee el eje de las ruedas traseras con el soporte de la rueda en el bastidor de la silla de paseo e insértelo en el soporte de la rueda hasta que encaje en su sitio. Oír un chasquido.
 - Tire suavemente de la rueda trasera para asegurarse de que está correctamente acoplada.
- 11 Desmontaje
 - Deslice con cuidado la rueda trasera para extraerla del soporte de la rueda al tiempo que presiona el botón de desbloqueo de la rueda.

FRENO

- 12 Para bloquear los frenos: empuje hacia abajo la palanca del freno para acoplar los frenos.
- 13 Para desbloquear los frenos: levante la palanca del freno hacia arriba.

⚠ ADVERTENCIA: Bloquee los frenos antes de colocar o sacar al niño y siempre que la silla de paseo esté detenida.

CAPOTA

- 14 Acople la capota al bastidor: Deslice la clavija de la capota hacia el orificio superior en el soporte de montaje de accesorios hasta que encaje en su sitio.

NOTA: Asegúrese de que el tejido elástico esté fuera del soporte de montaje de accesorios.

- 15 En la parte superior y en el lateral de la capota, enganche la mala alrededor de la parte superior del bastidor a ambos lados.

- 16 Fije la capota alineando las tiras de Velcro® en la consola y la capota.
- 17 Retire la capota: Presione el botón gris superior en el soporte de montaje de accesorios para soltar la clavija de la capota y soltar los broches y el Velcro® en la parte superior de la capota.

AJUSTE DEL ARNÉS DE SEGURIDAD

- 18 Desde el respaldo de la silla, suelte la tira de fijación y abra el bolsillo para localizar el tope cuadrado de plástico. Gire el tope y páselo a través de las aberturas del tablero de polietileno y la tela de la silla.
- 19 Vuelva a insertar el tope en la abertura de la silla que se encuentra más cerca de los hombros del niño. Pásela a través de la tela de la silla y el tablero de polietileno. Tire de la tira para asegurarse de que el tope está bloqueado. Repita a ambos lados.

⚠️ ADVERTENCIA: Evite lesiones graves provocadas por caídas o porque el niño se resbala de la silla cayendo al suelo. Ajuste y abroche siempre de manera correcta el arnés de seguridad.

⚠️ ADVERTENCIA: Utilice siempre la tira de la entrepierna en combinación con las tiras del hombro y el cinturón para la cintura.

- 20 Deslice las almohadillas del arnés hacia arriba para acceder a la guía de plástico en la tira.
- 21 Sostenga la guía de plástico y tire de la tira para apretar o aflojar.

USO DEL ARNÉS DE SEGURIDAD

- 22 Inserte la hebilla de la correa lateral en la hebilla del arnés a ambos lados.
- 23 Inserte el arnés conectado y las hebillas de las correas laterales en los laterales de la hebilla de la entrepierna.
- 24 Presione el botón de la hebilla de la entrepierna para soltarla.

RECLINE LA SILLA

- 25 Pellizque la abrazadera situada detrás de la silla y deslice hacia abajo hasta lograr la inclinación deseada.
- 26 Empuje el asiento hacia abajo a ambos lados hasta alcanzar la posición de la abrazadera. Invierta los pasos para regresar a la posición vertical.

⚠️ ADVERTENCIA: Al realizar ajustes en el asiento de la silla de paseo, asegúrese de que la cabeza, los brazos y las piernas del niño estén alejados de las piezas móviles del asiento y del bastidor de la silla de paseo.

PROTECTOR DE LLUVIA

Si lo desea, tire del protector de lluvia hacia abajo y por encima de la malla del respaldo de la silla. Asegure firmemente a ambos lados del asiento. Cuando no lo esté utilizando, enrrolle el protector de lluvia y átelo con la anilla elástica y el cilindro que podrá encontrar bajo la tela de la capota.

RETIRADA DE LA ALMOHADILLA DE LA SILLA

- 27 Retire la capota. Comience por el broche superior situado más cerca del asa y continúe en dirección descendente por todo el bastidor, desencaje el asiento del bastidor.
- 28 Desabroche las correas de la silla de alrededor de la parte inferior y posterior del bastidor, situadas detrás de la rueda delantera.
- 29 Localice las anillas de la tira de plegado que están conectadas al bastidor del carrito debajo del asiento del carrito. Desenrosque las anillas de la tira de plegado y desenganche del mecanismo de plegado.
- 30 Deslice el tejido para extraerlo del área del hueco para los pies.

Invierta los pasos para volver a acoplar la almohadilla de la silla al bastidor.

RETIRADA DE LA CESTA

- 31 En la parte posterior del carrito: Desabroche los broches superiores de la cesta de alrededor del tubo del bastidor por encima de la barra transversal central.
- 32 Desabroche los broches inferiores de la cesta de alrededor del tubo del bastidor por debajo de la barra transversal central.
- 33 Coloque el carrito con el respaldo en el suelo de manera que el manillar descansa en el suelo.
- 34 En la parte delantera del carrito: Desabroche la tira de Velcro® de la anillas de plástico laterales.
- 35 Retire la lengüeta de Velcro® de la anilla de plástico central.

INSTALACIÓN DE LA CESTA

- 36 Retire la tela de la silla de la Summit X3 desabrochando todos los broches y deslizando el tejido para extraerlo del área del hueco para los pies.
- 37 Instale la parte delantera de la cesta abrochando la lengüeta de Velcro® en las presillas centrales y laterales..
- 38 Abroche los broches superiores de la cesta de alrededor del tubo del bastidor por encima de la barra transversal central cada lado. Abroche los broches inferiores de la cesta de alrededor

del tubo del bastidor por debajo de la barra transversal central a cada lado.

FRENO DE MANO

- 39 Si no tiene una buena acción de frenado, solo tiene que apretar la palanca del freno (A) cinco o seis veces. Si el problema persiste, afloje el anillo del cilindro del freno (B) para ajustar el anillo pequeño (C) y, a continuación, aleje el anillo pequeño de la palanca para apretar el cable. (No apriete en exceso.) Para bloquear los anillos, apriete el anillo del cilindro (B) contra el asa mientras mantiene el anillo pequeño (C) en su sitio.
- 40 Apriete el freno de mano gradualmente para lograr un mayor control sobre el carrito.

RECOLOQUE EL FRENO DE MANO

- 41 El freno de mano puede recolocarse en el manillar para un agarre más cómodo. Afloje el perno con una llave Allen (no se incluye). Coloque el conjunto de freno de mano en el manillar hasta situarlo en una posición cómoda. Apriete el perno para volver a asegurar el freno

de mano.

TECNOLOGÍA DE PLEGADO RÁPIDO

- 42 Reitre al niño de la silla.
- 43 **A.** Inserte el dedo índice en la anilla pequeña y tire hacia arriba, a continuación **B.** Tire hacia arriba del asa de plegado "Pull to Fold" (tirar para plegar) hasta que el bastidor se pliegue.

CORREA DE ALMACENAMIENTO

- 44 Se proporciona una correa de almacenamiento de la silla para mantener la silla del carrito en su sitio cuando esté plegada. Suelte la tira de Velcro de la posición asegurada.
- 45 Deslice la tira de almacenamiento a través de la anilla en forma de D en el lateral del bastidor de la silla.
Tire hacia arriba de la correa de almacenamiento y vuelva a brocharla.

CUIDADO Y MANTENIMIENTO

A fin de mantener la vida útil de su silla de paseo, es importante realizar un mantenimiento periódico sencillo. Asegúrese de comprobar de vez en cuando que las uniones y las áreas de plegado sigan estando en buen estado. Si oye cualquier chirrido o siente tensión, puede llevar la silla de paseo a una tienda de bicicletas local para su lubricación. Todas las reparaciones deben ser realizadas solo por un distribuidor autorizado.

LAVADO

Tela de la silla

- Puede lavar a mano el asiento de la silla de paseo con agua fría y con un detergente suave.
- Antes de lavarla, asegúrese de retirar el bastidor metálico y el tablero de polietileno de la silla.
- No utilice disolventes ni materiales de limpieza cáusticos o abrasivos.
- Para evitar que encoja, tan solo tiene que volver a montar la silla en el bastidor para que se seque.
- No presione, planche, limpie en seco, seque en secadora ni retuerza la tela.
- Si fuera necesario sustituir las fundas de la silla utilice solo componentes de un distribuidor autorizado de Baby Jogger. Son las únicas con garantía de que cuentan con seguridad comprobada y diseñadas para ajustarse a esta silla.

Piezas de plástico/metal

- Limpie con un jabón suave y agua templada.
- No debe retirar, desmontar ni modificar ninguna pieza de los frenos ni del mecanismo de plegado de la silla.

Cuidado de las ruedas

- Las ruedas pueden limpiarse con un paño mojado. Tendrá que secarlas por completo con un paño o con una toalla suaves.

ALMACENAMIENTO

- La luz del sol puede decolorar la tela de la silla y secar los neumáticos por lo que guardar la silla de paseo en el interior prolongará su buen aspecto.
- **NO** lo guarde en un espacio al aire libre.
- Antes de guardar la silla de paseo durante periodos prolongados, asegúrese de que está seca.
- Guarde siempre la silla de paseo en un lugar seco.
- Guarde la silla de paseo en un sitio seguro cuando no vaya a utilizarla (es decir, donde los niños no puedan jugar con ella).
- **NO** coloque objetos pesados sobre la silla de paseo.
- **NO** guarde la silla de paseo cerca de una fuente de calor directa como por ejemplo un radiador o cerca del fuego.

Garantía limitada de por vida de Baby Jogger:

Baby Jogger garantiza que el bastidor está libre de defectos del fabricante durante la vida útil del producto. Los defectos del fabricante incluyen, a título enunciativo, la ruptura de las soldaduras y daños al tubo del bastidor. Los materiales laterales suaves o textiles y todos los demás componentes estarán garantizados durante un año desde la fecha de compra (salvo los tubos y neumáticos). Se necesita el comprobante de compra para realizar una reclamación de garantía y la garantía solo se extiende al comprador original.

ESTA GARANTÍA NO CUBRE:

- Desgaste normal
- Corrosión u óxido
- Montaje incorrecto o la instalación de piezas o accesorios de terceros que no sean compatibles con el diseño original
- Daño, abuso o negligencia accidentales o intencionados, o el uso en escaleras o escaleras mecánicas
- Uso comercial
- Almacenamiento o cuidado inadecuados de la unidad

Esta garantía excluye específicamente las reclamaciones por daños indirectos, incidentales o consecuenciales. Las garantías implícitas de comerciabilidad e idoneidad para un fin en particular son para el periodo de garantía específico para esta unidad de modelo en el momento de la compra. Algunos estados no permiten la exclusión o limitación de daños incidentales o consecuentes, por lo que las limitaciones o exclusiones podrían no ser aplicables a su caso. Esta garantía le ofrece derechos legales específicos y podría tener otros derechos que varían de un estado a otro. Para conocer cuáles son sus derechos legales en su estado, consulte con su oficina de consumo estatal o con el Fiscal General de su estado.

Si compró su silla de paseo fuera de Estados Unidos, póngase en contacto con el distribuidor del país más cercano. Podrá encontrar su información de contacto en nuestra página web en <http://www.babyjogger.com/retailers/#international>. Las reclamaciones de garantía fuera del país donde se compró el producto podrían generar gastos de envío.

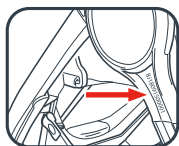

NOTA: Cuando se ponga en contacto con su distribuidor de Baby Jogger en relación con su silla de paseo, tenga a mano el número de serie de la silla de paseo. Se encuentra justo debajo del cubo en el exterior de la pata trasera..



- | | |
|---|--|
| 1 Manubrio | 11 Perno girevole/Blocco - Jogging |
| 2 Cinghia per jogging | 12 Manopola di allineamento |
| 3 Perno girevole/Blocco - Camminata | 13 Vano gambe |
| 4 Staffa di montaggio accessori | 14 Maniglia per piegare il seggiolino |
| 5 Pulsante di rilascio ruota posteriore | 15 Fibbia spallacci |
| 6 Ruota posteriore | 16 Linguetta per riporre il passeggino |
| 7 Freno di stazionamento | 17 Spallacci |
| 8 Cestino portaoggetti | 18 Capottina |
| 9 Pulsante di rilascio ruota anteriore | 19 Freno a mano |
| 10 Ruota anteriore | |

AVVERTENZA

IMPORTANTE - Leggere attentamente e conservare per futuro riferimento. A norma EN1888-2.

Il mancato rispetto di queste istruzioni potrebbe compromettere la sicurezza del bambino.

AVVERTENZA

- Non lasciare mai il bambino incustodito.
- Questa seduta non è adatta per bambini di età inferiore a 6 mesi.
- Utilizzare sempre la cintura di sicurezza.
- Questo prodotto non è adatto per correre o pattinare.
- Prima dell'uso assicurarsi che tutti i meccanismi di bloccaggio siano correttamente agganciati.
- Per evitare lesioni o ferimenti assicurarsi che il bambino sia a debita distanza durante le operazioni di apertura e chiusura del prodotto.
- Per prevenire possibili ferite, rimuovere il vassoio oppure la barra lombare quando il passeggino viene aperto o ripiegato.
- Non lasciare che il bambino giochi con questo prodotto.
- Prima dell'uso controllare che i meccanismi di aggancio della seduta, della navicella o del seggiolino auto siano correttamente agganciati.

INFORMAZIONI AGGIUNTIVE SULLA SICUREZZA

- Questo passeggino è destinato a un solo



max 22 kg

bambino. **MAI** far salire più di un bambino per volta su questo passeggino.

- Il passeggino è adatto per un bambino da 6 mesi di età fino al raggiungimento di 22 kg di peso, oppure 4 anni di età (a seconda di quale delle evenienze si verifichi per prima).
- Il peso totale raccomandato per questo passeggino è 27,5 kg. 22 kg nel sedile, 1 kg nella tasca sul retro e 4,5 kg nel cestino. Un peso eccessivo potrebbe provocare una pericolosa instabilità.

- Qualsiasi carico appeso al manubrio e/o alla parte posteriore dello schienale e/o ai lati del passeggino ne comprometterà la stabilità.
- Bloccare i freni prima di collocare il bambino nel passeggino o di estrarlo da esso, nonché ogni volta che il passeggino non è in movimento.
- Verificare che il freno sia correttamente inserito spostando leggermente il passeggino avanti e indietro.
- Il passeggino non è destinato al trasporto di bambini su scale o scale mobili. Eventuali danni al passeggino non saranno coperti dalla garanzia.
- È vietato l'uso di accessori non approvati da Baby Jogger.
- Attenzione alle auto - evitare di supporre che un guidatore possa vedere voi e il bambino.
- Il bambino deve restare seduto (mai in piedi nel passeggino).
- Utilizzare soltanto parti di ricambio fornite o approvate da Baby Jogger.

AVVERTENZA

DURANTE IL JOGGING

- Non azionare il perno girevole/blocco mentre il passeggino è in movimento.
- Non praticare il jogging con un bambino di età inferiore a 9 mesi o che non può stare seduto senza sostegno.
- Prima di praticare il jogging, verificare che tutti i componenti siano correttamente agganciati e che stiano funzionando appropriatamente.
- Durante il jogging, utilizzare l'apposita cinghia.
- Lo schienale deve stare nella posizione più eretta possibile.
- Durante il jogging, bloccare sempre il perno girevole anteriore nella posizione da jogging.
- Questo prodotto non è adatto per pattinare.
- Eventuali oggetti allentati potrebbero cadere dal cestino durante il jogging.

TELAIO

- 1 Disimballare il telaio del passeggino e mettere da parte le ruote.
- 2 Aprire il passeggino allontanando il manubrio dal telaio e spingendo verso il pavimento, finché il passeggino non scatta in posizione.
- 3 Collocare il passeggino in posizione eretta.

⚠ AVVERTENZA: Prima dell'uso assicurarsi che tutti i meccanismi di bloccaggio siano correttamente agganciati.

RUOTA ANTERIORE

- 4 Installazione
 - Posare il passeggino sullo schienale in modo che il manubrio poggi sul pavimento.
 - Inserire la ruota anteriore facendola scorrere nell'apposito attacco finché non scatta in posizione. Tirare delicatamente la ruota anteriore per assicurarsi che sia fissata correttamente.
- 5 Rimozione
 - Premere il pulsante di rilascio della ruota anteriore e, al contempo, estrarre delicatamente la ruota dall'apposito attacco.

FUNZIONE DI ROTAZIONE

PER CAMMINARE SU TERRENO SCONNESSO TRASCINANDO IL PASSEGGINO:

- 6 Tirare delicatamente il perno girevole/blocco in posizione eretta finché non scatta in posizione.

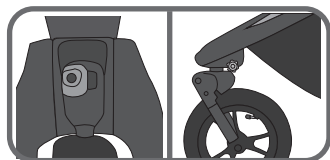

PER CAMMINARE SU TERRENO SCONNESSO O DURANTE IL JOGGING:

- 7 Abbassare il pulsante di perno girevole/blocco per bloccare la ruota anteriore in posizione fissa.
- 8 Ruotare la ruota anteriore finché non scatta nella posizione bloccata rivolta in avanti.

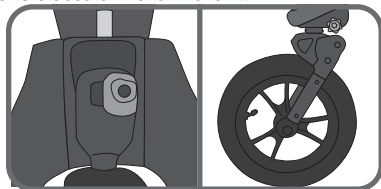

⚠ AVVERTENZA:

Lo schienale deve stare nella posizione più eretta possibile.

La ruota anteriore deve essere bloccata nella posizione da jogging.

Il bambino deve essere imbracato nella cintura di sicurezza a 5 punti.

Quando il bambino viene collocato nel passeggino o ne viene estratto, bloccare la ruota anteriore in posizione fissa.

FUNZIONE DI ALLINEAMENTO

- 9 Se il passeggino dovesse tendere ad andare di lato mentre la ruota anteriore è bloccata nella posizione fissa, utilizzare la manopola di allineamento per risolvere il problema. Se il passeggino tende verso destra, ruotare la manopola verso sinistra. Se il passeggino tende verso sinistra, ruotare la manopola verso destra.

RUOTE POSTERIORI

- 10 Installazione
 - Allineare l'asse delle ruote posteriori con l'attacco ruote sul telaio del passeggino e inserirlo in tale attacco finché non si blocca in posizione. Si sentirà uno scatto.
 - Tirare delicatamente la ruota posteriore per assicurarsi che sia fissata correttamente.
- 11 Rimozione
 - Premere il pulsante di rilascio ruote e, al contempo, estrarre delicatamente la ruota posteriore dall'apposito attacco.

FRENO

- 12 Per bloccare i freni: premere la leva dei freni per innestare i freni stessi.
- 13 Per sbloccare i freni: sollevare la leva dei freni.

⚠ AVVERTENZA: bloccare i freni prima di collocare il bambino nel passeggino o di estrarlo da esso, nonché ogni volta che il passeggino non è in movimento.

CAPOTTINA

- 14 Fissaggio della capottina al telaio: Far scorrere il pernetto della capottina nel foro superiore della staffa di montaggio accessori finché non scatta in posizione.

NOTA: assicurarsi che il tessuto elastico non sia inserito nella staffa di montaggio degli accessori.

- 15 Sulla parte superiore e sul lato della capottina, agganciare l'imbracatura intorno alla parte superiore del telaio su entrambi i lati.
- 16 Fissare la capottina allineando le strisce di Velcro® sulla consolle e sulla capottina.
- 17 Rimozione della capottina: premere il pulsante superiore grigio sulla staffa di montaggio accessori per liberare il pernetto della capottina e sganciare i fermagli e il Velcro® sulla parte superiore della capottina.

REGOLAZIONE DELLA CINTURA DI SICUREZZA

18 Dallo schienale del sedile, allentare la strip di fissaggio e aprire la tasca per individuare il fermo quadrato di plastica. Ruotare il fermo e passare attraverso le aperture nel pannello in PE e nel tessuto del sedile.

19 Reinserire il fermo nell'apertura più vicina alle spalle del bambino. Ripassare attraverso il tessuto del sedile e il pannello in PE. Tirare la cintura per assicurarsi che il fermo sia bloccato. Ripetere l'operazione su entrambi i lati.

⚠ AVVERTENZA: evitare di incorrere in lesioni gravi in caso di caduta o scivolamento. Regolare e tendere sempre correttamente la cintura di sicurezza.

⚠ AVVERTENZA: utilizzare sempre la fascetta delle bretelle abbinata agli spillacci e alla cintura in vita.

20 Far scorrere verso l'alto l'imbottitura degli spillacci per accedere alla guida sulla fascetta.

21 Tenere la guida in plastica e tirare la fascetta per stringerla o allentarla.

USO DELLA CINTURA DI SICUREZZA

22 Inserire la cinghia delle fascette laterali nella cinghia della cintura su entrambi i lati.

23 Inserire le cinghie collegate di cintura e fascette laterali nei lati della fibbia per le bretelle.

24 Premere il pulsante sulla fibbia per le bretelle per rilasciare.

PER RECLINARE IL SEDILE

25 Premere il morsetto dietro il sedile e farlo scivolare fino alla posizione desiderata.

26 Abbassare il sedile su entrambi i lati per farlo reclinare nella posizione del morsetto. Eseguire queste operazioni in ordine inverso per tornare alla posizione eretta.

⚠ AVVERTENZA: durante le regolazioni sul sedile del passeggino, assicurarsi che la testa, le braccia e le gambe del bambino siano lontane dalle parti del sedile in movimento e dal telaio del passeggino.

PARAPIOGGIA

Se lo si desidera, abbassare il parapoggia sopra la rete dello schienale. Fissare saldamente su entrambi i lati del sedile. Quando non è in uso, arrotolare il parapoggia verso l'alto e fissarlo con l'occhiello e il dispositivo elastici sotto il tessuto della capottina.

RIMOZIONE DELL'IMBOTTITURA DEL SEGGIOLINO

27 Rimuovere la capottina. Iniziando dal fermaglio superiore più vicino al manubrio e procedendo lungo tutto il telaio, sganciare il sedile dal telaio.

28 Sganciare le cinghie del sedile dalla parte

inferiore e posteriore del telaio, dietro la ruota anteriore.

29 Individuare gli anelli delle cinghie per piegare il seggiolino, collegati al telaio del sedile. Svitare tali anelli e sganciarli dal meccanismo di piegatura.

30 Slide fabric out of the footwell area.

Eseguire l'operazione in senso inverso per reinserire l'imbottitura nel telaio.

RIMOZIONE DEL CESTINO

31 Nella parte posteriore del passeggino: sganciare i fermagli superiori del cestino dal tubo del telaio sopra la traversa mediana.

32 Sganciare i fermagli inferiori del cestino dal tubo del telaio sotto la traversa mediana.

33 Posare il passeggino sullo schienale in modo che il manubrio poggi sul pavimento.

34 Nella parte anteriore del passeggino: sganciare l'aletta in Velcro® dagli occhielli di plastica laterali.

35 Rimuovere l'aletta in Velcro® dall'occhiello di plastica centrale.

INSTALLAZIONE DEL CESTINO

36 Rimuovere il tessuto del sedile dal Summit X3 sganciando tutti i fermagli ed estraendo il tessuto dalla zona del vano gambe.

37 Installare la parte anteriore del cestino fissando l'aletta in Velcro® al centro e gli occhielli di plastica laterali.

38 Agganciare i fermagli superiori del cestino intorno al tubo del telaio sopra la traversa mediana su ciascun lato. Agganciare i fermagli inferiori del cestino intorno al tubo del telaio sotto la traversa mediana su ciascun lato.

FRENO A MANO

39 Se l'azione di frenata non è soddisfacente, basta tirare cinque o sei volte la maniglia del freno a mano (A). Se il problema persiste, allentare l'anello del cilindro del freno (B) per regolare l'anello piccolo (C), quindi allontanare l'anello dalla maniglia per serrare il cavo. (Evitare un serraggio eccessivo!) Per bloccare gli anelli, serrare l'anello del cilindro (B) contro la maniglia tenendo al contempo in posizione l'anello piccolo (C).

40 Azionare gradualmente il freno a mano per ottenere un controllo migliore del passeggino.

RIPOSIZIONAMENTO DEL FRENO A MANO

41 È possibile riposizionare il freno a mano sul manubrio per avere una presa più comoda. Allentare il bullone utilizzando una chiave

a brugola (non inclusa). Spostare il gruppo del freno a mano sul manubrio fino a una posizione comoda. Serrare il bullone per fissare nuovamente il freno a mano.

TECNOLOGIA QUICK FOLD

- 42 Estrarre il bambino dal sedile.
- 43 Inserire il dito nell'occhiello e tirare verso l'alto, quindi B. Tirare verso l'alto la maniglia di chiusura "Pull to Fold" e lasciare che il telaio si ripieghi.

LINGUETTA PER RIPORRE IL PASSEGGINO

- 44 Sul passeggino è presente un'apposita linguetta

per riporlo quando è chiuso. Sganciare la linguetta in Velcro® dalla sua posizione di messa in sicurezza.

- 45 Far scorrere la linguetta attraverso l'anello di metallo a D sul lato del telaio del sedile. Tirare verso l'alto la linguetta e riagganciarla.

CURA E MANUTENZIONE

Per preservare la durata del passeggino, è importante eseguire alcune semplici operazioni di manutenzione a intervalli regolari. Di quando in quando, assicurarsi che i giunti e le aree interessate quando viene chiuso il seggiolino siano ancora in buone condizioni. Nel caso vengano uditi cigolii o scricchiolii o venga avvertita tensione, portare il seggiolino in un negozio di biciclette per farlo lubrificare. Tutte le riparazioni devono essere eseguite esclusivamente da un rivenditore autorizzato.

LAVAGGIO

Tessuto del sedile

- È possibile lavare a mano il sedile del passeggino in acqua fredda con un detersivo delicato.
- Assicurarsi di rimuovere il telaio metallico e i pannelli in PE dal sedile prima del lavaggio.
- Non utilizzare solventi né materiali di pulizia caustici o abrasivi.
- Per ridurre il possibile restringimento, limitarsi a reinserire il sedile sul telaio e lasciarlo asciugare.
- Evitare di stirare, asciugare a secco, centrifugare o strizzare il tessuto.
- Se la copertura del sedile deve essere sostituita, utilizzare esclusivamente pezzi di ricambio di un rivenditore autorizzato Baby Jogger. Sono gli unici garantiti come collaudati con sicurezza e appositamente progettati per questo sedile.

Parti in plastica/metallo

- Pulire strofinando con un sapone delicato e acqua calda.
- È vietato rimuovere, smontare o alterare qualsiasi pezzo del meccanismo di chiusura del sedile o i freni.

Manutenzione delle ruote

- Le ruote possono essere pulite utilizzando un panno umido. Le ruote dovranno essere asciugate completamente con un panno o un asciugamano morbidi.

CONSERVAZIONE

- La luce del sole può far scolorire il tessuto e far seccare le gomme delle ruote, perciò conservando il passeggino al chiuso verrà mantenuto l'aspetto originale.
- **NON** conservare all'aperto.
- Assicurarsi che il passeggino sia asciutto prima di riporlo per periodi prolungati.
- Conservare sempre il passeggino in un ambiente asciutto.
- Conservare il passeggino in un luogo sicuro quando non viene utilizzato (cioè dove i bambini non possano giocare con esso).
- **NON** collocare oggetti pesanti sopra il passeggino.
- **NON** conservare il passeggino nelle vicinanze di una fonte di calore diretto, ad esempio un termosifone o un camino.

Garanzia limitata a vita di Baby Jogger:

Baby Jogger garantisce che il telaio è esente da difetti di produzione per l'intera durata del prodotto. I difetti di produzione includono - ma non sono limitati a - rottura delle saldature e danni delle tubazioni del telaio. I materiali laterali tessili o morbidi e tutti gli altri componenti saranno garantiti per un anno dalla data d'acquisto (ad eccezione di tubi e gomme delle ruote). È richiesta la prova d'acquisto in caso di reclami sulla garanzia e la garanzia è estesa esclusivamente all'acquirente originale.

QUESTA GARANZIA NON COPRE QUANTO SEGUE:

- Normale usura
- Corrosione o ruggine
- Montaggio non corretto, oppure installazione di pezzi o accessori di terzi non compatibili con il design originale
- Danno, abuso o negligenza accidentali o intenzionali, oppure uso su scale o scale mobili
- Uso commerciale
- Conservazione/cura non corrette del prodotto

Questa garanzia esclude specificamente reclami per danni indiretti, incidentali o consequenziali. Le garanzie implicite di commerciabilità e idoneità per uno scopo particolare si intendono in conformità al periodo di garanzia specifico per questo modello al momento dell'acquisto. Alcuni stati non consentono l'esclusione o la limitazione dei danni incidentali o consequenziali, perciò le limitazioni o esclusioni sopra descritte potrebbero non applicarsi in tutti i casi. Questa garanzia conferisce all'utilizzatore diritti legali specifici, nonché eventuali altri diritti che potrebbero variare da stato a stato. Per conoscere i diritti legali in vigore nel proprio stato, consultare l'ufficio clienti locale o statale oppure il procuratore generale dello stato.

Se il passeggino non è stato acquistato negli Stati Uniti, contattare il distributore del paese più vicino. Le loro informazioni di contatto sono reperibili sul nostro sito all'indirizzo <http://www.babyjogger.com/retailers/#international>. I reclami per la garanzia all'esterno del paese in cui il prodotto è stato acquistato potrebbero implicare spese di spedizione.

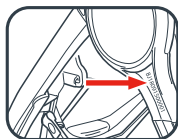

NOTA: quando viene contattato il distributore Baby Jogger, tenere a portata di mano il numero di serie del passeggino. Tale numero è reperibile sotto il mozzo sull'esterno della gamba posteriore.



- | | |
|---|---------------------------------------|
| 1 Griff | 11 Vorderrad schwenkbar/fest - Laufen |
| 2 Rückhaltegurt | 12 Einstellrad |
| 3 Vorderrad schwenkbar/fest - Spazieren | 13 Fußstütze |
| 4 Halterung für Zubehör | 14 Klappgriff |
| 5 Hinterrad-Freigabeknopf | 15 Gurtschloss |
| 6 Hinterrad | 16 Hochklappgurt |
| 7 Parkbremse | 17 Gurt |
| 8 Aufbewahrungskorb | 18 Verdeck |
| 9 Vorderrad-Freigabeknopf | 19 Handbremse |
| 10 Vorderrad | |

WARNUNG

WICHTIG – Bitte lesen Sie diese Anleitung aufmerksam und bewahren Sie sie zum künftigen Nachlesen auf. Erfüllt EN1888-2.

Die Sicherheit Ihres Kindes kann beeinträchtigt werden, wenn Sie diese Anleitung nicht befolgen.

WARNHINWEIS

- Lassen Sie das Kind nie unbeaufsichtigt.
- Diese Sitzeinheit ist für Kinder unter 6 Monaten nicht geeignet.
- Verwenden Sie immer das Rückhaltesystem.
- Dieses Produkt ist nicht zum Joggen oder Skaten geeignet.
- Vergewissern Sie sich vor Gebrauch, dass alle Verriegelungen eingerastet sind.
- Vergewissern Sie sich, dass das Kind beim Aufklappen und Zusammenklappen des Wagens außer Reichweite ist, um Verletzungen zu vermeiden.
- Um Verletzungen zu vermeiden, müssen Ablageschale und Sicherheitsbügel beim Zusammenklappen und Aufklappen des Buggys abgenommen werden.
- Lassen Sie das Kind nicht mit dem Produkt spielen.
- Vergewissern Sie sich vor der Verwendung, dass der Kinderwagenaufsatz oder der Sitzeinheit oder die Befestigungselemente des Autositzes korrekt eingerastet sind.

ZUSÄTZLICHE SICHERHEITSINFORMATIONEN

- Dieser Buggy hat einen Sitzplatz. Lassen Sie NIE mehr als ein Kind auf einmal auf diesem Buggy sein.



max 22 kg

- Der Buggy ist für ein Kind ab 6 Monaten bis 22 kg oder 4 Jahren oder einer Größe von mehr als 112 cm vorgesehen, je nachdem, was zuerst eintritt.
- Das für diesen Buggy empfohlene Gesamtgewicht beträgt 27,5 kg, 22 kg im Sitz, 1 kg in der Sitzlehentasche und 4,5 kg im Korb. Eine zu große Gewichtsbelastung kann zu einem gefährlichen instabilen Zustand führen.
- Jede Last am Griff und/oder an der

Hinterseite der Rückenlehne und/oder seitlich am Buggy beeinträchtigt die Stabilität des Buggys.

- Stellen Sie die Bremsen fest, bevor Sie Ihr Kind ein- und aussteigen lassen, sowie immer dann, wenn der Buggy sich nicht bewegt.
- Vergewissern Sie sich, dass die Bremse richtig eingerastet ist, indem Sie den Buggy leicht vor und zurück bewegen.
- Der Buggy ist nicht dafür gedacht, Kinder Treppen hinauf oder hinunter oder auf Rolltreppen zu transportieren. Daraus entstehende Schäden am Buggy fallen nicht unter die Garantie.
- Es darf nur von Baby Jogger zugelassenes Zubehör verwendet werden.
- Achten Sie auf Autos - gehen Sie niemals davon aus, dass der Fahrer Sie und Ihr Kind sieht.
- Das Kind muss stets sitzen (darf nicht stehend im Buggy mitfahren).
- Verwenden Sie ausschließlich von Baby Jogger gelieferte oder genehmigte Ersatzteile.

WARNUNG

Beim Laufen

- Bedienen Sie die Schwenkverriegelung nicht, solange der Buggy rollt.
- Laufen Sie nicht mit einem Kind, das jünger als 9 Monate ist oder nicht ohne fremde Hilfe aufrecht sitzen kann.
- Überprüfen Sie vor dem Laufen, dass alle Teile korrekt eingerastet sind und ordnungsgemäß funktionieren.
- Benutzen Sie beim Laufen immer den Rückhaltegurt.
- Die Rückenlehne muss so senkrecht wie möglich stehen
- Stellen Sie zum Laufen das vordere Schwenkrad immer in die festgestellte Laufposition.
- Dieses Produkt ist nicht zum Rollschuhlaufen, Rollerbladen oder Inlineskaten geeignet.
- Beim Laufen können ungesicherte Objekte aus dem Korb fallen.

RAHMEN

- 1 Nehmen Sie den Rahmen des Buggys aus der Verpackung und legen Sie die Räder beiseite.
- 2 Klappen Sie den Buggy auf, indem Sie den Griff vom Rahmen weg ziehen und in Richtung Boden drücken, bis der Buggy einrastet.
- 3 Stellen Sie den Buggy aufrecht.

⚠️ WARNHINWEIS: Vergewissern Sie sich vor Gebrauch, dass alle Verriegelungen eingerastet sind.

VORDERRAD

- 4 Montage
 - Legen Sie den Buggy so auf die Rückseite, dass der Griff auf dem Boden liegt.
 - Befestigen Sie das Vorderrad, indem Sie es auf die Vorderradaufhängung schieben, bis es einrastet.
Ziehen Sie sanft am Vorderrad, um sich zu vergewissern, dass es ordnungsgemäß angebracht wurde.
- 5 Abnehmen
 - Schieben Sie das Vorderrad bei gedrücktem Vorderrad-Freigabeknopf sanft von der Vorderradaufhängung.

SCHWENKRAD-FUNKTION

BEIM SPAZIERGANG AUF UNEBENEM BODEN - HINTERHERZIEHEN:

- 6 Ziehen Sie die Schwenkverriegelung sanft senkrecht, bis sie einrastet.

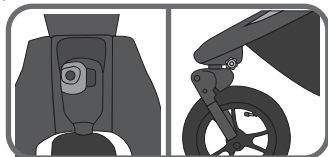

BEIM SPAZIERGANG AUF UNEBENEM TERRAIN ODER BEIM LAUFEN:

- 7 Drücken Sie die Schwenkverriegelung nach unten, um die Vorderräder festzustellen.
- 8 Schwenken Sie das Vorderrad, bis es geradeaus einrastet.

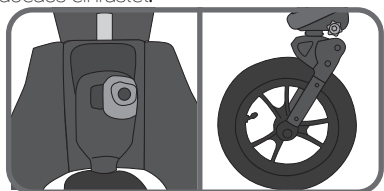

⚠️ WARNHINWEIS:
Die Rückenlehne muss so senkrecht wie möglich stehen.

Das Vorderrad muss in der Laufposition arretiert sein.

Das Kind muss mit dem 5-Punkt-Gurt angeschnallt sein.

Stellen Sie das Vorderrad zum Ein- und Aussteigen des Kindes fest.

EINSTELLFUNKTION FÜR GERADEAUSLAUF

- 9 Wenn der Buggy bei festgestelltem Vorderrad zu einer Seite ziehen sollte, können Sie den Geradeauslauf mit dem Einstellrad einstellen. Wenn der Buggy nach rechts zieht, drehen Sie das Einstellrad nach links. Wenn der Buggy nach links zieht, drehen Sie das Einstellrad nach rechts, um den Geradeauslauf des Buggys zu korrigieren.

HINTERRÄDER

- 10 Montage
 - Halten Sie die Hinterradachse so, dass sie mit der Radhalterung am Buggyrahmen fluchtet, und stecken Sie sie auf die Radhalterung, bis sie einrastet. Sie hören ein Klicken.
 - Ziehen Sie sanft am Hinterrad, um sich zu vergewissern, dass es ordnungsgemäß angebracht wurde.
- 11 Abnehmen
 - Schieben Sie das Hinterrad bei nach unten gedrücktem Rad-Freigabeknopf sanft von der Radhalterung.

PARKBREMSE

- 12 So stellen Sie die Bremsen fest: Klappen Sie den Bremshebel nach unten, um die Bremsen anzuziehen.
- 13 So lösen Sie die Bremsen: Klappen Sie den Bremshebel nach oben.

⚠️ WARNHINWEIS: Stellen Sie die Bremsen fest, bevor Sie Ihr Kind ein- und aussteigen lassen, sowie immer dann, wenn der Buggy sich nicht bewegt.

VERDECK

- 14 Das Verdeck am Rahmen befestigen: Stecken Sie den Verdeckbolzen in das oberste Loch der Zubehöralterung, bis er einrastet.

HINWEIS: Sorgen Sie dafür, dass sich das Elastik-Gewebe außerhalb der Zubehöralterung befindet.

- 15 Befestigen Sie den Gurt oben und seitlich am Verdeck an beiden Seiten des Rahmens.

- 16 Sichern Sie das Verdeck, indem Sie die Klettverschlüsse Velcro® an der Konsole und am Verdeck einstellen.
- 17 Verdeck abnehmen: Drücken Sie den oberen grauen Knopf an der Zubehöralterung, um den Verdeckbolzen zu entriegeln, und lösen Sie die Druckknöpfe und die Klettverschlüsse Velcro® oben am Verdeck.

EINSTELLEN DES SICHERHEITSGURTS

- 18 Lösen Sie den Befestigungsstreifen von der Sitzrückseite aus und öffnen Sie die Tasche, um den rechtwinkligen Stopper aus Kunststoff zu finden. Drehen Sie den Stopper und schieben Sie ihn durch die Öffnungen in der PE-Platte und durch den Sitzbezug.
- 19 Führen Sie den Stopper dann durch die Öffnung im Sitz, die den Schultern Ihres Kindes am nächsten liegt. Schieben Sie ihn wieder durch den Sitzbezug und durch die PE-Platte. Ziehen Sie ruckartig am Gurt, um zu gewährleisten, dass der Stopper fest sitzt. Wiederholen Sie den Vorgang auf beiden Seiten.

⚠️ WARNHINWEIS: Vermeiden Sie ernsthafte Verletzungen durch Herausfallen oder Herausrutschen. Der Sicherheitsgurt muss stets richtig eingestellt und angelegt sein.

⚠️ WARNHINWEIS: Den Schrittgurt immer in Kombination mit den Schultergurten und dem Beckengurt verwenden.

- 20 Schieben Sie die Gurtpolster hoch, um die Kunststoff-Führung am Gurt freizulegen.
- 21 Halten Sie die Kunststoff-Führung und ziehen Sie am Gurt, um ihn enger oder weiter zu stellen.

GEBRAUCH DES SICHERHEITSGURTS

- 22 Stecken Sie die seitlichen Gurtschlossteile auf beiden Seiten in die oberen Gurtschlossteile.
- 23 Stecken Sie die zusammengesetzten seitlichen und oberen Gurtschlossteile jeweils seitlich in der Schrittgurtschloss.
- 24 Zum Lösen drücken Sie den Knopf am Schrittgurtschloss.

RÜCKENLEHNE NEIGEN

- 25 Drücken Sie die Klammer hinter dem Sitz zusammen und schieben Sie sie nach unten bis zum gewünschten Neigungswinkel.
- 26 Ziehen Sie den Sitz auf beiden Seiten nach unten bis zur Position der Klammer. Gehen Sie in umgekehrter Reihenfolge vor, um die Sitzlehne wieder aufrecht zu stellen.

⚠️ WARNHINWEIS: Achten Sie darauf, dass

der Kopf, die Arme und die Beine Ihres Kindes ausreichend Abstand von sich bewegenden Sitzteilen und vom Buggyrahmen haben, wenn Sie Einstellungen am Buggysitz vornehmen.

REGENSCHUTZ

Ziehen Sie den Regenschutz bei Bedarf nach unten und über den Stoff an der Sitzrückseite. Sicher über beiden Seiten des Sitzes befestigen. Regenschutz bei Nichtgebrauch hochrollen und mit dem Gummiband unter dem Verdeckstoff befestigen.

DAS SITZPOLSTER ABNEHMEN

- 27 Nehmen Sie das Verdeck ab. Lösen Sie die Druckknöpfe, die den Sitz am Rahmen befestigen, indem Sie mit dem obersten Druckknopf beginnen, der dem Griff am nächsten ist und sich von dort am Rahmen entlang nach unten arbeiten.
- 28 Lösen Sie den Sitzgurt an der Unterseite bzw. Rückseite des Rahmens hinter dem Vorderrad.
- 29 Finden Sie die Halteringe des Klappgurts am Buggyrahmen unter dem Sitz. Schrauben Sie die Halteringe des Klappgurts ab und haken Sie den Klappmechanismus aus.
- 30 Ziehen Sie den Bezug aus dem Fußstützenbereich.

Zum Anbringen des Sitzpolsters am Rahmen gehen Sie in umgekehrter Reihenfolge vor.

ENTFERNEN DES ABLAGEKORBES

- 31 An der Rückseite des Buggys: Lösen Sie die oberen Druckknöpfe des Korbs vom Rahmen oberhalb der mittleren Verstrebung.
- 32 Lösen Sie die unteren Druckknöpfe des Korbs vom Rahmen unterhalb der mittleren Verstrebung.
- 33 Legen Sie den Buggy so auf die Rückseite, dass der Griff auf dem Boden liegt.
- 34 An der Vorderseite des Buggys: Lösen Sie den Klettverschluss Velcro® von den seitlichen Kunststoffschlaufen.
- 35 Entfernen Sie den Klettverschluss Velcro® von der mittigen Kunststoffschlaufe.

ANBRINGEN DES ABLAGEKORBES

- 36 Nehmen Sie den Bezug des Summit X3 ab, indem Sie alle Druckknöpfe lösen und den Bezug aus dem Fußstützenbereich ziehen.
- 37 Installieren Sie die Vorderseite des Korbes, indem Sie den Klettverschlüsse Velcro® in der Mitte und die seitlichen Kunststoffschlaufen befestigen.
- 38 Befestigen Sie auf beiden Seiten die oberen Druckknopf-Haltebänder des Korbs am Rahmen oberhalb der mittleren Verstrebung. Befestigen Sie auf beiden Seiten die unteren Druckknopf-

Haltebänder am Rahmen unterhalb der mittleren Verstrebung.

HANDBREMSE

- 39 Wenn die Bremswirkung nicht gut ist, drücken Sie den Bremshebel (A) einfach fünf oder sechs Mal. Falls das Problem bestehen bleibt, lösen Sie den Zylinderring (B) der Bremse, um den kleinen Ring (C) nachzustellen. Bewegen Sie dann den kleinen Ring vom Griff weg, um das Zugseil zu straffen.
- (Bitte nicht zu fest anziehen!) Zum Feststellen der Ringe schrauben Sie den Zylinderring (B) am Griff fest und halten dabei den kleinen Ring (C) fest.
- 40 Drücken Sie die Handbremse leicht, damit Sie eine bessere Kontrolle über Ihren Buggy haben.

VERSCHIEBEN DER POSITION DER HANDBREMSE

- 41 Die Handbremse kann am Griff versetzt werden, um sie bequemer greifen zu können. Lösen Sie die Schraube mit einem Innensechskantschlüssel (nicht im Lieferumfang enthalten). Schieben Sie den Handbremshebel am Griff an eine bequeme

Stelle. Ziehen Sie den Handbremshebel mit der Schraube fest.

SCHNELLKLAPPTECHNOLOGIE

- 42 Nehmen Sie das Kind aus dem Sitz.
- 43 Stecken Sie den Zeigefinger in die Schlaufe und ziehen Sie nach oben (A). Ziehen Sie dann am Zuklappgriff nach oben (B) und lassen Sie den Rahmen zuklappen.

HOCHKLAPPGURT

- 44 Der Sitz verfügt über einen Hochklappgurt, um den Sitz des Buggys im zusammengeklappten Zustand zu fixieren. Öffnen Sie den Klettverschluss.
- 45 Führen Sie den Hochklappgurt durch die Metallöse am Rand des Sitzrahmens. Ziehen Sie am Hochklappgurt und schließen Sie den Klettverschluss.

WARTUNG UND PFLEGE

Damit Sie lange Freude an Ihrem Buggy haben, ist es wichtig, einige einfache Hinweise zur regelmäßigen Pflege zu beachten. Vergewissern Sie sich von Zeit zu Zeit, dass die Gelenke und Klappbereiche in gutem Zustand sind. Falls Sie Quietschgeräusche hören oder Widerstände spüren, können Sie Ihren Buggy in einem Fahrradgeschäft ölen lassen. Reparaturen sollten nur von einem Vertragshändler durchgeführt werden.

WASCHHINWEISE

Sitzbezug

- Sie können den Sitz Ihres Buggys mit einem Feinwaschmittel von Hand waschen.
- Achten Sie vor dem Waschen darauf, den Metallrahmen und die PE-Platten vom Sitz abzunehmen.
- Keine Lösungsmittel, ätzende oder scheuernde Reinigungsmittel verwenden.
- Befestigen Sie den Sitz zum Trocknen einfach am Rahmen, damit er so wenig wie möglich eingeht.
- Den Stoff weder mangeln noch bügeln, chemisch reinigen, in den Wäschetrockner geben oder auswringen.
- Falls der Sitzbezug ausgetauscht werden muss, dürfen ausschließlich Teile von einem Baby-

Jogger-Vertragshändler verwendet werden. Diese sind die einzigen, die garantiert sicherheitsgetestet und für diesen Sitz passend sind.

Kunststoff-/Metallteile

- Mit einer milden Seife und warmem Wasser sauber wischen.
- Teile des Zuklappmechanismus des Sitzes oder der Bremsen dürfen nicht entfernt, demontiert oder verändert werden.

Pflege der Räder

- Die Räder können mit einem feuchten Lappen abgewischt werden. Sie müssen mit einem weichen Handtuch oder Lappen vollständig getrocknet werden.

AUFBEWAHRUNG

- Sonnenlicht kann den Sitzbezug ausbleichen und die Reifen spröde machen. Ihr Buggy sollte daher nicht im Freien aufbewahrt werden, damit er länger gut aussieht.
- **NICHT** im Freien aufbewahren.
- Achten Sie darauf, dass der Buggy trocken ist, bevor Sie ihn über einen längeren Zeitraum einlagern.
- Bewahren Sie den Buggy stets an einem trockenen Ort auf.

- Bewahren Sie den Buggy an einem sicheren Ort auf, wenn er nicht in Gebrauch ist (d. h. wo Kinder nicht mit ihm spielen können).
- KEINE schweren Gegenstände auf dem Buggy ablegen.
- Den Buggy NICHT in der Nähe direkter Wärmequellen wie z. B. Heizungen oder Feuer aufbewahren.

GEWÄHRLEISTUNG / LEBENSLANGE GARANTIE

Die Erstinutzer eines Kinderwagens von Baby Jogger erhalten eine lebenslange Garantie auf Produktionsfehler beim Kinderwagengestell für die gesamte Nutzungsdauer. Daneben hat der Käufer des Kinderwagens die gesetzlichen Gewährleistungsrechte gegen den Verkäufer, die durch die Garantie nicht eingeschränkt werden. Näheres hierzu finden Sie nachfolgend:

Bei Käufen in Deutschland hat der Käufer eines Kinderwagens oder anderer Produkte von Baby Jogger bei Mängeln, die bereits bei Übergabe des Produktes an den Käufer vorhanden waren, gegen den jeweiligen Verkäufer die gesetzlichen Gewährleistungsansprüche nach dem Bürgerlichen Gesetzbuch (BGB) für einen Zeitraum von 2 Jahren ab Lieferung des betroffenen Produktes an den Käufer.

Die NWL Germany GmbH, Albert-Einstein-Ring 17, 22761 Hamburg ("Baby Jogger"), räumt eine lebenslange Garantie auf Produktionsfehler (dh. Fehler, die während des Produktionsprozesses aufgetreten sind) **beim Kinderwagengestell** für Käufe in Deutschland ab dem Tag des Kaufvertragsschlusses ein. "Lebenslang" bedeutet, dass die zuvor genannten Fehler **für die gesamte Zeit der Nutzung des Kinderwagens durch den Erstinutzer** für Kinder innerhalb der in der Bedienungsanleitung angegebenen maximalen Gewichtsgrenze abgedeckt sind. Der Erstinutzer muss im Besitz des Original-Kaufbelegs sein. Vorausgesetzt ist eine sachgemäße Verwendung, Handhabung und Pflege des Kinderwagens gemäß der Bedienungsanleitung. Für den Fall, dass der Erstinutzer einen Fehler am Kinderwagengestell entdeckt, der von der Lebenslangen Garantie abgedeckt ist, muss er seinen daraus folgenden Garantieanspruch innerhalb von 20 Jahren ab dieser Entdeckung gegenüber Baby Jogger geltend machen, damit dieser Anspruch nicht verjährt.

Diese Lebenslange Garantie gilt nicht bei:

- Korrosion oder Rost;
- Schäden durch fehlerhafte Installation oder Montage von Teilen oder Zubehör von Dritten;
- Vorsätzliche Schäden oder Schäden, die auf Missbrauch, Unfall, Fahrlässigkeit oder Schäden durch die Benutzung auf Treppen oder Rolltreppen zurückzuführen sind;
- Reparaturversuchen durch nicht autorisierte Personen oder Händler; für Informationen über autorisierte Personen wenden Sie sich bitte an den Baby Jogger Kundendienst unter <http://babyjogger.de/kontakt/>;
- Gewerblicher Nutzung.

Bedingungen für die Inanspruchnahme der Lebenslangen Garantie:



- Vorlage des Original-Kaufbelegs durch den Erstinutzer;
- Vorlage der Seriennummer und des Herstellungsdatums, die auf dem Rahmen des Kinderwagens zu finden sind;
- Ansprüche aus der Lebenslangen Garantie müssen dem Kundendienst von Baby Jogger unter <http://babyjogger.de/kontakt/> gemeldet werden, unter Vorlage des Kaufbelegs, der Seriennummer, des Herstellungsdatums und einer aussagekräftigen

Beschreibung des Produktionsfehlers, einschließlich relevanter Bilder und/oder Videos;

- Im Falle von Produktionsfehlern beim Kinderwagengestell, die die oben genannten Anforderungen erfüllen ("Gültiger Garantieanspruch"), wird Baby Jogger dem Erstinutzer einen vorausbezahlten Versandaufkleber für die Rücksendung des defekten Kinderwagens zur Verfügung stellen;
- Soweit Gültige Garantieansprüche außerhalb des Landes, in dem der Kinderwagen gekauft wurde, geltend gemacht werden, gehen die möglicherweise zusätzlich anfallenden Versandkosten für die Rücksendung des Kinderwagens zu Lasten des Kunden;
- Im Falle Gültiger Garantieansprüche ersetzt Baby Jogger nach eigener Wahl entweder die defekte Komponente oder den gesamten Kinderwagen.

HINWEIS AN KÄUFER EINES KINDERWAGENS VON BABY JOGGER: Die eingeräumte Lebenslange Garantie von Baby Jogger als Hersteller des Kinderwagens besteht neben den gesetzlichen Gewährleistungsrechten des Käufers gegenüber dem Verkäufer des Kinderwagens, dh. die gesetzlichen Gewährleistungsrechte des Käufers aus dem Kaufvertrag werden hierdurch weder berührt noch eingeschränkt und können daher in vollem Umfang geltend gemacht werden, unabhängig davon, ob ein Garantiefall vorliegt oder diese Lebenslange Garantie gegenüber Baby Jogger in Anspruch genommen wird.



- | | |
|------------------------------------|---------------------------------------|
| 1 Rukojeť | 11 Aretace otočného kolečka – jogging |
| 2 Popruh pro jogging | 12 Tlačítko pro vyrovnání |
| 3 Aretace otočného kolečka – chůze | 13 Nánožník |
| 4 Držák příslušenství | 14 Skládací rukojeť |
| 5 Tlačítko uvolnění zadního kola | 15 Spona bezpečnostního postroje |
| 6 Zadní kolo | 16 Popruh pro skladování |
| 7 Parkovací brzda | 17 Pásy bezpečnostního postroje |
| 8 Úložný košík | 18 Stříška |
| 9 Tlačítko uvolnění předního kola | 19 Ruční brzda |
| 10 Přední kolo | |

UPOZORNĚNÍ

DŮLEŽITÉ UPOZORNĚNÍ - DŮLEŽITÉ UPOZORNĚNÍ – Pečlivě si dokument přečtěte a uschovejte pro pozdější použití. Splňuje požadavky normy EN1888-2.

Pokud se nebudete řídit tímto návodem, ohrozíte tím bezpečí svého dítěte.

VAROVÁNÍ

- Nikdy nenechávejte dítě bez dozoru.
- Sestava není vhodná pro děti mladší než 6 měsíců.
- Vždy používejte zádržný systém.
- Tento výrobek není vhodný pro běhání nebo jízdu na bruslích.
- Před použitím se ujistěte, že všechny zamykací části jsou zajištěny.
- Aby nedošlo ke zranění, před rozkládáním nebo skládáním tohoto výrobku zajistěte, aby dítě nebylo poblíž.
- Aby nedošlo ke zranění, při skládání a rozkládání kočárku nejprve sejměte dětský odkládací tácek nebo břišní hrazdičku.
- Nenechte dítě hrát si s výrobkem.
- Před použitím zkontrolujte, zda jsou připevňovací zařízení lůžka nebo sedačky nebo autosedačky správně zaklesnuta.

DALŠÍ BEZPEČNOSTNÍ INFORMACE

- Tento kočárek je určen pro jedno dítě. V kočárku NIKDY nevozte více než jedno dítě.



max 22 kg

- Kočárek je určený pro dítě od 6 měsíců do věku 4 let, hmotnosti 27,5 kg nebo výšky 112 cm, podle toho, co nastane dříve.
- Doporučené celkové zatížení kočárku je 27,5 kg, 22 kg na sedátku, 1 kg v zadní kapse sedátka a 4,5 kg v košíku. Nadměrné zatížení může způsobit nebezpečí a nestabilitu.
- Zátěž zavěšená na rukojeť, opěrku zad nebo po stranách kočárku, ovlivní stabilitu kočárku.

- Před vkládáním nebo vyjímáním dítěte, nebo kdykoliv se kočárek nepohybuje, zajistěte brzdy.
- Zkontrolujte, že je kočárek řádně zabrzděný (zkuste jím pohnout dopředu a dozadu).
- Kočárek není určen pro převážení dětí nahoru nebo dolů po schodech nebo eskalátorech. Na vzniklé poškození kočárku se nevztahuje záruka.
- Nepoužívejte příslušenství, která nejsou schválena společností Baby Jogger.
- Pozor na auta – nikdy nepředpokládejte, že řidič vidí vás a vaše dítě.
- Dítě musí v kočárku sedět (dítě v kočárku nesmí stát).
- Používejte pouze náhradní díly dodané nebo schválené společností Baby Jogger.

UPOZORNĚNÍ

PŘI JOGGINGU

- Dokud se kočárek pohybuje, aretace otočného kolečka se nedotýkejte.
- Nejoggujte s dítětem mladším 9 měsíců nebo pokud neumí sedět bez podpory.
- Před začátkem joggování zkontrolujte, že všechny součásti jsou správně spojeny a dobře fungují.
- Při joggování vždy používejte popruh pro jogging.
- Opěrátka musí být ve zcela vzpřímené poloze.
- Při joggování vždy aretujte přední otočné kolečko do polohy pro jogging.
- Tento výrobek není vhodný pro bruslení.
- Při joggování mohou volné předměty vypadnout z košíku.

RÁM

- 1 Vybalte rám kočárku z krabice a položte kola stranou.
- 2 Rozložte kočárek tak, že zatáhnete rukojeť směrem od rámu a zatlačíte směrem dolů, až kočárek zacvakne na místo.
- 3 Dejte kočárek do zvednuté polohy.

VAROVÁNÍ: Před použitím se ujistěte, že všechny zamykací části jsou zajištěny.

PŘEDNÍ KOLO

- 4 Instalace
 - Položte kočárek na zadní stranu, aby rukojeť byla na podlaze.
 - Připojte přední kolo tak, že jej nasunete na úchyt předního kola, až s cvaknutím zapadne na místo. Lehce zatáhněte za přední kolo, abyste se ujistili, že je dobře připevněné.
- 5 Sejmutí
 - Stiskněte uvolňovací tlačítko předního kola a opatrně sesuňte přední kolo z úchytu předního kola.

FUNKCE OTOČNÉHO KOLEČKA PRO CHŮZI V NEROVNÉM TERÉNU V REŽIMU S OTOČNÝM KOLEČKEM SMĚRUJÍCÍM DOZADU:

- 6 Opatrně zatáhněte aretaci otočného kolečka do vzpřímené polohy, až s cvaknutím zapadne na místo.

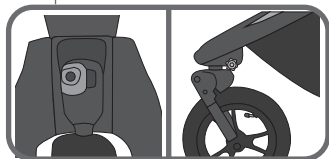

PRO CHŮZI V NEROVNÉM TERÉNU NEBO PRO JOGGOVÁNÍ:

- 7 Stisknutím tlačítka aretace otočného kolečka směrem dolů uzamknete přední kolo do pevné polohy.
- 8 Otáčejte předním kolem, až zapadne do uzamčené polohy směrem dopředu.

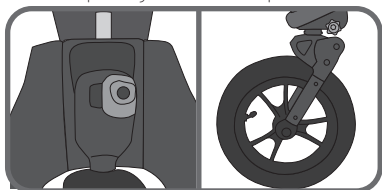

VAROVÁNÍ:

Opěrátko musí být ve zcela vzpřímené poloze.

Přední kolečko musí být uzamčeno v poloze pro jogging.

Dítě musí být zapnuto v pětibodových kširách.

Při usazování a vyjímání dítěte uzamkněte přední kolo v pevné poloze.

FUNKCE VYROVNÁNÍ

- 9 Pokud s předním kolem uzamčeným v pevné poloze kočárek táhne na jednu stranu, vyrovnejte jej pomocí vyrovnávacího tlačítka. Pokud kočárek táhne doprava, otočte tlačítko doleva a upravte. Pokud kočárek táhne doleva, otočte tlačítko doprava a upravte vyrovnání kočárku.

ZADNÍ KOLA

- 10 Instalace
 - Vyrovnějte osu zadních kol s úchytem kol na rámu kočárku a vložte ji do úchytu kol, až zapadne na místo. Uслыšíte cvaknutí.
 - Lehce zatáhněte za zadní kolo, abyste se ujistili, že je dobře připevněné.
- 11 Sejmutí
 - Stiskněte uvolňovací tlačítko kola a opatrně sesuňte zadní kolo z úchytu zadního kola.

BRZDA

- 12 Uzamčení brzdy: brzdy uzamknete stlačením páky brzdy směrem dolů.
- 13 Uvolnění brzdy: vytáhněte páku brzdy směrem nahoru.

VAROVÁNÍ: Před vkládáním nebo vyjímáním dítěte, nebo kdykoliv se kočárek nepohybuje, zajistěte brzdy.

STŘÍŠKA

- 14 Připevněte stříšku k rámu: Nasuňte čep stříšky na horní otvor držáku příslušenství, až s cvaknutím zapadne na místo.

POZNÁMKA: Ujistěte se, že elastická tkanina je mimo montážní úchyt pro příslušenství.

- 15 V horní části a na straně stříšky sepněte síťovinu dohromady kolem horní části rámu na obou stranách.
- 16 Stříšku zajistěte suchými zipy Velcro® na konzoli a stříšce.

- 17 Sejmutí stříšky. Stisknutím šedého horního tlačítka na držáku příslušenství uvolněte čep stříšky a rozepněte patenty a suchý zip Velcro® v horní části stříšky.

ÚPRAVA BEZPEČNOSTNÍHO POSTROJE

- 18 Na zadní straně sedátka rozepněte upevňovací pásek, otevřete kapsu a vyhledejte plastovou hranatou zarážku. Otočte zarážku a protáhněte ji skrz otvory v plastové desce a v látce sedátka.
- 19 Znovu zasadte zarážku do otvoru v sedátku, který je nejbližší k ramenům dítěte. Protáhněte zpět látkou sedátka a PE deskou. Zatáhněte za pás a ujistěte se, že je správně upevněný. Opakujte na obou stranách.

VAROVÁNÍ: Vyhnete se vážným zraněním způsobeným vypadnutím nebo vyklouznutím. Vždy řádně upravte a utáhněte bezpečnostní postroj.

VAROVÁNÍ: Vždy používejte pás v rozkroku v kombinaci s ramenními pásy a páskem do pasu.

- 20 Posuňte polstry bezpečnostního postroje nahoru, abyste se dostali k plastovému vodítku na pásu.
- 21 Přidržte plastové vodítko a tahem pás buď utáhněte, nebo povolte.

POUŽÍVÁNÍ BEZPEČNOSTNÍHO POSTROJE

- 22 Na obou stranách zasuňte sponu postranního pásu do spony postroje.
- 23 Vložte spojené spony postroje a postranního pásu do stran spony v rozkroku.
- 24 Uvolněte stisknutím tlačítka na sponě v rozkroku.

SKLOPENÍ SEDÁTKA

- 25 Stiskněte svorku za sedátkem a sedátko sklopte do požadovaného úhlu sklopení.
- 26 Sedátko sklopte na obou stranách do stejné polohy jako je svorka. Obrácenými kroky sedátko zvedněte do vzpřímené polohy.

VAROVÁNÍ: Při úpravách sedátka kočárku se ujistěte, že hlava, ruce a nohy dítěte nejsou v cestě pohyblivých součástí a rámu kočárku.

KRYT DO DEŠTĚ

Pokud chcete, stáhněte kryt do deště dolů a přes síť na opěrce sedátka. Pevně zajistěte na

obou stranách sedátka. Pokud kryt do deště nepoužíváte, srolujte jej nahoru a upevněte elasticou smyčkou a knoflíkem, které jsou umístěny pod textilí stříšky.

SEJMUTÍ PODSEDÁKU

- 27 Sejměte stříšku. Počínaje od horního patentu nejbližší k rukojeti směrem dolů po celém rámu odepněte sedátko od rámu.
- 28 Odepněte pásy sedátka nacházející se za předním kolem od spodní a zadní části rámu.
- 29 Vyhledejte šroubovací kroužky skládacího mechanismu připojené k rámu kočárku pod sedátkem. Rozšroubujte je a vyhákněte ze skládacího mechanismu.
- 30 Stáhněte textilii z opěrky na nohy. Při připevňování podsedáku k rámu kroky otočte.

ODSTRANĚNÍ KOŠÍKU

- 31 Na zadní straně kočárku: Rozepněte horní patenty košíku kolem trubky rámu nad středovou příčnou tyčí.
- 32 Rozepněte dolní patenty košíku kolem trubky rámu pod středovou příčnou tyčí.
- 33 Položte kočárek na zadní stranu, aby rukojeť byla na podlaze.
- 34 Na přední straně kočárku: Odepněte suchý zip Velcro® od postranních plastových smyček.
- 35 Vyndejte suchý zip Velcro® ze středové plastové smyčky.

MONTÁŽ KOŠÍKU

- 36 Z modelu Summit X3 sejměte textilii sedátka tak, že rozepnete všechny patenty a textilii stáhnete z opěrky na nohy.
- 37 Připevněte přední část košíku připojením suchého zipu Velcro® ke středovým a postranním plastovým smyčkám.
- 38 Zapněte horní patenty košíku kolem trubky rámu nad středovou příčnou tyčí na obou stranách. Zapněte dolní patenty košíku kolem trubky rámu pod středovou příčnou tyčí na obou stranách.

RUČNÍ BRZDA

- 39 Pokud kočárek dobře nebrzdí, jednoduše pětkrát nebo šestkrát stiskněte páku brzdy (A). Pokud problém přetrvává, uvolněte válcový prsteneček (B) a upravte malý prsteneček (C), poté posuňte malý prsteneček směrem od rukojeti a utáhněte kabel. (Neutahujte nadměrně!) Prstence

uzamknete tak, že utáhnete válcový prstenec (B) proti rukojeti a přitom přidržujete malý prstenec (C) na místě.

- 40 Pro lepší kontrolu kočárku tiskněte ruční brzdu postupně.

PŘEMÍSTĚNÍ RUČNÍ BRZDY

- 41 Ruční brzdu můžete pro pohodlnější uchopení na tyči rukojeti přemístit. Pomocí šestihranného klíče (není součástí balení) uvolněte šroub. Sestavu ruční brzdy posuňte na tyči rukojeti do pohodlné polohy. Ruční brzdu zajistíte dotažením šroubu.

TECHNIKA RYCHLÉHO SLOŽENÍ

- 42 Vyjměte dítě ze sedátk
43 **A.** Vložte prst do smyčky a zatáhněte směrem vzhůru, poté **B.** Zatáhněte za skládací rukojeť s nápisem „Pull to Fold“ a

nechte rám složit.

POPRUH PRO SKLADOVÁNÍ

- 44 Popruh pro skladování sedátka slouží k zajištění sedátka ve složeném stavu. Rozepněte suchý zip Velcro ze zajištěné polohy.
45 Provlékněte popruh pro skladování kovovým D-kroužkem na straně rámu sedátka. Zatáhněte za popruh pro skladování a zajistěte jej.

PÉČE A ÚDRŽBA

Pro dlouhou životnost kočárku je důležité provádět jednoduchou pravidelnou údržbu. Čas od času zkontrolujte, že klouby a skládací části jsou v dobrém stavu. Pokud slyšíte vrzání nebo cítíte napětí a tlaky, zajděte s kočárkem do místní opravny kol a požádejte o promazání. Veškeré opravy smí provádět pouze autorizovaný dealer.

PRANÍ

Textilie sedátka

- Sedátko kočárku můžete ručně prát ve studené vodě s jemným saponátem.
- Před praním ze sedátka vyjměte kovový rám a PE desky.
- Nepoužívejte rozpouštědla, žíravé a abrazivní čisticí materiály.
- Aby nedošlo ke sražení, jednoduše sušte sedátko navlečené zpátky na rámu.
- Textilii nemandlujte, nežehejte, nečistěte chemicky, nesušte v sušičce a neždímejte.
- Pokud potahy sedátka potřebujete vyměnit, používejte pouze součásti od autorizovaného dealera Baby Jogger. Pouze tyto náhradní díly byly testovány a poskytují záruku bezpečnosti pro toto sedátko.

Plastové a kovové části

- Otírejte teplou vodou a jemným saponátem.
- Nesmíte odstranit, rozebrat ani upravit žádnou část skládacího mechanismu sedátka a brzd.

Péče o kola

- Kola můžete čistit vlhkým hadříkem. Dobře je osušte měkkou utěrkou nebo hadříkem.

SKLADOVÁNÍ

- Na slunci textilie sedátka vybledne a pneumatiky kol vyschnou, proto skladování kočárku uvnitř v místnosti prodlouží jeho dobrý vzhled.
- **NESKLADUJTE** venku.
- Před dlouhodobým skladováním se ujistěte, že kočárek je suchý.
- Kočárek vždy skladujte v suchu.
- Když kočárek nepoužíváte, bezpečně jej uložte (tj. tak, aby si s ním děti nemohly hrát).
- Na kočárek **NEUKLÁDEJTE** těžké předměty.
- **NESKLADUJTE** kočárek v blízkosti tepelného zdroje, např. ohně nebo radiátoru.

Omezená záruka společnosti Baby Jogger na celou dobu životnosti:

Společnost Baby Jogger zaručuje, že po celou dobu životnosti výrobku bude rám prost vad materiálu a zpracování. K vadám materiálu a zpracování mimo jiné patří prasknutí svarů a závady tyčí rámu. Na textilie, měkké materiály a všechny ostatní součásti se poskytuje jednoletá záruka od data nákupu (s výjimkou trubek a pneumatik). Při uplatnění záruky musíte předložit doklad o nákupu a záruka se poskytuje pouze prvnímu kupujícímu.

TATO ZÁRUKA SE NEVZTAHUJE NA:

- Běžné opotřebení
- Korozi a rez
- Nesprávné sestavení nebo použití dílů a příslušenství třetích stran, které nejsou kompatibilní s originálním designem
- Náhodné nebo úmyslné poškození, zanedbání nebo nesprávné použití a používání na schodech a eskalátorech.
- Komerční použití
- Nesprávné skladování/nesprávnou péči

Tato záruka konkrétně vylučuje nároky na nepřímé, vedlejší nebo následné škody. Předpokládané záruky prodejnosti a vhodnosti k určitému účelu se řídí konkrétní záruční lhůtou tohoto modelu v době nákupu. Některé státy neumožňují vynětí nebo omezení vedlejších nebo následných odškodnění, výše uvedená omezení či vynětí se tudíž neuplatní. Tato záruka vám dává specifická zákonná práva. Můžete mít i jiná práva, která se stát od státu liší. Pokud chcete znát svá zákonná práva v daném státě, obraťte se na místní úřad pro ochranu spotřebitele nebo na Ministerstvo spravedlnosti.

Pokud jste si kočárek zakoupili mimo Spojené státy, kontaktujte nejbližšího distributora v dané zemi. Kontaktní informace naleznete na našem webu na adrese <http://www.babyjogger.com/retailers/#international>. Pokud záruku uplatňujete mimo zemi, kde byl kočárek zakoupen, mohou vám být účtovány náklady na přepravu.

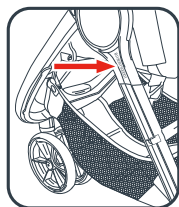

POZNÁMKA: Pokud budete kontaktovat distributora kočárku Baby Jogger s dotazy o vašem kočárku, připravte si laskavě sériové číslo kočárku. Naleznete ho těsně pod středem kola na vnější straně zadní nohy.



- | | |
|-----------------------------|--------------------------|
| 1 Styr | 11 Drejeled/lås, jogging |
| 2 Joggerem | 12 Justeringsknap |
| 3 Drejeled/lås, gang | 13 Fodrum |
| 4 Tilbehørsmonteringsbeslag | 14 Foldehåndtag |
| 5 Udløserknap til baghjul | 15 Selespænde |
| 6 Baghjul | 16 Opbevaringsrem |
| 7 Parkeringsbremse | 17 Seleremme |
| 8 Opbevaringskurv | 18 Kaleche |
| 9 Udløserknap til forhjul | 19 Håndbremse |
| 10 Forhjul | |

ADVARSEL

VIGTIGT - Læs instruktionerne omhyggeligt og behold dem til fremtidig reference. Opfylder kravene i EN1888-2.

Dit barns sikkerhed kan påvirkes, hvis du ikke følger disse instruktioner.

ADVARSEL

- Efterlad aldrig barnet uden opsyn.
- Denne sædeenhed er ikke egnet til børn under 6 måneder.
- Fastholdelsessystemet skal altid anvendes.
- Dette produkt er ikke egnet til løb eller rulleskøjteløb.
- Sørg for, at alle låseenheder er gået korrekt i indgreb før brug.
- For at undgå personskade skal det sikres, at barnet holdes væk, når dette produkt foldes ud og foldes sammen.
- For at forhindre personskade skal du fjerne bakkebordet eller frontbøjle-tilbehøret ved foldning eller udfoldning af løbevognen.
- Lad ikke barnet lege med dette produkt.
- Tjek, at barnevognskassens eller klapvognssædets eller autostolens fastgørelsesmekanisme er korrekt aktiveret, før brug.

YDERLIGERE SIKKERHEDSOPLYSNINGER

- Denne løbevogn er til én passager. Tillad **ALDRIG** mere end ét barn på denne løbevogn.
- Klapvognen er beregnet til et barn fra 6 måneder og op til 22 kg eller 4 år eller



max 22 kg

en højde over 112 cm, alt efter hvad der kommer først.

- Samlet anbefalet vægtbelastning for denne løbevogn er 27,5 kg, 22 kg i sædet, 1 kg i ryglænets lomme, og 4,5 kg i kurven. Overvægt kan forårsage en farlig ustabil situation.

- Enhver belastning, der fæstnes til styret og/eller ryglænets bagside og/eller løbevognens sider, påvirker løbevognens stabilitet.
- Lås bremserne, før barnet sættes i og tages ud, samt når som helst løbevognen ikke er i bevægelse.
- Sørg for, at bremsen er gået korrekt i indgreb ved at flytte løbevognen lidt frem og tilbage.
- Løbevognen er ikke beregnet til at anvendes til transport af børn op eller ned ad trapper eller rulletrapper. Hvis løbevognen skades som følge heraf, vil den ikke være dækket af garantien.
- Tilbehør, der ikke er godkendt af Baby Jogger, må ikke anvendes.
- Pas på biler - antag aldrig, at en bilkører kan se dig og dit barn.
- Passageren skal forblive siddende (må ikke stå i løbevognen).
- Brug kun reservedele, der leveres eller anbefales af Baby Jogger.



ADVARSEL

UNDER LØBETURE

- Betjen ikke drejeleddets lås, mens klapvognen er i bevægelse.
- Løb ikke med børn under 9 måneder gamle, eller som ikke kan sidde oprejst uden støtte.
- Kontrollér, at alle dele er gået korrekt i indgreb og fungerer før brug til løb.
- Brug altid sikkerhedsstroppen under løb.
- Ryglænet skal være i den mest lodrette position.
- Lås altid forhjulet fast i løbeposition under løb.
- Dette produkt er ikke egnet til skøjteløb.
- Løse genstande kan falde ud af kurven under løb.

RAMME

- 1 Tag løbevognens ramme ud af boksen og sæt hjulene til side.
- 2 Fold løbevognen ud ved at trække styret væk fra rammen og skubbe ned mod gulvet, indtil den klikker på plads.
- 3 Anbring klapvognen i lodret position.

⚠ ADVARSEL: Sørg for, at alle låseenheder er gået korrekt i indgreb før brug.

FORHJUL

- 4 Installation
 - Læg løbevognen ned på ryggen, så styret hviler på gulvet.
 - Fastgør forhjulet ved at skubbe det ind i forhjulsmonteringen, indtil det klikker.

Træk forsigtigt i forhjulet for at sikre, at det er fastgjort korrekt.

- 5 Fjernelse
 - I det du trykker ned på forhjulets udløserknap, skal forhjulet forsigtigt skubbes ud af forhjulsmonteringen.

DREJELED

TIL GANG PÅ UJÆVNT TÆRRÆN I SLÆBEFUNKTION:

- 6 Træk forsigtigt drejeleddets lås til opretstående position, indtil den klikker på plads.

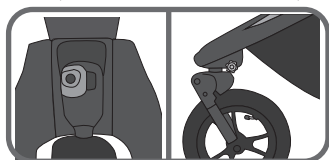

TIL GANG PÅ UJÆVNT TÆRRÆN ELLER TIL LØB:

- 7 Skub knappen til drejeleddets lås ned for at låse forhjulet til en fast position.
- 8 Drej forhjulet, indtil det klikker i låst fremadstilling

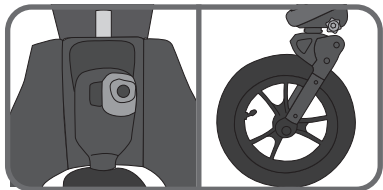

⚠ ADVARSEL:

Ryglænet skal være i den mest lodrette position.

Forhjulet skal låses fast i løbe-position.

Barnet skal være spændt fast med 5-punktssele.

Når barnet sættes i og tages ud, skal forhjulet være låst i en fast position.

JUSTERING

- 9 Hvis klapvognen trækker til den ene side, mens forhjulet er låst i den faste position, skal du bruge justeringsknappen til at justere. Hvis klapvognen trækker til højre, skal du dreje drejeknappen til venstre for at justere. Hvis den trækker til venstre, skal du dreje knappen til højre for at justere klapvognens justering.

BAGHJUL

- 10 Installation
 - Juster baghjulets aksel med hjulmonteringen på løbevognens ramme og indsæt den i hjulmonteringen, indtil den låser på plads. Du vil høre et klik.
- ⚠ Træk forsigtigt i baghjulet for at sikre, at det er fastgjort korrekt.
- 11 Fjernelse
 - I det du trykker ned på hjulets udløserknap, skal baghjulet forsigtigt skubbes ud af hjulmonteringen.

BREMSE

- 12 Sådan låses bremsene: Skub bremsehåndtaget ned for at koble bremsene til.
- 13 Sådan frigives bremsene: Løft bremsehåndtaget op.

ADVARSEL: Lås bremsene, før barnet sættes i og tages ud, samt når som helst løbevognen ikke er i bevægelse.

KALECHE

- 14 Fastgør kalechen til rammen: Skub kalechepinden ind i det øverste hul på tilbehørsmonteringsbeslaget, indtil den klikker på plads.

BEMÆRK: Sørg for, at det elastiske stof ikke kommer ind i tilbehørsmonteringsbeslaget.
- 15 Øverst og på siden af kalechen skal du trykke båndet sammen omkring toppen af rammen på begge sider.
- 16 Fastgør kalechen ved at justere Velcro®-strimlerne på konsollen og kalechen..
- 17 Fjern kalechen: Tryk på den øverste grå knap på tilbehørsmonteringsbeslaget for at frigøre kalechepinden og løsne

trykknapperne og velcro® øverst på kalechen.

JUSTERING AF SIKKERHEDSSELE

- 18 Fra bagsiden af sædet skal fastgørelsesstrimlen løsnes, lommen åbnes og den firkantede plastikprop findes. Drej proppen og før remmene gennem åbningerne i plastikpladen og sædets betræk.
- 19 Sæt proppen på plads igen ved sædets åbning, der er nærmest barnets skuldre. Før den tilbage gennem sædets betræk og PE-pladen. Træk i remmen for at sikre, at proppen er låst.

Gentag på begge sider.

⚠ ADVARSEL: Undgå alvorlig personskade forårsaget af, at barnet falder eller glider ud. Sikkerhedsbeslaget skal altid tilpasses og fastgøres korrekt.

⚠ ADVARSEL: Brug altid skridtremmen i kombination med skulderremme og livrem.

- 20 Skub selens puder op for at få adgang til plastikguiden på remmen.
- 21 Hold plastikguiden og træk i remmen for at stramme eller løsne.

BRUG AF SIKKERHEDSSELE

- 22 Sæt spændet til sideremmen ind i selespændet på begge sider.
- 24 Indsæt de sammenkoblede sele- og sideremspænder i skridtspændets sider.
- 24 Tryk på knappen på skridtspændet for at frigøre.

LÆN SÆDET TILBAGE

- 25 Tryk klemmen bag sædet sammen, og glid ned til den ønskede tilbagelæning.
- 26 Træk sædet ned i begge sider for at matche klemmens position. Følg trinene i omvendt rækkefølge for at gå tilbage til oprejst position.

⚠ ADVARSEL: Når du foretager justeringer til løbevognens sæde, skal du kontrollere, at barnets hoved, arme og ben er væk fra sædets bevægelige dele og løbevognens ramme.

REGNSLAG

Hvis det ønskes, trækker regnslaget ned og over sædets rygnet. Spænd det godt fast over begge sider af sædet. Når det ikke er i brug, skal du rulle regnslaget op og fastgøre det med den elastiske løkke og knap, der findes under

kalechestoffet.

AFTAGNING AF SÆDEPUDE

- 27 Fjern kalechen. Idet du starter med den øverste trykknop, der er tættest på styret, skal du arbejde dig ned ad hele rammen og løsne sædet fra rammen.
- 28 Sæderemmen er placeret bag forhjulet, og de skal løsnes rundt om bunden/ryggen af rammen.
- 29 Find folderemsringene, der er tilsluttet klappvognens ramme under klappvognens sæde. Skru folderemsringene af, og tag dem af foldemekanismen.
- 30 Skub stoffet ud af fodrumsområdet.

Følg trinene i omvendt rækkefølge for at fastgøre sædepudden til rammen.

FJERNELSE AF KURVEN

- 31 Bagpå klappvognen: Løsn kurvens øverste trykknapper rundt om rammens rør over den midterste tværstang.
- 32 Løsn kurvens nederste trykknapper rundt om rammens rør under den midterste tværstang.
- 33 Læg klappvognen ned på ryggen, så styret hviler på gulvet.
- 34 Foran på klappvognen. Løsn Velcro®-fligen fra plastikløkkerne i siden.
- 35 Fjern Velcro®-fligen fra den midterste plastikløkke.

INSTALLATION AF KURV

- 36 Fjern sædet stof fra Summit X3 ved at fjerne alle trykknapper og skubbe stoffet ud af fodrumsområdet.
- 37 Installer fronten af kurven ved at fastgøre Velcro®-fanen på midter- og sideløkkerne af plastik.
- 38 Fastgør kurvens øverste trykknapper rundt om rammens rør over den midterste tværstang på hver side. Tryk kurvens nederste trykknapper sammen rundt om rammens rør under den midterste tværstang på hver side.

HÅNDBREMSE

- 39 Hvis du ikke har god bremsevirkning, skal du blot skubbe bremsehåndtaget (A) fem eller seks gange. Hvis problemet fortsætter, skal bremsens cylinderring (B) løsnes for at justere den lille ring (C) og derefter flyttes den lille ring væk fra styret for at stramme kablet.

(Stram ikke for meget!) Hvis du vil låse ringene, skal du stramme cylinderringen (B) mod styret, mens du holder den lille ring (C) på plads.

- 40 Klem håndbremsen gradvist, så du kan få bedre kontrol over klapvognen.

GENSTILLING AF HÅNDBREMSEN

- 41 Håndbremsen kan placeres på styrestangen igen for at få et mere behageligt greb. Løsn bolten ved hjælp af en unbrakonøgle (ikke inkluderet). Placer håndbremsesamlingen på styret, indtil den er i en behagelig position. Spænd bolten for at fastspænde håndbremsen igen.

HURTIG FOLDTEKNOLOGI

- 42 Tag barnet ud af sædet.
43 **A.** Før fingeren ind i lækken og træk op,

-  derefter **B.** Træk op på "Træk for at folde"-foldehåndtaget og lad rammen klappe sammen.

OPBEVARINGSREM

- 44 Der leveres en opbevaringsrem til sædet, og den holder dit klapvognssæde på plads, når vognen er foldet. Løsn velcroremmen fra dens sikrede position.
45 Skub opbevaringsremmen gennem D-metalringen ved siden af sæderammen. Træk op i opbevaringsremmen og sæt den på igen.

PLEJE OG VEDLIGEHOOLDELSE

For at bevare din løbevogns levetid, er det vigtigt at udføre simpel, regelmæssig vedligeholdelse. Kontroller fra tid til anden, at leddene og foldningsområderne stadig er i god stand. Hvis du hører en pibelyd eller føler stramning, kan du tage løbevognen hen til en lokal cykelbutik for at få den smurt. Alle reparationer skal udføres af en autoriseret forhandler.

VASK

Sædets betræk

- Du kan håndvaske din løbevogns sæde i koldt vand med et mildt rengøringsmiddel.
- Sørg for at fjerne metalrammen og PE-pladerne fra sædet før vask.
- Brug ikke opløsningsmidler, ætsende eller slibende rengøringsmidler.
- For at minimere krympning skal du blot sætte sædet på rammen igen til tørring.
- Undlad at presse, stryge, tørrense, tørretumble eller vride stoffet.
- Hvis sædebetrækket skal udskiftes, må du kun bruge reservedele fra en forhandler, der er godkendt af Baby Jogger. Disse reservedele er de eneste, der garanteres at være blevet testet og designet til at passe til dette sæde.

Plast / metaldele

- Rengør med en mild sæbe og varmt vand.
- Du må ikke fjerne, demontere eller ændre nogen del af sædets foldemekanisme eller bremserne.

Hjulpleje

- Hjulene kan rengøres med en fugtig klud. De skal tørres helt med et blødt håndklæde eller en klud.

OPBEVARING

- Solen kan falme sædets betræk og tørre dækkene ud, så opbevaring af din løbevogn indendørs vil forlænge løbevognens gode udseende.
- **MÅ IKKE** opbevares udendørs.
- Sørg for, at løbevognen er tør, før den opbevares i længere tid.
- Opbevar altid løbevognen i et tørt miljø.
- Opbevar løbevognen på et sikkert sted, når den ikke er i brug (dvs. hvor børn ikke kan lege med den).
- Sæt **IKKE** tunge genstande oven på løbevognen.
- Opbevar **IKKE** løbevognen nær en direkte varmekilde, som f.eks. en radiator eller åben ild.

Baby Jogger's begrænsede livstidsgaranti:

Baby Jogger garanterer, at rammen er fri for producentfejl i produktets levetid. Producentfejl indbefatter, men er ikke begrænset til, brud på svejsninger og rammeskader. Tekstiler eller materialer med bløde sider og alle andre komponenter har et års garanti fra købsdatoen (undtagen rør og dæk). Bevis for køb er påkrævet for at gøre krav på garanti, og garantien dækker kun den oprindelige køber.

DENNE GARANTI DÆKKER IKKE

- Normalt slid
- Korrosion eller rust
- Fejlmontering eller installation af tredjepartsdele eller tilbehør, der ikke er kompatibelt med det originale design
- Utilsigtet eller forsætlig skade, misbrug eller forsømmelse eller brug på trapper eller rulletrapper.
- Erhvervsmæssig brug
- Forkert opbevaring / pleje af enheden

Denne garanti udelukker specifikt krav på indirekte, hændelige eller følgeskader. De underforståede garantier for salgbarhed og egnethed til et bestemt formål gælder ifølge den specifikke garantiperiode for denne modelenhed på købstidspunktet. Nogle lande tillader ikke udelukkelse eller begrænsning af tilfældige eller følgeskader, så ovenstående begrænsninger eller udelukkelser gælder muligvis ikke for dig. Denne garanti giver dig specifikke juridiske rettigheder, og du kan også have andre rettigheder, der varierer fra land til land. Hvis du vil vide, hvad dine juridiske rettigheder er i dit land, skal du kontakte dit lokale eller offentlige forbrugerkontor eller justitsministeriet i dit land.

Hvis din løbevoغن er købt uden for USA, bedes du kontakte forhandleren i det land, der er nærmest. Deres kontaktoplysninger findes på vores hjemmeside på <http://www.babyjogger.com/retailers/#international>. Krav på garanti uden for det land, hvor produktet blev købt, kan medføre fragtomkostninger.

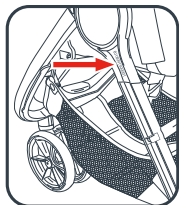

BEMÆRK: Når du kontakter Baby Joggers distributør vedrørende din løbevoغن, bedes du have din løbevoغns serienummer klar. Den kan lokaliseres lige under navet på ydersiden af bagbenet.



- | | |
|-----------------------------------|------------------------------------|
| 1 Kädensija | 11 Kääntyvä nivel / lukko – juoksu |
| 2 Juoksuhihna | 12 Kohdistusnappi |
| 3 Kääntyvä nivel / lukko – kävely | 13 Jalkatila |
| 4 Lisävarusteen kiinnike | 14 Taittokahva |
| 5 Takapyörän vapautuspainike | 15 Valjaiden solki |
| 6 Takapyörä | 16 Säilytyshihna |
| 7 Seisontajarru | 17 Valjaiden hihnat |
| 8 Säilytyskori | 18 Kuomu |
| 9 Etupyörän vapautuspainike | 19 Käsijarru |
| 10 Etupyörä | |

! VAROITUS

TÄRKEÄÄ – Lue huolellisesti ja säilytä myöhempää tarvetta varten. Täyttää standardin EN1888-2 vaatimukset.

Lapsesi turvallisuus voi vaarantua, jos et noudata näitä ohjeita.

VAROITUS

- Älä jätä lasta koskaan vahtimatta.
- Tämä istuin ei sovellu alle 6 kuukauden ikäisille lapsille.
- Käytä aina vyöjärjestelmää.
- Tämä tuote ei sovellu työnnettäväksi juosten tai rullaluistellen.
- Varmista ennen käyttöä, että kaikki lukkomekanismit ovat kiinni.
- Varmista loukkaantumisvaaran välttämiseksi, ettei lähettyvillä ole lapsia, kun tätä tuotetta taitetaan auki tai kokoon.
- Loukkaantumisen välttämiseksi irrota lapsen tarjotin tai turvakaari, kun taitat rattaat kokoon tai auki.
- Älä anna lasten leikkiä tällä tuotteella.
- Tarkasta ennen käyttöä, että vaunukopan, ratasistiuimen tai turvaistiuimen kiinnityslaitteet on aktivoitu oikein.

TURVALLISUUTTA KOSKEVIA LISÄTIETOJA

- Näissä rattaissa on tilaa yhdelle lapselle. Näissä rattaissa EI SAA KOSKAAN olla enempää kuin yksi lapsi.
- Istuin on tarkoitettu lapselle 6 kuukauden iästä 22 kg:n painoon tai 4 vuoden ikään tai 112 cm:n pituuteen asti sen mukaan,



max 22 kg

mikä niistä saavutetaan ensin.

- Näiden rattaiden suositeltu kokonaiskuormitus on enintään 28 kg: 27,5 kg istuimella, 1 kg istuimen takataskussa ja 4,5 kg korissa. Liiallinen paino voi tehdä rattaista epävakaita ja aiheuttaa vaaratilanteen.
- Kaikki rattaiden kädensijaan, selkänöjan

taakse tai rattaiden sivuille asetetut kuormat vaikuttavat rattaiden vakauteen.

- Lukitse jarrut aina ennen kuin asetat lapsen rattaisiin tai otat hänet pois rattaista ja aina kun rattaat eivät ole liikkeessä.
- Varmista, että jarrut ovat kytkeytyneet kunnolla, liikuttamalla rattaita hieman edestakaisin.
- Rattaita ei ole tarkoitettu lapsien kuljettamiseen ylös tai alas portaita tai liukuportaita. Takuu ei kata rattaitte aiheutuneita vahinkoja.
- Lisävarusteita, joita Baby Jogger ei ole hyväksynyt, ei saa käyttää.
- Varo autoja – älä koskaan oletta, että kuljettaja voi nähdä sinut ja lapsesi.
- Rattaissa olevan lapsen täytyy pysyä istumassa (rattaissa ei saa seisoa).
- Käytä vain Baby Joggerin toimittamia tai hyväksymiä varaosia.

! VAROITUS

KUN JUOKSET

- Älä käytä kääntymisen lukitusta rattaiden ollessa liikkeessä.
- Älä juokse alle 9 kuukauden ikäisen lapsen kanssa tai jos lapsi ei osaa nousta istumaan ilman tukea.
- Tarkista ennen juoksemista, että kaikki osat ovat oikein kytkettyinä ja toimivat oikein.
- Käytä aina juostessasi juoksuhihnaa.
- Selkänöjan on oltava mahdollisimman pystysuorassa asennossa.
- Lukitse kääntyvä etupyörä aina juoksuasentoon, kun juokset.
- Tämä tuote ei sovellu luistelukäyttöön.
- Irralliset esineet voivat pudota juostessa korista.

RUNKO

- 1 Ota rattaiden runko laatikosta ja aseta pyörät sivuun.
- 2 Taita rattaat auki vetämällä kädensija pois rungosta ja työntämällä kohti lattiaa, kunnes rattaat naksahtavat paikoilleen.
- 3 Aseta rattaat pystyasentoon.

VAROITUS: Varmista ennen käyttöä, että kaikki lukkomekanismit ovat kiinni.

ETUPYÖRÄ

- 4 Asentaminen
 - Aseta rattaat selälleen niin, että kädensija lepää lattiaa vasten.
 - Kiinnitä etupyörä työntämällä se etupyörän kiinnikkeeseen niin, että kuuluu naksaus. Vedä etupyörästä varovasti varmistaaksesi, että se on kunnolla kiinni.
- 5 Irrottaminen
 - Paina etupyörän vapautuspainiketta ja vedä samalla etupyörä varovasti pois etupyörän kiinnikkeestä.

KÄÄNTYVÄT PYÖRÄT

KÄYTTÖ KÄVELTÄESSÄ EPÄTASAISESSA MAASTOSSA PYÖRÄN OLLESSA TAAKSEPÄIN:

- 6 Vedä kääntymisen lukitus varovasti yläasentoon niin, että se naksahtaa paikalleen.

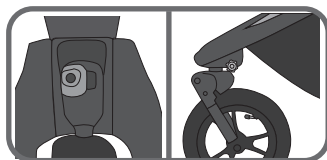

KÄYTTÖ KÄVELTÄESSÄ EPÄTASAISESSA MAASTOSSA TAI JUOSTESSA:

- 7 Lukitse etupyörä kiinteään asentoon painamalla kääntymisen lukituspainike alas.
- 8 Käännä etupyörää, kunnes se naksahtaa lukittuun eteenpäin-asentoon.

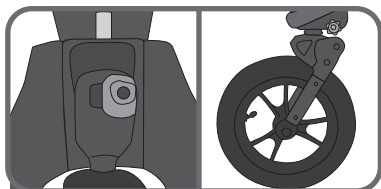

VAROITUS:

Selkänogan on oltava mahdollisimman pystysuorassa asennossa.

Etupyörän täytyy olla lukittu juoksuasentoon.

Lapsen täytyy olla kiinnitettynä viisipisteisillä valjailla.

Lukitse etupyörä kiinteään asentoon, ennen kuin asetat lapsen rattaisiin tai poistat hänet rattaista.

KÄÄNTYVÄT PYÖRÄT

- 9 Jos rattaat vetävät toiselle puolelle etupyörän ollessa lukittuna kiinteään asentoon, kohdista rattaat kohdistusnupilla seuraavasti: jos rattaat vetävät oikealle, käännä nuppia vasemmalle, ja jos rattaat vetävät vasemmalle, käännä nuppia oikealle.

TAKAPYÖRÄT

- 10 Asentaminen
 - Kohdista takapyörän akseli rattaiden rungossa olevan pyörän kiinnikkeen kanssa ja työnnä akseli pyörän kiinnikkeeseen niin, että akseli lukittuu paikalleen. Kuulet naksahduksen.
 - Vedä takapyörästä varovasti varmistaaksesi, että se on kunnolla kiinni.
- 11 Irrottaminen
 - Paina pyörän vapautuspainiketta alaspäin ja vedä samalla takapyörä varovasti pois pyörän kiinnikkeestä.

JARRU

- 12 Jarrujen lukitseminen: kytke jarrut painamalla jarruvipu alas.
- 13 Jarrujen vapauttaminen: nosta jarruvipu ylös.

VAROITUS: Lukitse jarrut aina ennen kuin asetat lapsen rattaisiin tai otat hänet pois rattaista ja aina kun rattaat eivät ole liikkeessä.

KUOMU

- 14 Kiinnitä kuomu runkoon: työnnä kuomun tappi lisävarusteen kiinnikkeessä olevaan reikään niin, että tappi naksahtaa paikalleen.

HUOMAA: Varmista, että joustava kangas on poissa lisävarusteen kiinnikkeestä.

- 15 Napsauta hihnat kuomun yläosassa ja sivulla yhteen rungon yläosan ympärille kummallakin puolella.

- 16 Kiinnitä asettamalla tarranauhat Velcro® paikalleen konsolissa ja kuomussa.
- 17 Kuomun irrottaminen: vapauta kuomun tappi painamalla lisävarusteen kiinnikkeessä olevaa tarramaata painiketta ja avaa nepparit ja tarranauhat Velcro® kuomun yläosassa.

TURVAVALJAIDEN SÄÄTÖ

- 18 Avaa kiinnitysnauha istuimen takaa ja avaa tasku ja etsi nelikulmainen muovipidike. Käännä pidikettä ja vie se PE-levyssä ja istuinkankaassa olevien rekien läpi.
- 19 Työnnä pidike istuimen aukkoon, joka on lähinnä lapsen olkapäitä. Vie se istuinkankaan ja PE-levyn läpi. Nykäise hihnasta varmistaaksesi, että pidike on lukittu. Tee sama kummallakin puolella.

VAROITUS: Vältä putoamisesta tai ulos luisumisesta aiheutuva vakavan loukkaantumisen vaara. Säädä ja kiinnitä turvaljaat aina oikein.

VAROITUS: Käytä aina haarahihnaa yhdessä olkahihnojen ja lannehihnan kanssa.

- 20 Työnnä valjaiden pehmusteita ylös, jotta pääset käsiksi hihnassa olevaan muoviseen ohjaimen.
- 21 Pidä kiinni muovisesta ohjaimesta ja kiristä tai löysää hihnasta vetämällä.

TURVAVALJAIDEN KÄYTTÖ

- 22 Työnnä kummankin puolen sivuhihnan solki valjaiden solkeen.
- 23 Työnnä yhteen liitetyt valjaiden ja sivuhihnojen soljet haarahihnan solkeen.
- 24 Hihna vapautetaan painamalla haarahihnan soljessa olevaa painiketta.

ISTUIMEN KALLISTAMINEN

- 25 Purista istuimen takana olevaa pidikettä ja vedä se alas halutun kallistusasennon kohdalle.
- 26 Vedä istuin alas kummaltakin puolelta pidikkeen kohdalle. Nosta istuin takaisin pystyasentoon tekemällä samat vaiheet päinvastaisessa järjestyksessä.

VAROITUS: Kun säädät rattaiden istuinta, varmista, että lapsen pää, kädet ja jalat ovat poissa istuimen liikkuvista osista ja rattaiden rungosta.

SÄÄSUOJA

Vedä haluttaessa sääsuoja alas istuimen

selkänojan verkon päälle. Kiinnitä tukevasti istuimen kummankin puolen päälle. Kun sääsuoja ei käytetä, kääri se ylös ja kiinnitä kuomun kankaan alla olevalla joustolenkkikiinnittimellä.

ISTUINTYYNYN IRROTTAMINEN

- 27 Irrota kuomu. Avaa nepparit, joilla istuin on kiinni rungossa, aloittaen ylimmästä kädensijaa lähinnä olevasta nepparista ja jatkamalla siitä alaspäin koko rungon matkalta.
- 28 Irrota etupyörän takana olevat istuimen hihnat rungon pohjan/takaosan ympäriltä.
- 29 Etsi taittohihnan renkaat, jotka ovat kiinni rattaiden rungossa istuimen alapuolella. Kierrä taittohihnan renkaat auki ja irrota taittomekanismista.
- 30 Vedä kangas ulos jalkatilasta.
- Kiinnitä tyynty takaisin runkoon suorittamalla vaiheet päinvastaisesti.

KORIN IRROTTAMINEN

- 31 Rattaiden takana: Avaa keskimmäisen poikkitangon yläpuolella olevan runkoputken ympärillä olevat korin ylänepparit.
- 32 Avaa keskimmäisen poikkitangon alapuolella olevan runkoputken ympärillä olevat korin alanepparit.
- 33 Aseta rattaat selälleen niin, että kädensija lepää lattiaa vasten.
- 34 Rattaiden etupuolella: Irrota tarranauha Velcro® sivuilla olevista kumilenkeistä.
- 35 Irrota tarranauha Velcro® keskimmäisestä muovilenkistä.

KORIN ASENTAMINEN

- 36 Irrota istuinkangas Summit X3:sta avaamalla kaikki nepparit ja vetämällä kangas pois jalkatilasta.
- 37 Asenna korin etuosa kiinnittämällä tarranauhat Velcro® keskellä ja sivuilla oleviin muovilenkkeihin.
- 38 Sulje korin ylänepparit keskimmäisen poikkitangon yläpuolella olevan runkoputken ympärille kummallakin puolella. Sulje korin alanepparit keskimmäisen poikkitangon alapuolella olevan runkoputken ympärille kummallakin puolella.

KÄSIJARRU

- 39 Jos jarrut eivät jarruta hyvin, purista

jarrukahvaa (A) 5–6 kertaa. Jos ongelma jatkuu, löysää jarrun sylinterirengasta (B), jotta voit säätää pientä rengasta (C), ja siirrä sitten pientä rengasta pois päin kahvasta vaijerin kiristämiseksi.

(Älä kiristä liikaa!) Lukitse renkaat kiristämällä sylinterirengas (B) kahvaa vasten pitäen samalla pientä rengasta (C) paikallaan.

40 Puristamalla käsijarrua asteittain voit hallita rattaita paremmin.

KÄSIJARRUN UUDELLEEN SIOJITTAMINEN

41 Käsijarru voidaan sijoittaa kädensijaan, jotta sitä on miellyttävämpi käyttää. Löysää pulttia kuusiokoloavaimella (ei mukana). Aseta käsijarru kädensijaan niin, että se on mukavassa asennossa. Kiristä pultti, jotta käsijarru pysyy paikoillaan.

PIKATAITTOTEKNIikka

42 Ota lapsi pois istuimesta.

43 **A.** Työnnä sormi silmukkaan ja vedä ylös.

B. Vedä ylös "taita vetämällä" -taittokahvasta ja anna rungon painua kasaan.

SÄILYTYSHIHNA

44 Mukana on istuimen säilytyshihna, jonka avulla rattaiden istuin pysyy paikallaan rattaiden ollessa taitettuina. Avaa tarraauhahihna sen kiinnitetystä asennosta.

46 Työnnä säilytyshihna istuimen rungon sivulla olevan metallisen D-renkaan läpi. Vedä ylös säilytyshihnasta ja kiinnitä se uudelleen.

HOITO JA YLLÄPITO

Yksinkertainen ja säännöllinen huolto on tärkeää rattaiden kestävyuden kannalta. Varmista ajoittain, että liitos- ja taittokohdat ovat yhä hyvässä kunnossa. Jos rattaat kitisevät tai tuntuvat jäykiltä, voit viedä ne paikalliseen pyöräliikkeeseen lisävoitelua varten. Kaikki korjaukset täytyy antaa valtuutetun jälleenmyyjän tehtäväksi.

PESEMINEEN

Istuinkangas

- Voit pestä rattaiden istuimen käsin miedolla pesuaineella kylmässä vedessä.
- Muista irrottaa metallirunko ja PE-levyt istuimesta ennen pesua.
- Puhdistamiseen ei saa käyttää liuottimia, syövyttäviä tai hankaavia puhdistusaineita.
- Kiinnitä istuin takaisin runkoon kuivumaan, jotta istuin ei kutistu.
- Kangasta ei saa prässätä, sillittää, pestä kemiallisessa pesussa, kuivata kuivausrummussa tai vääntää kuivaksi.
- Jos istuimen päällinen tarvitsee vaihtaa, käytä vain valtuutetulta Baby Jogger -jälleenmyyjältä saatavia osia. Ne ovat ainoita osia, joiden turvatarkistus ja sopivuus tähän istuimeen voidaan taata.

Muovi- ja metalliosat

- Pyyhi puhtaaksi käyttämällä mietoa saippuaa ja lämmintä vettä.
- Istuimen taittomekanismin tai jarrujen osia ei saa irrottaa, purkaa tai muuttaa millään tavoin.

Pyörien huolto

- Pyörät voidaan puhdistaa kostealla rievulla. Ne täytyy kuivata huolellisesti pehmeällä pyyhkeellä tai rievulla.

SÄILYTYS

- Auringonvalo voi haalistaa istuinkangasta ja kuivattaa renkaat, joten säilytys sisätiloissa suojaa rattaiden ulkonäköä.
- **ÄLÄ** säilytä ulkona.
- Varmista, että rattaat ovat kuivat, ennen pitkäaikaista säilytystä.
- Säilytä rattaita aina kuivassa paikassa.
- Säilytä rattaita turvallisessa paikassa, kun niitä ei käytetä, jotta lapset eivät pääse leikkimään niillä.
- **ÄLÄ** aseta raskaita esineitä rattaiden päälle.
- **ÄLÄ** säilytä rattaita suoran lämmönlähteen, kuten lämpöpatterin tai tulen, lähellä.

Baby Joggerin rajoitettu elinikäinen takuu:

Baby Jogger takaa tuotteen käyttöiän ajan, ettei rungossa ole valmistusvikoja. Valmistusvikoja voivat olla mm. hitsauksien rikkoutuminen ja rungon putkien vioitukset. Tekstiileille tai pehmeille sivumateriaaleille ja kaikille muille osille annetaan yhden vuoden takuu ostopäivästä lukien (putkia ja renkaita lukuun ottamatta). Takuuvaateen tekemiseen tarvitaan ostotositte. Takuu annetaan vain alkuperäiselle ostajalle.

TÄMÄ TAKUU EI KATA SEURAAVIA:

- normaali kuluminen
- syöpyminen tai ruoste
- väärin tehty kokoaminen tai sellaisten kolmannen osapuolen osien tai lisävarusteiden asentaminen, jotka eivät ole yhteensopivia alkuperäisen rakenteen kanssa
- vahingossa tapahtunut tai tahallinen vaurio, väärinkäyttö tai laiminlyönti tai käyttö portaissa tai liukuportaissa
- ammattikäyttö
- vääränlainen säilytys tai kunnossapito.

Tämä takuu ei nimenomaan kata välillisistä tai satunnaisista vahingoista johtuvia korvausvaatimuksia. Kauppakelpoisuutta ja tiettyyn käyttötarkoitukseen sopivuutta koskevat hiljaiset takuut noudattavat tämän mallin takuuaikaa sen ostopäivästä. Joissakin maissa ei sallita satunnaisia tai välillisiä vahinkoja koskevia rajoituksia, joten yllä olevat rajoitukset eivät välttämättä päde. Tämä takuu antaa asiakkaalle tietyt lailliset oikeudet, mutta asiakkaalla saattaa olla myös muita oikeuksia, jotka vaihtelevat maittäin. Paikallisia laillisia oikeuksia koskevia tietoja saa kuluttajaneuvonnasta tai muulta vastaavalta viranomaiselta.

Jos rattaat on ostettu Yhdysvaltojen ulkopuolella, ota yhteyttä lähimmän maan jälleenmyyjään. Yhteystiedot löytyvät verkkosivustoltamme osoitteesta <http://www.babyjogger.com/retailers/#international>. Jos takuuvaade tehdään tuotteen ostomaan ulkopuolella, siitä voi aiheutua kuljetuskustannuksia.

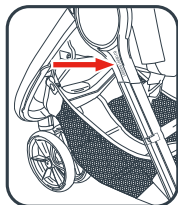

HUOMAA: Kun otat yhteyttä Baby Joggerin jälleenmyyjään rattaitasi koskevilla asioilla, pidä rattaiden sarjanumero käsillä. Se löytyy takajalan ulkoreunasta hieman navan alapuolelta.



- | | | | |
|----|----------------------------------|----|---------------------------------|
| 1 | Λαβή | 11 | Στροφέας/κλειδαριά για τζόκινγκ |
| 2 | Λωρίδα για τζόκινγκ | 12 | Κουμπί ευθυγράμμισης |
| 3 | Στροφέας/κλειδαριά - περίπατος | 13 | Χώρος ποδιών |
| 4 | Άγκιστρο τοποθέτησης εξαρτήματος | 14 | Λαβή διπλώματος |
| 5 | Κουμπί άφησης οπίσθιου τροχού | 15 | Πόρπη ζώνης |
| 6 | Οπίσθιος τροχός | 16 | Λωρίδα αποθήκευσης |
| 7 | Φρένο παρκαρίσματος | 17 | Λωρίδες ζώνης |
| 8 | Καλάθι αποθήκευσης | 18 | Κάλυμμα |
| 9 | Κουμπί άφησης πρόσθιου τροχού | 19 | Χειρόφρενο |
| 10 | Πρόσθιος τροχός | | |

ΠΡΟΕΙΔΟΠΟΙΗΣΗ

ΣΗΜΑΝΤΙΚΟ – Διαβάστε προσεκτικά τις οδηγίες και φυλάξτε τις γιατί μπορεί να τις χρειαστείτε στο μέλλον. Ανταποκρίνεται στο πρότυπο EN1888-2.

Ενδέχεται να επηρεαστεί η ασφάλεια του παιδιού σας εάν δεν ακολουθήσετε αυτές τις οδηγίες.

ΠΡΟΕΙΔΟΠΟΙΗΣΗ

- Μην αφήνετε ποτέ το παιδί σας χωρίς επιτήρηση.
- Το κάθισμα αυτό δεν είναι κατάλληλο για παιδιά ηλικίας κάτω των 6 μηνών.
- Χρησιμοποιείτε πάντα το σύστημα πρόσδεσης.
- Μην χρησιμοποιείτε το προϊόν αυτό όταν κάνετε τζόκινγκ.
- Βεβαιωθείτε ότι έχουν ενεργοποιηθεί όλες οι διατάξεις ασφάλισης πριν από τη χρήση.
- Προς αποφυγή τραυματισμού, βεβαιωθείτε ότι το παιδί είναι μακριά από το καρότσι όταν το διπλώνετε και το ξεδιπλώνετε.
- Για να αποφύγετε τυχόν τραυματισμό, αφαιρέστε το δίσκο του παιδιού ή τη μπάρα κοιλιά όταν διπλώνετε και ξεδιπλώνετε το καρότσι.
- Μην αφήνετε το παιδί να παίξει με αυτό το προϊόν.
- Βεβαιωθείτε ότι οι διατάξεις σύνδεσης του καροτσιού ή του καθίσματος ή του καθίσματος αυτοκινήτου έχουν τοποθετηθεί σωστά πριν από τη χρήση.

ΣΥΜΠΛΗΡΩΜΑΤΙΚΕΣ ΟΔΗΓΙΕΣ ΑΣΦΑΛΕΙΑΣ

- Το καρότσι αυτό είναι μόνο για έναν επιβάτη. Μην αφήνετε ΠΟΤΕ να μπει πάνω από ένα παιδί την κάθε φορά σε αυτό το καρότσι.



max 22 kg

- Το καροτσάκι προορίζεται για παιδιά 6 μηνών με βάρος έως 22 κιλά ή 4 ετών ή με ύψος μεγαλύτερο από 112 εκ., όποιο επέλθει πρώτο.
- Το συνολικό συνιστάμενο βάρος για αυτό το καρότσι είναι 27,5 κιλά. 22 κιλά στο κάθισμα, 1 κιλό στο τσεπάκι της πλάτης καθίσματος,

και 4,5 κιλά στο καλάθι. Το υπερβολικό βάρος μπορεί να προκαλέσει επικίνδυνη κατάσταση αστάθειας.

- Κάθε βάρος που φορτώνεται στη λαβή ή/και στο πίσω μέρος της πλάτης ή και στις πλευρές του οχήματος θα επηρεάσει τη σταθερότητά του.
- Ασφαλίστε τα φρένα προτού φορτώσετε και ξεφορτώσετε το παιδί και όταν δεν μετακινείτε το καρότσι.
- Βεβαιωθείτε ότι το φρένο έχει πιαστεί σωστά μετακινώντας το καρότσι ελαφριά από τη μια μεριά στην άλλη.
- Το καρότσι δεν ενδείκνυται για να μεταφέρετε τα παιδιά επάνω και κάτω σε σκάλες ή κυλιόμενες σκάλες. Η ζημιά που προκύπτει από τέτοια χρήση δεν θα καλύπτεται από την εγγύηση.
- Δεν πρέπει να χρησιμοποιήσετε εξαρτήματα που δεν είναι εγκεκριμένα από την Baby Jogger.
- Προσέχετε τα αυτοκίνητα – μην υποθέτετε ποτέ ότι ένας οδηγός μπορεί να δει εσάς και το παιδί σας.
- Ο επιβάτης θα παραμείνει καθιστός (δεν πρέπει να στέκεται στο καρότσι).
- Να χρησιμοποιείτε μόνο εξαρτήματα που έχουν παρασχεθεί ή εγκριθεί από την Baby Jogger.



ΠΡΟΕΙΔΟΠΟΙΗΣΗ

ΟΤΑΝ ΤΡΕΧΕΤΕ

- Μην θέτετε την περιστρεφόμενη κλειδαριά σε λειτουργία όταν κινείται το καροτσάκι.
- Μην τρέχετε με παιδί κάτω των 9 μηνών ή το οποίο δεν μπορεί να καθίσει χωρίς υποστήριξη.
- Πριν το τρέξιμο, βεβαιωθείτε ότι όλα τα εξαρτήματα έχουν συνδεθεί σωστά και λειτουργούν κανονικά.
- Χρησιμοποιείτε πάντοτε την λωρίδα τρεξίματος όταν τρέχετε.
- Η πλάτη του καθίσματος πρέπει να βρίσκεται στην πιο όρθια θέση.

- Να κλειδώνετε πάντοτε την περιστρεφόμενη κλειδαριά στη θέση τρεξίματος όταν τρέχετε.
- Το προϊόν αυτό δεν είναι κατάλληλο για χρήση σε πατινάζ.
- Τυχόν χαλαρά αντικείμενα μπορεί να πέσουν έξω από το καλάθι ενώ τρέχετε.

ΠΛΑΙΣΙΟ

- 1 Ξεπακετάρετε το πλαίσιο του παιδικού καροτσιού από το κουτί και βάλτε τους τροχούς στην άκρη.
- 2 Ξεδιπλώστε το καρότσι τραβώντας το χερούλι μακριά από το πλαίσιο, και σπρώχνοντάς το προς το πάτωμα μέχρις ότου κλειδωθεί στη θέση του και ακούσετε ένα κλικ.

- ⚠️ ΠΡΟΕΙΔΟΠΟΙΗΣΗ:** Βεβαιωθείτε ότι όλες οι συσκευές κλειδώματος έχουν συνδεθεί πριν από την χρήση.

ΠΡΟΣΘΙΟΣ ΤΡΟΧΟΣ

- 4 Εγκατάσταση
 - Ξαπλώστε το καρότσι έτσι ώστε η λαβή να βρίσκεται στο πάτωμα.
 - Συνδέστε τον πρόσθιο τροχό γλιστρώντας τον μέσα στο πρόσθιο τμήμα τροχού μέχρις ότου ακούσετε ένα "κλικ". Τραβήξτε απαλά τον πρόσθιο τροχό για να βεβαιωθείτε ότι έχει συνδεθεί σωστά.
- 5 Αφαίρεση
 - Ενώ πατάτε το κουμπί άφησης του πρόσθιου τροχού, ολισθαίνετε απαλά τον πρόσθιο τροχό έξω από το τμήμα του πρόσθιου τροχού.

ΧΑΡΑΚΤΗΡΙΣΤΙΚΟ ΣΤΡΟΦΕΑ

ΟΤΑΝ ΠΡΟΧΩΡΑΤΕ ΣΕ ΑΝΙΣΟ ΕΔΑΦΟΣ ΜΕ ΤΡΟΠΟ ΠΟΥ ΑΚΟΛΟΥΘΕΙΤΕ

- 6 Σπρώξτε το περιστρεφόμενο κουμπί ασφάλισης προς τα επάνω για να αφήσετε τη διάταξη μπροστινού τροχού να περιστρέφεται.

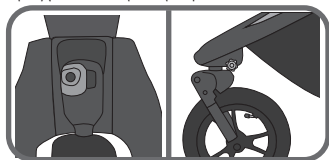

ΓΙΑ ΠΕΡΠΑΤΗΜΑ ΣΕ ΑΝΩΜΑΛΟ ΕΔΑΦΟΣ Ή ΓΙΑ ΤΡΕΞΙΜΟ:

- 7 Σπρώξτε το περιστρεφόμενο κουμπί ασφάλισης προς τα κάτω για να ασφαλίσετε τον μπροστινό τροχό σε σταθερή θέση.
- 8 Περιστρέψτε τον πρόσθιο τροχό μέχρις ότου μπει στην πρόσθια ασφαλισμένη θέση και ακούσετε ένα κλικ

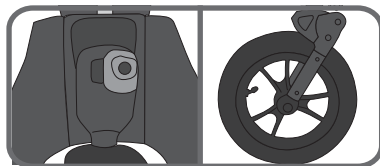

- ⚠️ ΠΡΟΕΙΔΟΠΟΙΗΣΗ:** Η πλάτη του καθίσματος πρέπει να βρίσκεται στην πιο όρθια θέση. Ο μπροστινός τροχός πρέπει να έχει κλειδωθεί στη θέση τρεξίματος.

Το παιδί πρέπει να έχει ασφαλιστεί με τη ζώνη ασφαλείας 5 σημείων.

Όταν βάζετε και βγάζετε το παιδί, κλειδώστε τον μπροστινό τροχό σε σταθερή θέση.

ΧΑΡΑΚΤΗΡΙΣΤΙΚΟ ΕΥΘΥΓΡΑΜΜΙΣΗΣ

- 9 Εάν το καρότσι τραβάει προς μια μεριά όταν έχει ασφαλιστεί ο πρόσθιος τροχός στην σταθερή θέση, χρησιμοποιήστε το κουμπί ευθυγράμμισης για να το ευθυγραμμίσετε. Εάν το καρότσι τραβάει προς τα δεξιά, περιστρέψτε το κουμπί αριστερά για να το ρυθμίσετε και εάν τραβάει προς τα αριστερά, περιστρέψτε το κουμπί δεξιά για να ρυθμιστεί η ευθυγράμμιση του καροτσιού.

ΠΙΣΩ ΤΡΟΧΟΙ

- 10 Εγκατάσταση
 - Ευθυγραμμίστε τον άξονα του πίσω τροχού με το τμήμα εγκατάστασης τροχού στο πλαίσιο του καροτσιού και εισαγάγετέ το μέσα στο τμήμα εγκατάστασης τροχού μέχρις ότου μπει στη θέση του. Θα ακούσετε ένα κλικ.
 - Τραβήξτε απαλά τον πίσω τροχό για να βεβαιωθείτε ότι έχει συνδεθεί σωστά.
- 11 Αφαίρεση
 - Ενώ πιέζετε το κουμπί άφησης τροχού προς τα κάτω, γλιστρήστε απαλά τον πίσω τροχό έξω από το τμήμα εγκατάστασης τροχού.

ΦΡΕΝΟ

- 12 Για να κλειδώσετε τα φρένα: σπρώξτε το μοχλό φρένου προς τα κάτω για να πιστούν τα φρένα.
- 13 Για να αφήσετε τα φρένα: σηκώστε το μοχλό φρένου προς τα επάνω.

- ⚠️ ΠΡΟΕΙΔΟΠΟΙΗΣΗ:** Κλειδώστε τα φρένα προτού βάλτε ή βγάλετε το παιδί σας και όποτε δεν κινείται το καρότσι.

ΚΑΛΥΜΜΑ

- 14 Συνδέστε το κάλυμμα στο πλαίσιο: Γλιστρήστε τον πάσσαλο του καλύμματος στην άνω οπή του Αγκίστρου τοποθέτησης εξαρτήματος μέχρις ότου μπει στη θέση του και ακούσετε ένα κλικ.

ΣΗΜΕΙΩΣΗ: Βεβαιωθείτε ότι το ελαστικό ύφασμα βρίσκεται εκτός του Αξεσουάρ

Αγκίστρου Στήριξης.

- 15 Στο επάνω μέρος και στην πλευρά του καλύμματος, κουμπώστε την ούγια μαζί γύρω από το επάνω μέρος του πλαισίου και στις δύο πλευρές.
- 16 Ασφαλίστε το κάλυμμα ευθυγραμμίζοντας το λουρί Velcro® στην κονσόλα και στο κάλυμμα.
- 17 Αφαιρέστε το κάλυμμα: Πατήστε το άνω γκριζό κουμπί στο Αγκίστρο τοποθέτησης εξαρτήματος για να βγει ο πάσσαλος του καλύμματος και ξεκουμπώστε τις σουσέτες και το Velcro® στο επάνω μέρος του καλύμματος.

ΡΥΘΜΙΣΗ ΤΗΣ ΖΩΝΗΣ

- 18 Από το πίσω μέρος του καθίσματος, ξεκουμπώστε και ανοίξτε το τσεπάκι για να εντοπίσετε το πλαστικό τετράγωνο στοπ. Περιστρέψτε το στοπ και περάστε το μέσα από τα ανοίγματα στον πίνακα ΡΕ και στο ύφασμα του καθίσματος.
- 19 Επανεισάγετε το στοπ στο άνοιγμα του καθίσματος που βρίσκεται πλησιέστερα στον ώμο του παιδιού. Περάστε το πίσω μέσα από το ύφασμα του καθίσματος και τον πίνακα ΡΕ. Τραβήξτε τη λωρίδα για να βεβαιωθείτε ότι έχει κλειδωθεί το στοπ. Το επαναλαμβάνετε και στις δύο πλευρές.

⚠️ ΠΡΟΕΙΔΟΠΟΙΗΣΗ: Αποφύγετε τον σοβαρό τραυματισμό από πείσιμο ή γλίστρημα προς τα έξω. Να ρυθμίζετε πάντοτε σωστά και να δένετε τη ζώνη.

⚠️ ΠΡΟΕΙΔΟΠΟΙΗΣΗ: Να χρησιμοποιείτε πάντοτε τη ζώνη του καβάλου σε συνδυασμό με τις λωρίδες του ώμου και τη ζώνη της μέσης.

- 20 Γλιστρήστε τα επιθέματα της ζώνης προς τα επάνω για να έχετε πρόσβαση στον πλαστικό οδηγό στη λωρίδα.
- 21 Κρατήστε τον πλαστικό οδηγό και τραβήξτε τη λωρίδα για να τη σφίξετε ή για να τη χαλαρώσετε.

ΧΡΗΣΗ ΤΗΣ ΖΩΝΗΣ ΑΣΦΑΛΕΙΑΣ

- 22 Εισάγετε την πόρπη της πλευρικής λωρίδας στην πόρπη της ζώνης και στις δύο πλευρές.
- 23 Εισάγετε τη συνδεδεμένη ζώνη και τις πόρπες της πλευρικής λωρίδας στις πλευρές της πόρπης καβάλου.
- 24 Πιέστε το κουμπί στην πόρπη καβάλου για να αφηθεί.

ΑΝΑΚΛΙΣΗ ΤΟΥ ΚΑΘΙΣΜΑΤΟΣ

- 25 Πιάστε το σφιγκτήρα πίσω από το κάθισμα, και γλιστρήστε τον προς τα κάτω μέχρι τη θέση που θέλετε.
- 26 Τραβήξτε το κάθισμα προς τα κάτω και στις δύο πλευρές για να ταιριάζει στη θέση του σφιγκτήρα. Αντιστρέψτε αυτά τα βήματα

για να το επιστρέψετε στην θέση προς τα επάνω.

⚠️ ΠΡΟΕΙΔΟΠΟΙΗΣΗ: Όταν κάνετε ρυθμίσεις στο κάθισμα του καρτσιού, βεβαιωθείτε ότι το κεφάλι, τα χέρια και τα πόδια του παιδιού σας δεν μπλέκονται στα εξαρτήματα του καθίσματος που κινούνται και στο πλαίσιο του καρτσιού.

ΚΑΛΥΜΜΑ ΚΑΚΟΚΑΙΡΙΑΣ

Εάν θέλετε, τραβήξτε το κάλυμμα κακοκαιρίας προς τα κάτω και επάνω από το πίσω μέρος του καθίσματος. Ασφαλίστε το σταθερά επάνω και από τις δύο πλευρές του καθίσματος. Όταν δεν χρησιμοποιείται, περιστρέψτε το κάλυμμα κακοκαιρίας και στερεώστε το με την ελαστική θηλιά και τον κύλινδρο που είναι κάτω από το ύφασμα καλύμματος.

ΑΦΑΙΡΕΣΗ ΤΟΥ ΚΑΘΙΣΜΑΤΟΣ

- 27 Αφαιρέστε το κάλυμμα. Ξεκινώντας με την άνω σουσέτα που βρίσκεται πιο κοντά στη λαβή και πηγαίνοντας προς τα κάτω σε όλο το πλαίσιο, ξεκουμπώστε το κάθισμα από το πλαίσιο.
- 28 Ξεκουμπώστε τις λωρίδες καθίσματος γύρω από το κάτω/πίσω μέρος του πλαισίου, που βρίσκονται πίσω από τον πρόσθιο τροχό.
- 29 Εντοπίστε τους δακτύλους της λωρίδας διπλώματος που συνδέονται με το πλαίσιο του καρτσιού κάτω από το κάθισμα του καρτσιού. Ξεβιδώστε τους δακτύλους της λωρίδας διπλώματος και βγάλτε το από το μηχανισμό διπλώματος.
- 30 Βγάλτε το ύφασμα από την περιοχή του στηρίγματος ποδιών.

Αντιστρέψτε τα βήματα για να επανασυνδέσετε το κάθισμα στο πλαίσιο.

ΑΦΑΙΡΕΣΗ ΚΑΛΑΘΙΟΥ

- 31 Από το πίσω μέρος του καρτσιού: Ξεκουμπώστε τις άνω σουσέτες του καλάθιού γύρω από τη σωλήνωση πλαισίου επάνω από τη μεσαία μπάρα.
- 32 Ξεκουμπώστε τις κάτω σουσέτες του καλάθιού γύρω από τη σωλήνωση πλαισίου κάτω από τη μεσαία μπάρα.
- 33 Βάλτε το καρότσι ανάσκελα ώστε η λαβή να βρίσκεται στο πάτωμα.
- 34 Από το μπροστινό μέρος του καρτσιού: Ξεκουμπώστε τη γλωττίδα Velcro® απλό τις πλευρικές πλαστικές θηλιές.
- 35 Βγάλτε τη γλωττίδα Velcro® από την κεντρική πλαστική θηλιά.

ΕΓΚΑΤΑΣΤΑΣΗ ΚΑΛΑΘΙΟΥ

- 36 Βγάλτε το κάθισμα από το Summit X3 ξεκουμπώνοντας όλες τις σούστες και γλιστρώντας το ύφασμα έξω από την περιοχή στηρίγματος ποδιών.
- 37 Τοποθετείτε το καλάθι δένοντας τη γλωττίδα Velcro® στις κεντρικές και πλευρικές θηλιές.
- 38 Ξεκουμπώστε τις άνω σούστες του καλαθιού γύρω από τη σωλήνωση πλαισίου και επάνω από τη μεσαία μπάρα σε κάθε πλευρά. Κουμπώστε τις κάτω σούστες του καλαθιού γύρω από τη σωλήνωση πλαισίου κάτω από τη μεσαία μπάρα σε κάθε πλευρά.

ΧΕΙΡΟΦΡΕΝΟ

- 39 Εάν δεν πατάει καλά το φρένο, πιέστε απλά τη λαβή φρένου (Α) πέντε ή έξι φορές. Εάν το πρόβλημα παραμένει, χαλαρώστε το δακτύλιο κυλίνδρου του φρένου (Β) για να ρυθμιστεί ο μικρός δακτύλιος (C) και μετακινήστε μετά τον μικρό δακτύλιο μακριά από τη λαβή για να σφίξετε το καλώδιο.
(Μην το σφίγγετε υπερβολικά!) Για να κλειδώσετε τους δακτύλιους, σφίξτε τον δακτύλιο κυλίνδρου (Β) έναντι της λαβής ενώ κρατάτε τον μικρό δακτύλιο (C) στη θέση του.

- 40 Σφίξτε το χειρόφρενο σταδιακά για να έχετε καλύτερο έλεγχο στο καρότσι σας.

ΕΠΑΝΑΤΟΠΟΘΕΤΗΣΗ ΤΟΥ ΧΕΙΡΟΦΡΕΝΟΥ

- 41 Το χειρόφρενο μπορεί να επανατοποθετηθεί στη λαβή για πιο άνετο πιάσιμο. Χαλαρώστε το μπουλόνι με κατσαβίδι Allen (δεν

περιλαμβάνεται). Βάλτε τη συναρμολόγηση χειρόφρενου στη λαβή μέχρις ότου μπει σε άνετη θέση. Σφίξτε το μπουλόνι για να ασφαλιστεί πάλι το χειρόφρενο.

ΤΕΧΝΟΛΟΓΙΑ ΓΡΗΓΟΡΟΥ ΔΙΠΛΩΜΑΤΟΣ

- 42 Βγάλτε το παιδί από το κάθισμα.
- 43 Α. Βάλτε το δάκτυλο στη θηλιά και τραβήξτε προς τα επάνω, και μετά Β. Τραβήξτε τη λαβή διπλώματος «Τραβήξτε για δίπλωμα» και αφήστε το πλαίσιο να πέσει κάτω.

ΛΩΡΙΔΑ ΑΠΟΘΗΚΕΥΣΗΣ

- 44 Παρέχεται μια λωρίδα αποθήκευσης για να διατηρεί το κάθισμα του καρτσιού σας στη θέση του όταν διπλώνεται. Ξεκουμπώστε τη λωρίδα Βέλκρο από την θέση ασφαλείας.
- 45 Γλιστρήστε τη λωρίδα αποθήκευσης μέσα από το μεταλλικό δακτύλιο D στο πλαίσιο καθίσματος.
Τραβήξτε τη λωρίδα αποθήκευσης προς τα επάνω και δέστε την ξανά.

ΦΡΟΝΤΙΔΑ ΚΑΙ ΣΥΝΤΗΡΗΣΗ

Για να διαρκέσει το παιδικό καρότσι που έχετε για πολλά χρόνια, είναι σημαντικό να εκτελέσετε απλή, τακτική συντήρηση. Ανά καιρούς, σιγουρευτείτε ότι οι αρθρώσεις και οι περιοχές διπλώματος βρίσκονται σε καλή κατάσταση. Εάν ακούσετε τρίξιμο ή αισθανθείτε τάση, μπορείτε να πάτε το παιδικό καρότσι σας σε ένα τοπικό κατάστημα ποδηλάτων για επιρόσθητη λίπανση. Όλες οι επισκευές πρέπει να εκτελούνται από εξουσιοδοτημένο αντιπρόσωπο.

ΠΛΥΣΙΜΟ

Ύφασμα καθίσματος

- Μπορείτε να πλύνετε το κάθισμα του καρτσιού σας σε κρύο νερό με ήπιο απορρυπαντικό.
- Σιγουρευτείτε ότι έχετε αφαιρέσει το μεταλλικό πλαίσιο και τους πίνακες PE από το κάθισμα προτού το πλύνετε.

- Μη χρησιμοποιείτε διαλυτικά, καυστικά ή διαβρωτικά υλικά καθαρισμού.
- Για να μειώσετε το ζάρωμα, επανασυνδέστε απλά το κάθισμα στο πλαίσιο για να στεγνώσει.
- Μην το πιέζετε, το σιδερώνετε, το καθαρίζετε στο καθαριστήριο, στο στεγνωτήριο ούτε να στραγγίζετε το ύφασμα.
- Εάν τα καλύμματα του καθίσματος πρέπει να αντικατασταθούν, χρησιμοποιήστε μόνο εξαρτήματα από Εξουσιοδοτημένο Αντιπρόσωπο της Baby Jogger. Είναι τα μόνα που θα έχουν εξεταστεί ασφαλώς και σχεδιαστεί εγγυημένα για να ταιριάζουν με αυτό το κάθισμα.

Πλαστικά/μεταλλικά εξαρτήματα

- Σκουπίστε τα για να καθαρίσουν με ήπιο σαπούνι και ζεστό νερό.

- Δεν πρέπει να αφαιρέσετε, να αποσυναρμολογήσετε ούτε να τροποποιήσετε κανένα εξάρτημα του μηχανισμού διπλώματος του καθίσματος ή τα φρένα.

Φροντίδα τροχών

- Οι τροχοί μπορεί να πλυθούν χρησιμοποιώντας ένα υγρό πανί. Πρέπει να στεγνώσουν πλήρως με μια μαλακιά πετσέτα ή πανί.

ΑΠΟΘΗΚΕΥΣΗ

- Το ηλιακό φως ενδέχεται να ξεθωριάσει το ύφασμα καθίσματος και να αποξηράνει τις ρόδες, και ως εκ τούτου η αποθήκευση του καροτσιού σε εσωτερικό χώρο θα το κρατήσει σε καλή κατάσταση για μεγαλύτερο χρονικό διάστημα.

- ΜΗΝ το αποθηκεύετε σε εξωτερικό χώρο.
- Βεβαιωθείτε ότι το παιδικό καρότσι είναι στεγνό προτού το αποθηκεύσετε για μακροχρόνιες περιόδους.
- Να αποθηκεύετε πάντοτε το παιδικό καρότσι σε στεγνό περιβάλλον.
- Αποθηκεύστε το παιδικό καρότσι σε ασφαλές μέρος όταν δεν το χρησιμοποιείτε (π.χ., όπου τα παιδιά δεν μπορούν να παίξουν με αυτό.)
- ΜΗΝ τοποθετείτε βαριά αντικείμενα επάνω στο παιδικό καρότσι.
- ΜΗΝ αποθηκεύετε το παιδικό καρότσι κοντά σε πηγή θερμότητας όπως καλοριφέρ ή φωτιά.

Περιορισμένη Εγγύηση από την Baby Jogger:

Η Baby Jogger εγγυάται ότι το πλαίσιο δεν φέρει ελαττώματα κατασκευής για όλη τη διάρκεια ζωής του προϊόντος. Τα ελαττώματα κατασκευής περιλαμβάνουν, μεταξύ άλλων, το σπάσιμο των συγκολλήσεων και τη ζημιά στο σωλήνα πλαισίου. Τα φανταστικά προϊόντα ή τα μαλακά υλικά πλευρών και όλα τα άλλα εξαρτήματα θα φέρουν εγγύηση για ένα έτος από την ημερομηνία αγοράς (εκτός από σωλήνες και ρόδες). Απαιτείται η απόδειξη αγοράς για να υποβάλλετε αποζημίωση εγγύησης και η εγγύηση ισχύει μόνο για τον αρχικό αγοραστή.

Η ΕΓΓΥΗΣΗ ΑΥΤΗ ΔΕΝ ΚΑΛΥΠΤΕΙ:

- Φυσική φθορά
- Διάβρωση ή σκούριασμα
- Λανθασμένη συναρμολόγηση, ή την εγκατάσταση εξαρτημάτων τρίτου μέρους ή εξαρτήματα που δεν είναι συμβατά με το αρχικό σχέδιο
- Τυχαιά ή εκούσια ζημιά, κακή χρήση ή αμέλεια, ή χρήση σε σκάλες και κυλιόμενες σκάλες.
- Εμπορική χρήση
- Ακατάλληλη αποθήκευση/φροντίδα του καροτσιού

Αυτή η εγγύηση αποκλείει αποκλειστικά αποζημιώσεις για έμμεσες, τυχαίες ή επακόλουθες ζημιές. Οι υπονοούμενες εγγυήσεις εμπορικότητας και καταλληλότητας για ένα συγκεκριμένο σκοπό υπάρχει σύμφωνα με τη συγκεκριμένη περίοδο εγγύησης για αυτό το μοντέλο καροτσιού κατά την ώρα της αγοράς. Ορισμένες πολιτείες δεν επιτρέπουν τον αποκλεισμό ή τον περιορισμό τυχαίων ή επακόλουθων ζημιών, και έτσι οι ανωτέρω περιορισμοί ή αποκλεισμοί ενδέχεται να μην ισχύουν για εσάς. Η εγγύηση αυτή σας δίνει αποκλειστικά νομικά δικαιώματα, και ίσως να έχετε και άλλα δικαιώματα που διαφέρουν από πολιτεία σε πολιτεία. Για να μάθετε τα νομικά σας δικαιώματα στην πολιτεία που ζείτε, συμβουλευθείτε το τοπικό σας γραφείο υποθέσεων καταναλωτών της πολιτείας σας ή τον Γενικό Νομικό Σύμβουλο της πολιτείας.

Εάν αγοράσατε το καρότσι σας εκτός των Ηνωμένων Πολιτειών, παρακαλούμε να επικοινωνήσετε με το διανομέα στη χώρα που βρίσκεται πλησίον σας. Οι πληροφορίες επικοινωνίας τους βρίσκονται στον ιστότοπο <http://www.babyjogger.com/retailers/#international>. Οι αποζημιώσεις για εγγύηση εκτός της χώρας στην οποία αγοράστηκε το προϊόν ενδέχεται να φέρουν μεταφορικά έξοδα.

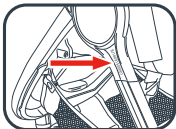

ΣΗΜΕΙΩΣΗ: Όταν επικοινωνείτε με τον διανομέα της Baby Jogger σχετικά με το καρότσι σας, παρακαλούμε να έχετε έτοιμο τον σειριακό αριθμό του καροτσιού σας. Μπορείτε να τον βρείτε μόλις κάτω από το κέντρο στην εξωτερική πλευρά του πίσω ποδιού.



- | | |
|---------------------------------------|--------------------------------|
| 1 Ručka | 11 Okretanje/blokada - Trčanje |
| 2 Traka za trčanje | 12 Gumb za poravnanje |
| 3 Okretanje/blokada - Hodanje | 13 Dio za noge |
| 4 Nosač za postavljanje pribora | 14 Ručka za sklapanje |
| 5 Gumb za otpuštanje stražnjih kotača | 15 Kopča pojasa |
| 6 Stražnji kotač | 16 Traka za pohranu |
| 7 Parkirna kočnica | 17 Trake pojasa |
| 8 Košara za pohranu | 18 Pokrov |
| 9 Gumb za otpuštanje prednjih kotača | 19 Ručna kočnica |
| 10 Prednji kotač | |

UPOZORENJE

VAŽNO – Pažljivo pročitajte ove upute i sačuvajte ih za slučaj potrebe. U skladu s europskom normom EN1888-2.

Sigurnost vašeg djeteta može biti ugrožena ako ne slijedite ove upute.

UPOZORENJE

- Nikada ne ostavljajte dijete bez nadzora.
- Ova kolica nisu prikladna za djecu mlađu od 6 mjeseci.
- Uvijek upotrebljavajte sustav za vezivanje.
- Ovaj proizvod nije namijenjen trčanju ili rolanju.
- Prije upotrebe provjerite jesu li svi uređaji za blokadu aktivirani.
- Kako bi se izbjegle ozljede, uvjerite se da dijete nije u blizini prilikom rasklapanja i sklapanja ovog proizvoda.
- Da biste spriječili ozljedu, uklonite pladanj za dijete ili prečku prilikom rasklapanja ili sklapanja kolica.
- Nemojte dopustiti da se djeca igraju ovim proizvodom.
- Provjerite jesu li okvir kolica ili jedinica za sjedenje, ili uređaji za pričvršćivanje u autu ispravni prije njihove uporabe.

DRUGE SIGURNOSNE INFORMACIJE

- Ova kolica namijenjena su jednom djetetu. NIKAD ne dopustite da u ovim kolicima bude više od jednog djeteta istovremeno.



max 22 kg

- Ova su kolica namijenjena za dijete od 6 mjeseci do 22 kg težine ili do 4 godine starosti ili visine veće od 112 cm što god nastupi prije.
- Ukupno nosivost koje se preporučuje za ova kolica je 27,5 kg. 22 kg u sjedalu, 1 kg u stražnjem džepu sjedala i 4,5 kg u košari. Prekomjerna težina može dovesti do opasnog i nestabilnog stanja.

- Bilo kakav teret na ručki i/ili stražnjem dijelu naslona i/ili na stranama kolica utjecat će na njihovu stabilnost.
- Prije nego stavite ili uzmete dijete iz kolica i kada god kolica stoje u mjestu, blokirajte kočnice.
- Provjerite je li kočnica ispravno aktivirana pomičući kolica lagano naprijed-nazad.
- Kolica nisu namijenjena za prijevoz djece uz ili niz stepenice ili pomične mehaničke stepenice. Jamstvo neće pokriti štetu nastalu na kolicima.
- Pribor koji nije odobrila tvrtka Baby Jogger ne smije se upotrebljavati.
- Pazite na automobile – nikad se nemojte oslanjati na pretpostavku da vozač vidi vas i vaše dijete.
- Dijete u kolicima mora sjediti (nije dopušteno stajanje u kolicima).
- Upotrebljavajte samo zamjenske dijelove koje je isporučio ili odobrio Baby Jogger.

UPOZORENJE

KADA TRČITE

- Nemojte upotrebljavati blokadu okretanja dok su kolica u pokretu.
- Nemojte trčati s djetetom mlađim od 9 mjeseci ili ako ne može samostalno sjediti.
- Prije trčanja, provjerite jesu li svi dijelovi pravilno pričvršćeni i rade li ispravno.
- Tijekom trčanja uvijek upotrebljavajte traku za trčanje.
- Naslon za leđa mora biti u potpuno uspravnom položaju.
- Tijekom trčanja uvijek blokirajte gumb za okretanje u položaj za trčanje.
- Ovaj proizvod nije prikladan za klizanje.
- Nepričvršćeni predmeti mogu ispasti iz košare tijekom trčanja.

OKVIR

- 1 Izvadite okvir kolica iz kutije i stavite kotače na stranu.
- 2 Rasklopite kolica povlačenjem ručke dalje od okvira i guranjem ka podu dok kolica ne škljocnu u mjesto.
- 3 Postavite kolica u uspravan položaj.

⚠ UPOZORENJE: Prije upotrebe provjerite jesu li svi uređaji za blokadu aktivirani.

PREDNJI KOTAČ

- 4 Postavljanje
 - Položite kolica na stražnju stranu tako da ručka leži na podu.
 - Pričvrstite prednji kotač umetanjem u okvir prednjeg kotača sve dok ne škljocne. Nježnim povlačenjem prednjeg kotača provjerite je li pravilno pričvršćen.
- 5 Skidanje
 - Dok pritisćete gumb za otpuštanje prednjeg kotača, pažljivo izvucite prednji kotač iz okvira prednjeg kotača.

ZNAČAJKA OKRETANJA

ZA HODANJE PO NERAVNOM TERENU U NAČINU UPOTREBE PRAČENJA:

- 6 Nježno povucite blokadu okretanja u uspravni položaj dok ne škljocne u mjesto.

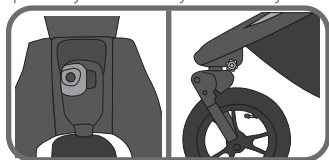

ZA HODANJE PO NERAVNOM TERENU ILI ZA TRČANJE:

- 7 Pritisnite gumb za blokadu okretanja prema dolje kako biste blokirali prednji kotač u stalni položaj.
- 8 Okrećite prednji kotač dok ne škljocne u zaključani položaj okrenut prema naprijed

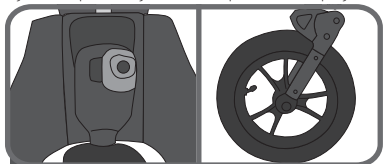

⚠ UPOZORENJE: Naslon za leđa mora biti u potpuno uspravnom položaju.

Prednji kotač mora biti blokiran u položaju za trčanje.

Dijete mora biti vezano pojasom s 5 točaka učvršćenja.

Dok stavljate ili uzimate dijete iz kolica, blokirajte prednji kotač u stalni položaj.

ZNAČAJKA PORAVNANJA

- 9 Ako kolica vuku na jednu stranu dok je prednji kotač zaključan u stalnom položaju, poravnajte kolica gumbom za poravnanje. Ako kolica vuku udesno, okrenite gumb ulijevo da biste ih poravnali. Ako kolica vuku ulijevo, okrenite gumb udesno da bi ste ih poravnali.

STRAŽNJI KOTAČI

- 10 Postavljanje
 - Poravnajte osovinu stražnjeg kotača s okvirom kotača na okviru kolica i umetnite ga u okvir kotača dok se ne uglavi u mjestu. Začut ćete "škljoc".
 - Nježnim povlačenjem stražnjeg kotača provjerite je li pravilno pričvršćen.
- 11 Skidanje
 - Dok pritisćete gumb za otpuštanje kotača, pažljivo izvucite stražnji kotač iz okvira kotača.

KOČNICA

- 12 Blokiranje kočnica: pritisnite ručicu kočnice prema dolje za blokadu kočnica.
- 13 Otpuštanje kočnica: podignite ručicu kočnice.

⚠ UPOZORENJE: Prije nego stavite ili uzmete dijete iz kolica i kada god kolica stoje u mjestu, blokirajte kočnice.

KROVIĆ

- 14 Pričvršćivanje krovica za okvir: Uvucite klin krovica u gornji otvor nosača za postavljanje pribora dok ne škljocne u mjesto.

NAPOMENA: Provjerite je li elastična tkanina izvan nosača za postavljanje pribora.

- 15 Na vrhu i sa strane krovica, pričvrstite tkaninu oko gornjeg dijela okvira na obje bočne strane.
- 16 Pričvrstite krovic tako što ćete poravnati Velcro® trake na konzoli i krovicu.
- 17 Uklanjanje krovica: Pritisnite gornji sivi gumb na nosaču za postavljanje pribora da biste oslobodili klin krovica i otkopčali kopče i Velcro® trake na vrhu krovica.

PRILAGODBA SIGURNOSNOG POJASA

- 18 Sa stražnje strane sjedala, otpustite trake za vezivanje i otvorite džep kako biste našli četvrtasti plastični graničnik. Okrenite graničnik i provucite kroz otvore u PE ploči i tkanini sjedala.
- 19 Ponovno umetnite graničnik u otvor sjedala koji je najbliži djetetovim ramenima. Provucite prema natrag kroz tkaninu sjedala i PE ploču. Povucite remen kako biste se uvjerali da je graničnik zaključan. Ponovite postupak na obje strane.

⚠ UPOZORENJE: Izbjegavajte ozbiljne ozljede od pada ili iskliznuća. Uvijek pravilno namjestite i zavežite sigurnosni pojas.

⚠ UPOZORENJE: Uvijek upotrebljavajte pojas za prepone zajedno s ramenim pojasevima te s pojansom oko struka.

- 20 Podignite jastučiće pojasa kako biste imali pristup plastičnoj vodilici na remenu.
- 21 Za zatezanje ili otpuštanje držite plastičnu vodilicu ili povucite.

UPOTREBA SIGURNOSNOG POJASA

- 22 Umetnite bočnu kopču remena u kopču pojasa s obje strane.
- 23 Umetnite povezane kopče pojasa i bočnih remena u krajeve kopče za prepone.
- 24 Za otpuštanje pritisnite gumb na kopči za prepone.

SPUŠTANJE NASLONA SJEDALA

- 25 Stegnite stezaljku iza sjedala i povlačite prema dolje do željenog nagnutog položaja.
- 26 Spustite sjedalo na objema stranama kako bi se poravnalo s položajem stezaljke. Za vraćanje sjedala u uspravni položaj, ponovite navedene korake obrnutim redoslijedom.

⚠ UPOZORENJE: Dok prilagođavate sjedalo kolica, pazite da glava, ruke i noge djeteta ne dodiruju pokretne dijelove sjedala i okvir kolica.

POKROV ZA KIŠU

Ako želite, povucite pokrov za kišu prema dolje i preko mrežice poledine sjedala. Dobro pričvrstite preko obje strane sjedala. Kada se ne upotrebljava, pokrov za kišu smotajte i zavežite ga elastičnom omčom i isporučenoj čahuri koja se nalazi ispod tkanine krovica.

UKLANJANJE PODLOGE SJEDALA

- 27 Uklonite krovčić. Odvojite sjedalo od okvira počevši od gornje kopče najbliže ručki i idući prema dolje oko cijelog okvira.
- 28 Odvojite trake sjedala oko donjeg/stražnjeg okvira, koje se nalaze iza prednjeg kotača.
- 29 Pronađite prstene remena za sklapanje povezane na okvir kolica ispod sjedala kolica. Odrvnite prstene remena za sklapanje i otkvačite s mehanizma za sklapanje.
- 30 Izvucite tkaninu iz dijela za noge.

Kako biste ponovno postavili podlogu sjedala na okvir, ponovite postupak obrnutim redoslijedom.

UKLANJANJE KOŠARE

- 31 Na stražnjoj strani kolica: Otkopčajte gornje kopče s košare oko okvira cijevi iznad sredine poprečne šipke.
- 32 Otkopčajte donje kopče s košare oko okvira cijevi ispod sredine poprečne šipke.
- 33 Položite kolica na stražnju stranu tako da ručka leži na podu.
- 34 Na prednjoj strani kolica: Odvojite Velcro® traku s bočnih plastičnih petlji.

Uklonite Velcro® traku sa središnjih plastičnih petlji.

POSTAVLJANJE KOŠARE

- 35 Skinite tkaninu sjedala s kolica Summit X3 tako što ćete otkopčati sve kopče i izvuci tkaninu iz dijela za noge.
- 36 Postavite prednji dio košare tako što ćete pričvrstiti Velcro® traku na središnje i bočne plastične omče.
- 37 Zakopčajte gornje kopče s košare oko okvira cijevi iznad sredine poprečne šipke s obje strane. Zakopčajte donje kopče košare oko okvira cijevi ispod sredine poprečne šipke s obje strane.

RUČNA KOČNICA

- 38 Ako postignuto kočenje nije zadovoljavajuće, jednostavno pritisnite ručku kočnice (A) pet ili šest puta. Ako se problem nastavi, otpustite cilindrični prsten kočnice (B) kako biste prilagodili mali prsten (C) te pomičite mali prsten dalje od ručke kako biste zategli kabel. (Nemojte previše zatezati!) Da biste uglavili

prstene, zategnite cilindrični prsten (B) uz ručku dok držite mali prsten (C) u mjestu.

- 39 Postupno pritišćite ručnu kočnicu kako biste imali bolju kontrolu nad kolicima.

REPOZICIONIRANJE RUČNE KOČNICE

- 40 Ručna kočnica se može pomicati duž ručke za udobniji hvat. Otpustite vijak usadnim (inbus) ključem (nije priložen). Premjestite sklop ručne kočnice na onaj dio ručke na koji vam bolje odgovara za upotrebu. Zategnite vijak kako biste ponovno pričvrstili ručnu kočnicu.

TEHNOLOGIJA BRZOG SKLAPANJA

- 41 Izvadite dijete iz sjedala.
42 **A.** Stavite prst u petlju i povucite prema gore, a zatim, **B.** povucite ručku za sklapanje i pustite da se okvir preklopi.

TRAKA ZA POHRANU

- 43 Traka za pohranu sjedala isporučena je kako bi sklopljeno sjedalo kolica zadržalo svoj položaj. Otkopčajte Velcro traku iz pričvršćenog položaja.
44 Provucite traku za pohranu kroz metalni D-prsten na bočnoj strani okvira kolica. Povucite traku za pohranu na gore i ponovno pričvrstite.

NJEGA I ODRŽAVANJE

Kako biste održali dugi vijek kolica, važno je da obavljate jednostavno, redovno održavanje. Povremeno provjeravajte jesu li zglobovi i područja za sklapanje i dalje u dobrom stanju. Ako čujete škripanje ili osjetite otpor, možete odnijeti kolica u obližnju trgovinu bicikla radi dodatnog podmazivanja. Samo ovlašteni prodavač smije obavljati sve popravke.

PRANJE

Tkanina sjedala

- Sjedalo kolica možete ručno prati u hladnoj vodi s blagim deterdžentom.
- Vodite računa o tome da uklonite metalni okvir i PE ploče sa sjedala prije pranja.
- Ne upotrebljavajte otapala, kaustična ili abrazivna sredstva za čišćenje.
- Kako biste smanjili skupljanje, jednostavno ponovno pričvrstite sjedalo na okvir radi sušenja.
- Nemojte tkaninu glačati, kemijski čistiti, sušiti u sušilici niti cijediti.
- Ako se navlake sjedala trebaju zamijeniti, upotrijebite samo dijelove prodavača koga je ovlastila tvrtka Baby Jogger. Oni su jedini koji mogu jamčiti da je navlaka testirana za sigurnost i osmišljena da odgovara ovom sjedalu.

Plastični/metalni dijelovi

- Očistite blagim sapunom i toplom vodom.
- Ne smijete ukloniti, rastaviti ili izmijeniti bilo koji dio mehanizma za sklapanje sjedala ili kočnice.

Čišćenje kotača

- Kotači se mogu čistiti vlažnom krpom. Treba ih potpuno osušiti mekim ručnikom ili krpom.

ČUVANJE

- Sunčeva svjetlost može izbljediti tkaninu sjedala ili osušiti gume, stoga će čuvanje kolica u zatvorenom prostoru produžiti dobar izgled kolica.
- **NE** čuvajte kolica vani.
- Provjerite jesu li kolica suha prije nego ih spremite na duže vrijeme.
- Uvijek čuvajte kolica na suhom mjestu.
- Čuvajte kolica na sigurnom mjestu kada se ne upotrebljavaju (npr. tamo gdje se djeca ne mogu s njima igrati).
- **NEMOJTE** stavljati teške predmete na kolica.
- **NE** čuvajte kolica blizu izravnog izvora topline kao što su radijatori ili vatra.

Ograničeno jamstvo tvrtke Baby Jogger:

Tvrtka Baby Jogger jamči da okvir kolica nema kvarova proizvođača tijekom radnog vijeka proizvoda. Kvarovi nastali proizvođačevom pogreškom uključuju ali se ne ograničavaju na lom zavarenih dijelova i oštećenja cijevi okvira kolica. Tekstil ili mekani materijali na šavovima i svi drugi dijelovi imaju će jamstvo jednu godinu od datuma kupnje (osim cijevi i guma). Za reklamacije na jamstvo potrebna je potvrda o kupnji, a jamstvo se daje samo originalnom kupcu.

OVO JAMSTVO NE POKRIVA:

- standardno trošenje i habanje
- koroziju ili hrđu
- nepravilno sklapanje ili postavljanje dijelova ili pribora trećih strana koji nisu u skladu s originalnim dizajnom
- slučajno ili namjerno oštećenje, zloupotrebu ili nehat, ili upotrebu na stepenicama ili pomičnim mehaničkim stepenicama
- upotrebu u komercijalne svrhe
- nepravilno skladištenje / održavanje kolica.

Ovo jamstvo posebno isključuje potraživanja za neizravne, slučajne ili posljedične štete. Podrazumijevano jamstvo o mogućnosti prodaje i pogodnosti za određenu upotrebu u skladu je s određenim jamstvenim rokom za ovaj model kolica u vrijeme kupnje. Neke države ne dopuštaju isključenja ili ograničenja slučajne ili posljedične štete, te gore navedena ograničenja ili isključenja se možda ne primjenjuju na vas. Ovo jamstvo vam daje određena zakonska prava, a vi možda također imate druga prava koja se razlikuju od države do države. Kako biste saznali koja su vaša zakonska prava u vašoj državi, obratite se lokalnoj ili državnoj službi za potrošače ili državnom odvjetniku vaše države.

Ako ste kupili kolica izvan Sjedinjenih Američkih Država, obratite se distributeru u zemlji u vašoj blizini. Njihove kontaktne informacije mogu se naći na našoj web-stranici na <http://www.babyjogger.com/retailers/#international>. Potraživanja po osnovu jamstava izvan zemlje u kojoj je ovaj proizvod kupljen mogu uključivati troškove prijevoza.

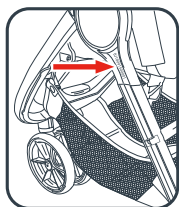

NAPOMENA: Kada budete kontaktirali distributera tvrtke Baby Jogger glede vaših kolica, imajte pri ruci serijski broj kolica. On se nalazi odmah ispod glavčine na vanjskoj strani stražnje noge.



- | | |
|-----------------------------|------------------------------|
| 1 Tolókar | 11 Bolygókerék/zár - kocogás |
| 2 Kocogóheveder | 12 Beállító gomb |
| 3 Bolygókerék/zár - sétálás | 13 Lábtartó |
| 4 Tartozékszerelő konzol | 14 Összehajtó kar |
| 5 Hátsókerék-kioldó gomb | 15 Hámcsat |
| 6 Hátsó kerék | 16 Tárheveder |
| 7 Parkolófék | 17 Hámhevederek |
| 8 Tárolókosár | 18 Vászontető |
| 9 Elsőkerék-kioldó gomb | 19 Kézifék |
| 10 Első kerék | |

FIGYELMEZTETES

FONTOS – Gondosan olvassa el, majd tegye el, hátha később szüksége lesz rá. Megfelel az EN1888-2 előírásainak.

Hatással lehet a gyermeke biztonságára, ha nem tartja be ezeket az utasításokat.

FIGYELMEZTETES

- Soha ne hagyja a gyermeket felügyelet nélkül.
- Ez az ülés 6 hónapnál fiatalabb gyermekek számára nem alkalmas.
- Mindig használja a biztonsági rögzítőrendszert.
- Ez a termék nem alkalmas futáshoz.
- Ügyeljen rá, hogy minden rögzítő berendezés használat előtt be legyen kapcsolva.
- A sérülések elkerülése érdekében ügyeljen rá, hogy gyermeke ne legyen a közelben, amikor kinyitja vagy összehajítja a terméket.
- A sérülések elkerülése érdekében vegye le a gyerektálcát vagy a hasvédő korlátot a babakocsi összehajtásakor és kinyitásakor.
- Ne hagyja a gyermeket a termékkel játszani.
- Használat előtt ellenőrizze, hogy a babakocsi váza vagy az ülőegység vagy az autósülés-csatlakozó megfelelően csatlakoztatva van.

TOVÁBBI BIZTONSÁGI INFORMÁCIÓK

- Ez a sport babakocsi egy utasnak biztosít helyet. SOHA ne engedjen egyszerre egynél több gyermeket a sport babakocsiba.



max 22 kg

- A babakocsi 6 hónapos kortól legfeljebb 4 éves korig használható, illetve 22 kg testsúlyig vagy 112 cm testmagasságig, attól függően, melyik következik be előbb.
- Az ajánlott teljes súlyterhelés ehhez a sport babakocsihoz 27,5 kg, 22 kg az ülésben, 1 kg az ülés hátsó zsebében, továbbá 4,5 kg a kosárban. A túlsúly veszélyes instabil körülmények kialakulását idézheti elő.
- Ha bármilyen terhet csatol a tolókarhoz, a

háttámla hátuljához, illetve a kocsi oldalához, az kihata a kocsi stabilitására.

- Rögzítse a fékeket még azelőtt, hogy a gyermeket beültetné vagy kivenné a babakocsiból, továbbá minden olyan alkalommal, amikor a sport babakocsi éppen nem mozog.
- A sport babakocsit kicsit előre-hátra mozgatva győződjön meg arról, hogy a fék megfelelően működik.
- A sport babakocsiban tilos a gyermekeket lépcsőn vagy mozgólépcsőn szállítani. A jótállás nem terjed ki a sport babakocsiban emiatt keletkező károokra.
- Nem szabad a Baby Jogger által jóvá nem hagyott tartozékokat használni.
- Figyeljen az autókra – soha ne feltételezze, hogy az autó vezetője látja Önt vagy a gyermekét.
- Az utasnak ülve kell maradnia (nem szabad felállnia a sport babakocsiban).
- Csak gyártótól vásárolt vagy általa jóváhagyott csere alkatrészeket használjon.

FIGYELMEZTETES

KOCO GÁS KÖZBEN

- Ne működtesse a forgózarat, amikor a babakocsi mozgásban van.
- Ne kocogjon olyan gyerekkel, aki 9 hónaposnál fiatalabb, vagy nem tud önállóan felülni.
- Kocogás előtt ellenőrizze, hogy minden alkatrész jól van felszerelve és megfelelő módon működik.
- Kocogás közben mindig használja a kocogószíjat.
- Az ülés hátlapja merőleges helyzetben kell legyen.
- Az első forgókereket mindig zárja kocogó helyzetben a kocogóskor.
- A termék nem alkalmas futáshoz vagy korcsolyázáshoz.
- A szabadon levő tárgyak kieshetnek a kosárból kocogás közben.

VÁZ

- 1 Csomagolja ki a sport babakocsi vázát a dobozból, és tegye félre a kerekeket.
- 2 Nyissa ki a sport babakocsit úgy, hogy a tolókart elhúzza a váztól és a padló felé tolja addig, amíg a babakocsi a helyére nem kattan.
- 3 Állítsa a babakocsit függőleges helyzetbe.

⚠ FIGYELMEZTETÉS: Ügyeljen rá, hogy minden rögzítő berendezés használat előtt be legyen kapcsolva.

ELSŐ KERÉK

- 4 Beszerelés
 - Fektesse a hátára a sport babakocsit úgy, hogy a tolókar a padlón fekvődjön.
 - Csatlakoztassa az első kereket oly módon, hogy becsúsztatja az első keréktartóra, amíg be nem kattan. Az első kereket gyengéden meghúzva ellenőrizze, hogy az a helyére kattant.
- 5 Levétel
 - Az elsőkerék-kioldó gombot lenyomva gyengéden csúsztassa le az első kereket az első keréktartóról.

BOLYGÓKERÉK FUNKCIÓ

SÉTA EGYENETLEN TALAJON KÖVETŐ MÓDBAN

- 6 Gyengéden húzza a bolygókerék-zárát függőleges állásba, amíg a helyére nem kattan.

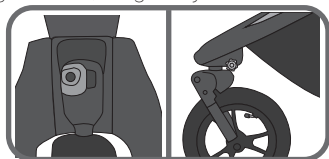

EGYENETLEN TALAJON VALÓ GYALOGLÁSHOZ VAGY KOCO GÁSHOZ:

- 7 A bolygókerék-zár gombját lefelé tolva rögzítse az első kereket fix pozícióban.
- 8 Forgassa el az első kereket addig, amíg egy zárt, előrenéző helyzetbe nem pattan.

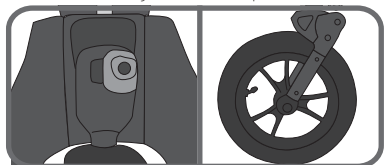

⚠ FIGYELMEZTETÉS: Az ülés hátlapja merőleges helyzetben kell legyen. Az első kereket zárolni kell kocogó helyzetben.

A gyermeket 5 pontos hevederrel kell rögzíteni.

A gyermek beültetésekor vagy kiemelésekor zárolja az első kereket fix állásban.

BEÁLLÍTÓ FUNKCIÓ

- 9 Ha a babakocsi az egyik oldalra húz, miközben az első kereke zárva van, akkor igazítsa be a beállító gombbal. Ha a babakocsi jobbra húz, fordítsa balra a gombot. Ha a babakocsi balra húz, fordítsa jobbra a gombot a babakocsi beállításának módosításához.

HÁTSÓ KERÉKEK

- 10 Beszerelés
 - Állítsa egy vonalba a hátsó kerék tengelyét a sport babakocsi vázán lévő kerékszerelévnnyel, majd dugja bele, amíg a helyére nem pattan. Ezt egy kattanás jelzi.
 - A hátsó kereket gyengéden meghúzva ellenőrizze, hogy megfelelő módon a helyére kattant.
- 11 Levétel
 - A kerékioldó gomb lenyomásával egy időben finoman csúsztassa ki a hátsó kereket a kerékszerelvényből.

FÉK

- 12 A fékek zárolásához: a fékkart lefelé tolva kapcsolja be a fékeket.
- 13 A fékek kioldásához: emelje fel a fékkart.

⚠ FIGYELMEZTETÉS: Zárja a fékeket még azelőtt, hogy a gyermeket beültetné vagy kivenné a babakocsiból, továbbá minden olyan alkalommal, amikor a sport babakocsi éppen nem mozog.

VÁSZONTETŐ

- 14 Csatlakoztassa a vászontetőt a vázhoz: Csúsztassa a vászontető rögzítőpeckét a tartozékszerelő konzol felső nyílásába, amíg a helyére nem kattan.

MEGJEGYZÉS: Gondoskodjon arról, hogy a rugalmas anyag ne legyen a tartozékok felszerelésére szolgáló konzolon.

- 15 A vászontető tetején és oldalán pattintsa össze a hátát a váz felső része körül mindkét oldalon.
- 16 Rögzítse a vászontetőt a Velcro® szalagok beigazításával a konzolon és a vászontetőn.
- 17 A vászontető leengedéséhez: Nyomja meg a felső szürke gombot a tartozékszerelő konzolon, hogy kiengedje a vászontető rögzítőpeckét és a vászontető tetején kilátsza a kapcsolókat és a Velcro® szalagokat.

A BIZTONSÁGI HÁM BEÁLLÍTÁSA

- 18 Az ülés háta felől oldja ki a rögzítőszalagot és nyissa ki a zsebet, és keresse meg a négyszögletes műanyag stoppert. Forgassa el a stoppert és fűzze át a PE-lap nyílásain és az üléshez.
- 19 Tegye vissza a stoppert az ülésen a gyermek vállaihoz legközelebb eső nyílásba. Vezesse vissza az üléshez, majd a PE-lapon keresztül. A hevedert megrántva bizonyosodjon meg arról, hogy rögzült-e a stopper. Mind a két oldalon ismételje meg a folyamatot.

▲ FIGYELMEZTETÉS: Kerülje a kiesésből vagy kicsúszásból eredő súlyos sérüléseket. Mindig jól állítsa be és húzza meg a biztonsági hámat.

▲ FIGYELMEZTETÉS: Mindig a vállszíjakkal és a derékövvel együtt használja az elágazó hevedert.

- 20 Csúsztassa a hámpárnákat felfelé, hogy elérjék a hevederen lévő műanyag vezetőelemet.
- 21 Tartsa a műanyag vezetőelemet, majd húzza meg a hevedert szorosabbra vagy lazábbra.

A BIZTONSÁGI HÁM HASZNÁLATA

- 22 Mindkét oldalon illesse be a hevedercsatot a hámcsatba.
- 23 A csatlakoztatott hámcsatot és az oldalsó hevedercsatot illesse be a villáscsat oldalába.
- 24 Nyomja meg a villáscsaton lévő gombot a kiengedéshez.

AZ ÜLÉS HÁTRADÖNTÉSE

- 25 Csipje össze az ülés mögötti szorítót, majd csúsztassa le a kívánt dőlési szögbe.
- 26 Az ülés mindkét oldalát húzza le annyira, hogy vonalba kerüljön a szorító helyzetével. A függőleges helyzetbe állításhoz ismételje meg a lépéseket fordított sorrendben.

▲ FIGYELMEZTETÉS: Amikor beállításokat végez a sport babakocsi ülésén, ügyeljen rá, hogy a gyerek feje, karja és lába ne akadjon be az ülés mozgó részeibe és a sport babakocsi vázába.

IDŐJÁRÁSÁLLÓ TETŐ

Ha szükség van rá, húzza lefelé és az ülés hátlapján át az időjárásálló tetőt. Biztosan rögzítse az ülés mindkét oldalán. Használaton kívül csavarja fel az időjárásálló tetőt, és rögzítse a vászontető huzata alatt található rugalmas hurokkal és a horoggal.

AZ ÜLÉSPÁRNA LEVÉTELE

- 27 Vegye le a vászontetőt. A tolókarhoz legközelebbi kapocscsal kezdve és a víz mentén lefelé haladva válassza le az ülést a vázról.
- 28 Vegye le az első kerék mögött található üléskapcsokat a váz aljáról/hátáról.
- 29 Keresse meg a gyerekkocsi alján a kicsúszáshoz csatlakoztatott összehajtó heveder gyűrűit. Csavarja ki az összehajtó heveder gyűrűit, és vegye le az összehajtó szerkezetéről.
- 30 Csúsztassa le a huzatot a lábtartó területéről. Amikor vissza kívánja tenni az ülés párnát a vázra, fordított sorrendben járjon el.

A KOSÁR KIVÉTELE

- 31 A babakocsi hátánál: Kapcsolja le a kosár felső kapcsait a vázcső körül a középső kereszttrúd fölött.
- 32 Kapcsolja le a kosár alsó kapcsait a vázcső körül a középső kereszttrúd alatt.
- 33 Fektesse a babakocsit a hátára úgy, hogy a tolókar a padlón fekdűjön.
- 34 A babakocsi elejénél: Lazítsa ki a Velcro® füleket az oldalsó műanyag hurkokon.
- 35 Vegye le a Velcro® füleket az oldalsó műanyag hurkokról.

A KOSÁR FELSZERELÉSE

- 36 Vegye le az üléshez a Summit X3-ről mindegyik kapcsot kipattintva és a huzatot kicsúsztatva a lábtartó területéről.
- 37 Szerelje fel a kosár elejét a Velcro® fület a középső és oldalsó műanyag karikákhoz rögzítve.
- 38 Kapcsolja be a kosár felső kapcsait a vázcső körül a középső kereszttrúd fölött mindkét oldalon. Kapcsolja be a kosár alsó kapcsait a vázcső körül a középső kereszttrúd alatt mindkét oldalon.

KÉZIFÉK

- 39 Ha a fék nem működik megfelelően, egyszerűen nyomja meg a fékkart (A) ötször vagy hatszor. Ha a probléma továbbra is fennáll, lazítsa ki a fék hengeres gyűrűjét (B) a kis gyűrű (C) beállításához, majd a kis gyűrűt mozdítsa a kartól elfelé a kábel meghúzásához. (Kérjük, ne húzza túl!) A gyűrűk zárolásához szorítsa a hengeres gyűrűt (B) a karhoz, miközben a kis gyűrűt (C) a helyén tartja.
- 40 Fokozatosan nyomja le a kéziféket, hogy jobban az ellenőrzése alatt tartsa a babakocsit.

KÉZIFÉK ÁTHELYEZÉSE

- 41 A kézifék áthelyezhető a tolókaron annak érdekében, hogy kényelmesebb legyen a fogása. Lazítsa meg a csavart egy imbuszkulccsal (nincs mellékelve). Helyezze a kézifék szerelvényt a tolókarrá egy Ön számára kényelmes helyzetbe. Szorítsa meg a csavart a tolókaron a kézifék újbóli rögzítéséhez.

GYORS ÖSSZEHAJTÁSI TECHNIKA

- 42 Vegye ki a gyermeket az ülésből.

- 43 **A.** Helyezze az ujját a hurokba és húzza felfelé, majd **B.** Húzza fel az összecsuksához felhúzó fogantyút, és engedje összerogyni a vázat.

TÁROLÓ HEVEDER

- 44 Az ülés tároló hevedere arra szolgál, hogy a babakocsi ülését összehajtott állapotban egyhelyben tartsa. Lazítsa ki a Velcro szalagokat a rögzített állapotból.
- 45 Csúsztassa át a tároló hevedert az ülésváz oldalán található fém D-gyűrűn. Húzza fel a tároló hevedert és rögzítse újra.

ÁPOLÁS ÉS KARBANTARTÁS

Ha meg akarja őrizni a sport babakocsi hosszú élettartamát, fontos elvégezni az egyszerű, de rendszeres karbantartási teendőket. Időről időre gondoskodjon róla, hogy a csatlakozások és az összecsuksódó területek jó állapotban legyenek. Ha nyirkosítást, hall vagy feszültséget érez, elviheti a sport babakocsit a helyi bicikli szaküzletbe, hogy kenjék meg. Minden javítást a hivatalos márkakereskedésnek kell elvégeznie.

MOSÁS

Üléshuzat

- A sport babakocsi üléshezata hideg vízben, enyhe mosószerrel kézzel mosható.
- Ügyeljen rá, hogy mosás előtt levegye a fémvázat és a PE-lapokat az ülésről.
- Ne használjon oldószereket, maró vagy dörzshatású tisztítószereket.
- Hogy a huzat ne menjen össze, az ülést egyszerűen tegye vissza a vázra száradni.
- Ne vasalja, vegytisztítsa, tegye szárítógépbe vagy csavarja ki a huzatot.
- Ha az üléshezatot ki kell cserélni, csak hivatalos Baby Jogger márkakereskedőtől származó termékeket használjon. Kizárólag ezek mentek át garantáltan a biztonsági teszten és ezeket tervezték pont erre az ülésre.

Műanyag-/fémelemek

- Enyhén szappanos meleg vízzel törölje őket tisztára.
- Nem szabad levenni, szétszerelni vagy módosítani az ülést összehajtó szerkezet alkatrészeit vagy a fekeket.

A kerekek ápolása

- A kerekeket nedves ruhával tisztítsa meg. Teljesen meg kell őket szárítani egy puha törülközővel vagy törülkőruhával.

TÁROLÁS

- A naptól kifakulhat az üléshezata és kiszáradhatnak a kerékgyűrűk, ezért ha beltérben tárolja a babakocsit, az hosszabb ideig tetszetős marad.
- **NE** tárolja szabad térben.
- Ügyeljen rá, hogy a sport babakocsi megszáradjon, mielőtt hosszabb időre elteszi.
- A sport babakocsit mindig száraz helyen tárolja.
- Amikor a sport babakocsi nincs használatban, tegye el biztonságos helyre (vagyis olyan helyre, ahol gyerekek nem tudnak játszani vele).
- **NE** helyezzen nehéz tárgyakat a sport babakocsi tetejére.
- **NE** tartsa a sport babakocsit közvetlen hőforrás, például radiátor vagy tűz közelében.

A Baby Jogger korlátozott élettartamra szóló jótállása

A Baby Jogger a termék teljes élettartamára szavatolja, hogy a váz mentes a gyártási hibáktól. A gyári hibák a teljesség igénye nélkül a hegesztések eltörését és a csőváz sérülését jelentik. A textil és a puha oldalú anyagokra és az összes többi elemre egyéves jótállás vonatkozik a vásárlás napjától számított egy évig (a csövek és a kerékgumik kivételével). A vásárlási bizonylatra szükség van a jótállási kárigény beadásához, a jótállás csak az eredeti vásárlóra vonatkozik.

A JÓTÁLLÁS NEM TERJED KI AZ ALÁBBIKRA:

- Szokásos kopás és elhasználódás
- Rozsdásodás vagy rozstda
- Helytelen összeszerelés vagy az eredeti kialakítással nem kompatibilis, harmadik féltől származó alkatrészek vagy tartozékok beszerelése
- Véletlen vagy szándékos károkozás, bántalmazás vagy hanyagság, illetve lépcsőn vagy mozgólépcsőn történő használat.
- Kereskedelmi használat
- A kocsi helytelen tárolása/ápolása

A jelen jótállás kifejezetten kizárja a közvetlen, eseti vagy következményi károk miatti kárigényeket. Az értékesíthetőség és egy adott célra való alkalmasság beleértett garanciái a modell konkrét, a vásárlás időpontjában érvényes jótállási időszakának felelnek meg. Egyes államok nem engedik meg az eseti vagy következményi károk kizárását vagy korlátozását, így előfordulhat, hogy a fenti korlátozások vagy kizárások Önre nem vonatkoznak. A jelen jótállás konkrét törvényes jogokkal ruházza fel Önt, sőt más jogokkal is rendelkezhet, amelyek államról államra változnak. Ha meg szeretné tudni, hogy milyen törvényes jogok illetik meg, forduljon a helyi vagy az állami fogyasztásügyi hivatalhoz vagy saját államának igazságügyi miniszteréhez.

Ha a sport babakocsit az Egyesült Államokon kívül vásárolta, kérjük, forduljon az Önhöz legközelebbi lévő országban lévő forgalmazóhoz. A kapcsolatfelvételi információt az alábbi címen találja meg: <http://www.babyjogger.com/retailers/#international>. Ha a termék megvásárlásának országán kívül nyújtanak be szavatossági kárigényt, szállítási költségek léphetnek fel.

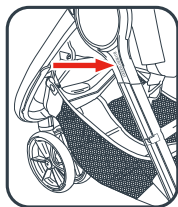

MEGJEGYZÉS: Ha a sport babakocsival kapcsolatban megkeresi a Baby Jogger forgalmazót, kérjük, készítse elő a sport babakocsi sorszámát. Ez közvetlenül a kerékagy alatt, a hátsó láb külső oldalán található.



- | | |
|----------------------------------|-----------------------------|
| 1 Handgreep | 11 Zwenkblokkering – joggen |
| 2 Joggingriem | 12 Knop voor uitlijning |
| 3 Zwenkblokkering – lopen | 13 Voetensteun |
| 4 Montagebeugel voor accessoires | 14 Inklaphendel |
| 5 Ontgrendelknop achterwiel | 15 Harnasgesp |
| 6 Achterwiel | 16 Opbergriem |
| 7 Parkeerrem | 17 Harnasriemen |
| 8 Mand | 18 Kap |
| 9 Ontgrendelknop voorwiel | 19 Handrem |
| 10 Voorwiel | |

WAARSCHUWING

BELANGRIJK – Lees deze instructies aandachtig en bewaar ze voor later. Voldoet aan EN1888-2.

Deze instructies niet volgen kan gevaarlijk zijn voor de veiligheid van uw kind.

WAARSCHUWING

- Uw kind nooit zonder toezicht achterlaten.
- Dit stoeltje is niet geschikt voor kinderen jonger dan 6 maanden.
- Gebruik altijd het kinderbeveiligingssysteem.
- Dit product is niet geschikt om mee hard te lopen of te skeeleren.
- Zorg dat alle vergrendelingen/blokkeringen vóór gebruik zijn ingeschakeld.
- Houd om verwondingen te voorkomen uw kind uit de buurt tijdens het in- of uitklappen van deze buggy.
- Verwijder om verwondingen te voorkomen het eetblad of de stootbalk wanneer u de buggy in- of uitklapt.
- Laat uw kind nooit met de buggy spelen.
- Controleer voor gebruik of het wiegje, het kinderwagentzije, of het autostoeltje goed vast zit op het kinderwagenchassis.

AANVULLENDE VEILIGHEIDSINFORMATIE

- Deze buggy is bedoeld voor één kind. Laat **NOOIT** meer dan één kind in deze buggy zitten.



max 22 kg

- De wandelwagen is bestemd voor kinderen vanaf 6 maanden tot 4 jaar of met een maximaal gewicht van 22 kg of een minimale lengte van 112 cm als dat eerder is.
- De totale aanbevolen belasting voor deze buggy bedraagt 27.5 kg, 22 kg in het zetje, 1 kg in het vak achterop het zetje en 4,5 kg in de mand. Overmatig gewicht kan gevaarlijke onstabiele toestanden met zich meebrengen.
- Elke belasting op de handgreep en/of de achterkant van de rugleuning en/of de zijkanten van de buggy beïnvloedt de stabiliteit.

- Zorg dat de remmen zijn ingeschakeld voordat u uw kind in de buggy plaatst of eruit haalt en wanneer de buggy stilstaat.
- Controleer of de rem correct is ingeschakeld door de buggy een beetje heen en weer te bewegen.
- De kinderwagen is niet bedoeld om een kind op en af trappen of roltrappen te vervoeren. Hieruit voortvloeiende schade aan de buggy wordt niet gedekt door de garantie.
- Gebruik geen accessoires die niet zijn goedgekeurd door Baby Jogger.
- Kijk uit voor auto's – ga er nooit van uit dat een chauffeur u en uw kind kan zien.
- Zorg dat uw kind blijft zitten (niet staan in de buggy).
- Gebruik alleen vervangende onderdelen die door Baby Jogger zijn geleverd of goedgekeurd.

WAARSCHUWING

TIJDENS HET JOGGEN

- Bedien de zwenkblokkering niet terwijl de buggy in beweging is.
- Jog niet met een kind dat jonger is dan 9 maanden of niet zelfstandig kan zitten.
- Controleer alvorens te joggen of alle onderdelen goed vergrendeld zijn en werken.
- Gebruik altijd de joggingriem tijdens het joggen.
- De rugleuning moet helemaal rechtop staan.
- Vergrendel het zwenkbare voorwiel altijd in de joggingstand als u gaat joggen.
- Dit product is niet geschikt voor skeeleren.
- Losse voorwerpen kunnen uit de mand vallen tijdens het joggen.

FRAME

- 1 Haal het frame van de buggy uit de doos en leg de wielen opzij.
- 2 Klap de buggy open door de handgreep weg van het frame en naar de grond toe te trekken tot de buggy vastklikt.
- 3 Zet de buggy rechtop.

! **WAARSCHUWING:** Zorg dat alle vergrendelingen vóór gebruik zijn ingeschakeld.

VOORWIEL

- 4 Monteren
 - Leg de buggy op zijn achterkant zodat de handgreep op de grond rust.
 - Schuif het voorwiel in de voorwielophanging tot het vastklikt. Trek voorzichtig aan het voorwiel om te controleren of het goed vastzit.
- 5 Verwijderen
 - Druk op de ontgrendelknop van het voorwiel en schuif het voorwiel voorzichtig uit de voorwielophanging.

ZWENKBLOKKERING

LOPEN EN TREKKEN OP ONEFFEN TERREIN:

- 6 Trek de zwenkblokkering voorzichtig rechtop tot deze vastklikt.

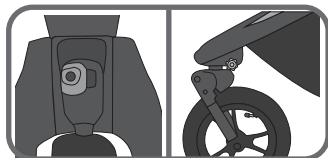

LOPEN OP ONEFFEN TERREIN OF JOGGEN:

- 7 Duw de knop van de zwenkblokkering omlaag zodat het voorwiel vastzit.
- 8 Draai het voorwiel tot het naar voren vastklikt

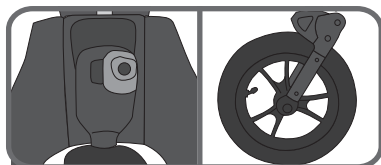

! **WAARSCHUWING:** De rugleuning moet helemaal rechtop staan.
Het voorwiel moet in de joggingstand zijn vergrendeld.
Het kind moet met de 5-puntsgordel zijn ingesnoerd.
Blokkeer het voorwiel als u uw kind in de buggy plaatst of eruit haalt.

UITLIJNINGSFUNCTIE

- 9 Als de buggy naar een kant trekt terwijl het voorwiel is geblokkeerd, kunt u deze uitlijnen met de daarvoor bestemde verstelknop. Draai de knop linksom als de buggy naar rechts trekt. Draai de knop rechtsom als de buggy naar links trekt.

ACHTERWIELEN

- 10 Montage
 - Lijn de as van het achterwiel uit met de wielophanging in het frame van de buggy en steek de as in de wielophanging tot deze vastklikt. U hoort een klik.
 - Trek voorzichtig aan het achterwiel om te controleren of het goed is gemonteerd.
- 11 Demontage
 - Druk de ontgrendelknop van het wiel in en schuif tegelijkertijd het achterwiel voorzichtig uit de wielophanging.

REM

- 12 Remmen blokkeren: duw de remhendel omlaag om de remmen vast te zetten.
- 13 Remmen vrijgeven: breng de remhendel omhoog.

! **WAARSCHUWING:** Blokkeer de remmen voordat u uw kind in de buggy zet of eruit haalt en wanneer de buggy stilstaat.

KAP

- 14 Kap aan het frame bevestigen: Schuif de pen van de kap in het bovenste gaatje van de montagebeugel voor accessoires tot deze vastklikt.
NB: Zorg dat de elastische stof niet tussen de montagebeugel voor accessoires zit.
- 15 Maak aan de bovenkant en de zijkant van de kap de strook met de drukknopen aan weerszijden vast aan de bovenkant van het frame.
- 16 Bevestig de kap door de Velcro® klittenbanden op de console en de kap met elkaar uit te lijnen.
- 17 De kap verwijderen: Druk op de bovenste grijze knop op de montagebeugel voor accessoires zodat de pen van de kap loskomt. Maak de drukknopen en het Velcro® klittenband bovenaan de kap los.

VEILIGHEIDSHARNAS VERSTELLEN

- 18 Maak de bevestigingsstrip langs de achterkant van het zijje los, open het vak en zoek de vierkante kunststoffen stopper.

Draai en duw de stopper door de gleuven in de polyethyleen plaat en de bekleding van het zitje.

- 19 Duw de stopper opnieuw in het zitje in de gleuf het dichtst bij de schouders van uw kind. Duw de stopper vervolgens weer door de bekleding van het zitje en de polyethyleen plaat. Trek aan de riem om te controleren of de stopper is vergrendeld. Doe dit aan weerszijden.

⚠ WAARSCHUWING: Voorkom ernstig letsel door vallen of glijden uit de buggy. Zorg er altijd voor dat het veiligheidsharnas goed is ingesteld en vastgemaakt.

⚠ WAARSCHUWING: Gebruik altijd de kruisriem in combinatie met de schouder- en heupgordels.

- 20 Schuif de harnaspads omhoog tot aan de kunststof geleider van de riem.
21 Pak de kunststof geleider vast en trek aan de riem voor vaster of losser maken.

GEBRUIK VAN HET VEILIGHEIDSHARNAS

- 22 Steek aan weerszijden de gesp van de heupgordel in de gesp van het harnas.
23 Steek de vastgemaakte gespen van het harnas en de heupgordel in de zijanten van de kruisplaat.
24 Maak de kruisplaat los door op de knop te drukken.

HET ZITJE ACHTEROVER ZETTEN

- 25 Knijp de klem achter het zitje in en laat het in de gewenste stand zakken.
26 Trek het zitje aan weerszijden naar beneden in overeenstemming met de stand van de klem. Herhaal deze stappen in omgekeerde volgorde om het zitje rechtop te zetten.

⚠ WAARSCHUWING: Zorg er bij het verstellen van het zitje voor dat het hoofdje en de armpjes en beentjes van uw kind niet tussen bewegende onderdelen van het zitje en het frame van de buggy bekneld kunnen raken.

REGENHOES

Trek de regenhoes desgewenst over de gaasstof op de rugleuning van het zitje. Zorg dat de hoes beide zijden van het zitje nauw omsluit. Rol de regenhoes wanneer u ze niet gebruikt op en maak ze vast met de elastische lus en de huls onder de hoes.

ZITKUSSEN VERWIJDEREN

- 27 Verwijder de kap. Maak de drukknopen los.

Begin met de bovenste drukknop het dichtst bij de handgreep en werk helemaal langs het frame naar beneden toe.

- 28 Maak achter het voorwiel de riemen van het zitje los. Deze bevinden zich om de onder-/achterkant van het frame.
29 Zoek de ringhaken die aan het frame van de buggy, onder het zitje zijn bevestigd. Schroef de ringhaken open en verwijder ze van het inklapmechanisme.

- 30 Trek de bekleding uit de voetensteun.

Herhaal de stappen in omgekeerde volgorde om het zitkussen terug op het frame te plaatsen.

MAND VERWIJDEREN

- 31 Op de achterkant van de buggy. Maak de bovenste drukknopen van de mand los. Deze zitten om de buizen van het frame en boven de middelste dwarsbalk.
32 Maak de onderste drukknopen van de mand, om de buizen van het frame, onder de middelste dwarsbalk los.
33 Leg de buggy op zijn achterkant, met de handgreep op de grond.
34 Op de voorkant van de buggy. Open het Velcro® klittenband van de kunststoffen lussen aan de zijkant.
35 Verwijder het Velcro® klittenband van de kunststoffen lus aan de zijkant los.

MAND AANBRENGEN

- 36 Verwijder de bekleding van de Summit X3 door alle drukknopen los te maken en de bekleding uit de voetensteun te halen.
37 Installeer de voorkant van het mandje door de Velcro® klittenband te bevestigen aan de kunststof lussen in het midden en aan weerszijden van het frame.
38 Sluit aan weerszijden de bovenste drukknopen van de mand, om de buizen van het frame en boven de middelste dwarsbalk. Sluit aan weerszijden de onderste drukknopen van de mand, om de buizen van het frame, onder de middelste dwarsbalk.

HANDREM

- 39 Als de remmen niet goed werken, knijpt u gewoon 5 of 6 keer in de remhendel (A). Als dit het probleem niet verhelpt, maakt u de ring van de remcilinder (B) los. Verstel de kleine ring (C) en beweeg deze weg van de hendel om de kabel aan te spannen.

(Niet te vast aandraaien!) Blokkeer de ringen door de cilinderring (B) vast te zetten tegen de hendel terwijl u de kleine ring (C) op zijn plaats houdt.

- 40 Knijp geleidelijk in de handrem voor meer controle over uw buggy.

DE HANDREM VERPLAATSSEN

- 41 U kunt de handrem op de handgreep verplaatsen voor een comfortabele grip. Maak de bout los met een inbusleutel (niet meegeleverd). Verplaats de handrem naar de gewenste comfortabele positie op de handgreep. Trek de bout aan om de handrem vast te zetten.

SNEL INKLAPMECHANISME

- 42 Haal uw kind uit het zitje.
43 A. Steek een vinger in de lus. B. Trek aan de inklaphendel zodat het frame inklapt.

OPBERGRIEM

- 44 Een opbergriem houdt het zitje op zijn

plaats wanneer de buggy is ingeklapt. Maak het klittenband los.

- 45 Haal de riem met het opschrift 'STORAGE STRAP' door de metalen D-ring op de zijkant van het frame van het zitje. Trek aan de opbergriem en sluit het klittenband.

ZORG EN ONDERHOUD

Eenvoudig en regelmatig onderhoud is belangrijk voor langdurig gebruik van uw buggy. Controleer van tijd tot tijd of de verbindingen en uitklapbare delen nog in goede staat zijn. Breng de buggy als u een piepend geluid hoort of weerstand voelt naar een lokale fietsenwinkel voor een smeerbeurt. Reparaties mogen alleen door een officiële dealer worden uitgevoerd.

WASSEN

Bekleding van het stoeltje

- U kunt het zitje van uw buggy met de hand wassen in koud water met een fijnwasmiddel.
- Verwijder vóór het wassen het metalen frame en de polyethyleen platen van het zitje.
- Gebruik geen oplosmiddelen of bijtende of schurende reinigingsmiddelen.
- Monteer om krimp te beperken het zitje op het frame en laat het zo drogen.
- De bekleding niet strijken, chemisch reinigen, in de droogtrommel doen of uitwringen.
- Gebruik indien de bekleding van het zitje aan vervanging toe is alleen onderdelen van een officiële Baby Jogger-dealer. Alleen deze onderdelen zijn gegarandeerd getest op veiligheid en zijn ontworpen om op dit zitje te passen.

Kunststof-/metalen onderdelen

- Schoonvegen met een milde zeepoplossing in lauw water.
- Nooit een onderdeel van het inklapmechanisme van het zitje of de remmen verwijderen, uit elkaar halen of wijzigen.

Onderhoud van de wielen

- Veeg de wielen schoon met een vochtige doek en maak ze grondig droog met een zachte (hand)doek.

OPBERGEN

- Blootstelling aan zonlicht kan de bekleding van het zitje verbleken en de banden uitdrogen. Bewaar de buggy binnen zodat hij langer mooi blijft.
- Bewaar de buggy **NIET** buiten.
- Controleer of de buggy droog is voordat u hem voor langere tijd opbergt.
- Bewaar de buggy altijd op een droge plaats.
- Bewaar de buggy wanneer u hem niet gebruikt op een veilige plek (waar kinderen er niet mee kunnen spelen).
- Plaats **GEEN** zware voorwerpen bovenop de buggy.
- Bewaar de buggy **NIET** in de buurt van een directe warmtebron, zoals een radiator of vuur.

Levenslange beperkte garantie van Baby Jogger:

Baby Jogger garandeert dat het frame vrij is van fabricagefouten tijdens de levensduur van het product. Fabricagefouten omvatten, maar zijn niet beperkt tot, het breken van lussen of schade aan framebuizen. Voor weefsels of andere zachte materialen en alle andere componenten geldt een garantie van één jaar vanaf de aankoopdatum (uitgezonderd voor buizen en banden). Een aankoopbewijs is vereist voor een garantieclaim en de garantie geldt uitsluitend voor de originele koper.

DEZE GARANTIE DEKT GEEN:

- normale slijtage
- corrosie of roest
- onjuiste montage of het aanbrengen van onderdelen of accessoires van derden die niet geschikt zijn voor het oorspronkelijke ontwerp
- schade, misbruik, verwaarlozing, al dan niet onopzettelijk of opzettelijk, of gebruik op trappen en roltrappen
- commercieel gebruik
- onjuiste opslag of slecht onderhoud van de buggy

Deze garantie sluit specifiek elke claim uit voor indirecte, incidentele of gevolgschade. De stilzwijgende garanties van verkoopbaarheid en geschiktheid voor een bepaald doel zijn conform de specifieke garantieperiode voor dit model op de datum van aankoop. In bepaalde landen is het uitsluiten of beperken van incidentele of gevolgschade niet toegestaan zodat de bovenstaande beperkingen of uitsluitingen mogelijk niet op u van toepassing zijn. Deze garantie geeft u specifieke wettelijke rechten. Het is mogelijk dat u nog andere rechten heeft, die van land tot land kunnen verschillen. Om te weten over welke wettelijke rechten u beschikt in uw land, kunt u contact opnemen met uw lokale of landelijke overheidsdienst voor consumentenzaken of met het ministerie van Justitie.

Als uw buggy buiten de Verenigde Staten werd gekocht, neemt u contact op met de distributeur in het dichtstbijzijnde land. De contactgegevens vindt u op onze website bij <http://www.babyjogger.com/retailers/#international>. Voor garantieclaims buiten het land van aankoop van het product kunnen verzendkosten in rekening worden gebracht.

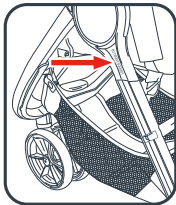

NB: Zorg dat u het serienummer van uw buggy bij de hand heeft wanneer u contact opneemt met de Baby Jogger-distributeur voor uw buggy. Het serienummer vindt u vlak onder de naaf aan de buitenkant van de achterpoot.



- | | |
|----------------------------------|----------------------------|
| 1 Håndtak | 11 Svingledd/lås - jogging |
| 2 Joggingstropp | 12 Justeringsknapp |
| 3 . Svingledd/lås - gå | 13 Fotrom |
| 4 Monteringsbrakett for tilbehør | 14 Brettetåndtak |
| 5 Utløserknapp for bakhjul | 15 Selespenne |
| 6 Bakhjul | 16 Oppbevaringsstropp |
| 7 Parkeringsbremse | 17 elastropp |
| 8 Oppbevaringskurv | 18 Kalesje |
| 9 Utløserknapp for forhjul | 19 Håndbremse |
| 10 Fronthjul | |

ADVARSEL

VIKTIG – Les nøye og oppbevar for fremtidig bruk. Oppfyller EN1888-2.

Barnets sikkerhet kan settes i fare dersom du ikke følger disse instruksjonene.

ADVARSEL

- Barnet skal aldri etterlates uten tilsyn.
- Dette setet er ikke egnet for barn under 6 måneder.
- Bruk alltid sikringssele.
- Dette produktet egner seg ikke for løping eller for bruk med rulleskøyter.
- Påse at alle låsemekanismer er aktivert før bruk.
- For å unngå personskafe, sørg for å holde barnet på avstand mens du slår opp og slår sammen produktet.
- For å unngå personskafe må barnebrettet eller midjestangen fjernes når du slår sammen eller slår opp sittestolen.
- La ikke barnet leke med dette produktet.
- Kontroller før hver bruk at låsemekanismene for barnevognbagen eller bilsetet virker som de skal.

MER SIKKERHETSOPPLYSNINGER

- Denne sittestolen er beregnet på én passasjer. La **ALDRI** mer enn ett barn sitte i denne sittestolen om gangen.



max 22 kg

- Sittevognen er beregnet på et barn fra 6 måneder opp til 22 kg, eller 4 år, eller en høyde over 112 cm, avhengig av hva som kommer først.
- Total vektbelastning anbefalt for denne sittestolen er 27,5 kg, 22 kg i setet, 1 kg i setets baklomme, og 4,5 kg i kurven. For stor vekt kan føre til farlige, ustabile situasjoner.

- Enhver last som er festet til håndtaket og/eller på baksiden og/eller på siden av kjøretøyet vil påvirke stabiliteten til kjøretøyet.
- Lås bremsene før du setter ned og tar opp barnet og ellers når sittevognen ikke er i bevegelse.
- Sørg for at bremsen er riktig innkoblet ved å skyve sittevognen litt frem og tilbake.
- Sittevognen skal ikke brukes til å transportere barn opp eller ned trapper eller rulletrapper. Skader som oppstår på sittevognen i slike situasjoner blir ikke dekket under garantien.
- Tilbehør som ikke er godkjent av Baby Jogger skal ikke brukes.
- Se opp for biler - du bør aldri anta at en bilfører kan se deg og barnet ditt.
- Passasjerer skal alltid sitte (ikke stå i sittestolen).
- Bruk kun utskiftingsdeler som leveres av, eller er godkjent av, Baby Jogger.

ADVARSEL

NÅR DU JOGGER

- Ikke bruk svinglåsen mens sportsvognen er i bevegelse.
- Ikke jogg med et barn under 9 måneder, eller som ikke kan sitte uten støtte.
- Kontroller at alle delene er riktig tilkoblet og fungerer som de skal før du jogger.
- Bruk alltid joggestroppen når du jogger.
- Seteryggen skal være i fullt oppreist stilling.
- Lås alltid frontsvingenheten i joggestilling når du jogger.
- Dette produktet er ikke egnet for bruk ved skøytelepe.
- Løse gjenstander kan falle ut av kurven når du jogger.

RAMME

- 1 Pakk ut sittevognrammen fra esken og sett hjulene til side.
- 2 Fold ut sittevognen ved å trekke håndtaket vekk fra rammen. Løft håndtaket bort fra setet. Sittevognen vil låses på plass og du hører et klikk.
- 3 Sett sittevognen i stående stilling.

⚠ ADVARSEL: Sørg for at alle låseanordninger er sammenkoblet før bruk.

FRONTHJUL

- 4 Installering
 - Legg sittevognen på ryggen slik at håndtaket hviler på gulvet.
 - Sett på fronthjulet ved å skyve det inn i fronthjulholderen til det klikker på plass. Trekk forsiktig i fronthjulet for å være sikker på at det er sikkert festet.
- 5 Fjerning
 - Mens du trykker inn utløserknappen for fronthjulet, skyv fronthjulet forsiktig ut av fronthjulholderen.

SVINGLEDDFUNKSJONEN

GÅ PÅ UJEVNT TERRENG I TREKKE-MODUS:

- 6 Trekk svinglåsen forsiktig til stående stilling til den klikker på plass.

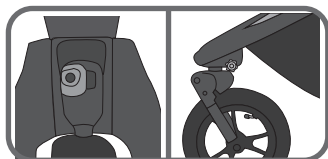

FOR Å GÅ I UJEVNT TERRENG ELLER FOR JOGGING

- 7 Skyv svinglåsknappen ned for å låse fronthjulet i fast stilling.
- 8 Roter fronthjulet til det klikker inn i låst fremoverstilling.

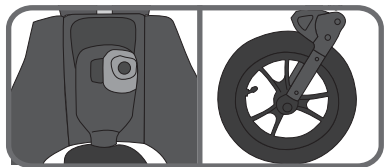

⚠ ADVARSEL: Seteryggen skal være i fullt oppreist stilling. Fronthjulene skal være låst i joggingsstilling. Barnet skal være fastspent i 5-punktsselen.

Når du plasserer eller tar ut barnet må du låse fronthjulene i fast stilling.

JUSTERINGSFUNKSJONEN

- 9 Dersom sittevognen trekker til siden mens fronthjulet er låst i fast stilling, bruk justeringsknappen til å justere. Dersom sittevognen trekker til høyre, vri knappen til venstre for å justere. Dersom den trekker til venstre, vri knappen til høyre for å justere sittevognen.

BAKHJUL

- 10 Installering
 - Still inn bakhjulakselen med hjulholderen på sittevognrammen og sett den inn i hjulholderen til den klikker på plass. Du hører et klikk.
 - Trekk forsiktig i bakhjulet for å være sikker på at det er sikkert festet.
- 11 Fjerning
 - Mens du trykker inn hjulutløserknappen, skyver du bakhjulet ut av hjulholderen.

BREMSE

- 12 Låse bremsene: skyv bremsespaken ned for å aktivere bremsene.
 - 13 Frigjøre bremsene: løft bremsespaken opp.
- ⚠ ADVARSEL:** Lås bremsene før du setter ned og tar opp barnet ditt, og ellers når sittevognen ikke er i bevegelse.

KALESJE

- 14 Fest kalesjen til rammen: Skyv kalesjepluggen inn i det øverste hullet i monteringsbraketten for tilbehør til den klikker på plass.

MERKNAD: Påse at det elastiske stoffet er utenfor monteringsbraketten for tilbehør.
- 15 Knepp selene sammen øverst og på siden av kalesjen og rundt toppen på rammen på begge sider.
- 16 Fest kalesjen ved å rette inn Velcro®, strimler på konsollen og kalesjen.
- 17 Fjerne kalesjen: Trykk på den øverste grå knappen på monteringsbraketten for tilbehør for å frigjøre kalesjepluggen og løsne kneppeanordningene og Velcro® øverst på kalesjen.

⚠️ SIKKERHETSSELENE

- 18 Fra baksiden av setet løser du og åpner lommen for å finne den firkantede plaststopperen. Snu stopperen og før den gjennom åpningene i PE-brettet og setetrekket.
- 19 Før stopperen tilbake gjennom setetrekket og PE-brettet. Trekk i stroppen for å sikre at stopperen er låst. Gjenta på begge sider.

ADVARSEL: Unngå alvorlig skade forårsaket av fall eller at barnet sklir ut. Sikkerhetsseleene skal alltid justeres riktig og festes.

ADVARSEL: Bruk alltid skrittstroppen sammen med skulderstroppene og midjebeltet.

- 20 Skyv seleputene opp for å få tilgang til plastføreren på stroppen.
- 21 Hold plastføreren og trekk i stroppen for å stramme til eller løsne.

BRUKE SIKKERHETSSELENE

- 22 Før sidestroppspennen inn i selespennen på begge sider.
- 23 Sett inn den sammenkoblede selen og sidestroppspennene i sidene på skrittspennen.
- 24 Trykk inn knappen på skrittspennen for å frigjøre.

⚠️ VIPPE SETET BAKOVER

- 25 Klem sammen klemmen bakk setet og skyv den ned til ønsket tilbakelingsstilling.
- 26 Trekk setet ned på begge sider slik at det samsvarer med stillingen på klemmen. Følg trinnene i motsatt rekkefølge når du går tilbake til opprett stilling.

ADVARSEL: Når du gjør justeringer på sittevogsetet, må du påse at barnets hode, armer og ben er klar fra bevogende setedeler og sittevogrammen.

VÆRBESKYTTELSE

Om ønsket, trekk værbeskyttelsen ned og over setets baknetting. Festes godt over begge sider på setet. Når det ikke er i bruk rulles værbeskyttelsen opp og festes med den elastiske sløyfe og sylindreranordningen som er under kalesjetrekket.

FJERNE SETETPUTEN

- 27 Fjerne kalesjen. Start med toppklemmen

nærmest håndtaket og fortsett ned hele rammen, løsne seteputen fra rammen.

- 28 Løsne setestroppene fra bunnen/baksiden på rammen, som finnes bak fronthjulet.
- 29 Finn brettestropperne som er knyttet til sittevogrammen under sittevogsetet. Skru av brettestropperne og løsne kroken fra brettemekanismen.
- 30 Skyv trekket ut av fotrommet.

Utfør trinnene i motsatt rekkefølge når setet skal festet til rammen.

FJERNE KURVEN

- 31 Bakerst på sittevoggen: Løsne toppklemmene på kurven rundt rammerøret over midtre tverrstang.
- 32 Løsne bunnklemmene på kurven fra rammerøret under midtre tverrstang.
- 33 Legg sittevoggen på ryggen slik at håndtaket hviler på gulvet.
- 34 Foran på sittevoggen: Løsne Velcro® fra plastsløyfene på siden.
- 35 Fjern Velcro® fra midtre plastsløyfe.

MONTERE KURVEN

- 36 Fjern setetrekket fra Summit X3 ved å løsne alle klemmene og skyve trekket ut av fotrommet.
- 37 Installert forsiden på kurven ved å feste Velcro®-fliken på plastløkkene på midten og siden.
- 38 Knepp toppklemmene på kurven rundt rammerøret over midtre tverrstang på hver side. Knepp bunnklemme på kurven rundt rammerøret under midtre tverrstang på hver side.

HÅNBREMSEN

- 39 Dersom du ikke har gode bremses, kan du ganske enkelt klemme sammen bremsehåndtaket (A) fem-seks ganger. Dersom problemet vedvarer, løsne bremsesynderringen (B) for å justere den lille ringen (C) og deretter flytte den lille ringen vekk fra håndtaket for å stramme kabelen.

(Ikke stram for hardt til!) Ringene låses ved å stramme synderringen (B) mot håndtaket mens du holder den lille ringen (C) på plass.

- 40 Klem sammen håndbremsen gradvis slik at du har bedre kontroll over sittevoggen.

OMPLASSERE HÅNDBREMSEN

- 41 Håndbremsen kan omplasseres på håndtaket for å få et mer komfortabelt grep. Løsne bolten med en sekskantnøkkel (følger ikke med) Plasser håndbremseenhetene på håndtaket til den sitter i en komfortabel stilling. Stram til bolten for å sikre håndbremsen på nytt.

HURTIGBRETTEINGSTEKNOLOGIEN

- 42 Ta barnet opp fra setet.
- 43 **A.** sett fingeren inn i sløyfen og trekk opp, deretter **B.** trekk opp brettehåndtaket "Trekk for å brette" og la rammen falle sammen.

OPPBEVARINGSSTROPP

- 44 En seteoppbevaringsstropp følger med for å holde sittevognen på plass når den er sammenbrettet. Løsne borrelåsstroppen fra sin sikrede stilling.
- 45 Skyv oppbevaringsstroppen gjennom D-ringen av metall på siden av seterammen.
Trekk opp oppbevaringsstroppen og fest den på nytt.

STELL OG VEDLIKEHOLD

For å bevare brukstiden for sittevognen, er det viktig å utføre enkelt, jevnlig vedlikehold. Fra tid til annen bør du sørge for at leddene og brettestedene er i god stand. Dersom du hører knirking eller kjenner spenning, kan du ta sittevognen til en lokal sykkelbutikk for å utføre smøring. Alle reparasjoner skal bare utføres av en autorisert forhandler.

VASKING

Setetrekket

- Du kan håndvaske barnevognens sete i kaldt vann med mild såpe.
- Husk å fjerne metallrammen og PE-brettene fra setet før vask.
- Ikke bruk oppløsninger, kaustiske eller skurende rengjøringsmaterialer.
- For å redusere krymping, kan du ganske enkelt sette setet tilbake på rammen for å tørke.
- Trekket skal ikke presses, strykes, renses, tørkes i tørketrommel eller vris opp.
- Dersom setetrekk må skiftes ut, skal det bare brukes deler fra en autorisert Baby Jogger-forhandler. De er de eneste som er garantert å være sikkerhetstestet og utformet for dette sete.

Plast/metall-deler

- Tørkes av med mild såpe og varmt vann.
- Du bør ikke fjerne, ta fra hverandre eller endre noen del av setets brette mekanisme eller bremse.

Stell av hjulene

- Hjulene kan rengjøres med en fuktig klut. De må tørkes helt med et mykt håndkle eller klut.

OPPBEVARING

- Sollys kan bleke setetrekket og tørke ut dekkene. Innendørs oppbevaring vil forlenge det fine utseendet.
- Skal **IKKE** oppbevares utendørs.
- Sørg for at sittevognen er tørr før den oppbevares i lengre perioder.
- Sittevognen skal alltid oppbevares i tørre omgivelser.
- Oppbevar sittevognen på et trygt sted når den ikke er i bruk (for eksempel der barn ikke kan leke med den).
- **IKKE** legg tunge gjenstander på sittevognen.
- **IKKE** oppbevar sittevognen nær direkte varmekilder, som en radiator eller åpen ild.

Begrenset livstidsgaranti for Baby Jogger:

Baby Jogger garanterer at rammen er fri for produksjonsfeil i hele produktets levetid. Produsentens defekter inkluderer, men er ikke begrenset til brudd på sveiseskjøter og skade på rammerør. Tekstiler eller myke sidematerialer og alle andre komponenter skal være garantert for ett år fra kjøpsdato (unntatt for rør og dekk). Kjøpsbevis er nødvendig for å foreta et garantikrav, og garantien er bare gitt til den opprinnelige kjøperen.

DENNE GARANTIEN DEKKER IKKE:

- Normal slitasje
- Korrosjon eller rust
- Feil montering, eller installasjon av tredjeparts deler eller tilbehør som ikke er kompatible med den originale utformingen
- Utsiktet eller tilsiktet skade, misbruk eller forsømmelse, eller bruk i trapper eller rulletrapper.
- Kommersiell bruk
- Upassende oppbevaring/stell av enheten

Denne garantien ekskluderer spesifikt krav i forbindelse med indirekte, tilfeldige eller følgeskader. De underforståtte garantiene for salgbarhet og egnethet for et bestemt formål er i henhold til den spesifikke garantiperioden for denne modellenheten på kjøpstidspunktet. Ettersom enkelte land ikke tillater fraskrivelse eller begrensning av tilfeldige skader eller følgeskader, så det er mulig at de ovennevnte begrensningene ikke gjelder for deg. Denne garantien gir deg spesifikke juridiske rettigheter, og du kan også ha andre rettigheter som varierer fra stat til stat. For å vite hva dine rettigheter er i staten, ta kontakt med din lokale eller statlige forbrukersakskontor eller en juridisk rådgiver.

Dersom vognen ble kjøpt utenfor USA, kontakt distributøren i landet som er nærmest deg. Deres kontaktinformasjon finnes på vårt nettsted på <http://www.babyjogger.com/retailers/#international>. Krav om garanti utenfor det landet der produktet ble kjøpt, kan medføre fraktkostnader.

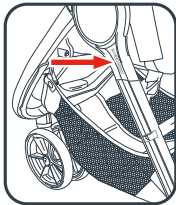

MERKNAD: Ved eventuell kontakt av Baby Jogger-distributøren angående sittevognen, må du ha sittevognens serienummer klart. Det finnes like under navet på utsiden av det bakre benet.



- | | |
|------------------------------------|------------------------------|
| 1 Rączka | 11 Krętki/blokada — bieganie |
| 2 Pasek do biegania | 12 Pokrętło wyrównujące |
| 3 Krętki/blokada — spacerowanie | 13 Podnózek |
| 4 Wspornik do mocowania akcesoriów | 14 Uchwyt do składania |
| 5 Zwalniacz tylnego kółka | 15 Klamra szelek |
| 6 Tylnie kółko | 16 Pasek do przechowywania |
| 7 Hamulec parkingowy | 17 Paski szelek |
| 8 Koszyk | 18 Budka |
| 9 Zwalniacz przedniego kółka | 19 Hamulec ręczny |
| 10 Przednie kółko | |

OSTRZEŻENIE

WAŻNE! – Przeczytaj uważnie i zachowaj do wykorzystania w przyszłości. Spetnia wymogi normy EN1888-2.

Nieprzestrzeganie instrukcji może zagrozić bezpieczeństwu dziecka.

OSTRZEŻENIE

- Nigdy nie zostawiać dziecka bez opieki.
- Moduł siedziska nie nadaje się dla dzieci poniżej 6.
- Zawsze stosować system zabezpieczeń.
- Ten produkt nie nadaje się do biegania ani jazdy na tyżwach.
- Przed użyciem wózka sprawdzić, czy wszystkie elementy blokujące są zablokowane.
- Aby uniknąć uszkodzenia ciała, podczas składania wózka dziecko powinno znajdować się z dala od niego.
- W celu zapobieżenia obrażeniom zdemontować stoliczek i poprzeczkę na czas składania lub rozkładania wózka.
- Nie pozwalaj dzieciom bawić się tym produktem.
- Sprawdź, czy urządzenia mocujące gondolę lub siedzisko lub fotelik samochodowy są prawidłowo zatączzone przed użyciem.

DODATKOWE INFORMACJE DOTYCZĄCE BEZPIECZEŃSTWA

- Wózek jest przeznaczony do przewożenia jednego dziecka. **NIE WOLNO** sadzać w nim więcej dzieci.



max 22 kg

- SWózek jest przeznaczony dla dzieci w wieku od 6 miesięcy do osiągnięcia wagi 22 kg, wieku 4 lat lub wzrostu ponad 112 cm w zależności od tego, co nastąpi wcześniej.
- Zalecane maksymalne obciążenie wózka wynosi 27,5 kg: 22 kg w siedzisku, 1 kg w kieszeni z tyłu siedziska i 4,5 kg w koszyku. Nadmierne obciążenie może spowodować niebezpieczną niestabilność.

- Każdy ładunek zawieszony na rączce, z tyłu oparcia albo z boków wózka wpłynie na jego stabilność.
- Przed wyjęciem dziecka z wózka i włożeniem go do niego oraz zawsze wtedy, gdy wózek się nie porusza, zablokować hamulec.
- Upewnij się, że hamulec działa prawidłowo, próbując przesunąć wózek do przodu i do tyłu.
- Wózek nie służy do przewożenia dziecka po schodach ani schodach ruchomych. Wynikające z tego uszkodzenia wózka nie są objęte gwarancją.
- Nie używać akcesoriów innych niż zatwierdzone przez firmę Baby Jogger.
- Uważać na samochody: nigdy nie wolno zakładać, że kierowca widzi Ciebie i Twoje dziecko.
- Dziecko musi cały czas siedzieć (nie może stać w wózku).
- Używać wyłącznie części zamiennych dostarczonych lub zatwierdzonych przez firmę Baby Jogger.

OSTRZEŻENIE

PODCZAS BIEGANIA

- Nie manipuluj blokadą koła obrotowego, kiedy wózek spacerowy się porusza.
- Nie biegaj z dzieckiem poniżej 9 miesiąca życia ani takim, które nie potrafi samodzielnie siadać.
- Przed bieganiem sprawdź, czy wszystkie części są prawidłowo potączzone i czy odpowiednio działają.
- Zawsze używaj paska do biegania podczas biegania.
- Oparcie siedzenia musi znajdować się w jak najbardziej wyprostowanej pozycji.
- Podczas biegania zawsze blokuj przednie koło obrotowe w pozycji do biegania.
- Produkt nie jest odpowiedni do jazdy na tyżwach/wrotkach.
- Luźne przedmioty mogą wypaść z kosza podczas biegania.

RAMA

- 1 Wyjmij ramę wózka z opakowania i odłóż kółka na bok.
- 2 Rozłóż wózek, odciągając rączkę od ramy i popychając w stronę podłogi, aż usłyszysz kliknięcie.
- 3 Postaw wózek w normalnej pozycji.

OSTRZEŻENIE: Przed użyciem wózka sprawdź, czy wszystkie elementy blokujące są zablokowane.

! PRZEDNIE KÓŁKO

- 4 Montaż
 - Połóż wózek „do góry nogami”, tak aby rączka leżała na podłodze.
 - Zamocuj przednie kółko, wsuwając je na wspornik, aż usłyszysz kliknięcie. Delikatnie pociągnij przednie kółko, aby sprawdzić, czy jest prawidłowo zamocowane.
- 5 Demontaż
 - Naciskając na zwalnicznik przedniego kółka, delikatnie zsuń przednie kółko ze wspornika.

FUNKCJA KRĘTLIKA

DO SPACEROWANIA PO NIERÓWNYM TERENIE W TRYBIE CIĄGIENIA:

- 6 Delikatnie pociągnij blokadę krętlika do góry, aż usłyszysz kliknięcie.

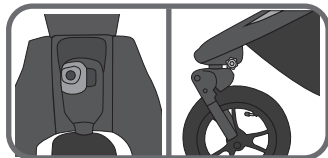

W PRZYPADKU CHODZENIA PO NIERÓWNYM TERENIE LUB W PRZYPADKU BIEGANIA:

- 7 Popchnij przycisk blokady krętlika w dół, aby zablokować przednie kółko w ustalonej pozycji.



- 8 Obróć przednie kółko, aż zatrzaśnie się w zablokowanej pozycji do przodu.

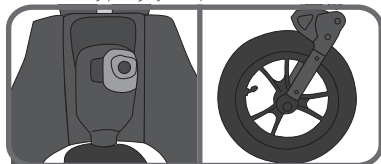

OSTRZEŻENIE: Oparcie siedzenia musi znajdować się w jak najbardziej wyprostowanej pozycji.

Przednie kółko musi być zablokowane w pozycji do biegania.

Dziecko musi być zapięte w 5-punktowej

uprząży.

Podczas wkładania dziecka do wózka i wyjmowania go zablokuj przednie kółko w ustalonej pozycji.

FUNKCJA WYRÓWNYWANIA

- 9 Jeśli przy zablokowanym przednim kole wózek ściąga na jedną stronę, użyj pokrętła wyrównywania celem regulacji. Jeśli wózek ściąga na prawo, przekręć pokrętło w lewo, aby wyregulować ustawienie wózka.

TYLNE KÓŁKA

- 10 Montaż
 - Ustaw oś tylnych kółek równo z wspornikiem kółek na ramie wózka i wsuń ją do wspornika, aż zablokuje się na miejscu. Usłyszysz kliknięcie.
 - Delikatnie pociągnij tylne kółko, aby sprawdzić, czy jest prawidłowo zamocowane.
- 11 Demontaż
 - Naciskając na zwalnicznik kółka, delikatnie zsuń tylne kółko ze wspornika.

HAMULEC

- 12 Aby zablokować hamulce: naciśnij dźwignię hamulca w dół w celu włączenia hamulca.
- 13 Aby zwolnić hamulce: podnieś dźwignię hamulca w górę.

OSTRZEŻENIE: Przed wyjęciem dziecka z wózka i włożeniem go do niego oraz zawsze wtedy, gdy wózek się nie porusza, zablokuj hamulec.

BUDKA

- 14 Zamocuj budkę do ramy: Wsuń przetyczkę budki do górnego otworu wspornika do mocowania akcesoriów, aż usłyszysz kliknięcie.

UWAGA: Upewnij się, że z uchwytu montażowego akcesoriów wyjęto elastyczny materiał.
- 15 Na górze i z boku budki zepnij siatkę wokół górnej części ramy po obu stronach.
- 16 Zabezpiecz budkę, wyrównując Velcro® na konsoli i budce.
- 17 Zdejmij budkę: Naciśnij górny szary przycisk na wsporniku do mocowania akcesoriów, aby zwolnić przetyczkę budki, i rozepnij zatrzaski i Velcro® na górze budki.

REGULACJA SZELEK BEZPIECZEŃSTWA

- 18 Odepnij pasek od tylnej części siedziska i otwórz kieszeń, aby zlokalizować plastikowy kwadratowy stoper. Obróć stoper i przetóż przez otwory w płycie z polistyrenu i tapicerce siedziska.

- 19 Ponownie przelóż stoper przez otwór w oparciu siedziska, który znajduje się najbliżej barków dziecka. Przelóż go z powrotem przez otwór w tapicerce siedziska i płycie z polietylenu. Pociągnij pasek, aby sprawdzić, czy stoper jest zablokowany. Wykonaj te same czynności po obu stronach.

⚠️ OSTRZEŻENIE: Nie dopuść do wypadnięcia lub wysunięcia się dziecka z wózka — może to spowodować poważne obrażenia. Zawsze odpowiednio reguluj i zapinaj szelki bezpieczeństwa.

⚠️ OSTRZEŻENIE: Zawsze używaj paska krokowego w połączeniu z paskami naramiennymi i paskiem biodrowym.

- 20 Przesuń ochraniacze szelek, aby odstąpić plastikową prowadnicę na pasku.
21 Przytrzymaj plastikową prowadnicę i pociągnij pasek, aby go skrócić lub poluzować.

UŻYWANIE SZELEK BEZPIECZEŃSTWA

- 22 Wsuń klamry pasków bocznych w klamrę szelek (po obu stronach).
23 Wsuń połączone klamry szelek i pasków bocznych w klamrę paska krokowego.
24 Aby rozpiąć szelki, wciśnij przycisk na klamrze paska krokowego.

ROZKŁADANIE SIEDZISKA

- 25 Ściśnij zatrzask znajdujący się za siedziskiem i rozłóż je w dół dożądanego położenia.
26 Pociągnij siedzisko w dół z obu stron, aby wyrównać położenie. Wykonaj opisane czynności w odwrotnej kolejności w celu przywrócenia podniesionej pozycji siedziska.

⚠️ OSTRZEŻENIE: Podczas regulowania siedziska wózka sprawdź, czy głowa, ramiona i nogi dziecka nie znajdują się pomiędzy ruchomymi elementami siedziska a ramą wózka.

OSŁONA PRZED DESZCZEM

W razie potrzeby ściągnąć osłonę przed deszczem w dół, na siatkę oparcia siedziska. Mocno zamocować po obu stronach siedziska. Gdy osłona nie jest używana, zwinąć ją i zamocować za pomocą elastycznej pętli i sprzączki umieszczonych pod tkaniną budki.

ZDEJMOWANIE PODUSZKI SIEDZISKA

- 27 Zdejmij budkę. Odepnij siedzisko od ramy, zaczynając od górnego zatrzasku najbliższej rączki i posuwając się w dół wzdłuż całej ramy.

- 28 Odepnij paski bezpieczeństwa od dolnej/tylnej części ramy (za przednim kółkiem).
29 Zlokalizuj pierścienie pasków do składania połączone z ramą wózka (pod siedziskiem). Odkręć pierścienie pasków do składania i odcep je od mechanizmu składania.
30 Wsuń tkaninę z obszaru podnóżka.

W celu ponownego założenia poduszki siedziska na ramę wykonaj opisane czynności w odwrotnej kolejności.

ZDEJMOWANIE KOSZYKA

- 31 Z tyłu wózka: odepnij górne zatrzaski koszyka od rury ramy powyżej środkowej poprzeczki.
32 Odepnij dolne zatrzaski koszyka od rury ramy poniżej środkowej poprzeczki.
33 Połóż wózek „do góry nogami”, tak aby rączka leżała na podłodze.
34 Z przodu wózka: rozepnij Velcro® na bocznych plastikowych oczkach.
35 Zdejmij Velcro® Z przodu wózka: rozepnij rzep na bocznych plastikowych oczkach z środkowego plastikowego oczka.

MONTAŻ KOSZYKA

- 36 Zdejmij tkaninę siedziska z wózka Summit X3, odpinając wszystkie zatrzaski i wysuwając tkaninę z obszaru podnóżka.
37 Zamontuj przednią część koszyka zapinając Velcro® w środkowym i bocznych uchwytach.
38 Zatrzasknij górne zatrzaski koszyka wokół rury ramy powyżej środkowej poprzeczki po obu stronach. Zatrzasknij dolne zatrzaski koszyka wokół rury ramy poniżej środkowej poprzeczki po obu stronach.

HAMULEC RĘCZNY

- 39 Jeśli hamulec nie działa odpowiednio skutecznie, po prostu ściśnij uchwyt hamulca (A) pięć lub sześć razy. Jeśli problem nie ustępuje, poluzuj pierścień cylindryczny hamulca (B), aby wyregulować maty pierścieni (C), a następnie odsuń maty pierścieni od rączki, aby naprężyć kabel.

(Nie naprężaj zbyt mocno!) W celu zablokowania pierścieni dokręć pierścieni cylindryczny (B) do rączki, przytrzymując maty pierścieni (C) w miejscu.

40 Ścisnij hamulec ręczny stopniowo, aby lepiej kontrolować wózek.

PRZESTAWIANIE HAMULCA RĘCZNEGO

41 Hamulec ręczny można umieścić na rączce, aby zapewnić wygodniejszy chwyt. Poluzuj śrubę przy użyciu klucza imbusowego (niedotoczony do zestawu). Ustaw moduł hamulca ręcznego na rączce w wygodnym położeniu. Dokręć śrubę, aby ponownie zabezpieczyć hamulec ręczny.

TECHNOLOGIA SZYBKIEGO SKŁADANIA

42 Wyjmij dziecko z siedziska.

43 **A.** Włóż palec do kółka i pociągnij do góry, a następnie **B.** Pociągnij do góry uchwyt do składania, aby rama się złożyła.

PASEK DO PRZECHOWYWANIA

44 Pasek do przechowywania siedziska utrzymuje siedzisko w odpowiedniej pozycji po złożeniu wózka. Rozepnij rzep przytrzymujący siedzisko.

45 Przesuń pasek do przechowywania przez metalowy pierścień D z boku ramy siedziska. Pociągnij pasek do przechowywania i zapnij go ponownie.

UTRZYMANIE CZYSTOŚCI I KONSERWACJA

Aby wózek długo spełniał swoją funkcję, trzeba regularnie przeprowadzać proste czynności konserwacyjne. Od czasu do czasu sprawdzaj, czy połączenia i części, które się zginają lub składają, są nadal w dobrym stanie. Jeśli jakiś element skrzypi albo porusza się z trudem, możesz zabrać wózek do lokalnego warsztatu rowerowego, aby go dodatkowo nasmarować. Wszystkie naprawy należy zlecać wyłącznie autoryzowanym przedstawicielom producenta.

PRANIE

Tapicerka siedziska

- Tapicerkę siedziska wózka można prać ręcznie w niskiej temperaturze i przy użyciu łagodnego detergentu.
- Przed praniem wyjmij z siedziska metalową ramę i płyty z polietylenu.
- Nie używaj rozcieńczalników, sody ani szorstkich materiałów czyszczących.
- Aby zminimalizować ryzyko skurczenia się tapicerki, zamocuj siedzisko na ramie do wysuszenia.
- Tapicerki nie wolno prasować, czyścić chemicznie, suszyć w suszarce bębnowej ani wykręcać.
- Jeśli ostonę siedziska trzeba wymienić, używaj tylko części kupionych u autoryzowanego przedstawiciela firmy Baby Jogger. Tylko takie części zostały przetestowane pod kątem bezpieczeństwa i zaprojektowane tak, aby pasowały do danego siedziska.

Części plastikowe i metalowe

- Wytrzyj je do czysta, używając łagodnego detergentu i ciepłej wody.
- Nie wolno zdejmować, demontować ani modyfikować żadnej części hamulców ani mechanizmu składania siedziska.

Konserwacja kółek

- Kółka można czyścić wilgotną ściereczką. Potem wysusz je dokładnie miękkim ręcznikiem lub szmatką.

PRZECHOWYWANIE

- Światło słoneczne może powodować blaknięcie tapicerki i wysuszać opony. Wózek będzie więc dłużej wyglądał estetycznie, jeśli będzie przechowywany w pomieszczeniu.
- **NIE NALEŻY** przechowywać wózka na dworze.
- Zanim schowasz wózek na dłuższy czas, upewnij się, że jest suchy.
- Zawsze przechowuj wózek w suchym miejscu.
- Gdy wózek nie jest używany, schowaj go w bezpiecznym miejscu (nieodpornym dla dzieci).
- **NIE WOLNO** kłaść na górze wózka ciężkich przedmiotów.
- **NIE WOLNO** przechowywać wózka w pobliżu bezpośredniego źródła ciepła, np. grzejnika lub ognia.

Ograniczona gwarancja dożywotnia firmy Baby Jogger:

Firma Baby Jogger gwarantuje, że rama wózka będzie wolna od wad produkcyjnych przez cały okres jego eksploatacji. Wady produkcyjne obejmują m.in. pęknięcia spoin i uszkodzenia rur ramy. Gwarancja na materiały tekstylne i miękkie wypełnienie oraz wszystkie inne elementy obowiązuje przez jeden rok od daty zakupu (wyjątkiem są dętki i opony). Do wystąpienia z roszczeniem gwarancyjnym wymagany jest dowód zakupu, a gwarancja obejmuje wyłącznie oryginalnego nabywcę wózka.

GWARANCJA NIE OBEJMUJE:

- zwykłego zużycia;
- korozji ani rdzy;
- nieprawidłowego montażu ani mocowania niepasujących do oryginalnej konstrukcji części lub akcesoriów firm zewnętrznych;
- uszkodzeń powstałych celowo lub w skutek wypadku, nadużycia lub zaniedbania, a także używania wózka na schodach lub schodach ruchomych;
- użytkowania wózka w celach komercyjnych;
- nieprawidłowego przechowywania wózka i jego nieprawidłowej konserwacji.

Z zakresu gwarancji wyraźnie wyłącza się roszczenia dotyczące strat pośrednich, wypadkowych lub wynikowych. Dorozumiana gwarancja użyteczności handlowej lub przydatności do określonego celu jest udzielana na okres gwarancji zdefiniowany dla danego modelu w momencie jego zakupu. W niektórych stanach USA włączenie lub ograniczenie odpowiedzialności za szkody wypadkowe lub wynikowe jest niedozwolone, powyższe ograniczenia lub wyłączenia mogą więc nie dotyczyć konkretnie Ciebie. Niniejsza gwarancja daje Ci określone prawa; mogą Ci przysługiwać także inne prawa, różniące się między poszczególnymi stanami USA. Aby poznać zakres przysługujących Ci praw, skontaktuj się z lokalnym biurem lub rzecznikiem praw konsumenta albo z biurem prokuratora generalnego w danym stanie USA.

Jeśli wózek zakupiono poza USA, skontaktuj się z dystrybutorem w najbliższym kraju. Dane kontaktowe dystrybutorów można znaleźć na stronie: <http://www.babyjogger.com/retailers/#international>. Roszczenia gwarancyjne zgłoszone poza krajem zakupu produktu mogą wiązać się z koniecznością pokrycia kosztów wysyłki.

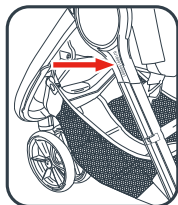

UWAGA: Jeśli kontaktujesz się z dystrybutorem firmy Baby Jogger w sprawie związanej z posiadającym wózkiem, przygotuj jego numer seryjny. Można go znaleźć tuż poniżej piasty po zewnętrznej stronie tylnej nożki.



- | | |
|--|-------------------------------|
| 1 Pega | 11 Bloqueio/rotação - Jogging |
| 2 Correia para jogging | 12 Punho de alinhamento |
| 3 Bloqueio/rotação - Passear | 13 Espaço para os pés |
| 4 Suporte de fixação do acessório | 14 Pega de dobragem |
| 5 Botão de desbloqueio da roda traseira | 15 Fivela do arnês |
| 6 Roda traseira | 16 Correia de armazenamento |
| 7 Travão de estacionamento | 17 Cintos do arnês |
| 8 Cesto de arrumação | 18 Capota |
| 9 Botão de desbloqueio da roda dianteira | 19 Travão de mão |
| 10 Roda dianteira | |

! AVISOS

IMPORTANTE – Leia cuidadosamente as instruções e guarde-as para referência futura. Cumpra a EN1888-2.

A segurança da sua criança pode ser afetada se não seguir estas instruções.

AVISOS

- Nunca deixe a criança sem supervisão.
- Este assento não é adequado para crianças com idade inferior a 6 meses.
- Utilize sempre o sistema de retenção.
- Não é conveniente utilizar este produto aquando da realização de patinagem ou corrida.
- Certifique-se de que os dispositivos de bloqueio estão engatados antes da utilização.
- Para evitar lesões, certifique-se de que a criança está afastada aquando dobrar ou desdobrar este produto.
- Para evitar lesões, retire o tabuleiro da criança ou o acessório da barra para a barriga quando dobrar ou desdobrar o carrinho.
- Não permita que a criança brinque com este produto.
- Verifique se alcofa, o assento reversível ou o assento auto estão correctamente encaixados antes de usar o produto.

INFORMAÇÕES DE SEGURANÇA ADICIONAIS

- Este carrinho transporta apenas um passageiro. NUNCA permita o transporte de mais do que uma criança neste carrinho.



max 22 kg

- O carrinho é adequado para o transporte de uma criança a partir dos 6 meses até aos 22 kg ou 4 anos, ou uma altura superior a 112 cm, o que ocorrer primeiro.
- A carga de peso total recomendada para este carrinho é de 27,5 kg, 22 kg no assento, 1 kg na bolsa traseira do assento e 4,5 kg no cesto. Peso excessivo pode levar a uma situação de risco e instabilidade.
- Qualquer carga presa à pega e/ou à parte traseira do apoio das costas e/ou à parte lateral

do veículo irá afetar a estabilidade do veículo.

- Bloqueie os travões antes de colocar e retirar a criança do carrinho e sempre que este não estiver em movimento.
- Certifique-se de que o travão está correctamente acionado, movendo o carrinho ligeiramente para a frente e para trás.
- Este carrinho não foi concebido para transportar crianças em escadas ou escadas rolantes. Quaisquer danos provocados no carrinho não serão abrangidos pela garantia.
- Não é permitida a utilização de acessórios não aprovados pela Baby Jogger.
- Esteja atento aos automóveis: nunca deve assumir que os condutores estão a vê-lo a si e à criança.
- O passageiro deve permanecer sentado (e não de pé no carrinho).
- Utilize apenas peças de substituição fornecidas ou aprovadas pela Baby Jogger.

! AVISOS

AO FAZER JOGGING

- Não utilize o Bloqueio de rotação com o carrinho em movimento.
- Não faça jogging com uma criança com menos de 9 meses ou que não se consiga sentar sem apoio.
- Certifique-se de que todos os componentes estão devidamente fixos e de que funcionam correctamente antes de fazer jogging.
- Durante o jogging, utilize sempre a correia para jogging.
- As costas do assento deverão estar em posição totalmente vertical.
- Bloqueie sempre a rotação dianteira na posição de jogging durante a prática do mesmo.
- Este produto não é adequado para patinagem.
- Este produto não é adequado para patinagem.

ESTRUTURA

- 1 Desembale a estrutura do carrinho da caixa e coloque as rodas de parte.
- 2 Desdobre o carrinho puxando a pega para longe da estrutura e empurrando-a em direção ao chão, até o carrinho encaixar emitindo um clique.
- 3 Coloque o carrinho em posição vertical.

⚠ AVISO: Certifique-se de que os dispositivos de bloqueio estão engatados antes da utilização.

RODA DIANTEIRA

- 4 Instalação
 - Deite o carrinho no chão ao contrário, com a pega pousada no chão.
 - Coloque a roda dianteira deslizando-a para o suporte da roda dianteira até fazer um clique. Puxe ligeiramente a roda dianteira para garantir que está bem encaixada.
- 5 Remoção
 - Pressionando o botão de desbloqueio da roda dianteira, deslize suavemente a roda dianteira para fora do respetivo suporte.

FUNÇÃO DE ROTAÇÃO

PARA PASSEAR EM TERRENO DESNIVELADO EM MODO PUXAR:

- 6 Puxe ligeiramente o bloqueio de rotação para a posição vertical até encaixar com um clique.

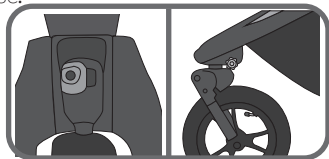

PARA PASSEAR EM TERRENO DESNIVELADO OU PARA JOGGING:

- 7 Pressione o botão de bloqueio de rotação para baixo, para bloquear a roda dianteira numa posição fixa.
- 8 Rode a roda dianteira até encaixar com um clique na posição de bloqueio virada para a frente.

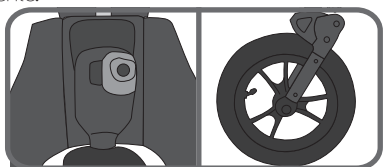

⚠ AVISO: As costas do assento deverão estar em posição totalmente vertical. A roda dianteira deverá estar bloqueada na

posição de jogging.

A criança deverá estar segura com o arnês de 5 pontos.

Quando colocar e retirar uma criança, bloqueie a roda dianteira numa posição fixa.

FUNÇÃO DE ALINHAMENTO

- 9 Se o carrinho descair para um lado enquanto a roda dianteira está bloqueada na posição fixa, utilize o punho de alinhamento para a alinhar. Se o carrinho descair para a direita, rode o punho para a esquerda para ajustar. Se descair para a esquerda, rode o punho para a direita para ajustar o alinhamento do carrinho.

RODAS TRASEIRAS

- 10 Instalação
 - Alinhe o eixo das rodas traseiras com o suporte das rodas na estrutura do carrinho e introduza-o no suporte das rodas até ficar bloqueado no seu lugar. Ouvirá um clique.
 - Puxe ligeiramente a roda traseira para garantir que está bem encaixada.
- 11 Remoção
 - Pressionando o botão de desbloqueio da roda, deslize suavemente a roda traseira para fora do suporte da roda.

TRAVÃO

- 12 Para bloquear os travões: pressione a alavanca do travão para acionar os travões.
- 13 Para desbloquear os travões: levante a alavanca do travão.

AVISO: Bloqueie os travões antes de colocar e retirar a criança do carrinho e sempre que este não estiver em movimento.

CAPOTA

- 14 Fixe a capota à estrutura: Faça deslizar o pino da capota para o orifício superior do suporte de fixação do acessório até encaixar com um clique.

NOTA: Assegure-se de que o tecido elástico está afastado do Suporte de fixação do acessório.

- 15 Na parte superior e lateral da capota, encaixe o tecido conjuntamente à volta da parte superior da estrutura, de ambos os lados.
- 16 Fixe a capota, alinhando as tiras de Velcro® na consola e na capota.
- 17 Remova a capota: Pressione o botão cinzento superior no suporte de fixação do acessório para soltar o pino da capota e desapertar os encaixes e o Velcro® na parte superior da capota.

AJUSTAR O ARNÊS DE SEGURANÇA

- 18 A partir da traseira do assento, separe a tira de fixação e abra a bolsa para localizar o retentor quadrangular de plástico. Rode o retentor e passe através das aberturas da placa em PE e do tecido do assento.
- 19 Introduza novamente o retentor na abertura do assento o mais próximo possível dos ombros da criança. Volte a fazer passar pelo tecido do assento e placa em PE. Puxe a correia para assegurar que o retentor está bloqueado. Repita de ambos os lados.

⚠️ AVISO: Evite ferimentos graves resultantes de uma queda ou deslizamento para fora. Ajuste sempre bem e aperte o arnês de segurança.

⚠️ AVISO: Utilize sempre o cinto da zona da virilha em combinação com os cintos para ombros e cinto da cintura.

- 20 Faça deslizar o acolchoado do arnês para cima para aceder à guia de plástico no cinto.
- 21 Segure na guia de plástico e puxe a correia para apertar ou para soltar.

UTILIZAR O ARNÊS DE SEGURANÇA

- 22 Introduza a fivela do cinto lateral na fivela do arnês de ambos os lados.
- 23 Introduza o arnês conectado e as fivelas do cinto lateral nos lados da fivela da zona da virilha.
- 24 Pressione o botão da fivela da zona da virilha para soltar.

RECLINAR O ASSENTO

- 25 Aperte o fixador atrás do assento e deslize-o para baixo até à inclinação desejada.
- 26 Puxe o assento para baixo de ambos os lados para corresponder à posição do fixador. Inverta os passos para regressar à posição vertical.

⚠️ AVISO: Ao realizar ajustes ao assento do carrinho, assegure-se de que a cabeça, braços e pernas da criança se encontram afastados das peças móveis do assento e da estrutura do carrinho.

COBERTURA CLIMÁTICA

Se necessário, puxe a cobertura climatérica para baixo, sobre a rede traseira do assento. Fixe-a firmemente de ambos os lados do assento. Quando não estiver a ser utilizada, enrole a cobertura climatérica e aperte-a com o gancho e argola elásticos sob o tecido da capota.

REMOVER O ACOLCHOADO DO ASSENTO

- 27 Remova a capota. Começando com o encaixe superior mais próximo da pega e continuando por toda a estrutura abaixo, solte o assento da estrutura.
- 28 Desaperte as correias do assento de toda a volta da parte inferior/traseira da estrutura, localizadas por trás da roda dianteira.
- 29 Localize as argolas da correia para dobrar presas à estrutura do carrinho sob o assento do mesmo. Desaperte as argolas da correia para dobrar e solte do mecanismo de dobragem.
- 30 Faça deslizar o tecido para fora do espaço para os pés.

Inverta os passos para voltar a colocar o acolchoado do assento na estrutura.

REMOÇÃO DO CESTO

- 31 Na parte traseira do carrinho: Solte os encaixes superiores do cesto que se encontram à volta dos tubos da estrutura, sobre a barra transversal do meio.
- 32 Solte os encaixes inferiores do cesto que se encontram à volta dos tubos da estrutura, sob a barra transversal do meio.
- 33 Coloque o carrinho no chão ao contrário, com a pega pousada no chão.
- 34 Na parte dianteira do carrinho: Desaperte a patilha de Velcro® dos arcos de plástico laterais.
- 35 Remova a patilha de Velcro® do arco de plástico central.

INSTALAÇÃO DO CESTO

- 36 Remova o tecido do assento do Summit X3, soltando todos os encaixes e fazendo deslizar o tecido para fora do espaço para os pés.
- 37 Instale a parte frontal do cesto apertando a fita de Velcro® no centro e as presilhas de plástico laterais.
- 38 Aperte os encaixes superiores do cesto à volta dos tubos da estrutura, sobre a barra transversal do meio, de cada lado. Aperte os encaixes inferiores do cesto à volta dos tubos da estrutura, sob a barra transversal do meio, de cada lado.

TRAVÃO DE MÃO

- 39 Se a ação de travagem não funcionar devidamente, basta apertar o manípulo do travão (A) cinco ou seis vezes. Se o problema persistir, desaperte um pouco o anel do cilindro do travão (B) para ajustar o anel pequeno (C) e depois afaste o anel pequeno do manípulo para apertar o cabo.

(Não aperte em excesso!) Para bloquear os anéis,

aperte o anel do cilindro (B) na direção do manípulo, enquanto mantém o anel pequeno (C) na sua respetiva posição.

40 Aperte o travão de mão gradualmente para obter um melhor controlo do carrinho.

REPOSICIONAR O TRAVÃO DE MÃO

41 O travão de mão pode ser reposicionado na pega para o agarrar mais confortavelmente. Desaperte um pouco o parafuso, usando uma chave Allen (não incluída). Coloque o conjunto do travão de mão na pega até ficar numa posição confortável. Aperte o parafuso para voltar a fixar o travão de mão.

TECNOLOGIA DE DOBRAGEM RÁPIDA

42 Retire a criança do assento.

43 **A.** Introduza o dedo na argola e puxe para cima; **B.** Puxe para cima a tira de dobragem "Puxar para dobrar" e deixe a estrutura

dobrar-se.

CORREIA DE ARMAZENAMENTO

44 É fornecida uma correia de armazenamento do assento para manter o assento do carrinho no devido lugar quando está dobrado. Desaperte a correia de Velcro da posição fixa.

45 Faça deslizar a correia de armazenamento através do anel em D metálico, na lateral da estrutura do assento.

Puxe a correia de armazenamento para cima e volte a fixá-la.

CUIDADOS E MANUTENÇÃO

Para assegurar a longevidade do seu carrinho, é importante realizar alguma manutenção simples e regular. Periodicamente, certifique-se de que as juntas e áreas de dobragem ainda estão em boas condições. Se ouvir um ruído de chiar ou sentir resistência, lubrifique o carrinho numa oficina local de bicicletas. Todas as reparações apenas devem ser realizadas por um concessionário autorizado.

LAVAGEM

Tecido do assento

- Pode lavar o assento do carrinho com água fria e um detergente suave.
- Certifique-se de que remove a estrutura de metal e as placas em PE do assento antes de lavar.
- Não utilize solventes nem materiais cáusticos ou abrasivos.
- Para evitar um encolhimento, basta colocar o assento na estrutura para secar.
- Não passe a ferro nem lave a seco, não seque em máquina nem torça o tecido.
- Se as coberturas do assento tiverem de ser substituídas, utilize apenas peças de um concessionário autorizado da Baby Jogger. São as únicas testadas a nível de segurança e concebidas para se ajustarem a este assento.

Peças em plástico/metal

- Limpe com sabão suave e água morna.
- Não pode remover, desmontar nem alterar qualquer peça do mecanismo de dobragem do assento ou travões.

Conservação das rodas

- As rodas podem ser limpas com um pano húmido. Têm de ser totalmente secas com uma toalha ou pano macio.

ARMAZENAMENTO

- A luz solar pode desbotar o tecido do assento e secar os pneus, por isso, deve armazenar o carrinho num espaço interior para manter o seu bom aspeto.
- **NÃO** armazene o carrinho num espaço exterior.
- Assegure que o carrinho está seco antes de o guardar durante períodos prolongados.
- Guarde sempre o carrinho em ambientes secos.
- Guarde o carrinho num local seguro quando não estiver a ser utilizado (ou seja, onde as crianças não possam brincar com o carrinho).
- **NÃO** coloque objetos pesados em cima do carrinho.
- **NÃO** guarde o carrinho próximo de uma fonte de calor direto, como um radiador ou fogo.

Garantia de vida útil limitada da Baby Jogger:

A Baby Jogger garante que a estrutura não apresenta defeitos de fabrico durante a vida útil do produto. Os defeitos do fabricante incluem, não exclusivamente, a rutura das soldas e danos no tubo da estrutura. Os materiais laterais têxteis e macios e todos os outros componentes terão a garantia de um ano a partir da data de compra (exceto os tubos e pneus). É necessária a prova de compra para uma reclamação de garantia e a garantia apenas se aplica ao comprador original.

ESTA GARANTIA NÃO COBRE:

- O desgaste normal
- Corrosão e ferrugem
- Uma montagem incorreta ou a instalação de peças ou acessórios de terceiros incompatíveis com a conceção original
- Danos acidentais ou intencionais, abuso ou negligência ou utilização em escadas normais ou rolantes.
- Utilização comercial
- Armazenamento/conservação incorreta da unidade

Esta garantia exclui especificamente reclamações por danos indiretos, incidentais ou consequenciais. As garantias implicadas de comerciabilidade e adequação a uma finalidade específica aplicam-se ao período de garantia específico para esta unidade de modelo no momento de compra. Alguns países não permitem a exclusão ou limitação de danos incidentais ou consequenciais, por isso, as limitações ou exclusões acima indicadas podem não se aplicar ao seu caso. Esta garantia dá-lhe direitos legais específicos e outros países podem conceder-lhe outros direitos. Para saber quais são os seus direitos legais no seu país, consulte a sua agência de direitos do consumidor local ou nacional ou o seu Procurador-geral.

Se o seu carrinho tiver sido comprado fora dos EUA, contacte o distribuidor do país mais próximo. Pode obter as suas informações de contacto no nosso website em <http://www.babyjogger.com/retailers/#international>. Reclamações de garantia fora do país em que foi efetuada a compra do produto podem implicar taxas de envio.

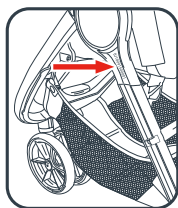

NOTA: Quando contactar o distribuidor da Baby Jogger relativamente ao seu carrinho, indique prontamente o número de série do seu carrinho. Este encontra-se logo abaixo do cubo na parte exterior da perna traseira.



- | | |
|--|-------------------------------|
| 1 Mâner | 11 Pivotare/blocare - Jogging |
| 2 Curea pentru jogging | 12 Buton rotativ de aliniere |
| 3 Pivotare/Blocare - Plimbare | 13 Suport pentru picioare |
| 4 Suport de montare a accesoriilor | 14 Mâner pentru pliere |
| 5 Buton de deblocare a roții din spate | 15 Catarama hamului |
| 6 Roata din spate | 16 Curea de depozitare |
| 7 Frâna de parcare | 17 Curelele hamului |
| 8 Coș de depozitare | 18 Copertină |
| 9 Buton de deblocare a roții din față | 19 Frâna de mână |
| 10 Roata din față | |

AVERTISMENTE

IMPORTANT – Citiți cu atenție și păstrați pentru referință ulterioară. **Îndeplinește** cerințele prevăzute în standardul EN1888-2. Siguranța copilului dvs. poate fi pusă în pericol dacă nu respectați aceste instrucțiuni.

AVERTISMENTE

- Nu lăsați niciodată copilul nesupravegheat.
- Acest scaun nu este adecvat pentru copii mai mici de 6 luni.
- Utilizați întotdeauna sistemul de prindere.
- Acest produs nu este recomandat a fi utilizat în timp ce alergați sau vă plimbați pe role.
- Asigurați-vă că toate dispozitivele de blocare sunt cuplate înainte de folosire.
- Pentru a evita accidentarea copilului, asigurați-vă că acesta se află la distanță atunci când pliați sau depliați acest produs.
- Pentru a preveni accidentarea, îndepărtați tăvița copilului sau bara de mijloc atunci când pliați sau depliați căruciorul.
- Nu permiteți copilului să se joace cu acest produs.
- Înainte de utilizare verificați dacă dispozitivele de fixare de la landou, scaunul căruciorului sau scaunul auto sunt cuplate în mod corespunzător.

INFORMAȚII SUPLIMENTARE DE SIGURANȚĂ

- Acest cărucior este conceput pentru un singur copil. Nu utilizați NICIODATĂ acest cărucior pentru mai mult de un copil în



max 22 kg

- același timp.
- Căruciorul este destinat pentru un copil cu vârsta de 6 luni, cu o greutate de până la 22 kg sau până la vârsta de 4 ani sau cu o înălțime de mai mult de 112 cm, în funcție de care dintre acestea are loc mai întâi.
 - Sarcina maximă totală recomandată pentru acest cărucior este de 27.5 kg. 22 kg pe scaun, 1 kg în buzunarul din spatele scaunului, și 4,5 kg în coș. O greutate excesivă poate duce la apariția unei instabilități periculoase.
 - Orice greutate amplasată pe mânerul și/sau

partea posterioară a spătarului și/sau părțile laterale ale căruciorului va afecta stabilitatea acestuia.

- Blocați frânele înainte de a pune și a scoate copilul din cărucior, și ori de câte ori căruciorul nu se află în mișcare.
- Asigurați-vă că frâna este cuplată corespunzător prin împingerea ușoară a căruciorului înainte și înapoi.
- Căruciorul nu este destinat a fi utilizat pentru transportarea copiilor pe scări fixe sau rulante. Deteriorările aduse căruciorului nu vor fi acoperite de garanție.
- Nu utilizați accesorii care nu sunt aprobate de Baby Jogger.
- Atenție la mașini – nu presupuneți niciodată că șoferul vă poate vedea pe dvs. și pe copilul dvs.
- Copilul trebuie să rămână așezat (nu în picioare) în cărucior.
- Utilizați numai piese de schimb furnizate sau omologate de Baby Jogger.

AVERTISMENTE

CÂND SE FOLEȘTE PENTRU JOGGING

- Nu operați dispozitivul/butonul de blocare a pivotării atunci când căruciorul este în mișcare.
- Nu folosiți pentru jogging cu un copil sub vârsta de 9 luni sau care nu poate sta singur în poziția așezat.
- Verificați că toate componentele/ mecanismele sunt active și funcționează corect înainte de a folosi căruțul pentru jogging.
- Întotdeauna folosiți cureaua de jogging.
- Spătarul scaunului trebuie să fie în poziție perfect verticală.
- Întotdeauna blocați dispozitivul pivotant/ de blocare frontal în poziția pentru jogging.
- Acest produs nu este adecvat pentru a se folosi pentru patinaj.
- Obiectele nefixate ar putea să cadă din coș pe perioada jogging-ului.

CADRU

- 1 Despachetați cadrul căruciorului din cutie și puneți roțile deoparte.
- 2 Depliați căruciorul prin tragerea mânerului în direcția opusă cadrului și prin împingerea către sol până ce acesta se fixează pe poziție cu un clic.
- 3 Plasați căruciorul în poziție verticală.

⚠️ AVERTISMENT: Înainte de utilizare, asigurați-vă că toate dispozitivele de blocare sunt activate.

ROATA DIN FAȚĂ

- 4 Instalare
 - Așezați căruciorul pe spate astfel încât mânerul acestuia să se sprijine pe podea.
 - Atașați roata din față glisând-o în suportul de fixare a roții din față până când auziți un clic. Trageți ușor de roata din față să vă asigurați că este atașată corespunzător.
- 5 Demontarea
 - În timp ce țineți apăsat butonul de decuplare a roții din față, glisați ușor roata din față pentru a o scoate din suportul de fixare.

FUNCȚIA DE PIVOTARE

PENTRU PLIMBARE PE TEREN NEREGULAT ÎN MODUL DE TRAGERE:

- 6 Împingeți mecanismul de blocare a dispozitivului pivotant ușor în sus până când se fixează pe poziție cu un clic.

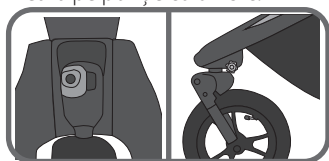

PENTRU MERSUL PE TEREN ACCIDENTAT SAU PENTRU JOGGING:

- 7 Apăsați butonul de blocare a dispozitivului pivotant în jos pentru a bloca roata din față într-o poziție fixă.
- 8 Rotiți roata din față până când se fixează pe poziția înainte cu un clic.

⚠️ AVERTISMENT: Spătarul scaunului trebuie să fie în poziție perfect verticală. Roata din față trebuie să fie blocată în poziția pentru jogging. Copilul trebuie să fie pus în centura de siguranță cu prindere în 5 puncte. Când plasați sau scoateți copilul din cărucior, blocați roata din față într-o poziție fixă.

FUNCȚIA DE ALINIERE

- 9 Dacă căruciorul trage într-o parte în timp ce roata din față este blocată într-o poziție fixă, folosiți butonul rotativ de aliniere pentru a alinia căruciorul. Dacă căruciorul trage către dreapta, răsuciți butonul către stânga pentru ajustare. Dacă trage către stânga răsuciți butonul către dreapta pentru a ajusta aliniamentul căruciorului.

ROȚILE DIN SPATE

- 10 Instalare
 - Aliniați axul roții din spate la suportul de fixare a roților amplasat pe cadrul căruciorului și introduceți-l în suportul de fixare până când se fixează în poziție. Veți auzi un clic.
 - Trageți ușor de roata din spate pentru a vă asigura că este atașată corespunzător.
- 11 Demontarea
 - În timp ce țineți apăsat butonul de deblocare a roții, glisați ușor roata din spate pentru a o scoate din suportul de fixare.

FRÂNA

- 12 Pentru a bloca frânele: apăsați maneta de frână pentru a activa frânele.
- 13 Pentru a debloca frânele: ridicați maneta de frână.

⚠️ AVERTISMENT: Blocați frânele înainte de a pune și a scoate copilul din cărucior și ori de câte ori căruciorul nu se află în mișcare.

COPERTINA

- 14 Atașarea copertinei de cadru: Fixați cârligul copertinei în orificiul de la partea superioară a dispozitivului de fixare a accesoriilor până când se fixează în poziție cu un clic.

NOTĂ: Asigurați-vă că materialul elastic este afară din suportul de montare a accesoriilor.
- 15 La partea superioară și părțile laterale ale copertinei, închideți capsele pentru a fixa chingile pe ambele laturi ale părții superioare a cadrului.
- 16 Fixați copertina prin alinierea Velcro® pe consolă și copertină.
- 17 Scoaterea copertinei: Apăsați butonul gri aflat la partea superioară a dispozitivului de fixare a accesoriilor pentru a debloca cârligul copertinei și desfaceți capsele și Velcro® de la partea superioară a copertinei.

AJUSTAREA HAMULUI DE SIGURANȚĂ

- 18 Desfaceți banda de prindere de pe spatele scaunului și deschideți buzunarul în care se află opritorul de plastic pătrat. Răsuciți-l și

treceți-l prin fantele amplasate pe placa de polietilenă și pe husa scaunului.

- 19 Introduceți din nou opritorul prin fanta scaunului care se află cel mai aproape de umerii copilului. Treceți-l înapoi prin husa scaunului și prin placa de polietilenă. Trageți de curea ca să vă asigurați că opritorul este blocat. Repetați pe ambele laturi.

⚠️ AVERTISMENT: Evitați accidentarea gravă provocată de căderea sau alunecarea din cărucior. Reglați și prindeți întotdeauna în mod corespunzător hamul de siguranță.

⚠️ AVERTISMENT: Utilizați întotdeauna cureaua închizătorului bifurcat în combinație cu curelele de umăr și centura de siguranță de mijloc.

- 20 Glisați permițele hamului pentru a accesa ghidajul de plastic amplasat pe curea.
21 Țineți ghidajul de plastic și trageți de curea pentru a o strânge sau a o slăbi.

UTILIZAREA HAMULUI DE SIGURANȚĂ

- 22 Introduceți închizătorul curelei laterale în închizătorul hamului pe ambele laturi.
23 Introduceți hamul conectat și închizătoarele curelelor laterale în părțile laterale ale închizătorului bifurcat.
24 Apăsăți pe butonul închizătorului bifurcat pentru a-l debloca.

ÎNCLINAREA SCAUNULUI

- 25 Prindeți clema din spatele scaunului și trageți de ea în jos în funcție de înclinarea dorită.
26 Trageți în jos scaunul din ambele părți astfel încât să corespundă poziției clemei. Inversați pașii pentru a reveni la poziția verticală.

⚠️ AVERTISMENT: Atunci când reglați scaunul căruciorului, asigurați-vă că brațele, capul și picioarele copilului nu stau în calea componentelor mobile ale scaunului și cadrului căruciorului.

HUSA DE PLOAIE

Dacă se dorește, trageți husa de ploaie în jos și peste plasa din spatele scaunului. Asigurați-o ferm peste ambele părți laterale ale scaunului. Când nu se află în folosință, rulați husa de ploaie și prindeți-o cu bucla elastică și cilindrul localizate sub materialul copertinei.

ÎNDEPĂRTAREA PERNIȚEI SCAUNULUI

- 27 Scoateți copertina. Începând cu capsă cea mai apropiată de mâner și continuând

în jos, scoateți scaunul din cadru desfacând toate capsele aflate de-a lungul cadrului.

- 28 Desfaceți curelele scaunului din jurul părții inferioare/spatele cadrului, plasate în spatele roții din față.
29 Localizați inelele pentru cureaua de pliere conectate la partea inferioară a cadrului, sub scaunul căruciorului. Deșurubați inelele pentru cureaua de pliere și deconectați-le de la dispozitivul de pliere.
30 Scoateți husa prin glisarea acesteia în afara zonei suportului pentru picioare.

Pentru reatașarea perniței scaunului de cadru, urmați pașii în sens invers.

DEMONTAREA COȘULUI

- 31 La spatele căruciorului: desfaceți capsele superioare ale coșului din jurul cadrului tubular și de deasupra barei de mijloc.
32 Desfaceți capsele inferioare ale coșului din jurul cadrului tubular și de dedesubtul barei de mijloc.
33 Așezați căruciorul pe spate astfel încât mânerul să se sprijine pe podea.
34 La fața căruciorului: scoateți banda Velcro® din cele două bucle de plastic laterale.
35 Scoateți banda Velcro® din bucla de plastic de la mijloc.

INSTALAREA COȘULUI

- 36 Scoateți husa scaunului modelului Summit X3 prin desfacerea tuturor capselor și tragerea husei afară prin zona suportului pentru picioare.
37 Instalați fața coșulețului prin atașarea benzii arici (Velcro®) de la centru și închiderea buclelor de plastic laterale.
38 Închideți capsele aflate la partea superioară a coșului în jurul cadrului tubular deasupra barei de mijloc pe ambele părți. Închideți capsele aflate la partea inferioară a coșului în jurul cadrului tubular de sub bara de mijloc pe ambele părți.

FRÂNA DE MÂNĂ

- 39 Dacă nu aveți un control bun al frânei, apăsați mânerul de frână (A) de cinci sau șase ori. Dacă problema persistă, slăbiți inelul cilindric al frânei (B) pentru a putea ajusta inelul mic (C) și îndepărtați inelul mic de mâner pentru a tensiona cablul.

(Vă rugăm nu strângeți prea tare!) Pentru a bloca inelele, strângeți inelul cilindric (B) în mâner în timp ce țineți inelul mic (C) pe loc.

- 40 Apăsăți frâna de mână gradual ca să câștigați

un control mai bun al căruciorului.

REPOZIȚIONAȚI FRÂNA DE MÂNĂ

- 41 Frâna de mână poate fi repositionată pe mânerul căruciorului pentru un control mai confortabil. Slăbiți șurubul folosind o cheie Allen (nu este inclusă). Schimbați poziția mecanismului frânei de mână pe mânerul căruciorului până se află într-o poziție confortabilă. Strângeți șurubul pentru o refixare sigură a frânei de mână.

TEHNOLOGIA DE PLIERE RAPIDĂ

- 42 Scoateți copilul din scaun.
- 43 **A.** Introduceți un deget în buclă și trageți în sus, apoi **B.** Trageți în sus the mânerul de pliere cu specificația "Trageți pentru pliere" și permiteți cadrului să se plieze.
- 44 O curea de depozitare vă este furnizată pentru a putea menține căruciorul pliat. Desfaceți banda arici din poziția sigură în

care se află.

- 45 Treceți cureaua de depozitare prin inelul metalic D aflat la partea din dreapta a cadrului scaunului.
- Trageți în sus de cureaua de depozitare și strângeți-o din nou.

ÎNGRIJIRE ȘI ÎNTREȚINERE

Pentru a prelungi viața căruciorului dvs. este important să mențineți o îngrijire simplă și periodică a acestuia. Din timp în timp, asigurați-vă că articulațiile și zonele de pliere încă funcționează bine. Dacă auziți orice scârțâit sau simțiți o tensionare, puteți să luați scaunul la un magazin local de biciclete pentru lubrifiere. Toate reparațiile trebuie executate numai de un dealer autorizat.

CURĂȚIREA

Materialul scaunului

- Puteți spăla manual scaunul căruciorului dvs. în apă rece cu ajutorul unui detergent delicat.
- Asigurați-vă că scoateți cadrul metalic și panourile de polietilenă ale scaunului înainte de curățire.
- Nu utilizați solvenți, sau soluții de curățat caustice sau abrazive.
- Pentru a reduce la minim intrarea la apă, reatașați scaunul de cadru pentru a se usca.
- Nu presați, călcați, curățați chimic, uscați în mașină sau stoarceți materialul textil.
- Dacă husele scaunului trebuie înlocuite, utilizați numai articole furnizate de un dealer Baby Jogger autorizat. Acestea sunt singurele articole care au garantată testarea de siguranță și sunt concepute să se potrivească acestui tip de scaun.

Părți de plastic/metal

- Curățați prin ștergerea cu un săpun delicat și apă caldă.
- Nu este permis să eliminați, demontați sau alterați nici o parte componentă a mecanismului de pliere a scaunului sau a frânelor.

Îngrijirea roților

- Roțile pot fi curățate cu o cârpă umedă. Vor trebui uscate complet cu ajutorul unui prosop sau a unei cârpe moi.

DEPOZITARE

- Razele solare pot decolora materialul textil al husei scaunului și provoca uscarea pneurilor, de aceea depozitarea căruciorului în interior va prelungi aspectul frumos al acestuia.
- **NU** îl depozitați în mediul exterior.
- Asigurați-vă că căruciorul este uscat înainte de a-l depozita pentru perioade de timp prelungite.
- Depozitați întotdeauna căruciorul într-un mediu uscat.
- Depozitați căruciorul într-un loc sigur când nu se află în folosință (unde copiii nu se pot juca cu acesta).
- **NU** plasați obiecte grele în cărucior.
- **NU** depozitați căruciorul lângă o sursă de căldură directă, precum un radiator sau foc deschis.

Garanția pe viață limitată oferită de Baby Jogger:

Baby Jogger garantează faptul că nu există defecte de fabricație ale cadrului pe durata de viață a produsului. Defectele de producție includ, dar fără a se limita la, ruperea sudurilor și deteriorarea tuburilor cadrului. Pentru materialele moi sau textile, și pentru toate celelalte componente se acordă o garanție de un an de la data achiziționării (cu excepția tuburilor și a pneurilor). Bonul de achiziție este necesar pentru a face o cerere de garanție, și garanția este oferită numai cumpărătorului original.

ACEASTĂ GARANȚIE NU ACOPERĂ:

- Nivelul normal de uzură
- Coroziune sau rugină
- Asamblarea incorectă sau instalarea de piese sau accesorii achiziționate de la terți, care nu sunt compatibile cu modelul original.
- Deteriorările accidentale sau intenționate, abuzul sau neglijența, sau utilizarea produsului pe scări fixe sau rulante.
- Uz comercial
- Depozitare/îngrijire necorespunzătoare a căruciorului.

Prezenta garanție exclude în mod expres cererile de daune indirecte, incidentale sau conexe. Garanțiile implicite privind vandabilitatea și gradul de adecvare pentru un scop anume se acordă în funcție de perioada de garanție specifică pentru acest model la data achiziției. Unele state nu permit excluderea sau limitarea daunelor incidentale sau conexe, astfel încât este posibil ca limitările sau excluderile de mai sus să nu se aplice în cazul dvs. Prezenta garanție vă conferă anumite drepturi legale și s-ar putea, de asemenea, să beneficiați și de alte drepturi care diferă de la stat la stat. Pentru a vă cunoaște drepturile legale în statul dvs., adresați-vă oficiului local sau de stat pentru protecția consumatorilor sau biroul

Procurorului General al statului dvs.

Dacă ați achiziționat căruciorul dvs. în afara Statelor Unite, vă rugăm să contactați distribuitorul din țara cea mai apropiată de dvs. Informațiile referitoare la contactare pot fi găsite pe site-ul web <http://www.babyjogger.com/retailers/#international>. Cererile de garanție din afara țării în care produsul a fost achiziționat pot include unele costuri de transport.

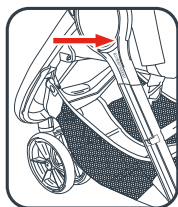

NOTĂ: Atunci când contactați distribuitorul Baby Jogger în legătură cu căruciorul dvs, vă rugăm aveți la îndemână numărul de serie al căruciorului. Acesta este specificat pe partea exterioară a piciorului din spate.



- | | |
|--|--|
| 1 Ручка | 11 Фиксатор поворота во время пробежки |
| 2 Ремень для пробежки | 12 Ручка для выравнивания |
| 3 Фиксатор поворота при прогулке | 13 Ниша для ног |
| 4 Кронштейн для дополнительных принадлежностей | 14 Рукоятка для складывания |
| 5 Кнопка разблокирования заднего колеса | 15 Пряжка ремней безопасности |
| 6 Заднее колесо | 16 Ремень для хранения |
| 7 Стояночный тормоз | 17 Лямки ремней безопасности |
| 8 Корзинка для покупок | 18 Балдахин |
| 9 Кнопка разблокирования переднего колеса | 19 Ручной тормоз |
| 10 Переднее колесо | |

ВНИМАНИЕ!

ВАЖНО! Внимательно ознакомьтесь с настоящими инструкциями и сохраните их для справки в будущем. Соответствует стандарту EN1888-2.

Нарушение данных инструкций может сказаться на безопасности вашего ребенка.

ПРЕДУПРЕЖДЕНИЕ

- Никогда не оставляйте ребенка без присмотра.
- Такое сиденье не подходит для детей в возрасте до 6 месяцев.
- Всегда используйте систему ограничения подвижности.
- Это изделие не предназначено для использования во время бега или катания на коньках.
- Перед использованием проверьте, задействованы ли все блокирующие устройства.
- Во избежание травм, складывайте и раскладываете изделие на безопасном расстоянии от ребенка.
- Чтобы не допустить травмирования, снимайте дополнительные принадлежности – лоток для ребенка или поручень – при складывании или раскладывании коляски.
- Не позволяйте ребенку играть с этим изделием.
- Перед использованием проверяйте надежность зацепления устройств крепления люльки, сиденья или автомобильного кресла.

ДОПОЛНИТЕЛЬНАЯ ИНФОРМАЦИЯ ДЛЯ ОБЕСПЕЧЕНИЯ БЕЗОПАСНОСТИ

- Сиденье данной прогулочной коляски рассчитано на одного ребенка. НИКОГДА не допускайте, чтобы в такой коляске одновременно находилось больше одного ребенка.



max 22 kg

- Эта коляска предназначена для ребенка в возрасте от 6 месяцев, весом до 22 кг или 4 лет, ростом более 112 см, в указанном порядке.
- Общая весовая нагрузка, рекомендуемая для такой коляски – 27,5 кг. 22 кг – на сиденье, 1 кг

– на кармашек с обратной стороны сиденья и 4,5 кг – на корзинку. Чрезмерный вес может привести к опасной неустойчивости изделия.

- Любая нагрузка на ручку и/или заднюю часть спинки и/или краев коляски влияет на ее устойчивость.
- Задействуйте тормоз, прежде чем усадить или вынуть ребенка из коляски, а также тогда, когда коляска стоит на месте.
- Чтобы проверить, правильно ли установлен тормоз, слегка подвигайте коляской взад-вперед.
- Прогулочная коляска не предназначена для транспортировки детей вверх или вниз по лестнице или эскалатору. Повреждение коляски в результате таких действий не покрывается гарантией.
- Не следует использовать дополнительные принадлежности, не утвержденные компанией Baby Jogger.
- Следите за ситуацией на дороге – никогда не рассчитывайте на то, что водитель обязательно увидит вас и вашего ребенка.
- Ребенок должен оставаться в сидячем положении (не стоять в коляске).
- Пользуйтесь только запчастями, которые поставляются или рекомендуются компанией Baby Jogger.

ВНИМАНИЕ!

ПРИ БЕГЕ ТРУСЦОЙ

- Не используйте блокировку поворота колеса во время движения коляски.
- Не бегайте с коляской, в которой находится ребенок младше 9 месяцев, неспособный сидеть без поддержки.
- Перед бегом убедитесь, что все детали правильно задействованы и работают.
- Всегда используйте ремень для бега трусцой.
- Спинка сиденья должна находиться в крайнем вертикальном положении.
- При беге трусцой всегда фиксируйте блокировку поворота переднего колеса в положении бега.
- Это изделие не предназначено для использования во время катания на коньках.
- Незакрепленные предметы могут выпасть из корзинки во время бега.

РАМА

- 1 Извлеките раму прогулочной коляски из упаковки и отложите в сторону колеса.
- 2 Разверните коляску, отодвинув руль от рамы и надавив на пол, пока коляска не защелкнется.
- 3 Поставьте коляску вертикально.

ВНИМАНИЕ! Перед использованием **!** проверьте, задействованы ли все блокирующие устройства.

ПЕРЕДНЕЕ КОЛЕСО

- 4 Установка
 - Переверните прогулочную коляску так, чтобы ручка находилась на полу.
 - Прикрепите переднее колесо, вставив его в зажим для крепления переднего колеса так, чтобы раздался щелчок. Осторожно потяните переднее колесо, чтобы убедиться, что оно надежно прикреплено.
- 5 Снятие
 - Нажимая на кнопку разблокирования переднего колеса, аккуратно вытяните переднее колесо из зажима для крепления переднего колеса.

ФУНКЦИЯ ПОВОРОТА КОЛЕСА ДЛЯ ПРОГУЛКИ ПО НЕРАВНОЙ ПОВЕРХНОСТИ В РЕЖИМЕ БУКСИРОВКИ:

- 6 Осторожно переведите фиксатор поворота колеса в вертикальное положение так, чтобы он со щелчком стал на место.

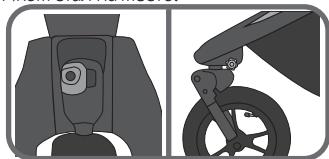

ДЛЯ ХОДЬБЫ ПО НЕРАВНОМЕРНОЙ ПОВЕРХНОСТИ ИЛИ ДЛЯ БЕГА ТРУСЦОЙ:

- 7 Нажмите кнопку фиксатора поворота колеса, чтобы заблокировать переднее колесо в фиксированном положении.
- 8 Поверните переднее колесо, пока оно не защелкнется в заблокированном положении «вперед».

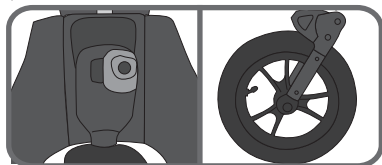

ПРЕДУПРЕЖДЕНИЕ! Когда вы укладываете или извлекаете ребенка из коляски, передние колеса следует блокировать в фиксированном

положении. Хотя поворот передних колес прогулочной коляски блокируется, она не рассчитана на пробежки или занятия физическими упражнениями.

ФУНКЦИЯ ВЫРАВНИВАНИЯ

- 9 Если коляску тянет в одну сторону, в то время как переднее колесо заблокировано в фиксированном положении, используйте ручку регулировки для выравнивания. Если коляску тянет вправо, поверните ручку влево, чтобы отрегулировать. Если коляску тянет влево, поверните ручку вправо, чтобы выровнять ее.

ЗАДНИЕ КОЛЕСА

- 10 Установка
 - Выровняйте ось заднего колеса с зажимом для крепления колеса на раме прогулочной коляски и вставьте ее в крепление колеса так, чтобы оно зафиксировалось в правильном положении. Вы услышите щелчок.
 - Осторожно потяните заднее колесо, чтобы убедиться, что оно надежно прикреплено.
- 11 Снятие
 - Нажимая на кнопку разблокирования колеса, аккуратно вытяните заднее колесо из зажима для крепления колеса.

ТОРМОЗ

- 12 Чтобы заблокировать тормоз: нажмите на рычаг тормоза, и тормоз сработает.
 - 13 Чтобы разблокировать тормоз: поднимите рычаг тормоза вверх.
- ПРЕДУПРЕЖДЕНИЕ!** Задействуйте тормоз, прежде чем усадить или вынуть ребенка из коляски, а также тогда, когда коляска стоит на месте.

БАЛДАХИН

- 14 Прикрепите балдахин к раме: Вставьте штифт балдахина в верхнее отверстие монтажного кронштейна для принадлежностей, чтобы он защелкнулся.
- ПРИМЕЧАНИЕ:** Убедитесь, что эластичная ткань не попадает в дополнительные зажимы для крепления.
- 15 Сверху и сбоку балдахина защелкните лямки вокруг верхней части рамы с обеих сторон.
- 16 Закрепите балдахин, выровняв Velcro® на консоли и балдахине.
- 17 Снимите балдахин: Нажмите верхнюю серую кнопку на кронштейне для дополнительных принадлежностей, чтобы освободить штифт балдахина и отстегнуть защелки и Velcro® в верхней части балдахина.

РЕГУЛИРОВАНИЕ РЕМНЕЙ БЕЗОПАСНОСТИ

- 18 С задней стороны сиденья отстегните полосу для крепления и откройте кармашек, чтобы найти квадратный пластиковый стопор. Поверните стопор и протяните его через отверстия в пластиковой панели и ткани сиденья.
- 19 Вновь установите стопор в отверстие в сиденье, расположенное ближе всего к плечам ребенка. Протяните стопор назад через отверстия в ткани и пластиковой панели. Потяните за ремешок, чтобы убедиться, что он зафиксирован. Прodelайте это же с другой стороны.

⚠️ ПРЕДУПРЕЖДЕНИЕ! Следите за тем, чтобы ребенок не получил серьезную травму в результате падения или выскальзывания из коляски. Всегда надежно регулируйте и затягивайте ремни безопасности.

⚠️ ПРЕДУПРЕЖДЕНИЕ! Всегда используйте паховый ремень в сочетании с плечевыми ремнями и поясным ремнем.

- 20 Перетяните подкладки ремней безопасности, чтобы найти пластиковую направляющую деталь на ремне.
- 21 Возьмитесь за пластиковую направляющую деталь и потяните ремень, чтобы натянуть или освободить его.

ИСПОЛЬЗОВАНИЕ РЕМНЕЙ БЕЗОПАСНОСТИ

- 22 Вставьте пряжки боковых ремней в пряжку ремней безопасности с обеих сторон.
- 23 Вставьте пряжки совмещенных ремней безопасности и боковых ремней в пряжку пахового ремня с обеих сторон.
- 24 Нажмите кнопку на пряжке пахового ремня, чтобы освободить ремни.

ОТКИДЫВАНИЕ СПИНКИ

- 25 Придавите зажим, который находится за сиденьем, и установите спинку сиденья в желаемое положение.
- 26 Потяните сиденье вниз с обеих сторон, чтобы оно соответствовало положению зажима. Чтобы установить спинку сиденья в вертикальное положение, выполните вышеуказанные шаги в обратном порядке.

⚠️ ПРЕДУПРЕЖДЕНИЕ! Регулируя положение сиденья прогулочной коляски, следите за тем, чтобы голова, руки и ноги ребенка не попали в движущиеся части сиденья и раму коляски.

ЗАЩИТНЫЙ ЧЕХОЛ ОТ НЕПОГОДЫ

При желании потяните защитный чехол вниз и закройте им спинку сиденья. Надежно закрепите его с обеих сторон сиденья. Когда чехол для защиты от

непогоды не используется, сверните и закрепите его с помощью эластичной петли и втулки, находящейся под тканью балдахина.

СНЯТИЕ ПОДУШКИ СИДЕНЬЯ

- 27 Снимите балдахин. Начиная с верхней защелки, расположенной ближе всего к ручке, и продвигаясь вниз по всей раме, отстегните сиденье от рамы.
- 28 Отстегните ремни безопасности вокруг нижней/задней части рамы, расположенной за передним колесом.
- 29 Найдите кольца ремешков для складывания, соединенные с рамой коляски под сиденьем коляски. Отвинтите кольца ремешков для складывания и отсоедините их от механизма складывания.
- 30 Вытяните ткань из района подножки.

Подушка вставляется в раму в обратном порядке.

СНЯТИЕ КОРЗИНКИ

- 31 В задней части коляски: Отсоедините верхние защелки корзинки от трубок рамы над средней поперечиной.
- 32 Отсоедините нижние защелки корзинки от трубок рамы под средней поперечиной.
- 33 Переверните коляску так, чтобы ручка упиралась о пол.
- 34 В передней части коляски: Отстегните язычок Velcro® от боковых пластиковых петель.
- 35 Отстегните язычок Velcro® от центральной пластиковой петли.

УСТАНОВКА КОРЗИНКИ

- 36 Снимите ткань сиденья с коляски Summit X3, отстегнув все защелки и выдвинув ткань из района подножки.
- 37 Установите переднюю часть корзинки, закрепив язычок липучки Velcro® на центральной и боковой пластиковых петлях.
- 38 Пристегните верхние защелки корзинки вокруг трубок рамы над средней поперечиной с каждой стороны. Пристегните нижние защелки корзинки вокруг трубок рамы под средней поперечиной с каждой стороны.

РУЧНОЙ ТОРМОЗ

- 39 Если коляска как следует не тормозит, просто нажмите на ручку тормоза (A) пять или шесть раз. Если проблема не устранена, ослабьте кольцо тормозного цилиндра (B), чтобы отрегулировать малое кольцо (C), а затем отведите малое кольцо от ручки, чтобы натянуть кабель.

(При этом не затягивайте кабель слишком сильно!) Чтобы зафиксировать кольца,

прижмите кольцо цилиндра (В) к ручке, удерживая малое кольцо (С) на месте.

- 40 Сжимайте ручной тормоз постепенно, чтобы добиться лучшего контроля над движением коляски.

УСТАНОВКА РУЧНОГО ТОРМОЗА В ИСХОДНОЕ ПОЛОЖЕНИЕ

- 41 Ручной тормоз можно опять установить на ручку, чтобы добиться более удобного захвата. Ослабьте болт с помощью универсального гаечного ключа (не входит в комплект). Приставляйте комплект ручного тормоза к ручке, пока он не окажется в удобном для вас положении. Затяните болт, чтобы повторно зафиксировать ручной тормоз.

ТЕХНОЛОГИЯ БЫСТРОГО СКЛАДЫВАНИЯ

- 42 Уберите ребенка с сиденья.
43 **А.** Вставив указательный палец в маленькую петлю, **В.** потяните вверх ручку складывания "Pull to Fold"; рама сложится.

УХОД И ТЕХНИЧЕСКОЕ ОБСЛУЖИВАНИЕ

Чтобы прогулочная коляска прослужила дольше, важно выполнять простой регулярный уход. Периодически следует проверять, находят ли соединения и места сгибов в надлежащем рабочем состоянии. Если вы слышите скрип или чувствуете натяжение, можно отнести коляску в ближайший магазин велосипедов для добавочной смазки. Любые виды ремонта должны проводиться уполномоченным дилером.

СТИРКА

Чехол сиденья

- Сиденье прогулочной коляски можно мыть вручную холодной водой, используя мягкодействующее моющее средство.
- Не забудьте снять металлическую раму и пластиковые панели перед стиркой.
- Не используйте растворители, каустические или абразивные чистящие средства.
- Чтобы минимизировать усадку, просто снова прикрепите чехол сиденья к раме для сушки.
- Не сушите под прессом, не гладьте, не подвергайте химической чистке, не сушите в стиральной машине и не выкручивайте материал.
- Если чехол сиденья необходимо заменить, используйте только изделия, поставляемые уполномоченными дилерами компании Baby Jogger. Только на такие изделия предоставляется гарантия проведения испытаний на безопасность и соответствия габаритам сиденья.

РЕМЕНЬ ДЛЯ ХРАНЕНИЯ

- 44 Ремень для хранения на сиденье предназначен для удержания сиденья коляски на месте в сложенном состоянии. Освободите липучку «велкро» от фиксированного положения.
45 Проденьте ремень для хранения через металлическое D-образное кольцо сбоку рамы сиденья.
Потяните за ремень для хранения и вновь пристегните его.

Пластиковые/металлические детали

- Протирайте, используя мягкодействующий мыльный раствор и теплую воду.
- Нельзя убирать, разбирать или видоизменять любую часть механизма складывания сиденья или тормозов.

Уход за колесами

- Колеса можно очищать влажной тряпкой. Их необходимо полностью высушить мягким полотенцем или тряпкой.

ХРАНЕНИЕ

- В результате воздействия солнечного света материал сиденья может выцвететь, а покрышки пересохнуть, поэтому хранение коляски в помещении позволяет дольше сохранить привлекательный внешний вид.
- **НЕ ХРАНИТЕ** на улице.
- Убедитесь, что коляска полностью высохла, прежде чем сложить ее для хранения на длительный период.
- Всегда храните коляску в сухом месте.
- Храните прогулочную коляску в безопасном месте, если она не используется (т.е. там, где дети не смогут с ней играть).
- **НЕ** ставьте тяжелые предметы на коляску.
- **НЕ** храните прогулочную коляску вблизи прямых источников тепла, таких как обогреватели или открытый огонь.

Бессрочная гарантия с ограничениями компании Baby Jogger:

Компания Baby Jogger гарантирует на весь срок эксплуатации изделия, что рама не имеет производственных дефектов. Производственные дефекты включают, среди прочего, дефекты сварных конструкций и дефекты профиля рамы. На детали из текстиля или мягкой ткани, а также все другие компоненты предоставляется гарантия сроком на один год с дня покупки (за исключением трубок рамы и шин). Чтобы обратиться с претензией по гарантии, необходимо иметь доказательство покупки; гарантийные обязательства действительны только в отношении первоначального покупателя.

НАСТОЯЩАЯ ГАРАНТИЯ НЕ ПОКРЫВАЕТ:

- Обычный износ.
- Воздействие коррозии или образование ржавчины.
- Неправильную сборку или установку третьими лицами деталей или принадлежностей, не совместимых с оригинальной конструкцией.
- Случайные или преднамеренные повреждения, неправильное использование или халатность, либо использование на лестницах или эскалаторах.
- Использование в коммерческих целях.
- Неправильное хранение/уход за изделием.

Настоящая гарантия определенно исключает любые претензии в связи с непрямыми, случайными или косвенными убытками. Подразумеваемые гарантии пригодности для продажи и пригодности для какой-либо конкретной цели соответствуют особому гарантийному периоду данной модели на дату продажи. В некоторых штатах не разрешается исключение или ограничение претензий в связи с непрямыми или косвенными убытками, поэтому указанные выше ограничения или исключения могут к вам не применяться. Настоящая гарантия предоставляет вам особые законные права. Вы также можете иметь другие права, которые могут отличаться в зависимости от штата. Чтобы узнать, какими законными правами вы можете воспользоваться в своем штате, обратитесь в местное представительство или представительство штата по защите прав потребителей или к генеральному прокурору своего штата.

Если прогулочная коляска была куплена за пределами Соединенных Штатов, обратитесь к дистрибьютору в ближайшей стране. Контактную информацию можно найти на нашем веб-сайте по адресу: <http://www.babyjogger.com/retailers/#international>. Претензии по гарантии за пределами страны, где было приобретено изделие, могут повлечь расходы на транспортировку.

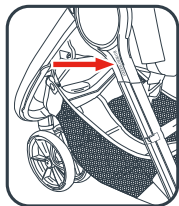

ПРИМЕЧАНИЕ: обращаясь к дистрибьютору Baby Jogger по поводу прогулочной коляски, приготовьте серийный номер коляски. Его можно найти чуть ниже втулки на внешней стороне задней ножки.



- | | |
|--|------------------------|
| 1 Drška | 12 Dugme za poravnanje |
| 2 Kaiš za džogiranje | 13 Naslon za noge |
| 3 Okretanje/blokada – Hodanje | 14 Ručka za sklapanje |
| 4 Držać za postavljanje dodatne opreme | 15 Kopča pojasa |
| 5 Dugme za otpuštanje zadnjih točkova | 16 Kaiš za odlaganje |
| 6 Zadnji točak | 17 Kaiševi pojasa |
| 7 Parkirna kočnica | 18 Tenda |
| 8 Korpa za stvari | 19 Ručna kočnica |
| 9 Dugme za otpuštanje prednjih točkova | |
| 10 Prednji točak | |
| 11 Okretanje/blokada - Džogiranje | |

UPOZORENJE

VAŽNO – Pažljivo pročitajte ova uputstva i sačuvajte ih u slučaju potrebe. Zadovoljava evropski standard EN1888-2.

Bezbednost vašeg deteta može biti ugrožena ako se ne pridržavate ovih uputstava.

UPOZORENJE

- Nikada ne ostavljajte dete bez nadzora.
- Ovo sedište nije prikladno za decu mlađu od 6 meseci.
- Uvek koristite sistem za vezivanje.
- Ovaj proizvod nije prikladan za trčanje ili klizanje.
- Pre upotrebe proverite da li su svi uređaji za zaključavanje aktivirani.
- Da bi se izbegle povrede, dete ne sme da bude u blizini prilikom rasklapanja i sklapanja ovog proizvoda.
- Da biste sprečili povrede, skinite dečji stalak ili zaštitnu prečku kada sklapate ili rasklapate kolica.
- Ne dozvolite detetu da se igra sa ovim proizvodom.
- Pre upotrebe proverite da li su dečja nosiljka, sedište ili uređaji za pričvršćivanje auto-sedišta pravilno postavljeni.

DRUGE BEZBEDNOSNE INFORMACIJE

- Ova kolica su namenjena za jedno dete. NIKAD nemojte dozvoliti da više od jednog deteta bude u ovim kolicima u isto vreme.



max 22 kg

- Ova kolica su namenjena za dete od 6 meseci do 22 kg težine ili do 4 godine ili visine veće od 112 cm šta god nastupi pre.
- Ukupna nosivost koja se preporučuje za ova kolica je 27.5 kg. 22 kg u sedištu, 1 kg u zadnjem džepu sedišta i 4,5 kg u korpi. Prevelika težina može dovesti do opasnog, nestabilnog stanja.
- Bilo kakav teret na dršci i/li iza naslona i/li na stranama kolica uticaće na stabilnost kolica.
- Blokirate kočnice pre nego što stavite ili uzmete dete iz kolica i kad god kolica stoje u mestu.
- Uverite se da je kočnica ispravno aktivirana tako

što ćete kolica lagano gurati napred-nazad.

- Kolica nisu namenjena za prevoz dece uz ili niz stepenice ili pokretne stepenice. Garancija neće pokriti štetu nastalu na kolicima.
- Ne sme se upotrebljavati dodatna oprema koju nije odobrila kompanija Baby Jogger.
- Pazite na automobile – nemojte nikada da pretpostavljate da vozač može da vidi vas i vaše dete.
- Dete u kolicima mora da sedi (nije dozvoljeno stajanje u kolicima).
- Upotrebljavajte isključivo rezervne delove koje je isporučio ili odobrio Baby Jogger.

UPOZORENJE

KADA TRČITE

- Ne koristite blokadu okretanja dok se kolica kreću.
- Ne trčite sa detetom mlađim od 9 meseci ili koje ne može samostalno da sedi.
- Pre trčanja proverite da li su svi delovi pravilno postavljeni i da li pravilno funkcionišu.
- Dok trčite uvek koristite kaiš za trčanje.
- Naslon sedišta mora da bude u potpuno uspravnom položaju.
- Dok trčite uvek blokirajte prednje dugme za okretanje u položaj za trčanje.
- Ovaj proizvod nije pogodan za klizanje.
- Nepričvršćeni predmeti mogu da ispadnu iz korpe tokom trčanja.

RAM

- 1 Izvadite ram kolica iz kutije i stavite točkove na stranu.
- 2 Rasklopite kolica povlačenjem drške dalje od rama i guranjem ka podu dok kolica ne škljocnu u mesto.
- 3 Stavite kolica u uspravan položaj.

⚠ UPOZORENJE: Pre upotrebe proverite da li su svi uređaji za blokadu aktivirani.

PREDNJI TOČAK

- 4 Postavljanje
 - Položite kolica otpozadi tako da drška leži na podu.
 - Pričvrstite prednji točak tako što ćete ga uvući u okvir prednjeg točka sve dok ne škljocne. Blago povucite prednji točak kako biste se uverili da je pravilno pričvršćen.
- 5 Skidanje
 - Dok pritiskate dugme za otpuštanje prednjeg točka, polako izvucite prednji točak iz okvira prednjeg točka.

FUNKCIJA OKRETANJA

ZA HODANJE PO NERAVNOM TERENU U REŽIMU PRAČENJA.

- 6 Polako povucite blokadu okretanja u uspravn položaj dok ne škljocne u mesto.

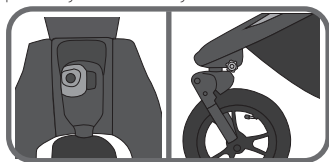

ZA HODANJE PO NERAVNOM TERENU ILI ZA TRČANJE:

- 7 Pritisnite dugme za blokadu okretanja prema dole kako biste blokirali prednji točak u fiksni položaj.
- 8 Okrećite prednji točak dok ne škljocne u zaključani položaj okrenut prema napred.

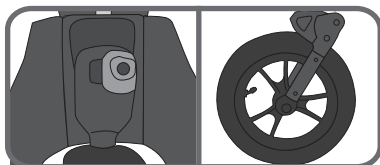

UPOZORENJE: Naslon sedišta mora da bude u potpuno uspravnom položaju. Prednji točak mora da bude blokiran u

položaju za trčanje.

Dete mora da bude vezano pojasom sa 5 tačaka vezivanja.

Dok stavljate ili uzimate dete iz kolica, blokirajte prednji točak u fiksni položaj.

FUNKCIJA PORAVNANJA

- 9 Ako kolica vuku na jednu stranu dok je prednji točak blokiran u fiksnom položaju, poravnajte kolica dugmetom za poravnanje. Ako kolica vuku udesno, okrenite dugme ulevo da biste ih poravnali. Ako kolica vuku ulevo, okrenite dugme udesno da bi ste ih poravnali.

ZADNJI TOČKOVI

- 10 Postavljanje
 - Poravnajte osovinu zadnjeg točka sa okvirom točka na ramu kolica i ubacite ga u okvir točka dok se ne uglavi u mestu. Čućete "škljoc".
 - Blago povucite zadnji točak kako biste se uverili da je pravilno pričvršćen.
- 11 Skidanje
 - Dok pritiskate dugme za otpuštanje točka, polako izvucite zadnji točak iz okvira točka.

KOČNICA

- 12 Blokiranje kočnica: pritisnite ručicu kočnice prema dole za blokadu kočnica.
- 13 Otpuštanje kočnica: podignite ručicu kočnice.

UPOZORENJE: Blokirajte kočnice pre nego što stavite ili uzmete dete iz kolica i kad god kolica stoje u mestu.

TENDA

- 14 Pričvršćivanje tende za ram: Uvucite klin tende u gornju rupu držača za postavljanje dodatne opreme, dok ne škljocne na svoje mesto.

NAPOMENA: Kada koristite auto-sedište City Go i-Size/Graco ili Britax, tenda mora da bude u gornjem položaju. Za sva druga auto-sedišta, tenda se mora skinuti.

- 15 Na vrhu i sa strane tende, pričvrstite tkaninu oko gornjeg dela rama na obe bočne strane.
- 16 Pričvrstite tendu tako što ćete poravnati Velcro® trake na konzoli i tendi.

- 17 Uklanjanje tende: Pritisnite gornje sivo dugme na držaču za postavljanje dodatne opreme da biste oslobodili klin tende i otkopčali kopče i Velcro® trake na vrhu tende.

PODEŠAVANJE SIGURNOSNOG POJASA

- 18 Sa zadnje strane sedišta, odvezite trake za vezivanje i otvorite džep kako biste našli četvrtasti plastični graničnik. Okrenite graničnik i provucite kroz proreze u PE naslonu i tkanini sedišta.
- 19 Ponovo stavite graničnik u prorez sedišta koji je najbliži detetovim ramenima. Provucite od pozadi kroz tkaninu sedišta i PE naslon. Povucite traku kako biste se uverili da je graničnik zaključan. Ponovite postupak na obe strane.

⚠ UPOZORENJE: Izbegavajte ozbiljne ozlede od pada ili iskliznuća. Uvek pravilno namestite i zavežite sigurnosni pojas.

⚠ UPOZORENJE: Uvek koristite pojas za prepone zajedno sa pojasevima za ramena i pojansom oko struka.

- 20 Podignite jastučice pojasa kako biste imali pristup plastičnoj vodiči na kaišu.
- 21 Za zatezanje ili otpuštanje držite plastičnu vodiču ili povucite.

UPOTREBA SIGURNOSNOG POJASA

- 22 Uvucite bočnu kopču trake u kopču pojasa sa obe strane.
- 23 Uvucite povezane kopče pojasa i bočnih kaiševa u krajeve kopče za prepone.
- 24 Za otpuštanje pritisnite dugme na kopči za prepone.

SPUŠTANJE NASLONA SEDIŠTA

- 25 Stegnite stezaljku iza sedišta i povlačite prema dole do željenog nagnutog položaja.
- 26 Spustite sedišta sa obe strane kako bi se poravnalo s položajem stezaljke. Da biste vratili sedišta u uspravni položaj, ponovite navedene korake obrnutim redosledom.

⚠ UPOZORENJE: Dok prilagođavate sedišta kolica, pazite da glava, ruke i noge deteta ne dodiruju pokretne delove sedišta i ram kolica.

NAVLAKA ZA KIŠU

Ako želite, povucite navlaku za kišu prema dole i preko mrežice na poleđini sedišta.

Dobro pričvrstite preko obe strane sedišta. Kada se ne koristi, navlaku za kišu smotajte i zavežite je elastičnom omčom i navlakom koja se nalazi ispod tkanine tende.

SKIDANJE NAVLAKE SEDIŠTA

- 27 Uklonite tendu. Odvojite sedišta od rama, počev od gornje kopče najbliže drški i idući prema dole oko celog rama.
- 28 Skinite trake sedišta oko donjeg/zadnjeg dela rama, koje se nalaze iza prednjeg točka.
- 29 Pronađite prstenove kaiša za sklapanje povezane na ram kolica ispod sedišta kolica. Odvijte prstenove kaiša za sklapanje i otkaçite sa mehanizma za sklapanje.
- 30 Izvucite tkaninu iz dela sa osloncem za noge.

Da biste ponovo postavili navlaku sedišta na ram, ponovite navedene korake obrnutim redosledom.

SKIDANJE KORPE

- 31 Na poleđini kolica: Otkopčajte gornje kopče sa korpe oko rama futrole iznad sredine poprečne šipke.
- 32 Otkopčajte donje kopče sa korpe oko rama futrole ispod sredine poprečne šipke.
- 33 Položite kolica otopozadi tako da drška leži na podu.
- 34 Na prednjoj strani kolica: Odvojite Velcro® traku sa bočnih plastičnih petlji.
- 35 Skinite Velcro® traku sa središnjih plastičnih petlji.

POSTAVLJANJE KORPE

- 36 Skinite tkaninu sedišta sa kolica Summit X3 tako što ćete otkopčati sve kopče i izvuci tkaninu iz dela sa osloncem za noge.
- 37 Postavite prednji deo korpe tako što ćete pričvrstiti Velcro® traku na plastične petlje na sredini i sa strane.
- 38 Zakopčajte gornje kopče sa korpe oko rama futrole sa obe strane, iznad sredine poprečne šipke. Otkopčajte donje kopče sa korpe oko rama futrole sa obe strane, ispod sredine poprečne šipke.

RUČNA KOČNICA

- 39 Ako nema dobrog kočenja, jednostavno pritisnite ručku kočnice (A) pet ili šest puta. Ako se problem nastavi, olabavite cilindrični prsten kočnice (B) kako biste

podesili mali prsten (C), a zatim pomerajte mali prsten dalje od ručke kako biste zategli kabl.

(Nemojte previše zatezati!) Da biste uglavili prstenove, zategnite cilindrični prsten (B) uz ručku dok držite mali prsten (C) u mestu.

- 40 Pritiskajte ručnu kočnicu postepeno kako biste imali bolju kontrolu nad kolicima.

REPOZICIONIRANJE RUČNE KOČNICE

- 41 Ručna kočnica se može pomeriti duž drške radi ugodnijeg hvata. Olabavite vijak momentnim („Allenovim“) ključem (nije priložen). Pozicionirajte sklop ručne kočnice na dršku dok ne bude u udobnom položaju. Zategnite vijak kako biste ponovo pričvrstili ručnu kočnicu.

TEHNOLOGIJA BRZOG SKLAPANJA

- 42 Izvadite dete iz sedišta.

- 43 **A.** Uvucite prst u petlju i povucite, zatim **B.** povucite ručku za sklapanje "Pull to Fold" i pustite da se ram preklopi.

TRAKA ZA ODLAGANJE

- 44 Traka za odlaganje sedišta je obezbeđena kako bi sedišta kolica stajalo u mestu kada su kolica sklopljena. Otkopčajte Velcro traku koja je u pričvršćenom položaju.
- 45 Povucite traku za odlaganje kroz metalni D-prsten na bočnoj strani rama kolica. Povucite traku za odlaganje na gore i ponovo pričvrstite.

ČUVANJE I ODRŽAVANJE

Da biste održali dugi vek kolica, važno je da obavljate jednostavno, redovno održavanje. Povremeno proveravajte da li su zglobovi i mesta za sklapanje još uvek u dobrom stanju. Ako čujete škripanje ili osetite otpor, kolica možete odneti u obližnju prodavnicu bicikla radi dodatnog podmazivanja. Samo ovlašćeni prodavac sme obavljati sve popravke.

PRANJE

Tkanina sedišta

- Sedište kolica možete prati u mašini za pranje u hladnoj vodi sa blagim deterdžentom.
- Vodite računa da pre pranja skinete metalni ram i PE daske sa sedišta.
- Ne upotrebljavajte rastvore, kaustična ili abrazivna sredstva za čišćenje.
- Da biste smanjili skupljanje, jednostavno ponovo pričvrstite sedišta za ram radi sušenja.
- Nemojte tkaninu peglati, hemijski čistiti, sušiti u mašini za sušenje niti cediti.
- Ako je potrebno navlaku sedišta zameniti, koristite samo delove prodavca koga je ovlastila kompanija Baby Jogger. Oni su jedini koji mogu garantovati da je navlaka testirana za bezbednost i dizajnirana da odgovara ovom sedištu.

Plastični/metalni delovi

- Očistite blagim sapunom i toplom vodom.
- Ne smete skidati, rastavljati ili menjati bilo koji deo mehanizma za sklapanje sedišta ili kočnice.

Čišćenje točkova

- Točkovi se mogu čistiti vlažnom krpom. Treba ih potpuno osušiti mekim peškirom ili krpom.

ČUVANJE

- Sunčeva svetlost može da izbledi tkaninu sedišta ili da osuši gume, stoga će čuvanje kolica u zatvorenom prostoru produžiti dobar izgled kolica.
- **NE** čuvajte kolica napolju.
- Proverite da li su kolica suva pre nego ih ostavite da stoje duže vreme.
- Uvek čuvajte kolica na suvom mestu.
- Čuvajte kolica na bezbednom mestu kada se ne koriste (npr. tamo gde se deca ne mogu igrati s njima).
- **NEMOJTE** stavljati teške predmete na kolica.
- **NEMOJTE** čuvati kolica blizu direktnog izvora toplote kao što su radijatori ili vatra.

Ograničena garancija kompanije Baby Jogger:

Kompanija Baby Jogger garantuje da okvir kolica nema nikakvih defekata u proizvodnji tokom radnog veka proizvoda. Defekti nastali proizvođačevom greškom uključuju ali se ne ograničavaju na prelom zavarenih delova i oštećenja cevi rama kolica. Tekstil ili mekani materijali na šavovima i svi drugi delovi imaju garanciju jednu godinu od datuma kupovine (osim cevi i guma). Za reklamacije na garanciju potrebna je potvrda o kupovini, a garancija se daje samo originalnom kupcu.

OVA GARANCIJA NE POKRIVA:

- Standardno trošenje i habanje
- Koroziju ili rđu
- Nepravilno sklapanje ili postavljanje delova ili dodatnog pribora trećih strana koji nisu u skladu s originalnim dizajnom
- Slučajno ili namerno oštećenje, zloupotrebu ili nehat, ili upotrebu na stepenicama ili pokretnim stepenicama
- Upotrebu u komercijalne svrhe
- Nepravilno skladištenje / održavanje kolica

Ova garancija posebno isključuje potraživanja za indirektnu, slučajnu ili posledičnu štetu. Podrazumevana garancija o mogućnosti prodaje i pogodnosti za određenu upotrebu u skladu je sa određenim garantnim rokom za ovaj model kolica u vreme kupovine. Neke države ne dozvoljavaju isključenja ili ograničenja slučajne ili posledične štete, te gore navedena ograničenja ili isključenja se možda ne odnose na vas. Ova garancija vam daje određena zakonska prava, a vi možda takođe imate druga prava koja se razlikuju od države do države. Da biste saznali koja su vaša zakonska prava u vašoj državi, obratite se lokalnoj ili državnoj službi za potrošače ili državnom pravobraniocu vaše države.

Ako ste kupili kolica izvan Sjedinjenih Američkih Država, obratite se distributeru u zemlji u vašoj blizini. Njihove kontakt informacije mogu se naći na našoj web-stranici na <http://www.babyjogger.com/retailers/#international>. Potraživanja po osnovu garancije izvan zemlje u kojoj je ovaj proizvod kupljen mogu uključivati troškove prevoza.

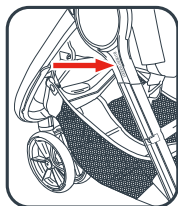

NAPOMENA: Kada budete kontaktirali distributera kompanije Baby Jogger u vezi vaših kolica, imajte pri ruci serijski broj kolica. On se nalazi odmah ispod glavčine na spoljašnjoj strani zadnje nožice.



- | | |
|---|---------------------------|
| 1 Rukoväť | 12 Tlačidlo na zarovnanie |
| 2 Remienok na behanie | 13 Opierka na nohy |
| 3 Poistka otáčania – chodenie | 14 Páčka na zloženie |
| 4 Montážna konzola na príslušenstvo | 15 Pracka postroja |
| 5 Tlačidlo na odistenie zadného kolesa | 16 Skladovací remienok |
| 6 Zadné koleso | 17 Remienky popruhov |
| 7 Parkovacia brzda | 18 Strieška |
| 8 Úložný košík | 19 Ručná brzda |
| 9 Tlačidlo na odistenie predného kolesa | |
| 10 Predné koleso | |
| 11 Poistka otáčania – behanie | |

UPOZORNENIE

DÔLEŽITÉ UPOZORNENIE – Pozorne si prečítajte a odložte pre budúcu potrebu. Splňa predpis EN1888-2.

Ak nedodržíte tieto pokyny, môže byť ovplyvnená bezpečnosť vášho dieťaťa..

VAROVANIE

- Nikdy nenechávajte dieťa bez dozoru.
- Toto zariadenie nie je vhodné pre deti vo veku menej ako 6 mesiacov.
- Vždy používajte zadržiavací systém.
- Tento výrobok nie je vhodný na behanie, korčuľovanie.
- Pred použitím skontrolujte, či sú všetky poistky zaistené.
- Aby nedošlo k zraneniu, dieťa držte preč počas rozkladania a skladania tohto produktu.
- Aby nedošlo k zraneniu, odstráňte detskú táčku alebo madlo, keď skladáte alebo rozkladáte kočík.
- Nenechajte dieťa, aby sa hralo s týmto produktom.
- Pred použitím skontrolujte, či sú správne pripevnené upevňovacie zariadenia kočiarika, sedačky alebo autosedačky.

ĎALŠIE BEZPEČNOSTNÉ INFORMÁCIE

- Tento kočík má miesto na sedenie pre jedného pasažiera. NIKDY nedovoľte viac než jedno dieťa odrazu v tomto kočíku.



max 22 kg

- Kočík je určený pre jedno dieťa od 6 mesiacov do 22 kg alebo do 4 rokov alebo do výšky 112 cm, podľa toho, čo nastane skôr.
- Celková hmotnosť nákladu odporúčaná pre tento kočík je 27,5 kg, 22 kg na sedačke, 1 kg vo vrecku na zadnej strane sedačky a 4,5 kg v košíku. Nadmerná hmotnosť môže spôsobiť vytvorenie nebezpečných nestabilných podmienok.
- Akýkoľvek náklad pripojený na rukoväť alebo zadnú stranu chrbtovej opierky alebo na boky kočíka ovplyvní stabilitu kočíka.

- Pred vložením a vyložením dieťaťa a vždy, keď sa kočík nehýbe, použite brzdy.
- Skontrolujte, či je brzda riadne zapojená tak, že kočíkom pohnite mierne dopredu a dozadu.
- Kočík nie je určený na prepravu detí hore alebo dolu po schodoch alebo na eskalátoroch. Poškodenie vzniknuté na kočíku nebude kryté zárukou.
- Príslušenstvo, ktoré nie je schválené spoločnosťou Baby Jogger, sa nesmie používať.
- Dávajte pozor na autá – nikdy nepredpokladajte, že vodič vidí vás a vaše dieťa.
- Pasažier musí zostať sedieť (v kočíku sa nesmie stáť).
- Používajte len náhradné časti dodávané alebo schválené spoločnosťou Baby Jogger.



UPOZORNENIE

KEĎ BEHÁTE

- Nepoužívajte poistku otočného kolesa, kým je kočík v pohybe..
- Nebehajte s dieťaťom do 9 mesiacov alebo ktoré sa nedokáže posadiť bez podpory.
- Pred behaním skontrolujte, či sú všetky časti správne spojené a riadne fungujú.
- Pri behaní vždy používajte remienok na behanie.
- Chrbát sedačky musí byť v najvzpriamenejšej polohe.
- Pri behaní vždy zaistíte predné otočné koleso v polohe na behanie.
- Tento produkt nie je vhodný na použitie pri korčuľovaní.
- Pri behaní môžu z kočíka vypadnúť voľne položené predmety.

RÁM

- 1 Rám kočíka vybalte z krabice a kolesá odložte nabok.
- 2 Kočík rozložte potiahnutím rukoväte preč od rámu a tlačte ho smerom k zemi, kým kočík nezacvakne na mieste.
- 3 Kočík dajte do vzpriamenej polohy.

VAROVANIE: Pred použitím skontrolujte, či sú všetky poistky zaistené.

PREDNÉ KOLESO

- 4 Inštalácia
 - Kočík položte na chrbát tak, aby rukoväť spočívala na zemi.
 - Predné koleso pripevnite zasúvaním do objímky predného kolesa, až kým nezacvakne. Jemným potiahnutím predného kolesa skontrolujte, či je riadne pripevnené.
- 5 Odstraňovanie
 - Stlačte tlačidlo na odistenie predného kolesa a zároveň jemne vyťahnite predné koleso z objímky predného kolesa.

FUNKCIA OTÁČANIA

NA CHODENIE PO NEROVNOM TERÉNE V REŽIME ŤAHANIA:

- 6 Jemne potiahnite poistku otáčania do vzpriamenej polohy, kým nezacvakne na mieste.

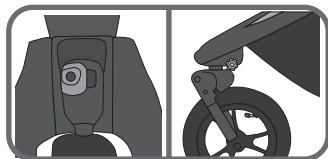

NA CHODENIE PO NEROVNOM TERÉNE ALEBO NA BEHANIE:

- 7 Tlačidlo poistky otáčania potlačte nadol, aby sa predné koleso zaistilo do fixnej polohy.
- 8 Predné koleso otáčajte, kým nezacvakne do zaistej prednej polohy.

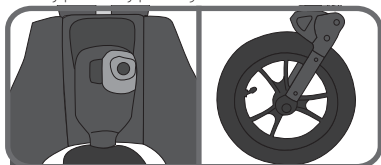

VAROVANIE: Chrbát sedačky musí byť v najvzpriamenejšej polohe. Predné koleso musí byť zaistené v polohe na behanie.

Dieťa musí byť pripútané 5-bodovým postrojom.

Pri vkladaní a vyberaní dieťaťa zaistite predné koleso do pevnej polohy.

FUNKCIA ZAROVNANIA

- 9 Ak by kočík zaťahoval na jednu stranu, keď je predné koleso zaistené vo fixnej polohe, použite tlačidlo zarovnanie na zarovnanie. Ak kočík zaťahuje doprava, otočte tlačidlo doľava na úpravu. Ak kočík zaťahuje doľava, otočte tlačidlo doprava na úpravu zarovnanie kočíka.

ZADNÉ KOLESÁ

- 10 Inštalácia
 - Nápravu zadných kolies zarovnajete s objímkou kolies na ráme kočíka a zasúvajte ju do objímky kolies, až kým sa nezaistí na mieste. Budete počuť cvaknutie.
 - Jemným potiahnutím za zadné koleso skontrolujte, či je riadne pripevnené.
- 11 Odstraňovanie
 - Stlačte tlačidlo na uvoľnenie kolesa a zároveň jemne vyťahujte zadné koleso z objímky zadného kolesa.

BRZDA

- 12 Zamknutie brzd: brzdovú páku potlačte nadol, aby sa zapojili brzdy.
- 13 Uvoľnenie brzd: brzdovú páku nadvihnite nahor.

VAROVANIE: Pred vložením a vyložením dieťaťa a vždy, keď sa kočík nehýbe, zapojte brzdy.

STRIEŠKA

- 14 Pripevnenie striešky k rámu: Kolík striešky zasunite do horného otvoru montážnej konzoly na príslušenstvo, kým nezacvakne na mieste.

POZNÁMKA: Dajte pozor, aby bola elastická látka von z montážnej konzoly na príslušenstvo.

- 15 Na vrchu a na strane striešky zopnite popruhy dohromady okolo vrchu rámu po oboch stranách.
- 16 Striešku zaistite zarovnaním suchého zipsu Velcro® na konzole a strieške.
- 17 Odstránenie striešky: Stlačte horné šedé tlačidlo na montážnej konzole na príslušenstvo na uvoľnenie kolíka striešky a rozopnite patentky a suchý zips Velcro® na vrchu striešky.

ÚPRAVA BEZPEČNOSTNÉHO POSTROJA

- 18 Na zadnej strane sedačky rozopnite upínací pásik, otvorte vrecko a vyhládajte plastovú štvorcovú zarážku. Zarážku otočte a presuňte cez otvory na PE doske a látke sedačky.
- 19 Zarážku znovu zasuňte do otvoru na sedačke najbližšie k ramenám dieťaťa. Presuňte dozadu cez látku sedačky a PE dosku. Potiahajte za pás na kontrolu, či je zarážka zaistená. Zopakujte na oboch stranách.

VAROVANIE: Zabráňte vážnemu zraneniu v dôsledku pádu alebo vyklznutia. Vždy riadne nastavte a utiahnite bezpečnostný postroj.

VAROVANIE: Vždy používajte rozkrokový popruh v kombinácii s ramennými pásmi a opaskovým pásmom.

- 20 Vypchávkvy postroja posuňte až k plastovému vodičlu na popruhu.
- 21 Plastové vodičlo podržte a potiahnutím popruhu utiahnite alebo uvoľnite.

POUŽITIE BEZPEČNOSTNÉHO POSTROJA

- 22 Pracku bočného pásu zasuňte častí pracky postroja na oboch stranách.
- 23 Spojené časti postroja a praciek bočných pásov zasuňte z boku do rozkrokovej pracky.
- 24 Rozkrokovú pracku uvoľnite stlačením tlačidla.

NAKLONENIE SEDAČKY

- 25 Stisnite svorku za sedačkou a posuňte ju nadol po požadovaného sklonu.
- 26 Sedačku potiahnite nadol po oboch stranách, aby bola v rovnakej polohe ako svorka. Pre návrat do vzpriamenej polohy vykonajte kroky v opačnom poradí.

VAROVANIE: Keď nastavujete sedačku kočíka, dajte pozor, aby hlava, ruky a nohy dieťaťa boli mimo pohyblivých častí sedadla a rámu kočíka.

KRYT PROTI DAŽĎU

Ak chcete, potiahnite kryt proti dažďu nadol cez zadnú sieťovinu sedačky. Pevne ho upevnite po oboch stranách sedačky. Keď sa kryt proti dažďu nepoužíva, vyrolujte a upevnite ho elastickou slučkou a valčekom dodanými pod tkaninou striešky.

ODSTRÁNENIE VANKÚŠIKA SEDAČKY

- 27 Odstráňte striešku. Začnite od najvrchnejšej patentky najbližšie k rukoväti, prepracujte sa

nadol po celom ráme a sedačku odopnite z rámu.

- 28 Remene sedačky odopnite zo spodnej/zadnej časti rámu, nachádzajúcej sa za predným kolesom.
- 29 Vyhládajte krúžky skladacích remienkov pripojené k rámu kočíka pod sedačkou kočíka. Odkrúťte krúžky skladacích remienkov a odopnite ich od skladacieho mechanizmu.
- 30 Látku vyťahnite von z oblasti opierky na nohy.

Na pripevnenie vankúšika sedačky k rámu vykonajte kroky v opačnom poradí.

ODSTRÁNENIE KOŠÍKA

- 31 Vzadu na kočíku: Rozopnite vrchné patentky košíka okolo tyčí rámu nad strednou krížovou tyčou.
- 32 Rozopnite spodné patentky košíka okolo tyčí rámu pod strednou krížovou tyčou.
- 33 Kočík položte na chrbát tak, aby rukoväť spočívala na zemi.
- 34 Vpredu na kočíku: Pútko suchého zipsu Velcro® odopnite od bočných plastových slučiek.
- 35 Pútko suchého zipsu Velcro® odstráňte zo strednej plastovej slučky.

INŠTALÁCIA KOŠÍKA

- 36 Látku sedačky vyberte zo Summit X3 rozopnutím všetkých patentiek a vyťahnutím látky z oblasti opierky na nohy.
- 37 Predný košík nainštalujte pripevnením pútko suchého zipsu Velcro® k strednej a bočným plastovým slučkám.
- 38 Vrchné patentky košíka zapnite okolo tyčí rámu nad strednou krížovou tyčou po oboch stranách. Spodné patentky košíka zapnite okolo tyčí rámu pod strednou krížovou tyčou po oboch stranách.

RUČNÁ BRZDA

- 39 Ak nie je dobre zabrzdené, jednoducho stlačte brzdovú rukoväť (A) päť alebo šesťkrát. Ak problém pretrváva, uvoľnite krúžok valca brzdy (B), upravte malý krúžok (C) a potom malý krúžok posuňte preč od rukoväte, aby sa napol kábel.

(Neutahujte príliš!) Keď chcete krúžky zaistiť, krúžok valca (B) utiahnite oproti rukoväti, pričom malý krúžok (C) držte na mieste.

- 40 Ručnú brzdú postupne stláčajte, aby ste mali lepšiu kontrolu nad kočíkom.

ZMENA POLOHY RUČNEJ BRZDY

- 41 Ručnú brzdu možno premiestniť na rukoväti na pohodlnejšie uchopenie. Skrutku uvoľnite imbusovým kľúčom (nedodaný). Montáž ručnej brzdy posúvajte na rukoväti, kým nie je v pohodlnej polohe. Uťahnutím skrutky znovu zaistíte ručnú brzdu.

TECHNOLÓGIA NA RÝCHLE ZLOŽENIE

- 42 Dieťa vyberte zo sedačky.
- 43 **A.** Zastrčte prst do slučky a potiahnite nahor, potom **B.** sklápaciu páku „Sklopte potiahnutím“ potiahnite nahor a rám nechajte, aby sa sklopil.

SKLADOVACÍ REMIENOK

- 44 Skladovací remienok sedačky je dodaný

na to, aby sedačka zostala na mieste, keď je kočík zložený. Pútko suchého zipsu Velcro® odopnite zo zabezpečenej polohy.

- 45 Skladovací remienok posuňte po kovovom D-krúžku na boku rámu sedačky. Skladovací remienok potiahnite nahor a znovu utiahnite.

STAROSTLIVOSŤ A ÚDRŽBA

Aby sa zachovala trvanlivosť kočíka, je dôležité vykonávať jednoduchú, pravidelnú údržbu. Z času načas skontrolujte, či sú kľby a skladacie oblasti stále v dobrom stave. Ak počujete škripanie alebo cítite napätie, môžete kočík zobrať do miestneho obchodu s bicyklami a nechať ho namazať. Všetky opravy smie vykonávať len autorizovaný zástupca.

PRANIE

Látka sedačky

- Sedačku kočíka možno prať ručne v studenej vode s jemným saponátom.
- Pred praním nezabudnite odstrániť kovový rám a PE dosky zo sedačky.
- Nepoužívajte rozpúšťadlá, žieravé ani abrazívne čistiace prostriedky.
- Na minimalizáciu zrážania sedačku jednoducho natiahnite na rám a nechajte uschnúť.
- Látku nemangľujte, nežehlite, nečistite chemicky, nesušte v sušičke ani nežmýkajte.
- Ak je potrebné poťah sedačky vymeniť, použite len časti od autorizovaného zástupcu spoločnosti Baby Jogger. Sú to jediné časti, ktoré boli zaručene testované z hľadiska bezpečnosti a sú dizajnované tak, aby vyhovovali tejto sedačke.

Plastové/kovové časti

- Poutierajte dočista jemným mydlom a teplou vodou.
- Žiadnu časť skladacieho mechanizmu sedačky ani brzd nesmiete odstrániť, rozobrať ani upraviť.

Starostlivosť o kolesá

- Kolesá možno čistiť vlhkou handrou. Musia sa úplne usušiť mäkkým uterákom alebo handrou.

UCHOVÁVANIE

- Slnéčné svetlo môže spôsobiť vyblednutie látky a vysušenie pneumatík, preto uchovávanie kočíka vnútri predĺži jeho pekný vzhľad.
- **NEUCHOVÁVAJTE** vonku.
- Pred dlhodobým uskladnením skontrolujte, či je kočík suchý.
- Kočík vždy uchovávajte v suchom prostredí.
- Keď sa kočík nepoužíva, uchovávajte ho na bezpečnom mieste (t. j. tam, kde sa s ním nemôžu hrať deti).
- Na vrch kočíka **NEKLAĐTE** ťažké predmety.
- Kočík **NEUCHOVÁVAJTE** v blízkosti priameho zdroja tepla ako napríklad radiátora alebo ohňa.

Obmedzená záruka životnosti spoločnosti Baby Jogger:

Spoločnosť Baby Jogger zaručuje, že rám nebude obsahovať výrobné defekty počas životnosti produktu. Výrobné defekty zahŕňajú, okrem iného, zlomenie zvarov a poškodenie rúrok rámu. Textil alebo mäkké bočné materiály a všetky ostatné komponenty budú pod zárukou jeden rok od dátumu nákupu (okrem rúrok a pneumatík). Na uplatnenie reklamácie je potrebný doklad o nákupe, a záruka kryje len pôvodného nákupecu.

TÁTO ZÁRUKA NEPOKRÝVA:

- bežné opotrebovanie
- koróziu alebo hrdzu
- chybnú montáž alebo inštaláciu dielov tretích strán alebo príslušenstva, ktoré nie je kompatibilné s pôvodným dizajnom
- náhodné alebo úmyselné poškodenie, zneužívanie alebo zanedbávanie, alebo používanie na schodoch alebo eskalátoroch
- komerčné použitie
- nesprávne uchovávanie/starostlivosť o produkt

Táto záruka výslovne vylučuje nároky na nepriame, náhodné alebo následné škody. Naznačené záruky obchodovateľnosti a vhodnosti na konkrétny účel sú v závislosti od špecifickej záručnej doby pre tento model produktu v čase nákupu. Niektoré krajiny nepovoľujú vylúčenie ani obmedzenie náhodného alebo následného odškodnenia, a preto sa tieto vylúčenia alebo obmedzenia nemusia vzťahovať na vás. Táto záruka vám dáva osobitné zákonné práva a okrem toho môžete mať aj iné práva, ktoré sa líšia v každej krajine. Ak chcete vedieť, aké sú vaše zákonné práva vo vašom štáte, obráťte sa na miestny alebo štátny úrad pre spotrebiteľské záležitosti alebo na generálneho prokurátora vo vašom štáte.

Ak bol kočik zakúpený mimo územia Spojených štátov, kontaktujte distribútora v najbližšej krajine. Kontaktné informácie nájdete na našej webovej stránke na adrese <http://www.babyjogger.com/retailers/#international>. K reklamáciám mimo krajiny, v ktorej bol produkt zakúpený, môžu byť účtované prepravné poplatky.

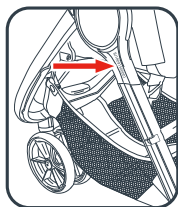

POZNÁMKA: Pri kontaktovaní distribútora spoločnosti Baby Jogger ohľadom vášho kočíka majte pripravené sériové číslo kočíka. Nájdete ho tesne pod hrdlom na vonkajšej strane zadnej nohy.



- | | |
|--------------------------------------|-------------------------------|
| 1 Ročica | 11 Obračanje/zaklepanje – tek |
| 2 Trak za tekanje | 12 Nastavitveni gumb |
| 3 Obračanje/zaklepanje – hoja | 13 Nožni podstavek |
| 4 Nosilec za montažo dodatkov | 14 Zložljiva ročica |
| 5 Gumb za sprostitve zadnjih koles | 15 Zaponka H-pasu |
| 6 Zadnja kolesa | 16 Trak za shranjevanje |
| 7 Parkirna zavora | 17 Trakovi H-pasu |
| 8 Košara | 18 Baldahin |
| 9 Gumb za sprostitve sprednjih koles | 19 Ročna zavora |
| 10 Prednje kolo | |

OPOZORILO

POMEMBNO – Natančno preberite in shranite za kasnejšo uporabo. Izpolnjuje zahteve EN1888-2.

Neupoštevanje teh navodil lahko vpliva na varnost vašega otroka.

OPOZORILO

- Nikoli ne puščajte otroka brez nadzora.
- Ta sedežna enota ni primerna za otroke, stare manj kot 6 mesecev.
- Vedno uporabljajte zadrževalni sistem.
- Ta izdelek ni primeren za tek ali rolanje.
- Pred uporabo preverite, ali so vse zapore aktivirane.
- Da preprečite poškodbe otroka, mora biti med pripravljanjem in zlaganjem tega vozička otrok na ustrezni razdalji.
- Da preprečite poškodbe otroka, morate med pripravljanjem in zlaganjem tega vozička odstraniti otroško mizico ali trebušni zapah.
- Ne dovolite, da bi se otrok s tem izdelkom igral.
- Pred použitim skontrolujte, či sú správne pripevnené upevňovacie zariadenia kočiarika, sedačky alebo autosedačky.

DODATNE INFORMACIJE O VARNOSTI

- V tem vozičku lahko sedi le en otrok. NIKOLI ne dovolite, da je v vozičku hkrati več otrok.



max 22 kg

- Voziček je namenjen otrokom, starim od 6 mesecev do 22 kg ali 4 leta ali večjim od 112 cm, kar je prej.
- Skupna priporočljiva obremenitev za ta voziček je 27,5 kg, 22 kg v sedežu, 1 kg v zadnjem predalu sedeža in 4,5 kg v košari. Prevelika teža lahko povzroči nevarno nestabilno stanje.

- Vsako breme, pritrjeno na ročico in/ali hrbtni del naslonjala in/ali na strani vozila, bo vplivalo na stabilnost vozila.
- Zaklenite zavore, preden otroka namestite v voziček, ko ga jemljete ven in vedno, ko se voziček ne premika.
- Voziček premikajte rahlo naprej in nazaj in se prepričajte, da so zavore pravilno zaklenjene.
- Voziček ni namenjen prevažanju otrok po stopnicah ali tekočih stopnicah. Škoda na vozičku, ki nastane zaradi te uporabe, ni krita z garancijo.
- Ne uporabljajte dodatkov, ki jih družba Baby Jogger ni odobrila.
- Pazite na avtomobile – nikoli ne domnevajte, da lahko voznik vas in vašega otroka vidi.
- Potnik mora sedeti (v vozičku ne sme stati).
- Uporabljajte le nadomestne dele, ki jih je dobavila ali odobrila družba Baby Jogger.



OPOZORILO

MED TEKOM

- Med gibanjem vozička ne uporabljajte zaklepa za obračanje.
- Ne tekajte z otrokom, mlajšim od 9 mesecev, ali otrokom, ki ne more sedeti brez opore.
- Pred tekanjem preverite, ali so vsi deli pravilno priklopljeni in delujejo.
- Med tekom vedno uporabljajte trak za tekanje.
- Hrbtni sedež mora biti v najbolj pokončnem položaju.
- Med tekom sprednji obračalni mehanizem vedno zaklenite v položaju teka.
- Ta izdelek ni primeren za uporabo med rolanjem.
- Zrahljani predmeti lahko med tekanjem padejo iz košare.

OKVIR

- 1 Iz škatle vzemite okvir vozička in dajte kolesa na stran.
- 2 Voziček pripravite tako, da ročaj povlečete proč od okvira in ga potisnete proti tlom, dokler se voziček ne zaskoči na mestu.
- 3 Voziček postavite v raven položaj.

⚠ OPOZORILO: Pred uporabo preverite, ali so vse zapore aktivirane.

SPREDNJE KOLO

- 4 Namestitev
 - Voziček položite na hrbet, da bo ročaj na tleh.
 - Nataknite sprednje kolo, tako da ga potiskate v sprejem sprednjih koles, dokler se ne zaskoči. Nežno povlecite za sprednje kolo in se prepričajte, da je pravilno pritrjeno.
- 5 Odstranjevanje
 - Med pritiskanjem gumba za sprostitev sprednjih koles nežno povlecite sprednje kolo iz sprednjega sprejema za kolo.

LASTNOST OBRAČANJA

ZA HOJO PO NERAVNI PODLAGI V NAČINU SLEDENJA:

- 6 Nežno povlecite zavoro za obračanje v raven položaj, da se zaskoči.

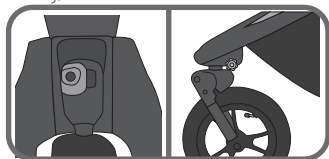

ZA HOJO PO NERAVNI PODLAGI ALI ZA TEKANJE:

- 7 Potisnite gumb za zaklep obračanja navzdol, da sprednje kolo pritrдите v fiksni položaj.
- 8 Sprednje kolo obračajte, da se zaskoči v zaklenjen položaj naprej.

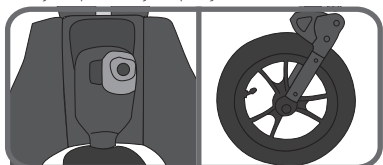

⚠ OPOZORILO: Hrbtišče sedeža mora biti v najbolj pokončnem položaju. Sprednje kolo mora biti zaklenjeno v položaju teka.

Otrok mora biti pripet na 5-točkovni pas.

Pri dajanju otroka v voziček in iz njega zaklenite sprednja kolesa v fiksni položaj.

LASTNOST PORAVNAVE

- 9 Če voziček vleče na eno stran, medtem ko je sprednje kolo zaklenjeno v fiksni položaju, uporabite nastavitveni gumb, da ga poravnate. Če voziček vleče v desno, obrnite gumb v levo, da ga poravnate. Če vleče v levo, gumb obrnite v desno, da voziček poravnate.

ZADNJA KOLESNA

- 10 Namestitev
 - Poravnajte os zadnjih koles s sprejemom za kolesa na okviru vozička in ga vstavite v sprejem za kolesa, da se zaskoči. Zaslišali boste klik.
 - Nežno povlecite za zadnje kolo in se prepričajte, da je pravilno pritrjeno.
- 11 Odstranjevanje
 - Med pritiskanjem gumba za sprostitev koles nežno povlecite zadnje kolo iz sprejema za kolo.

ZAVORA

- 12 Zaklepanje zavor: potisnite zavorno ročico navzdol, da se zavore zaskočijo.
- 13 Sproščanje zavor: dvignite ročico zavor.

⚠ OPOZORILO: Zaklenite zavore, preden otroka namestite v voziček, ko ga jemljete ven in vedno, ko se voziček ne premika.

BALDAHIN

- 14 Pritrditev baldahina na okvir: Zatič baldahina povlecite v zgornjo luknjo nosilca za montažo dodatkov, da se zaskoči.

OPOMBA: Zagotovite, da je elastična tkanina zunaj nosilca za montažo dodatkov.
- 15 Na vrhu in strani in ob straneh baldahina spnite mrežico okoli vrha okvira na obeh straneh.
- 16 Baldahin pritrđite s poravnavo ježkov Velcro® na konzoli in baldahinu.
- 17 Odstranjevanje baldahina: Pritisnite na zgornji sivi gumb na nosilcu za montažo dodatkov, da sprostite zatič baldahina in odprite sponke in ježka Velcro® na vrhu baldahina.

PRILAGAJANJE VARNOSTNEGA H-PASU

- 18 S hrbtne strani sedeža odпустite pritrditveni trak in odprite žep, da najdete štirikotni plastični zapirrač. Obrnite zapirrač in ga povlecite skozi odprtino v PE-plošči in tkanini sedeža.
- 19 Zapirrač ponovno vstavite v odprtino sedeža, ki je najbližja otrokovim ramenom. Povlecite ga nazaj skozi tkanino sedeža in PE- ploščo. Povlecite za trak in se prepričajte, da je zapirrač pritrjen. Ponovite še na drugi strani.

⚠ OPOZORILO: Preprečite resne poškodbe otroka zaradi padca ali zdrsa iz vozička. Varnostni H-pas vedno pravilno namestite in zategnite.

⚠ OPOZORILO: Vedno uporabite mednožni trak v kombinaciji z ramenskimi pasovi in trakovi za pas.

- 20 Potisnite blazine H-pasu navzgor, da imate dostop do plastičnega vodila na traku.
- 21 Držite za plastično vodilo in povlecite za trak, da ga zategnete ali odпустite.

UPORABA VARNOSTNEGA H-PASU

- 22 Stranske zaponke pasu vstavite v zaponko H-traku na obeh straneh.
- 23 Vstavite spet trak in stranski zaponki trakov v stranici mednožne zaponke.
- 24 Pritisnite gumb na mednožni zaponki, da jo sprostite.

NAGIBANJE SEDEŽA

- 25 Sponko za sedežem stisnite in potisnite sedež navzdol v zeleni položaj.
- 26 Sedež povlecite navzdol na obeh straneh, da je višini sponke. Za postavitev v raven položaj ravnejte obratno.

⚠ OPOZORILO: Ko prilagajate sedež vozička, se prepričajte, da gibliva mesta sedeža in okvirja vozička niso blizu otrokove glave, rok in nog.

POKRIVALO ZA SLABO VREME

Po želji povlecite pokrivalo za slabo vreme navzdol in čez zadnjo mrežico sedeža. Dobro pritrdite čez obe strani sedeža. Ko ni v uporabi, pokrivalo za slabo vreme zvijte in pritrdite z elastično zanko in valjem, ki sta pod blagom baldahina.

ODSTRANJEVANJE BLAZINE SEDEŽA

- 27 Odstranitev baldahina. Začnite na vrhu

z zgornjo sponko, ki je najbližje ročici, in nadaljujte navzdol po okviru, da sedež odpnete od okvira.

- 28 Odpnite trakove okoli dna/hrbtne strani okvira, ki so za sprednjim kolesom.
- 29 Poiščite obročke trakov za zlaganje, pritrjene na okvir vozička, ki so pod sedežem vozička. Obročke trakov za zlaganje odvijate in jih odpnite od mehanizma za zlaganje.
- 30 Blago povlecite iz predela opore za noge.

Ko želite blazino sedeža ponovno pritrditi na okvir, korake obrnite.

ODSTRANJEVANJE KOŠARE

- 31 Na hrbtne strani vozička: Odpnite vrhnje sponke košare okoli cevi okvira nad srednjo križno palico.
- 32 Odpnite spodnje sponke košare okoli cevi okvira pod srednjo križno palico.
- 33 Voziček položite na hrbet, da bo ročaj na tleh.
- 34 Na vrhu vozička: Odpnite jeziček ježka Velcro® od stranskih plastičnih zank.
- 35 Odstranite jeziček ježka Velcro® od sredinskih plastičnih zank.

NAMESTITEV KOŠARE

- 36 Blago sedeža odstranite od Summit X3 tako, da vse sponke ločite in tkanino odstranite iz predela opore za noge.
- 37 Sprednji del košare namestite s pritrditvijo jezička ježka Velcro® na središčne in stranske plastične zanke.
- 38 Zapnite vrhnje sponke košare okoli cevi okvira nad srednjo križno palico na vsaki strani. Zapnite spodnje sponke košare okoli cevi okvira pod srednjo križno palico na vsaki strani.

ROČNA ZAVORA

- 39 Če zaviranje ne deluje dobro, petkrat ali šestkrat stisnite ročico zavore (A). Če težava vztraja, odпустite cilindrični obroček zavore (B), da nastavite majhen obroček (C), nato pa majhen obroček povlecite proč od ročice, da zategnete kabel. (Ne zategnite ga preveč!) Da obroček zaklenete, pritegnite cilindrični obroček (B) proti ročici, medtem ko dolgi cilindrični obroček (C) držite na mestu.
- 40 Ročno zavoro postopoma stiskajte, da boste voziček bolj nadzorovali.

PONOVNA NAMESTITEV ROČNE ZAVORE

- 41 Ročno zavoro lahko ponovno namestite na ročico, da jo lahko udobneje primete. S ključem z notranjim šestrobom (ni priložen) odpustite zatič. Sklop ročne zave namestite na ročaj, da je v udobnem položaju. Zatič pritegnite, da ročno zavoro ponovno pritrdite.

TEHNOLOGIJA HITREGA ZLAGANJA

- 42 Otroka vzemite iz sedeža.
- 43 **A.** V zanko vstavite prst in jo povlecite navzgor, nato **B.** Povlecite za ročico za zlaganje »povleci in zloži« in pustite, da se okvir sesede.

TRAK ZA SHRANJEVANJE

- 44 Za pritrditev sedeža vozička, medtem ko

je zložen, je priložen trak. Trak z ježkom odpnite s položaja.

- 45 Trak za shranjevanje povlecite skozi kovinski D-obroček na strani okvira sedeža.
- Povlecite trak za shranjevanje navzgor in ga ponovno pritrdite.

NEGA IN VZDRŽEVANJE

Za ohranjanje vozička v dobrem stanju je pomembno, da ga redno vzdržujete z nekaj preprostimi ukrepi. Občasno se prepričajte, da so zglobovi in pregibi v dobrem stanju. Če slišite hrešcanje ali začutite napetost, lahko voziček peljete v lokalno trgovino za kolesa, kjer ga lahko podmažejo. Vsa popravila lahko izvaja le pooblaščen trgovec.

PRANJE

Tkanina sedeža

- Tkanino sedeža lahko operete ročno s programom hladnega pranja z blagim detergentom.
- Kovinski okvir in PE-plošče pred pranjem odstranite s sedeža.
- Ne uporabljajte topil ter jedkih ali abrazivnih čistil.
- Da zmanjšate krčenje tkanino ponovno napnite na okvir, da se osuši.
- Tkanine ne stiskajte, likajte, čistite v čistilnici, sušite v sušilniku in ne ožemajte.
- Če morate prekrivalo sedeža zamenjati, uporabljajte le dele od pooblaščenega trgovca družbe Baby Jogger. Le pri njih je bila varnost zagotovo preverjena in so narejeni tako, da se prilagajajo temu sedežu.

Plastični/kovinski deli

- Obrišite jih z blagim milom in toplo vodo.
- Delov mehanizma za zlaganje sedeža ali zavor ne smete odstraniti, razstaviti ali spremeniti.

Nega koles

- Kolesa očistite z vlažno krpo. Povsem jih osušite z mehko brisačo ali krpo.

SHRANJEVANJE

- Zaradi sonca lahko tkanina obledi, kolesa pa se izsušijo, zato lahko s shranjevanjem v zaprtih prostorih podaljšate lep videz vozička.
- NE shranjujte ga zunaj.
- Voziček mora biti suh, preden ga za dlje časa shranite.
- Voziček vedno shranjujte v suhem okolju.
- Voziček shranjujte na varnem, ko ga ne uporabljate (tj. kjer se z njim ne morejo igrati otroci).
- Na voziček NE polagajte težkih predmetov.
- Vozička NE shranjujte poleg neposrednega vira vročine, kot je radiator ali ogenj.

Omejena doživljenjska garancija družbe Baby Jogger:

Družba Baby Jogger daje doživljenjsko jamstvo, da okvir nima tovarniških napak. Tovarniške napake med drugim vključujejo zlom zvarov in poškodbo cevi okvira. Tekstil ali mehki stranski materiali in vsi drugi sestavni deli imajo enoletno garancijo od dneva nakupa (razen cevi in kolesa). Za uveljavljanje garancijskih zahtevkov je treba predložiti dokazilo o nakupu; garancija se podaljša le originalnemu kupcu.

TA GARANCIJA NE KRIJE:

- običajne obrabe
- korozije ali rje
- nepravilnega sestavljanja ali nameščanja, delov tretjih strank ali opreme, ki ni združljiva z izvorno zasnovo vozička
- nenamerne ali namerne poškodovanja, neprimerne uporabe ali zanemarjanja ter uporabe na stopnicah ali tekočih stopnicah
- komercialne uporabe
- nepravilnega shranjevanja/nege

Ta garancija izrecno izključuje zahtevke za posredno, nezgodno ali posledično škodo. Implicirano jamstvo za možnost prodaje ali primernost za določen namen je v skladu z navedenim garancijskim obdobjem za ta model v času nakupa. V nekaterih državah ni dovoljeno izključevati ali omejevati nezgodne ali posledične škode, zato te omejite ali izključitve za vas morda ne veljajo. Ta garancija vam daje določene zakonske pravice, morda pa imate tudi druge pravice, ki se med državami razlikujejo. Če želite izvedeti več o svojih zakonskih pravicah v svoji državi, se posvetujte lokalnim ali državnim predstavnikom za pravice potrošnikov ali z državnim pravobranilcem.

Če vaš voziček ni bil kupljen v Združenih državah Amerike, se obrnite na distributerja v svoji državi, ki vam je najbližji. Njihove kontaktne informacije lahko najdete na spletni strani na <http://www.babyjogger.com/retailers/#international>. Pri garancijskih zahtevkih zunaj države, v kateri je bil izdelek kupljen, lahko nastanejo potni stroški.

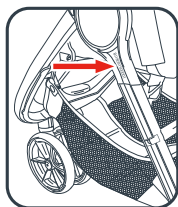

OPOMBA: Pri stiku z distributerjem izdelkov Baby Jogger v zvezi z vozičkom imejte pripravljeni serijsko številko vozička. Najdete jo pod pestom na zunanji strani zadnjih nog.



- | | |
|---------------------------------|-------------------------|
| 1 Handtag | 11 Framhjul |
| 2 Joggingrem | 12 Svivel/lås - jogging |
| 3 Svivel/lås - promenader | 13 Justeringsratt |
| 4 Monteringsfäste för tillbehör | 14 Fotutrymme |
| 5 Säkerhetsrem | 15 Vikbart handtag |
| 6 Frigöringsknapp för bakhjul | 16 Selspänne |
| 7 Bakhjul | 17 Förvaringsrem |
| 8 Parkeringsbroms | 18 Bältesband |
| 9 Förvaringskorg | 19 Sufflett |
| 10 Frigöringsknapp för framhjul | 20 Handbroms |

VARNING

VIKTIGT – Läs noggrant och spara för framtida bruk. Uppfyller EN1888-2.

Ditt barns säkerhet kan äventyras om du inte följer anvisningarna.

VARNING

- Lämna aldrig barnet utan uppsikt.
- Denna sittdel är inte lämplig för barn under 6 månader.
- Använd alltid bältssystemet.
- Denna produkt är inte lämplig för att springa eller åka inlines med.
- Se till att alla låsanordningar går i lås innan du använder vagnen.
- För att undvika skada, se till att barnet är ur vägen när du faller ut och ihop denna produkt.
- För att förhindra skada, ta bort barnbrickan eller frontbygeln när du faller ihop eller upp sittvagnen.
- Låt inte barnet leka med denna produkt.
- Kontrollera att fastsättningsanordningarna för insatsen eller sittdelen är korrekt fastsatta innan vagnen tas i bruk.

EXTRA SÄKERHETSINFORMATION

- Den här sittvagnen rymmer ett barn. Låt **ALDRIG** mer än ett barn åt gången åka i denna sittvagn.



max 22 kg

- Sittvagnen är avsedd för ett barn från 6 månaders ålder upp till 22 kg eller 4 års ålder, eller som är längre än 112 cm, vilketdera som uppnås först.
- Rekommenderad totalvikt för denna sittvagn är 27,5 kg, 22 kg på sitsen, 1 kg i fickan bakom sitsen och 4,5 kg i korgen. För tung belastningsvikt kan medföra att barnvagnen blir instabil och farlig att använda.
- All belastning på handtaget och/eller ryggstödet baksida och/eller på

barnvagnens sidor påverkar vagnens stabilitet.

- Lås bromsarna innan du lägger i eller lyfter upp barnet ur barnvagnen och närhelst sittvagnen inte är i rörelse.
- Se till att bromsen är ordentligt aktiverad genom att försöka flytta barnvagnen framåt eller bakåt en aning.
- Sittvagnen är inte avsedd för transport av barn uppför eller nedför trappor eller rulltrappor. Skador på sittvagnen till följd av sådan användning täcks inte av garantin.
- Tillbehör som inte är godkända av Baby Jogger ska inte användas.
- Håll uppsikt över bilar – utgå aldrig från att en bilförare kan se dig och ditt barn.
- Passageraren ska förbli sittande (får inte stå upp i sittvagnen).
- Använd endast reservdelar som levereras eller är godkända av Baby Jogger.

VARNING

NÄR DU JOGGAR

- Justera inte svivellåset medan vagnen är i rörelse.
- Jogga inte med ett barn under 9 månader som inte kan sitta upp utan stöd.
- Kontrollera att alla delar sitter ordentligt fast och fungerar som de ska innan du åker ut och joggar.
- Använd alltid joggingremmen medan du joggar.
- Ryggstödet måste vara i upprätt position.
- Lås alltid främre svivellåsen i joggingposition när du joggar.
- Den här produkten är inte lämplig för skridskoåkning.
- Lösa objekt kan falla ut ur korgen medan du joggar.

RAM

- 1 Packa upp sittvagnens ram ur kartongen och lägg hjulen åt sidan.
- 2 Fäll upp sittvagnen genom att dra handtaget bort från ramen och tryck mot golvet tills du hör ett klickljud.
- 3 Placera barnvagnen i upprätt läge.

⚠ VARNING: Se till att alla låsanordningar går i lås innan du använder vagnen.

FRAMHJUL

- 4 Installation
 - Lägg sittvagnen med baksidan nedåt så att handtaget vilar mot golvet.
 - Fäst framhjulet genom att låta det glida på framhjulsnavet tills det klickar fast. Dra försiktigt i framhjulet för att kontrollera att det sitter säkert.
- 5 Borttagning
 - Dra försiktigt ut framhjulet från navet medan du trycker på framhjulets frigöringsknapp.

SVÄNGFUNKTION

FÖR PROMENADER PÅ OJÄMN MARK MED HJULEN BAKÅT:

- 6 Dra försiktigt upp svivellåset till upprätt läge tills den klickar fast.

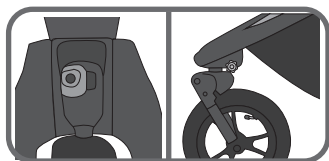

FÖR PROMENADER PÅ OJÄMN MARK ELLER FÖR JOGGNING:

- 7 Tryck svivellåsknappen nedåt för att låsa framhjulet i ett fast läge.
- 8 Roter framhjulet tills det klickar fast i framvänt låst läge.

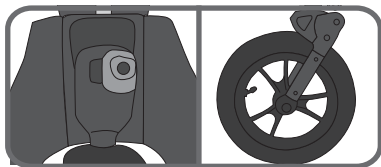

⚠ VARNING: El respaldo del asiento debe estar totalmente vertical.

La rueda delantera debe bloquearse en la posición para hacer footing.

Deberá atarse al niño con un arnés de 5 puntos.

Al colocar y sacar al niño, bloquee la rueda delantera en una posición fija.

JUSTERINGSFUNKTION

- 9 Om barnvagnen skulle dra åt ena sidan medan framhjulet är i låst läge använder du justeringsratten för att justera. Om barnvagnen drar åt höger vrider du ratten åt vänster för att justera och om den drar åt vänster vrider du ratten åt höger för att justera barnvagnens riktning.

BAKHJUL

- 10 Installation
 - Rikta in bakhjulsaxeln mot hjulnavet på barnvagnens ram och för in den på hjulnavet tills den låses fast. Ett klickljud hörs.
 - Dra försiktigt i bakhjulet för att kontrollera att det sitter säkert.
- 11 Borttagning
 - Dra försiktigt ut bakhjulet ur hjulnavet samtidigt som du trycker ned hjulets frigöringsknapp.

BROMS

- 12 Låsa bromsarna: tryck bromsspaken nedåt för att aktivera bromsarna.
 - 13 Frigöra bromsarna: lyft upp bromsspaken.
- ⚠ VARNING:** Lås bromsarna innan du lägger i eller lyfter upp barnet ur sittvagnen och närhelst den inte är i rörelse.

SUFFLETT

- 14 Fäst suffletten på ramen: Skjut in sufflettstiftet i det översta hålet på monteringsfästet för tillbehör tills det klickar fast.

OBS! Kontrollera att det elastiska tyget inte fastnat i tillbehörsfästet.
- 15 Knäpp ihop bältet runt den övre delen av ramen på bägge sidor, längst upp och vid sidan av suffletten.
- 16 Fäst suffletten ordentligt med hjälp av Velcro® (kardborreremmarna) på ramen och suffletten.
- 17 Ta bort suffletten: Tryck på den grå knappen längst upp på monteringsfästet för tillbehör för att lossa på sufflettstiftet och lossa på knapparna och Velcro®

(kardborreremmarna) längst upp på suffletten.

JUSTERA SÄKERHETSSELEN

- 18 Från sitsryggen öppnar du fästremmen och öppnar fickan där fyrkantsspärren av plast finns. Vrid på spärren och för den genom öppningarna i PE-plattan och sitstyget.
- 19 Sätt tillbaka spärren i sitsöppningen närmast barnets axlar. För tillbaka genom sitstyget och PE-plattan. Ryck i remmen för att kontrollera att spärren är låst. Upprepa på båda sidorna.

⚠ VARNING: Undvik allvarliga personskador på grund av att barnet faller eller glider ut genom att alltid justera och fästa säkerhetssele ordentligt.

⚠ VARNING: Använd alltid grenremmen i kombination med axelremmarna och midjebältet.

- 20 Dra upp seldynorna för att komma åt plastledaren på remmen.
- 21 Håll i plastledaren och dra i remmen för att spänna eller lossa.

ANVÄNDA SÄKERHETSSELEN

- 22 Sätt sidoremspännet i selspännet på båda sidorna.
- 23 Sätt den hopsatta selen och sidoremspännena i sidorna på grenspännet.
- 24 Tryck på knappen på grenspännet för att öppna.

FÄLLA UPP SITSEN

- 25 Tryck på klämman bakom sätet och skjut sätet nedåt till önskad lutning.
- 26 Dra ned sitsen på båda sidorna för att matcha klämmans position. Utför stegen i omvänd ordning för att föra tillbaka sätet till uppfälld position.

⚠ VARNING: När du justerar sittvagnens sits ska du se till att barnets huvud, armar och ben är fria från rörliga sitsdelar och vagnens ram.

REGNSKYDD

Om så önskas kan regnsskyddet dras ner över sitsens nät. Fäst skyddet ordentligt på bägge sidor om sitsen. När skyddet inte används kan det rullas upp och fästas med den elastiska ögla och hållaren under sufflettyget.

AVLÄGSNA SITSDYNAN

- 27 Ta bort suffletten. Börja med det övre snäppfästet närmast handtaget och fortsätt nedåt längsmed hela ramen för att lossa sätet från ramen.
- 28 Lossa på sitsremmarna som sitter runt underredet/ramens bakre del, som är fästa bakom framhjulet.
- 29 Leta reda på hopfällningsremmens ringar som sitter ihop med barnvagnsramen under sitsen. Skruva loss hopfällningsremmens ringar och koppla loss dem från den fällbara mekanismen.
- 30 Dra ut tyget ur fotutrymmet.

Utför stegen i omvänd ordning för att sätta tillbaka sitsdynan på ramen.

BORTTAGNING AV KORGEN

- 31 På barnvagnens ryggstöd: Lossa på snäppfästena längst upp på korgen från ramens rör ovanför ramstången i mitten.
- 32 Lossa på snäppfästena längst ned på korgen från ramens rör under ramstången i mitten.
- 33 Lägg barnvagnen med baksidan nedåt så att handtaget vilar mot golvet.
- 34 På barnvagnens framsida: Lossa Velcro® (kardborreremmen) från plastöglorna på sidan.
- 35 Ta bort Velcro® (kardborreremmen) från plastögla i mitten.

MONTERA KORGEN

- 36 Ta bort sitstyget från din Summit X3 genom att lossa på alla snäppfästen och dra ut tyget från fotutrymmet.
- 37 Montera korgens främre del genom att fästa Velcro®-banden genom plastöglorna i mitten och på sidorna.
- 38 Fäst snäppfästena längst upp på korgen runt ramens rör på var sida ovanför ramstången i mitten. Fäst snäppfästena längst ned på korgen runt ramens rör på var sida under ramstången i mitten.

HANDBROMS

- 39 Om bromsen inte tar ordentligt, dra helt enkelt åt handbromsen (A) fem eller sex gånger. Om problemet kvarstår, lossa på bromsens cylinderring (B) för att justera den lilla ringen (C) och dra bort den lilla ringen från handtaget för att dra åt kabeln.
(Spänn inte för mycket!) Lås ringarna genom att spänna cylinderringen (B) mot handtaget medan du håller den lilla ringen (C) på plats.
- 40 Dra åt handbromsen gradvis för bättre kontroll över barnvagnen.

FLYTTA PÅ HANDBROMSEN

- 41 Handbromsen kan flyttas på handtaget för ett bekvämare grepp. Lossa på bulten med en insexnyckel (medföljer ej). Placera handbromsen där den känns bekvämast att ha på handtaget. Skruva åt bulten för att fästa handbromsen.

TEKNIK FÖR SNABB HOPFÄLLNING

- 42 Lyft upp barnet ur sitsen.
43 A. Sätt fingret i öglan och dra uppåt, sedan
B. Dra hopfällningshandtaget uppåt och låt ramen falla ned.

FÖRVARINGSREM

- 44 En förvaringsrem medföljer barnvagnen för att sitsen inte ska flytta sig när

barnvagnen är hopvikt. Lossa på kardborreremmen.

- 45 Dra förvaringsremmen genom D-ringen i metall på sitsramens sida.
Dra förvaringsremmen uppåt och sätt fast den.

SKÖTSEL OCH UNDERHÅLL

För att hålla sittvagnen i gott skick är det viktigt att utföra enkelt och regelbundet underhåll. Kontrollera emellanåt att lederna och hopfällningsområdena fortfarande är i gott skick. Om du hör något gnissel eller märker spänningar kan du ta sittvagnen till en lokal cykelaffär för en extra smörjning. Alla reparationer ska endast utföras av en auktoriserad återförsäljare.

RENGÖRING

Sitstyg

- Du kan handtvätta sittvagnens sits i kallt vatten med ett mildt tvättmedel.
- Var noga med att ta bort metallramen och PE-plattorna från sitsen före tvättningen.
- Använd inte lösningsmedel, frätande eller slipande rengöringsmedel.
- För att minimera krympning kan du helt enkelt sätta tillbaka sitsen i ramen och låta den torka där.
- Undvika att pressa, stryka, kemtvätta, torktumla eller vrida tyget.
- Om sitsskydden måste bytas ut, bör du endast använda reservdelar från en auktoriserad Baby Jogger-återförsäljare. Dessa är de enda som är garanterat säkerhetstestade och utformade för att passa denna sits.

Plast-/metalldelar

- Torka rent med hjälp av mild tvål och varmt vatten.
- Du får inte avlägsna, montera isär eller ändra någon del av sitsens fällmekanism eller bromsarna.

Hjulunderhåll

- Hjulen kan rengöras med en fuktig trasa. De behöver sedan torkas av fullständigt med en mjuk handduk eller trasa.

FÖRVARING

- Solljus kan bleka sitstyget och torka ut däckan, så förvaring av barnvagnen inomhus bevarar dess fina utseende.
- Förvara **INTE** utomhus.
- Kontrollera att barnvagnen är torr före förvaring under längre perioder.
- Förvara alltid sittvagnen i en torr miljö.
- Förvara sittvagnen på ett säkert ställe när den inte används (dvs. där barn inte kan leka med den).
- Placera **INTE** tunga föremål ovanpå sittvagnen.
- Förvara **INTE** sittvagnen nära en direkt värmekälla såsom ett element eller eld.

Baby Joggers begränsade livstidsgaranti:

Baby Jogger garanterar att ramen är fri från tillverkningsdefekter under produktens livslängd. Tillverkningsdefekter inkluderar bl.a. trasiga svetsfogar och skador på ramens rör. Textil eller mjuka sidomaterial och alla övriga komponenter har ett års garanti från inköpsdatum (förutom rör och däck). Inköpsbevis krävs vid ett garantianspråk, och garantin gäller bara den ursprungliga köparen.

DENNA GARANTI OMFATTAR INTE

- normal nötning och slitage
- korrosion eller rost
- felaktig montering eller installation av tredjepartsdelar eller tillbehör som inte är kompatibla med originaldesignen
- skador som uppstått genom olyckshändelse eller oförutsett, genom våld eller försummelse eller användning i trappor eller rulltrappor
- kommersiell användning
- olämplig förvaring/skötsel av enheten.

Denna garanti exkluderar specifikt anspråk rörande indirekta, oförutsedda eller påföljande skador. De underförstådda garantierna om säljbarhet och lämplighet för ett särskilt syfte är enligt den specifika garantiperioden för denna modell vid tidpunkten för inköpet. Vissa delstater tillåter inte uteslutandet eller begränsningen av oförutsedda eller påföljande skador, så ovanstående begränsningar eller exkluderingar gäller eventuellt inte dig. Denna garanti ger dig specifika juridiska rättigheter och du kan också ha andra rättigheter vilka varierar från delstat till delstat. För att lära dig mer om vilka dina juridiska rättigheter är i din delstat, bör du vända dig till din lokala eller delstatliga instans för konsumentfrågor eller delstatens justitiekansler.

Om sittvagnen har köpts utanför USA, ska du kontakta distributören i landet närmast dig. Dennes kontaktinformation finns på vår webbplats på <http://www.babyjogger.com/retailers/#international>. Garantianspråk utanför landet där produkten köptes kan ge upphov till leveranskostnader.

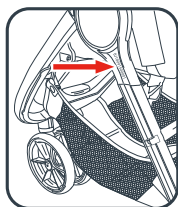

OBS! Ha sittvagnens serienummer till hands när du kontaktar Baby Jogger-distributören angående sittvagnen. Det finns precis nedanför navet på utsidan av det bakre benet.



- | | | | |
|----|-----------------------------------|----|------------------|
| 1 | Gidon | 11 | Mil/Kilit - Koşu |
| 2 | Koşu Kayışı | 12 | Hizalama Topuzu |
| 3 | Mil/Kilit - Yürüme | 13 | Ayak Boşluğu |
| 4 | Aksesuar Yerleştirme Yuvası | 14 | Katlama Kolu |
| 5 | Arka Teker Serbest Bırakma Butonu | 15 | Kayış Tokası |
| 6 | Arka teker | 16 | Saklama Kayışı |
| 7 | Park Etme Freni | 17 | Kemer Kayışı |
| 8 | Saklama Sepeti | 18 | Gölgelik |
| 9 | Ön Teker Serbest Bırakma Butonu | 19 | El Freni |
| 10 | Ön Teker | | |

⚠ UYARI

ÖNEMLİ – Talimatları dikkatlice okuyun ve ileride referans olarak kullanmak için saklayın. EN1888-2 standartlarına uymaktadır.

Bu yönergeleri uygulamazsanız, çocuğunuzun güvenliği etkilenebilir.

UYARI

- Asla çocuğunuzu gözetimsiz bırakmayın.
- Bu koltuk, 6 aylıktan küçük bebekler için uygun değildir.
- Her zaman kısıtlama sistemini kullanın.
- Bu ürün koşu veya paten için uygun değildir.
- Kullanmadan önce tüm kilitleme mekanizmalarının bağlı olduğundan emin olun.
- Yaralanmayı önlemek için bu ürünü açarken ve katlarken çocuğunuzun uzakta olduğundan emin olun.
- Bebek Arabasını açarken veya katlarken yaralanmaları önlemek için Çocuk Tepsisini veya Emniyet Çubuğunu çıkartın.
- Çocuğun bu ürünle oynamasına izin vermeyin.
- Her kullanımdan önce port-bebe veya oturma ünitesi veya oto güvenlik koltuğu donatılarının doğru şekilde bağlı olduğunu kontrol edin.

EK GÜVENLİK BİLGİLERİ

- Bu çocuk arabası tek kişiliktir. Bu çocuk arabasında aynı anda birden fazla çocuğa ASLA izin vermeyin.
- Bu bebek arabası, 6 aylık çocuklardan



max 22 kg

başlayarak 22 kg ağırlığa ulaşan veya 4 yaşına giren veya 112 cm uzunluğa ulaşan çocuklara kadar uygundur.

- Bu çocuk arabası için önerilen toplam ağırlık yükü 27.5 kg'dır. 22 kg koltukta, 1 kg koltuk arka cebinde ve 4.5 kg sepette. Aşırı yük, dengesiz ve zararlı bir sonuç doğurabilir.
- Kola ve/veya koltuk arkalığının arkasına ve/veya aracın yanlarına bağlanan herhangi bir yük aracın dengesini etkiler.

- Çocuğunuzu arabaya koyup arabadan alırken veya çocuk arabası hareket etmiyorken frenleri kilitleyin.
- Çocuk arabasını azıcık geriye ve öne hareket ettirerek frenin düzgün bir şekilde etkinleştirdiğinizden emin olun.
- Çocuk arabası çocukları yürüten merdivenlerde taşımak amacıyla kullanılmamalıdır. Çocuk arabasının gördüğü zarar, garanti kapsamında olmayacaktır.
- Baby Jogger onayına sahip olmayan aksesuarlar kullanılmamalıdır.
- Arabalara dikkat edin; bir sürücünün sizi veya çocuğunuzu görebileceği varsayımında bulunmayın.
- Çocuk oturur halde olmalıdır (çocuk arabasında ayakta durmamalıdır).
- Yalnızca Baby Jogger tarafından verilen veya onaylanan yedek parçaları kullanın.

⚠ UYARI

HAFIF TEMPO KOŞU YAPARKEN

- Çocuk arabası hareket halindeyken Mil Kilitine basmayın.
- 9 aylıktan küçük veya destek almadan dik oturamayan bir çocuk ile hafif tempo koşu yapmayın.
- Hafif tempo koşu yapmadan önce bütün parçaların doğru şekilde takılı olup olmadığını kontrol edin.
- Hafif tempo koşu yaparken her zaman hafif tempo koşu kemerini kullanın.
- Koltuk arkası her zaman en yukarı konumda olmalıdır.
- Hafif tempo koşu yaparken her zaman ön mili hafif tempo koşu pozisyonunda kilitleyin.
- YBu ürün paten kayarken kullanmak için uygun değildir.
- Serbest objeler hafif tempo koşu yaparken sepetten düşebilir.

GÖVDE

- 1 Çocuk arabası gövdesini kutudan çıkarın ve tekerlekleri kenara koyun.
- 2 Saklama Bölümü Kilidi Kolunu çekip, gidonu alt gövdeden üste doğru kaldırarak çocuk arabasını açın.
- 3 Bebek arabasını üst konuma getirin.

⚠ UYARI: Kullanım öncesinde tüm kilitleme cihazlarının kilitli olduğundan emin olun.

ÖN TEKER

- 4 Kurulum
 - Çocuk arabasını gidonu yerde olacak şekilde arkaya yatırın.
 - Ön Teker, tık sesi çıkana dek ön teker yerine iterek takın. Olması gerektiği gibi takılıp takılmadığını kontrol etmek için ön tekeri hafifçe çekin.
- 5 Çıkarma
 - Ön teker serbest bırakma butonuna basarken, ön tekeri ön teker yerinden hafifçe çekerek çıkarın.

MİL ÖZELLİĞİ

TIRMANMA MODUNDA DÜZ OLMAYAN ARAZİLERDE YÜRÜMEK İÇİN:

- 6 Mil Kilidini yerine tık sesiyle gelene dek hafifçe yukarı çekin.

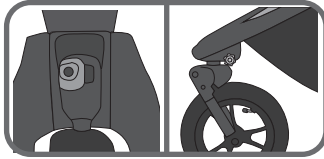

ENGEBELİ ARAZİDE VEYA HAFİF TEMPO KOŞU YAPARKEN:

- 7 Ön tekerleği sabit konumuna kilitlemek için mil kilidi tuşunu aşağı itin.
- 8 İleri konumda kilitleyip sabitlenene kadar Ön Teker döndürün.

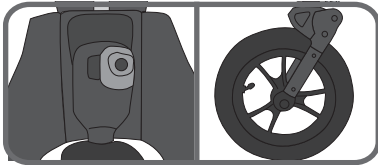

⚠ UYARI: Koltuk arkası her zaman en yukarı konumda olmalıdır.

Ön teker mutlaka hafif tempo koşu pozisyonunda kilitlenmelidir.

Çocuk mutlaka 5 noktalı kayış ile sabitlenmelidir.

Çocuğu koyup çıkartırken ön tekeri sabit bir pozisyonda kilitleyin.

HİZALAMA ÖZELLİĞİ

- 9 Ön Teker sabit bir pozisyonda iken bebek arabası bir tarafa çekerse, hizalama topuzunu kullanarak hizalayın. Eğer bebek arabası sağa çekerse topuzu sola çekin. Eğer bebek arabası sola çekerse topuzu sağa çekerek bebek arabasının hizasını ayarlayın.

ARKA TEKERLER

- 10 Kurulum
 - Arka Teker eksenini, çocuk arabası gövdesi üzerindeki tekerlek giriş yeriyle aynı hizaya getirin ve yerine takılana dek itin. Klik sesi duyacaksınız.
 - Olması gerektiği gibi takılıp takılmadığını kontrol etmek için Arka Tekerini hafifçe çekin.
- 11 Çıkarma
 - Teker serbest bırakma butonuna basarken, arka tekeri yerinden hafifçe çekerek çıkarın.

FREN

- 12 Frenleri kilitlemek için: frenleri devreye almak için fren kolunu aşağıya itin.
- 13 Frenleri serbest bırakmak için: fren kolunu yukarı kaldırın.

⚠ UYARI: Çocuğunuzun koyup alırken veya çocuk arabası hareket etmiyorken frenleri kilitleyin.

GÖLGELİK

- 14 Gölgeliği gövdeye takın: Gölgelek askısını Aksesuar Yerleştirme Yuvasının en üst gözüne yerine oturana dek geçirin.

NOT: Esnek kumaşın Aksesuar Yerleştirme Yuvasının dışında olduğundan emin olun.
- 15 Her iki yanda gölgeleğin üst ve yan tarafından şeritleri gövdenin üzerinden birbirine geçirin.
- 16 Konsol ve gölgelek üzerindeki Velcro®'yu (cırt cırt) birleştirerek gölgeleği sabitleyin.
- 17 Gölgeleği çıkartmak: Aksesuar Yerleştirme Yuvası üzerindeki gri düğmeye basarak gölgelek kancasını serbest bırakın ve gölgelek üstündeki Velcro®'yu (cırt cırt) ve

kopçaları sökün.

EMNİYET KAYIŞININ AYARLANMASI

- 18 Koltuğun arka kısmından bağlama şeridini çözün ve plastik kare durdurucunun yerini belirlemek için cebi açın. Durdurucuyu döndürün ve PE panosundaki ve koltuk kumaşındaki açıklıklardan geçirin.
- 19 Durdurucuyu, çocuğun omuzlarına en yakın açıklığa tekrar takın. Koltuk kumaşı ve PE panosundan geriye doğru geçirin. Durdurucunun kilitleti olduğundan emin olmak için kemeri çekin. Her iki tarafta da işlemi tekrarlayın.

⚠ UYARI: Düşme veya kayma yoluyla gerçekleşebilecek ciddi yaralanmaları önleyin. Emniyet kayışını her zaman olması gerektiği gibi ayarlayıp bağlayın.

⚠ UYARI: Kasık kemerini her zaman omuz kemerleri ve bel kemeri ile birlikte kullanın.

- 20 Kemer üzerindeki plastik kılavuza erişmek için kayış yastıklarını yukarı kaydırın.
- 21 Plastik kılavuzu tutun ve sıkamak veya gevşetmek için kemeri çekin.

EMNİYET KAYIŞININ KULLANIMI

- 22 Yan kemer tokasını, her iki tarafta da kayış tokasına yerleştirin.
- 23 Bağlanmış kayış ve yan kemer tokalarını kasık tokasının yan kısımlarına yerleştirin.
- 24 Serbest bırakmak için kasık tokası üzerindeki butona basın.

KOLTUĞUN ARKAYA YATIRILMASI

- 25 Koltuğun arkasındaki kısılcı sıkın ve istenen yatırma pozisyonuna kaydırın.
- 26 Koltuğu kısılcı konumuna getirecek şekilde aşağıya çekin. Dik konuma geri getirmek için adımları tersinden uygulayın.

⚠ UYARI: Çocuk arabası koltuğunu ayarlarken çocuğun başı, kolları ve bacaklarının hareketli koltuk parçaları ile araba gövdesine temas etmediğinden emin olun.

HAVA KORUYUCU

Eğer istenirse hava koruyucu aşağı ve koltuk arkasındaki ağa çekilebilir. Kullanılmadı zamanlarda koltuğun her iki tarafında sıkıcı emniyete alın, hava koruyucuyu katlayın ve gölgelik kumaşının altında gelen elastik kopça ile bağlayın.

KOLTUK KUMAŞININ ÇIKARILMASI

- 27 Gölgeliği çıkartın. Kola en yakın en üst çitçitten başlayarak bütün gövde boyunca ilerleyin ve koltuğu gövdeden ayırın.
- 28 Ön Tekerin arkasında bulunan, gövdenin altı/arkasından koltuk kayışlarını çözün.
- 29 Bebek arabası koltuğunun altındaki bebek arabası gövdesine bağlı katlama tokası halkalarını bulun Katlama tokası halkalarını sökün ve katlama mekanizmasından sökün.
- 30 Ayak boşluğu kısmından kumaşı çekerek çıkardım.

Koltuk minderini gövdeye tekrar yerleştirmek için yukarıdaki adımları tersten uygulayın.

SEPETİN ÇIKARILMASI

- 31 Bebek arabasının arkasından: Orta kol demiri üzerindeki gövde borusu etrafından sepetin üst çitçitlerini sökün.
- 32 Orta kol demiri üzerindeki gövde borusu etrafından sepetin alt çitçitlerini sökün.
- 33 Bebek arabasını, gidonu yerde olacak şekilde arkaya yatırın.
- 34 Bebek arabasının önünden: Yan plastik halkalardan Velcro® (cirt cirt) sekmeleri sökün.
- 35 Orta plastik halkadan Velcro® (cirt cirt) sekmeyi çıkartın.

SEPET KURULUMU

- 36 Summit X3'den koltuk kumaşını tüm çitçitleri söküp ayak boşluğu bölümünden kumaşı çekerek çıkartın.
- 37 Ortadaki Velcro® (cirt cirt) şeridi ve yan plastik ilmekleri sıkarak sepetin önünü takın.
- 38 Her iki yandaki orta kol demiri üzerindeki gövde borusu etrafına sepetin üst çitçitlerini bağlayın. Her iki yandaki orta kol demiri üzerindeki gövde borusu etrafına sepetin alt çitçitlerini bağlayın.

EL FRENİ

- 39 Eğer iyi fren alamıyorsanız, fren kolunu (A) beş veya altı defa sıkın. Eğer sorun devam ederse, küçük halkayı (C) ayarlamak için frenin silindir halkasını (B) gevşetin ve küçük halkayı gidondan uzaklaştırarak kabloyu sıkılaştırın.

(Lütfen aşırı sıkmayın!) Halkaları kilitlemek için küçük halkayı (C) yerinde tutarak

silindir halkayı (B) sıkın.

- 40 Bebek arabasını daha iyi kontrol edebilmek için el frenini kademeli olarak sıkın.

EL FREİNİNİN YENİDEN AYARLANMASI

- 41 El Freninin konumu Gidon üzerinde değiştirilerek daha rahat bir tutma sağlanabilir. Civatayı Akyen anahtarı (dahil değildir) kullanarak gevşetin. El Freni montajını Gidonda rahat bir konuma gelene kadar ayarlayın. Civatayı yeniden sıkarak El Frenini sabitleyin.

HIZLI KATLAMA TEKNOLOJİSİ

- 42 Çocuđu koltuktan alın.
- 43 A. Parmađı halkaya sokup yukarı çekin, ve B. "Pull to Fold" (Katlamak için Çekin) yazılı katlama kolunu yukarı çekin ve gövdenin

aşaađı çökmesini sağlayın.

SAKLAMA KAYIŞI

- 44 Koltuk saklama kayışı koltuđun katlyken sabit durması için verilmektedir. Velcro (cırt cırt) kayışı sabit konumundan sökün.
- 45 Saklama Kayışını koltuk gövdesinin yanındaki metal D-halkasından geçirin. Kayış kemerini yukarı dođru çekerek yeniden sabitleyin.

BAKIM VE ONARIM

Çocuk arabasının ömrünü uzun tutmak için basit, düzenli bakımlar gerçekleştirmek önemlidir. Zaman zaman, bağlantı yerlerinin ve katlama alanlarının hala iyi durumda olduğundan emin olun. Eđer gıcırta duyarsanız veya gerilim hissederseniz, yağlama için çocuk arabanızı yakındaki bir bisikletçiye götürebilirsiniz. Tüm onarımlar, yetkili bir satıcı tarafından yapılmalıdır.

YIKAMA

Koltuk Kumaşı

- Çocuk arabanızın koltuđunu sođuk suda, hafif bir deterjanla yıkayabilirsiniz.
- Yıkamadan önce metal gövdeyi ve PE panolarını çıkardıđınızdan emin olun.
- Solventleri, yakıcı veya aşındırıcı temizlik malzemelerini kullanmayın.
- Çekmeyi en aza indirmek için, koltuđu gövdeye tekrar takarak kurumaya bırakın.
- Kumaşı preslemeyin, ütölemeyin, kuru temizlemeye göndermeyin, tamburla kurutmayın veya döndürerek sıkmayın.
- Eđer koltuk kaplamalarının deđişmesi gerekiyorsa, sadece Baby Jogger Yetkili Satıcısından alınan parçaları kullanın. Emniyet testinden geçtiđi garanti altına alınmış ve bu koltuđa uyacak şekilde tasarlanmış tek koltuklar, bu koltuklar.

Plastik/Metal Parçalar

- Az miktarda sabun ve ılık suyla silerek temizleyin.
- Koltuk katlama mekanizması veya frenlerin herhangi kısmını çıkarmamalı, parçalarına ayırmamalı veya deđiştirmemelisiniz.

Teker Bakımı

- Tekerlekler, nemli bir bez kullanılarak temizlenebilir. Bir yumuşak havlu veya bezle tamamen kurutulmaları gerekir.

SAKLAMA

- Güneş ışığı, koltuk kumaşının rengini soldurabilir ve tekerleri kurutabilir, bu yüzden çocuk arabasını iç mekanda saklamak, iyi görüntüsünü daha uzun süre koruyacaktır.
- Dışarıda **SAKLAMAYINIZ**.
- Uzun süre boyunca saklamadan önce çocuk arabasının kuru olduğundan emin olun.
- Çocuk arabasını her zaman kuru bir ortamda saklayın.
- Kullanılmadıđında, bebek arabasını güvenli bir yerde (çocukların oynayamayacađı bir yerde) saklayın.
- Çocuk arabasının üst kısmına ağır nesnelere **YERLEŞTİRMEYİNİZ**.
- Çocuk arabasını radyatör veya ateş gibi direkt bir ısı kaynađının yakınında **SAKLAMAYINIZ**.

Baby Jogger'ın Sınırlı Hayat Boyu Garantisi:

Baby Jogger, ürünün ömrü boyunca gövdenin üretim hatalarından yoksun olduğunu garanti etmektedir. Üretim hataları arasında, kaynakların kırılması ve gövde tüpü hasarı bulunmaktadır; fakat bununla sınırlı değildir. Tekstil ve yumuşak materyaller ve tüm diğer bileşenler (tüpler ve tekerler hariç), alım tarihinden itibaren bir yıl boyunca garanti altına alınacaktır. Bir garanti talebinde bulunmak için satın almaya dair kanıt gerekmektedir ve garanti, sadece orijinal alıcıya sağlanır.

BU GARANTİ AŞAĞIDAKİLERİ KAPSAMAZ:

- Normal yıpranma
- Korozyon veya pas
- Yanlış montaj veya orijinal tasarımla uyumsuz üçüncü taraf parçalarının veya aksesuarlarının takılması
- Kazara veya kısıtlı olarak zarar verilmesi, kötü kullanım veya ihmal veya yürüyen merdivenlerde kullanım.
- Ticari kullanım
- Ünitenin yanlış saklanması/bakımı

Bu garanti; özellikle direkt olmayan, kazara gerçekleşen veya dolaylı hasarları kapsamamaktadır. Ticarete elverişlilik ve belirli bir amaca uygunluğa yönelik garantiler, bu model için satın alma tarihindeki özel garanti süresine göre değişir. Bazı eyaletler kazara veya dolaylı hasarların dışarıda bırakılmasına veya sınırlandırılmasına izin vermemektedir; bu yüzden üstteki sınırlamalar veya dışlamalar sizin için geçerli olmayabilir. Bu garanti size belirli yasal haklar sağlamaktadır ve ayrıca, eyalete göre değişen farklı haklara da sahiptir. Yaşadığınız yerdeki yasal haklarınızı öğrenmek için, yerel veya genel tüketici işleri ofisine veya Savcılığa danışın.

Eğer çocuk arabası Amerika Birleşik Devletleri dışında satın alınmışsa, size en yakın ülkenin dağıtıcısıyla iletişime geçin. Bu dağıtıcıların iletişim bilgileri, <http://www.babyjogger.com/retailers/#international> adresinde bulunabilir. Ürünün satın alındığı ülkenin dışındaki garanti talepleri, nakliye masraflarına yol açabilir.

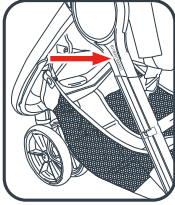

NOT: Çocuk arabanızla alakalı olarak Baby Jogger dağıtıcınızla iletişim kurarken, lütfen bebek arabasının seri numarasını hazır bulundurun. Bu bilgiyi arka ayağın dışındaki göbeğin altında bulabilirsiniz.



- | | |
|------------------------------|---------------------------------|
| 11. قفل/التدوير – الدفع برفق | 1. المقود |
| 12. مقبض المُحَاذَاة | 2. شريط الدفع برفق |
| 13. فتحات مستوى القدم | 3. قفل/التدوير - السير |
| 14. مقبض الطي | 4. كُتَيْفَة تَثْبِيت المُلحقات |
| 15. إبزيم حَمَالَة الأمان | 5. زر تحرير العجلة الخلفية |
| 16. شريط التخزين | 6. العجلات الخلفية |
| 17. أشرطة حَمَالَة الأمان | 7. مكابح الإيقاف |
| 18. مظلة | 8. سلة التخزين |
| 19. مكابح اليد | 9. زر تحرير العجلة الأمامية |
| | 10. العجلة الأمامية |

تحذير

- جانبي العربة على استقرارها.
- اقلل المكابح قبل وضع أو إزالة طفلك من العربة المدفوعة باليد عندما تكون ثابتة.
- تأكد من تشغيل المكابح بشكل صحيح عن طريق تحريك العربة المدفوعة باليد برفق ذهابًا وإيابًا.
- ليس من المفترض استخدام العربة المدفوعة باليد لنقل الأطفال للسعود أو الهبوط من الدرج أو السلالم المتحركة. لن يغطي الضمان الأضرار التي قد تلحق بالعربة المدفوعة باليد جراء عدم اتباع التعليمات.
- لا يجوز استخدام الملحقات غير المعتمدة من قبل شركة بيبى جوغر "Baby Jogger".
- احذر دائمًا من السيارات - ولا تفترض أبدًا أن هناك سائق بإمكانه رؤيتك ورؤية طفلك.
- ينبغي أن يظل الطفل جالسًا في العربة المدفوعة باليد (لا يسمح بالوقوف في العربة المدفوعة باليد).
- استخدام فقط قطع الغيار الموردة أو المُعتمدة من قبل شركة بيبى جوغر "Baby Jogger".

تحذير

- عند الهرولة
- لا تستعمل القفل الدوار أثناء حركة عربة الأطفال..
- لا تهرول بطفل أقل من 9 أشهر أو الطفل الذي لا يستطيع الجلوس من دون أي دعم.
- لا تهرول بمقعد الأطفال الرضع أو هيكل "زورق" العربة المثبت على العربة المدفوعة باليد.
- تحقق من تشغيل كل الأجزاء بشكل صحيح ومن أنها تعمل بشكل صحيح قبل الهرولة.
- استخدم دائمًا حزام الهرولة عند الإسراع في المشي.
- يجب أن يكون ظهر المقعد في الوضع المستقيم إلى أقصى حد.
- احرص دائمًا على قفل أداة التدوير الأمامية في وضع الهرولة عند الإسراع في المشي.
- هذا المُنتج غير مناسب للترحلق.
- قد تتساقط الأجسام غير المثبتة من السلة أثناء الهرولة.

هام - اقرء الإرشادات بعناية واحتفظ بها لتكون مرجعًا لك في المستقبل. هذا المُنتج متوافق مع آخر المعايير الأوروبية EN1888-2. قد تتأثر سلامة طفلك إذا لم تتبع هذه التعليمات.

تحذير

- لا تترك الطفل دون مراقبة.
- هذا المقعد غير مناسبًا للأطفال أقل من 6 أشهر.
- استخدم دائمًا نظام التثبيت.
- هذه المُنتج غير مناسبة للتسارع أو الترحلق.
- تأكد من أن كل أجهزة القفل مُعشقة قبل الاستخدام.
- تأكد من إبقاء الأطفال بعيداً عند القيام ببسط وطي هذا المُنتج لتجنب إلحاق الإصابة بهم.
- لمنع حدوث إصابات، ازل صينية الطفل أو ملحقات القضيبي البطني عند طي أو فرد العربة المدفوعة باليد.
- لا تدع الأطفال يعيثون بهذا المُنتج.
- تحقق من أن هيكل "زورق" العربة أو وحدة المقعد أو أدوات تشغيل مقعد العربة الأطفال.

معلومات السلامة الإضافية

- يتسع مقعد العربة المدفوعة باليد لطفل واحد فقط. لا تقم أبدًا بوضع أكثر من طفل في وقت واحد في العربة المدفوعة باليد.



max 22 kg

- عربة الأطفال مخصصة للأطفال الذين يبلغون سن الـ 6 أشهر ولحد 22 كج أو 4 سنوات أو ذوي الطول الذي يزيد عن 112 سم أيهما سبق.
- إجمالي وزن الحمولة الموصى به للعربة المدفوعة باليد 27.5 كجم، 22 كجم في المقعد و 1 كجم في الجيب الخلفي للمقعد و 4.5 كجم في السلة. قد يسبب الوزن الزائد وجود حالة غير مستقرة خطيرة.
- سوف يؤثر أي تحميل يُعلق على المقبض و/أو الجزء الخلفي من مسند الظهر و/أو على

- تحذير:** استخدم دائمًا الحزام المُتَشعَب مع أحزمة الكتف وحزام الخصر.
- 20 حرك بطانات حمالة الأمان لأعلى للوصول إلى أداة التوجيه البلاستيكية الموجودة على الحزام.
- 21 ثبت أداة التوجيه البلاستيكية واسحب الشريط لإحكام ربطه أو إرخاءه.
- استخدام حمالة الأمان**
- 22 ادخل إبزيم الحمالة الجانبية في إبزيم الشريط الموجود على كلا الجانبين.
- 23 ادخل الحمالة المتصلة وأبازيم الشريط الجانبية في جانبي الإبزيم المُتَشعَب.
- 24 اضغط الزر الموجود على الإبزيم المُتَشعَب للتحريك.
- اتكاء المقعد**
- 25 ثبت المشبك الموجود خلف المقعد واسحبه لأسفل لوضع الاتكاء المرغوب.
- 26 اسحب المقعد لأسفل على الجانبين لتناسب موضع المشبك. عكس الخطوات للعودة إلى الوضع العمودي.
- تحذير:** عند إجراء تعديلات على مقعد العربة المدفوعة باليد، تأكد من أن تكون رأس الطفل والزراعين والساقين بعيد من أجزاء المقاعد المتحركة وإطار العربة المدفوعة باليد.
- غطاء الطقس**
- اسحب غطاء الطقس لأسفل وفوق شبكة المقعد الخلفي إذا رغبت في ذلك. ثبت بإحكام غطاء الطقس على جانبي المقعد عندما لا يكون قيد الاستخدام، قم بطي غطاء الطقس وربطه بالحلقة المطاطية والجزء الأسطواني الموجود أسفل قمم المظلة.
- إزالة وسادة المقعد**
- 27 إزالة المظلة. قم بحل المقعد من الإطار بواسطة حل الأبازيم بدءاً من الإبزيم العلوي الأقرب إلى المقبض نزولاً إلى الإطار بالكامل.
- 28 حل أشرطة المقعد من حول الجزء السفلي / الخلفي للإطار والموجود خلف العجلة الأمامية.
- 29 حدد موقع حلقات شريط الطي المتصلة بإطار عربة الأطفال الموجودة أسفل المقعد. فك حلقات شريط الطي وانزعها من آلية الطي.
- 30 انزع القماش خارج فتحات مسند القدم.
- عكس ترتيب الخطوات لإعادة تركيب وسادة المقعد في الإطار.
- إزالة السلة**
- 31 في مؤخرة عربة الأطفال: حل الأبازيم العلوية للسلة من حول الإطار الأنبوبي الموجود أعلى منتصف القضيب المستعرض.
- 32 حل الأبازيم السفلية للسلة من حول الإطار الأنبوبي الموجود أسفل مُنْتَصَف القضيب المستعرض.
- 33 ضع عربة الأطفال على ظهرها بحيث يستقر المقود على الأرض.
- 34 في مقدمة عربة الأطفال: حل شريط فيلكرو
- "Velcro" من الحلقات البلاستيكية الجانبية.
- 35 ازل شريط فيلكرو "Velcro" من الحلقة البلاستيكية الموجودة في المركز.
- تركيب السلة**
- 36 ازل قماش المقعد من عربة الأطفال طراز سوميت أكس "Summit X3" بواسطة حل كل الأبازيم وسحب القماش خارج منطقة فتحات مستوى القدم.
- 37 قم بتثبيت الجزء الأمامي من السلة عن طريق تثبيت الشريط اللاصق من نوع Velcro® على الحلقات البلاستيكية المركزية والجانبية.
- 38 ثبت الأبازيم العلوية الخاصة بالسلة حول الإطار الأنبوبي الموجود أعلى القضيب المُستعرض الأوسط من كلا جانبي. ثبت الأبازيم السفلية الخاصة بالسلة حول الإطار الأنبوبي الموجود أسفل القضيب المُستعرض الأوسط من كلا جانبي.
- مكايح اليد**
- 39 إذا لم يكن لديك كفاءة أو فاعلية مكايح جيدة، فإن كل ما عليك فعله هو الضغط ببساطة على مقبض الفرامل (أ) خمس أو ست مرات. إذا استمرت المشكلة، قم بإرخاء حلقة أسطوانة المكايح (ب) لضبط الحلقة الصغيرة (ج) ثم إرخاء الحلقة الصغيرة بعيداً عن المقبض لإحكام شد الكابل.
- (الرجاء عدم الإفراط في الربط) لفضل الحلقات، احكم ربط حلقة الأسطوانة (ب) على المقبض أثناء تثبيت الحلقة الصغيرة (ج) في مكانها.
- 40 اضغط على مكايح اليد تدريجياً لتمنحك تحكماً أفضل في عربة الأطفال الخاصة بك.
- ضبط موضع مكايح اليد**
- 41 يمكن إعادة ضبط موضع مكايح اليد على المقود للحصول على قبضه أكثر راحة. حل المسمار باستخدام مفتاح ألن (غير مُدرج). اضبط موضع مجموعة مكايح اليد على المقود حتى يكون في الوضع المُريح. احكم ربط المسمار لإعادة تثبيت مكايح اليد.
- تقنية الطي السريع**
- 42 ازل الطفل من المقعد.
- 43 أ. ادخل إصبعك في الحلقة واسحب لأعلى، ثم ب. اسحب مقبض الطي المؤشر عليه بكتابة "Pull to Fold" وقم بطي الإطار.
- شريط التخزين**
- 44 يتم توفير شريط التخزين الخاص بالمقعد لإبقاء مقعد عربة الأطفال الخاصة بك ثابتاً في مكانه عند عربة الأطفال. حل شريط فيلكرو "Velcro" من موضع التثبيت الخاص به.
- 45 حرك شريط التخزين عبر الحلقة المعدنية المتخذة شكل حرف "D" على جانب إطار المقعد. اسحب شريط التخزين واعد ربطه.

ميزة المُحَاذَة

- 9 في حالة ميل عربة الأطفال لجانب واحد أثناء قفل العجلة الأمامية في الموضع الثابت، استخدم مقبض المحاذاة لضبط مُحاذاتها إذا كانت تميل إلى اليمين، لف المقبض إلى اليسار لضبط مُحاذاتها إذا كانت تميل إلى اليسار لف المقبض إلى اليمين لضبط مُحاذاتها.
- العجلات الخلفية
- 10 التركيب
 - حاذي محور العجلة الخلفية مع منصة تثبيت العجلة الموجود في إطار العربة المدفوعة باليد وادخله في منصة تثبيت العجلة حتى يستقر في مكانه. ستمسم صوت "تكة".
 - اسحب العجلة الخلفية برفق للتأكد من تثبيتها بشكل صحيح.
- 11 الإزالة
 - حرك برفق العجلة الخلفية خارج منصة تثبيت العجلة أثناء الضغط على زر تحرير العجلة.

المكابح

- 12 لقفل المكابح: ادفع ذراع المكابح لأسفل لتعشيقها.
- 13 لتحرير المكابح: ارفع ذراع المكابح لأعلى.
- تحذير: اقلل المكابح قبل وضع أو إزالة طفلك من العربة المدفوعة باليد عندما تكون ثابتة.

المظلة

- 14 اربط المظلة بالإطار: حرك وتد المظلة إلى الفتحة العلوية من كُتَيْفَة تثبيت الملحقات حتى تستقر في مكانه.
- ملاحظة: تأكد من وجود القماش المرن خارج كُتَيْفَة تركيب الملحقات.
- 15 في الجزء العلوي وعلى جانب المظلة، اربط شرائط الحزم حول الجزء العلوي من الإطار على كلا الجانبين.
- 16 ثبت المظلة بواسطة مُحَاذَة شرائط فيلكرو "Velcro®" على الكونسول والمظلة.
- 17 إزالة المظلة: اضغط على الزر الرمادي العلوي الموجود على كُتَيْفَة تثبيت الملحقات لتحرير وتد المظلة وفك الأباذيم وأشرطة فيلكرو "Velcro®" الموجودة في الجزء العلوي من المظلة.

ضبط حمالة الأمان

- 18 حل أشرطة التثبيت وافتح الجيب الموجود في ظهر المقعد لتحديد موقع أداة الإيقاف البلاستيكية المربعة. ادر أداة الإيقاف ومررها عبر الفتحات الموجودة في لوحة PE وقماش المقعد.
- 19 اعد تركيب أداة الإيقاف في فتحة المقعد الأقرب لكتفي الطفل. مرر مرة أخرى إلى الخلف من خلال قماش المقعد ولوحة PE. اسحب الحزام لضمان إقفال أداة الإيقاف. كرر ذلك على كلا الجانبين.
- تحذير: تجنب الإصابة الخطيرة جراء السقوط أو الانزلاق إلى الخارج. قم دائماً بضبط وإحكام ربط أشرطة الأمان بشكل صحيح.

الإطار

- 1 أفرغ محتويات إطار العربة المدفوعة باليد من الصندوق وضع العجلات جانباً.
- 2 افتح العربة المدفوعة باليد بواسطة سحب المقود بعيداً عن الإطار والذراع باتجاه الأرض حتى تستقر عربة الأطفال في مكانها.
- 3 ضع عربة الأطفال في الموضع القائم.
- تحذير: تأكد من أن كل أجهزة القفل مُعشقة قبل الاستخدام.
- العجلة الأمامية
- 4 التركيب
 - ضع العربة المدفوعة باليد على ظهرها بحيث يستقر المقود على الأرض.
 - ثبت العجلة الأمامية عن طريق إدخالها في منصة تثبيت العجلة حتى تستقر في مكانها. اسحب العجلة الأمامية برفق للتأكد من ربطها بشكل صحيح.
- 5 الإزالة
 - ادخل برفق العجلة الأمامية خارج منصة تثبيت العجلة الأمامية أثناء الضغط على زر تحرير العجلة الأمامية.
- ميزة التدوير
- اللسير على طريق غير مُمهّد في وضع السحب:
- 6 اسحب برفق قفل التدوير إلى الموضع القائم حتى يستقر في مكانه.

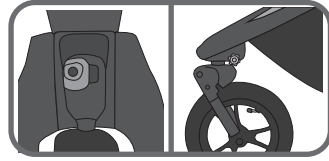

اللسير على أرض غير مستوية أو الهرولة:

- 7 اضغط لأسفل على زر القفل الدوار لقفل العجلة الأمامية في الموضع الثابت.
- 8 لف العجلة الأمامية حتى تستقر في موضع القفل الأمامي.

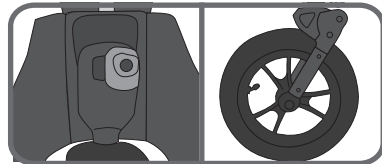

تحذير: يجب أن يكون ظهر المقعد في الموضع المستقيم إلى أقصى حد.

- يجب قفل العجلة الأمامية في وضع الهرولة.
- يجب تثبيت الطفل بواسطة إبزيم حزام التثبيت ذو الخمس نقاط.
- اقلل العجلة الأمامية في الموضع الثابت عند وضع أو إزالة الطفل من عربة الأطفال.

العناية والصيانة

قطع الغيار المعدنية/البلاستيكية

- امسح العربة المدفوعة باليد بواسطة استخدام صابون مُخفف وماء دافئ.
- يجب ألا تقوم بإزالة أو تفكيك أو تغيير أي جزء من أجزاء الآلة طي المقعد أو المكابح.

العناية بالعجلات

- يمكن تنظيف العجلات باستخدام قطعة مُبللة من القماش وستكون بحاجة للتجفيف تمامًا بمنشفة ناعمة من القماش.

التخزين

- تخزين العربة المدفوعة باليد الخاصة بك داخل المنزل سيطيل من العمر الافتراضي لمظهرها الجيد، حيث يمكن لأشعة الشمس أن تزيل لون القماش وتحفف الإطارات.
- لا تخزن العربة المدفوعة باليد خارج المنزل.
- تحقق من تجفيف العربة المدفوعة باليد قبل تخزينها لفترات زمنية طويلة.
- قم دائمًا بتخزين العربة المدفوعة باليد في بيئة جافة.
- خزن العربة المدفوعة باليد في مكان آمن عندما لا تكون قيد الاستخدام (بحيث لا يمكن للأطفال العبث فيها).
- لا تضع الأشياء الثقيلة على الجزء العلوي من العربة المدفوعة باليد.
- لا تخزن العربة المدفوعة باليد بالقرب من مصدر مباشر للحرارة مثل المدفئة أو النار.

من المهم إجراء أعمال الصيانة البسيطة والمنتظمة للحفاظ على العمر الافتراضي للعربة المدفوعة باليد. تأكد من وقت لآخر أن الوصلات والمناطق القابلة للطي لا تزال في حالة جيدة. يمكنك أخذ العربة المدفوعة باليد الخاصة بك لمتجر دراجات محلي للقيام بإجراءات التشحيم إذا سمعت أي صرير أو شعرت بتوتر. ينبغي إجراء جميع الإصلاحات من قبل وكيل مُعتمد.

الغسل

قمّاش المقعد

- يمكنك غسل قمّاش مقعد العربة المدفوعة باليد الخاصة بك بماء بارد ومُطهر مخفف.
- تأكد من إزالة الإطار المعدني وألواح PE من المقعد قبل الغسل.
- قم بإعادة تركيب المقعد في الإطار ليُجف وذلك للحد من الانكماش.
- لا تقم بكي القماش أو تنظيفه بشكل جاف أو تنشيفه أو عصره.
- استخدم قطع الغيار المُعتمدة فقط من قبل وكيل بيبي جوجر "Baby Jogger" إذا كانت أغطية المقعد بحاجة لأن تُستبدل. تعد أغطية المقعد هذه الوحيدة المختبرة والمُصممة خصيصًا لكي تناسب هذا المقعد بشكل آمن.

ضمان يبي غوجر "Baby Jogger" المحدود مدي الحياة:

تتعهد شركة يبي غوجر "Baby Jogger" بأن يكون الإطار خال من عيوب الصناعة خلال العمر الافتراضي للمنتج. تشمل عيوب الصناعة ولا تقتصر على كسر وصلات اللحام وتلف الإطار الأنبوبي. سيشمل الضمان القماش أو المواد اللينة الجانبية وكل المكونات الأخرى لمدة عام من تاريخ الشراء (باستثناء الأنابيب والإطارات). يطلب دليل الشراء لعمل إجراءات المطالبة بالضمان ويتم تمديده فقط إلى المشتري الأصلي.

لا يغطي الضمان ما يلي:

- البلى العادي الناجم عن الاستعمال
- التآكل أو الصدأ
- التركيب غير الصحيح أو تركيب قطع غيار من طرف ثالث أو الملحقات غير المتوافق مع التصميم الأصلي
- الأضرار العرضية أو المتعمدة، سوء الاستعمال أو الإهمال أو استخدام المنتج على الدرج أو السلم المتحركة.
- الاستخدام التجاري
- إجراءات التخزين/العناية غير اللائقة.

ويستثنى هذا الضمان على وجه التحديد المطالبات بالتعويض عن الأضرار غير المباشرة أو العرضية أو التبعية. الضمانات الضمنية للرواج وصلاحية الأغراض الخاصة وفقاً لفترة الضمان المحددة لهذه الوحدة النموذجية وقت الشراء. بعض الولايات لا تسمح باستثناء أو تحديد الأضرار العرضية أو اللاحقة، لذا فإنه ربما لا تنطبق عليك القيود أو الاستثناءات المذكورة أعلاه. يمنحك هذا الضمان حقوقاً قانونية محددة، وقد يكون لك أيضاً حقوقاً أخرى قد تختلف من ولاية لأخرى. راجع مكتب شؤون المستهلك المحلي أو الدولي الخاص بك أو المسؤول القانوني في الولاية الخاصة بك لمعرفة حقوقك القانونية.

يرجى الاتصال بأقرب موزع في بلدك إذا قمت بشراء العربة المدفوعة باليد الخاصة بك من خارج الولايات المتحدة الأمريكية. يمكن الإطلاع على معلومات الاتصال الخاصة بهم على موقعنا التالي <http://www.babyjogger.com/retailers/#international>. قد تكلفك مطالبات الضمان خارج البلد التي تم شراء المنتج منها رسوم الشحن.

ملاحظة: يرجى إعداد الرقم التسلسلي الخاص بالعربة المدفوعة باليد الخاصة بك، عند الاتصال بموزع يبي غوجر "Baby Jogger". يمكن العثور على الرقم التسلسلي أسفل المحور الموجود خارج الساق الخلفية.

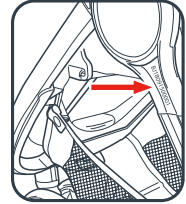

NOTES:

Pro Support AB

Modemgatan 3 • 235 39 Vellinge, Sweden • Tel. +46 40 473 010
info@prosupport.se

Eleven SRL

Viale della navigazione interna 87/A • 35027 Noventa Padovana - PD, Italy
Tel. +39 049 87 00 606 • customerserviceonline@elevenbaby.it
http://babyjogger.elevenbaby.it

Bichos Atrevidos SLU

Calle de Isabell II, 26. • 28660 Boadilla del Monte • Madrid, Spain
Tel. +34 91 485 5550 • info@atrevidos.es • www.babyjogger.es

Euro-Trade Sp. z o.o., Sp. k.

ul. Władysława Łokietka 155 • 31-263 Kraków, Poland • Tel. +48 12 61 144 150
www.baby-jogger.pl

Newell Austria GmbH

Schottenring 14 • 1010 Wien, Austria • Tel. +43 12 06 09 2581
www.babyjogger.de

NWL Germany GmbH

Albert-Einstein-Ring 17 • 22761 Hamburg, Germany • Tel. +49 69 132 53 317
www.babyjogger.de

Newell Services UK

Halifax Avenue, Fradley Park, Lichfield, Staffordshire, WS13 8SS • United Kingdom
Tel. +44 0 800 414 8502 • www.babyjogger.co.uk

The Amazing Baby Company

7-9 Maurice Court • Nunawading VIC 3131 • Australia
Tel. 1300 661 885 - Tel. 03 8872 6772 • sales@tabc.com.au • www.babyjogger.com.au

Baby First Limited

25 Nga Mahi Road • Sockburn Christchurch, 8042 • New Zealand
Tel. 64 03 338 7613 • www.babyjogger.co.nz

Brands In Motion Inc.

300 Ambassador Drive • Mississauga, Ontario - L5T 2J3 • Tel. 1 866 774 7177
www.babyjogger.ca



Baby Jogger, LLC

6655 Peachtree Dunwoody Rd. NE • Atlanta, GA 30328
1.800.241.1848 • www.babyjogger.com