

SIRONA G3

UN R129/04, i-Size
61 – 105 cm, max. 19 kg
approx. 3 M – 4 Y

USER GUIDE

BEDIENUNGSANLEITUNG / GUIDA UTENTE / GUIDE D'UTILISATEUR / GEBRUIKERSHANDLEIDING / INSTRUKCJA OBSŁUGI / HASZNÁLATI ÚTMUTATÓ / UŽIVATEĽSKÁ PRÍRUČKA / POUŽÍVATEĽSKÁ PRÍRUČKA / GUÍA DEL USUARIO / MANUAL DO UTILIZADOR / BRUKSANVISNING / BRUKERVEILEDNING / KÄYTTÖOPAS / BRUGERVEJLEDNING / UPORABNIŠKI PRIROČNIK / KORISNIČKI PRIRUČNIK / РУКОВОДСТВО ПОЛЬЗОВАТЕЛЯ / ПОСІБНИК КОРИСТУВАЧА / KASUTUSJUHEND / NAUDOTOJO VADOVAS / LIETOTĀJA ROKASGRĀMATA / KULLANICI KILAVUZU / РЪКОВОДСТВО ЗА ПОТРЕБИТЕЛЯ / КОРИСНИЧКО УПУТСТВО / ΕΓΧΕΙΡΙΔΙΟ ΧΡΗΣΤΗ / GHIDUL UTILIZATORULUI / KORISNIČKI VODIČ / UDĚŽUESI I PĚRDORUESIT / КОРИСНИЧКО УПАТСТВО / KORISNIČKO UPUTSTVO / उपयोगकर्ता गाइड / អ្នកប្រើប្រាស់ / HƯỚNG DẪN SỬ DỤNG / PANDUAN PENGGUNA / 09594909090 01-7630133 / 用户指南 / 使用指南 / ユーザーガイド / 사용자 안내서 / دليل المستخدم / מדרוך משתמש

DE 3	EN 24	IT 44	FR 65	NL 86	PL 107	HU 128
CZ 149	SK 169	ES 189	PT 211	SE 232	NO 252	FI 272
DK 292	SL 312	HR 333	RU 353	UA 375	EE 397	LT 417
LV 437	TR 457	BG 478	SR 503	EL 524	RO 547	SQ 568
BS 589	MK 609	ME 633	HI 653	TH 673	VI 692	MS 712
HY 734	CMN 758	YUE 777	JA 797	KO 818	AR 838	HE 858



Download the CYBEX app and register
your product to unlock your benefits

VISUELLE SPRACHE

WARNING

Das Signalwort weist auf eine mögliche Gefahrensituation hin, die, wenn sie nicht vermieden wird, zum Tod oder zu schweren Verletzungen führen kann.

NOTE

Das Signalwort weist auf eine mögliche gefährliche Situation hin, die, wenn sie nicht vermieden wird, zu Sachschäden am Produkt oder anderem Eigentum führen kann.



Tipps und Besonderheiten, die die Bedienung des Kindersitzes erleichtern.



Korrekt



Falsch



Videoanleitung*



Sprachausgabe*



Zurück zum Inhaltsverzeichnis*

*Ausschließlich digitale Bedienungsanleitung



SICHERHEIT	5
SITZKOMponentEN	9
VERWENDUNGSMÖGLICHKEITEN	10
DER RICHTIGE PLATZ IM FAHRZEUG	11
EINBAU IM FAHRZEUG MIT BASE G / BASE G3	12
AUSBAU AUS DEM FAHRZEUG	15
ANPASSEN DER KOPFSTÜTZE	16
DREHFUNKTION BASE G / BASE G3	16
EINSTELLEN DER LIEGEPOSITIONEN	17
SICHERN DES KINDES	18
EINKLAPPEN DES LINEAREN SEITENAUFPRALLSCHUTZES	19
AB- UND AUFZIEHEN DES BEZUGES	20
REINIGUNG	21
PFLEGE	21
PRODUKTLEBENSDAUER	22
ENTSORGUNG	23
HERSTELLERGARANTIE	23

ZULASSUNG

UN R129/04

CYBEX Sirona G3

Alter: ca. 3 Monate – ca. 4 Jahre

Größe: 61 – 105 cm

Gewicht: bis 19 kg

Vielen Dank, dass Sie sich bei der Wahl eines Kindersitzes für den Sirona G3 entschieden haben.

SICHERHEIT



WICHTIG Lesen Sie diese Bedienungsanleitung vor dem Einbau des Kindersitzes in Ihr Fahrzeug sorgfältig durch und halten Sie sie zum späteren Nachschlagen immer griffbereit.

⚠️ WARNUNG

Nichtbeachtung der Herstelleranweisungen kann zu schweren Verletzungen oder zum Tod führen. Damit Ihr Kind richtig geschützt werden kann, ist es unbedingt notwendig, den Kindersitz so zu verwenden, wie es in dieser Anleitung beschrieben wird.

⚠️ WARNUNG

Die Verwendung nicht zugelassener modifizierter Kindersitze kann zu schweren Verletzungen oder zum Tod führen. Ohne Genehmigung der Zulassungsstelle dürfen keine Veränderungen am Kindersitz vorgenommen und keine Ergänzungen hinzugefügt werden.

Wichtige Informationen

- Dieser Kindersitz ist gemäß UN R129/04 zugelassen.
- Erst wenn Ihr Kind älter als 15 Monate ist und eine Größe von 76 cm erreicht hat, dürfen Sie den Kindersitz vorwärtsgerichtet



verwenden. Er darf nicht weiterverwendet werden, wenn das maximale Gewicht des Kindes von 19 kg oder die Körpergröße von 105 cm überschritten wurde.

- Dieser Kindersitz darf nur auf Fahrzeugsitzen eingebaut werden, welche laut Fahrzeughandbuch zur Verwendung von Kinderrückhaltesystemen zugelassen sind.
- Dieser Kindersitz darf nur in Verbindung mit der Base G / Base G3 und ISOFIX verwendet werden.
- Benutzen Sie niemals andere als die in der Bedienungsanleitung beschriebenen und am Sitz markierten Punkte, um den Kindersitz zu befestigen.
- Um die bestmögliche Schutzwirkung des Kindersitzes zu erzielen, sollte der türseitige Lineare Seitenaufprallschutz (L.S.P.) immer aktiviert sein.
- Der Kindersitz ist auch ohne ausgeklappten Linearen Seitenaufprallschutz (L.S.P.) getestet und zugelassen.
- Der zum Fahrzeuginneren zeigende Lineare Seitenaufprallschutz (L.S.P.) muss eingeklappt werden, wenn der Kindersitz auf dem Beifahrersitz verwendet wird oder eine weitere Person auf der Rückbank des Fahrzeuges sitzt.
- Der Beckengurt muss auf beiden Seiten so tief wie möglich über der Leistenbeuge Ihres Kindes verlaufen, um im Falle eines Unfalls optimal wirken zu können.
- Stellen Sie vor jedem Gebrauch sicher, dass der Fünfpunktgurt korrekt eingestellt ist und straff am Körper anliegt. Den Gurt auf keinen Fall verdrehen!
- Nur eine in korrekt eingestellte Kopfstütze bietet den größtmöglichen Schutz und Komfort für Ihr Kind und gewährleistet außerdem den optimalen Verlauf des Gurtsystems.
- Während der Fahrt muss der Kindersitz stets in rückwärts- oder vorwärtsgerichteter Position eingerastet sein.



- Achten Sie immer darauf, dass der Kindersitz beim Schließen der Fahrzeugtür oder beim Verstellen der Rückbank nicht eingeklemmt wird.
- Verwenden Sie diesen Kindersitz nicht länger als 8 Jahre. Der Sitz ist während seiner Produktlebensdauer hohen Belastungen ausgesetzt, die mit steigendem Alter zu einer Veränderung der Qualität des Materials führen.
- Versuchen Sie NICHT, den Kindersitz auseinander zu bauen, baulich zu verändern oder nicht-originale Bauteile zum Sitz hinzuzufügen. In diesem Fall erlischt Ihr Garantieanspruch mit sofortiger Wirkung.
- Versuchen Sie NICHT, den Kindersitz selbst über den Hausmüll zu entsorgen. Beachten Sie bitte die Entsorgungshinweise in dieser Bedienungsanleitung.

Sicherheitshinweise

⚠ WARNING



Verletzungsgefahr durch Frontairbag

Der Einbau dieses Kindersitzes auf dem Beifahrersitz mit aktiviertem Frontairbag ist NICHT ZULÄSSIG. Im Falle eines Unfalls kann dies zu Verletzungen Ihres Kindes führen.

- Deaktivieren Sie den Frontairbag.

⚠ WARNING

Verletzungsgefahr durch ungesicherten Kindersitz

Bei einer Notbremsung oder einem Unfall kann ein ungesicherter Kindersitz zu Verletzungen Ihres Kindes führen.

- Der Kindersitz muss auch dann, wenn er nicht benutzt wird, immer korrekt im Fahrzeug befestigt sein.

⚠️ WARNUNG

Verletzungsgefahr durch ungesicherte Gegenstände

Bei einer Notbremsung oder einem Unfall können ungesicherte Gegenstände zu Verletzungen Ihres Kindes oder andere Mitfahrer führen.

- Gepäckstücke oder andere Gegenstände im Fahrzeug müssen immer gut befestigt werden.

⚠️ WARNUNG

Lebensgefahr durch extreme Temperaturen

Eine längere Exposition des Kindes gegenüber extremen Temperaturen kann zu Verletzungen oder sogar zum Tod führen.

- Lassen Sie Ihr Kind nie unbeaufsichtigt im Fahrzeug zurück!

⚠️ WARNUNG

Verbrennungsgefahr durch heiße Bauteile

Die Teile des Kindersitzes heizen sich in der Sonne auf. Ihr Kind kann sich daran unter Umständen verbrennen.

- Schützen Sie Ihr Kind und den Kindersitz vor intensiver Sonneneinstrahlung.

⚠️ WARNUNG

Verletzungsgefahr durch beschädigten Kindersitz

Aufgrund eines Unfalles können am Kindersitz Beschädigungen auftreten, die mit bloßem Auge nicht erkennbar sind.

- Bitte tauschen Sie nach einem Unfall unbedingt den Kindersitz aus. Im Zweifelsfall wenden Sie sich an den Händler oder Hersteller.

SITZKOMPONENTEN

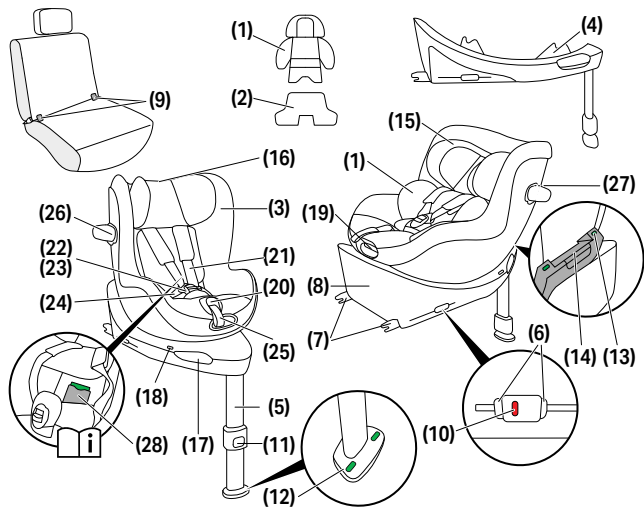

(1) Neugeboreneneinlage
(sofern erworben)

(2) Optionale Zusatzeinlage
(sofern erworben)

(3) Größenindikator

(4) Fahrtrichtungskontrolle
(D.D.C.)

(5) Stützfuß

(6) ISOFIX-
Entriegelungstasten

(7) ISOFIX-Rastarme

(8) Basis

(9) ISOFIX-
Befestigungspunkte

(10) ISOFIX-Indikatoren

(11) Einstelltaste des
Stützfußes

(12) Stützfußindikator

(13) Sitzverriegelungs-
indikator

(14) Sitzentriegelungstaste

(15) Kopfstütze

(16) Verstellgriff der
Kopfstütze

(17) Sitzrotationsgriff

(18) Fahrtrichtungs-
indikator

(19) Positionsverstelltaste

(20) Gurtverstelltaste

(21) Schultergurte

(22) Gurtschloss

(23) Schlosszunge

(24) Beckengurte

(25) Zentralverstellgurt



(26) Linearer
Seitenaufprallschutz (L.S.P.)











(27) L.S.P.
Verriegelungsknopf

(28) Staufach des
Benutzerhandbuchs

VERWENDUNGSMÖGLICHKEITEN



40 – 105 cm, 0 M – approx. 4 Y max. 19 kg	76 – 105 cm, > 15 M – approx. 4 Y max. 19 kg
	

		
 40 – 48 cm		
 49 – 60 cm		
 61 – 105 cm		

 Die Neugeboreneinlage dient dem Schutz Ihres Kindes und muss bis zu einer Körpergröße von 60 cm verwendet werden.

Eine Neugeboreneinlage **(1)** (sofern erworben) ermöglicht die Benutzung des Kindersitzes ab einer Körpergröße von 49 cm.

Mit der optionalen Zusatzeinlage **(2)** (sofern erworben) für besonders kleine Neugeborene kann der Kindersitz ab einer Körpergröße von 40 cm verwendet werden. Diese dient dazu die Sitzposition von Früh- und Neugeborenen zu verbessern. Sie muss ab einer Körpergröße von 48 cm aus dem Kindersitz entfernt werden.

Wenn Ihr Baby bei der ersten Fahrt mit diesem Kindersitz bereits größer als 48 cm ist, brauchen Sie dieses Teil nicht zu benutzen.

Entfernen Sie die Neugeboreneinlage **(1)**, wenn Ihr Kind größer als 60 cm ist.



Der Größenindikator **(3)** zeigt an, ab welcher Größe des Kindes ein Umbau auf vorwärtsgerichtete Verwendung frühestens erlaubt ist.

DER RICHTIGE PLATZ IM FAHRZEUG



Allgemeine Informationen

Dies ist ein verbessertes Kinderrückhaltesystem der Kategorie i-Size. Es ist nach der UN Regulierung Nr. 129/04 mit Base G / Base G3 zur Verwendung auf solchen Fahrzeugsitzen genehmigt, die gemäß den Angaben des Fahrzeugherstellers im Fahrzeughandbuch für i-Size-Rückhaltesysteme geeignet sind.

Geeignete Fahrzeugsitze

- Sitze mit dem i-Size-Logo sind in der Regel mit allen i-Size-Kindersitzen kompatibel.
- Einschränkungen sind möglich. Prüfen Sie die Fahrzeug-Kompatibilitätsliste.

Wenn kein i-Size-Sitzplatz vorhanden ist

- Prüfen Sie die Kompatibilität Ihres Fahrzeugs mit der Fahrzeug-Kompatibilitätsliste.
- Sollte Ihr Fahrzeug nicht aufgeführt sein, wenden Sie sich bitte an unser Kundenserviceteam.

Aktuelle Kompatibilitätsliste (Weblink):

go.cybex-online.com/sirona-g3-car-compatibility

Einschränkungen bei Sitz- und Liegepositionen

Nicht alle Sitz- und Liegepositionen sind in jedem zugelassenen Fahrzeug nutzbar. Bitte beachten Sie die Hinweise in der Fahrzeug-Kompatibilitätsliste.

Falls ihr Fahrzeug nicht genug Platz bietet, kann der Lineare Seitenaufprallschutz (L.S.P.) eingeklappt werden.



EINBAU IM FAHRZEUG MIT BASE G / BASE G3

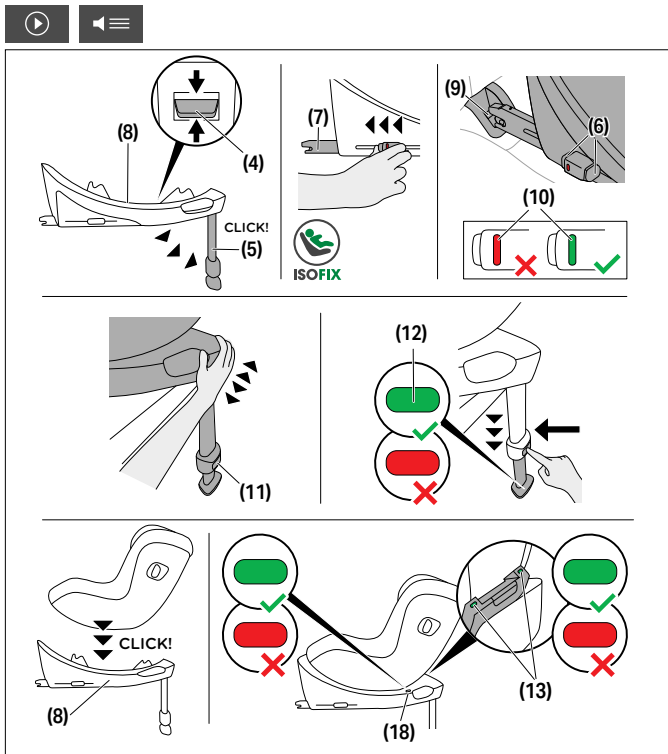

Achten Sie stets darauf, dass...

- die Rückenlehne des Fahrzeugsitzes in aufrechter Position eingerastet ist.
- bei Einbau des Kindersitzes auf dem Beifahrersitz, dieser in der hintersten Position steht.

💡 Der Lineare Seitenaufprallschutz (L.S.P.) klappt automatisch auf, wenn Sie den Kindersitz aus der Verpackung nehmen.

💡 Der Kindersitz ist ausschließlich für vorwärtsgerichtete Fahrzeugsitze, die mit ISOFIX ausgestattet sind, gemacht.

⚠️ WARNUNG Wenn der Kindersitz mit der Basis verwendet wird, muss der Stützfuß immer direkten Bodenkontakt haben. Besitzt Ihr Fahrzeug Staufächer im Fußraum, wenden Sie sich unbedingt an den Fahrzeughersteller.

⚠️ WARNUNG Stellen Sie keine Gegenstände in den Fußraum vor den Kindersitz!

ⓘ HINWEIS An einigen Fahrzeugsitzen aus empfindlichem Material können durch die Benutzung von Kindersitzen Druckstellen, Beschädigungen und/oder Abfärbungen auftreten. Um dies zu vermeiden, können Sie z. B. einen Sitzschoner unterlegen.

1. Stellen Sie sicher, dass die Taste für die Fahrtrichtungskontrolle **(4)** auf die mittlere Position eingestellt ist und die Basis für rückwärts gerichtete Kindersitze eingestellt ist.
2. Klappen Sie den Stützfuß **(5)** aus bis er in der vordersten Position einrastet.
3. Betätigen Sie die ISOFIX-Entriegelungstasten **(6)**, um die ISOFIX-Rastarme **(7)** auszufahren.

💡 Beide ISOFIX-Entriegelungstasten können unabhängig voneinander betätigt und die ISOFIX-Rastarme somit separat verstellt werden.

4. Schieben Sie die ISOFIX-Rastarme **(7)** bis zum Anschlag aus der Basis.
5. Stellen Sie die Basis **(8)** auf den entsprechenden Fahrzeugsitz im Auto.
6. Schieben Sie die beiden ISOFIX-Rastarme **(7)** in die ISOFIX-Befestigungspunkte **(9)** bis sie mit einem hörbaren „KLICK“ einrasten. Die beiden ISOFIX-Indikatoren **(10)** schalten von ROT auf GRÜN.

7. Vergewissern Sie sich, dass die Basis gut hält, indem Sie versuchen sie aus den ISOFIX-Befestigungspunkten **(9)** herauszuziehen.
8. Schieben Sie die Basis **(8)** in Richtung Rückenlehne, bis diese fest und möglichst vollflächig anliegt.

 Wechselseitiges Hin- und Herbewegen der Basis verspannt diese zusätzlich mit der Rückenlehne des Fahrzeugs.

9. Betätigen Sie die Einstelltaste des Stützfußes **(11)** und ziehen sie diesen soweit aus bis er den Fahrzeugboden berührt.
10. Ziehen Sie den Stützfuß **(5)** zur nächsten Verrastung aus, um eine optimale Kraftaufnahme zu gewährleisten.
11. Die Stützfußindikatoren **(12)** schalten auf GRÜN um, wenn der Stützfuß richtig am Fahrzeugboden aufsteht.
12. Positionieren Sie den Kindersitz auf der Basis **(8)**.
13. Stellen Sie sicher, dass dieser mit einem hörbaren „KLICK“ verriegelt.
14. Kontrollieren Sie anschließend, ob der Sitzverriegelungsindikator **(13)** an der Basis GRÜN zeigt.
15. Die Installation ist abgeschlossen, wenn alle Indikatoren: ISOFIX Indikatoren **(10)**, Stützfußindikator **(12)**, Sitzverriegelungsindikatoren **(13)** und Fahrtrichtungsindikator **(18)** GRÜN anzeigen.

AUSBAU AUS DEM FAHRZEUG

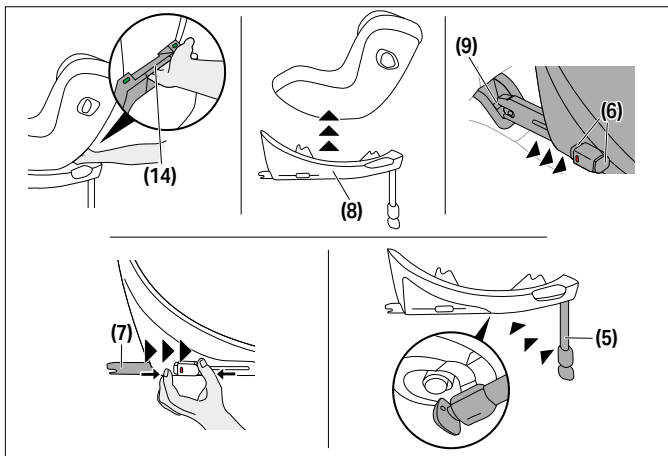

1. Ziehen Sie die Sitzentriegelungstaste **(14)** nach oben, um den Kindersitz zu entriegeln.
2. Kippen Sie den Kindersitz etwas und heben Sie ihn von der Basis **(8)**.
3. Entriegeln Sie die ISOFIX-Rastarme **(7)** beidseitig, indem Sie die ISOFIX-Entriegelungstasten **(6)** drücken und gleichzeitig zurückziehen.
4. Ziehen Sie die Basis **(8)** aus den ISOFIX-Befestigungspunkten **(9)**.
5. Entfernen Sie die Basis **(8)** und schieben Sie die ISOFIX-Rastarme **(7)** vollständig in die Transportposition zurück.
6. Schieben sie den Stützfuß **(5)** in seine Ausgangsposition und klappen ihn ein.



ANPASSEN DER KOPFSTÜTZE

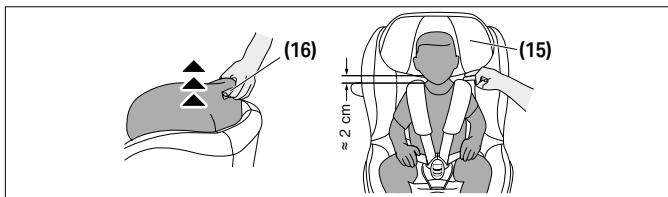

Drücken Sie den Verstellgriff der Kopfstütze **(16)** auf der Rückseite der Kopfstütze **(15)**, um die Kopfstütze **(15)** einzustellen.

Stellen Sie die Kopfstütze **(15)** so ein, dass der Abstand zwischen den Schultern des Kindes und der Kopfstütze nicht mehr als 2 cm (ca. 2 Finger) beträgt.

DREHFUNKTION BASE G / BASE G3

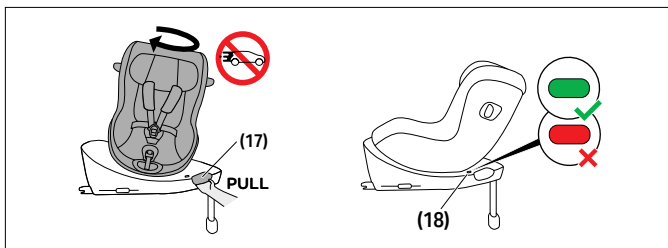

Verwenden Sie den Sitzrotationsgriff **(17)** um den Sitz auf der Basis zu drehen.

Vergewissern Sie sich vor Fahrtantritt, dass der Kindersitz ordnungsgemäß eingerastet ist und der Fahrtrichtungsindikator **(18)** GRÜN anzeigt.



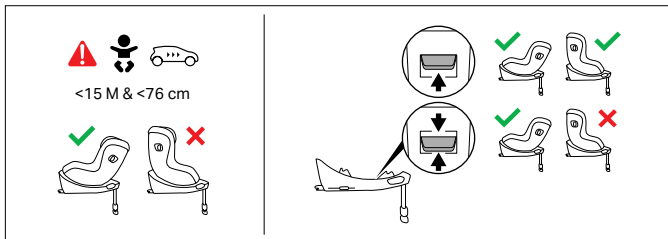

Sobald ihr Kind älter als 15 Monate und größer als 76 cm ist, kann es auch vorwärtsgerichtet transportiert werden. Stellen Sie dafür die Taste für die Fahrtrichtungskontrolle **(4)** in die oberste Position.

💡 Der Kindersitz kann über die gesamte Nutzungsdauer rückwärts gerichtet verwendet werden.

EINSTELLEN DER LIEGEPOSITIONEN

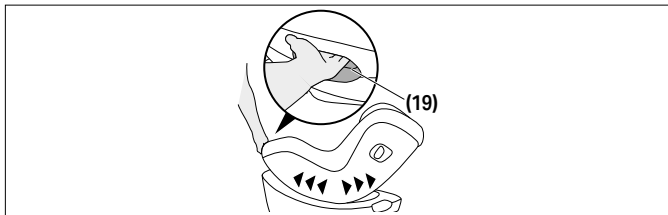

Betätigen Sie die Positionsverstelltaste **(19)** an der Vorderseite des Kindersitzes, um den Kindersitz in die Liegeposition zu bringen.

💡 Wir empfehlen für Kinder die noch nicht selbständig sitzen können, die Nutzung der flachesten Liegeposition.

💡 Achten Sie immer darauf, dass die Sitzschale in Liege- sowie in Sitzposition hörbar einrastet.



SICHERN DES KINDES

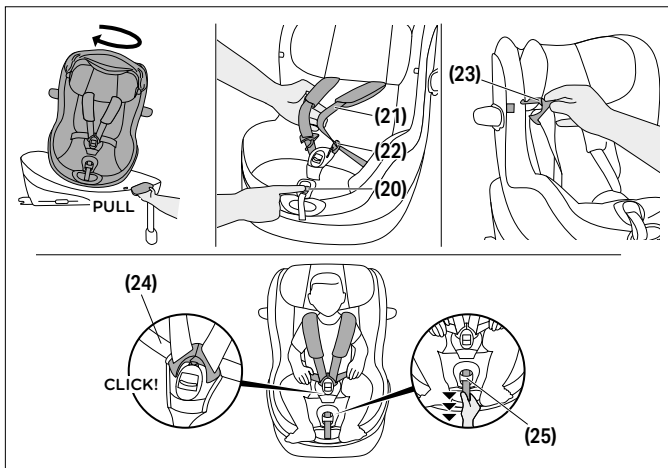

1. Drehen Sie den Sitz in Einstiegsposition.
2. Drücken Sie die Gurtverstelltaste **(20)** und ziehen Sie gleichzeitig an beiden Schultergurten **(21)** um die Gurte zu lockern.
3. Öffnen Sie das Gurtschloss **(22)** durch kräftiges Drücken der roten Taste.
4. Die Schließungen **(23)** können nun seitlich mittels der Laschen am Bezug befestigt werden.
5. Setzen Sie Ihr Kind, mit dem Gesäß ganz hinten, in den Kindersitz.
6. Führen Sie die Schultergurte **(21)** gerade über die Schultern Ihres Kindes.
7. Führen Sie die beiden Schließungen **(23)** zusammen und rasten Sie diese im Gurtschloss **(22)** mit einem hörbaren „KLICK“ ein.



- Sollten Sie einen Kindersitz mit SensorSafe Clip (sofern erworben) verwenden, schließen Sie den Clip mit einem hörbaren „KLICK“ und schieben Sie den geschlossenen Clip nach unten in Richtung des Gurtschlosses **(22)**.
- Straffen Sie zunächst die Beckengurte **(24)** vor und ziehen Sie anschließend am Zentralverstellgurt **(25)**, um die Schultergurte **(21)** soweit zu straffen, bis diese eng am Körper Ihres Kindes anliegen.

💡 Der Gurt sollte soweit gestrafft sein, dass es nicht möglich ist, eine Falte in einen der Gurte zu legen.

- Bei Verwendung mit SensorSafe Clip positionieren Sie den Clip nun direkt unterhalb der Schulterpolster.
- Drehen Sie den Sitz in die bevorzugte Reiseposition. Die vorwärtsgerichtete Position ist nur für Kinder älter 15 Monate und größer 76 cm erlaubt.

EINKLAPPEN DES LINEAREN SEITENAUFPRALLSCHUTZES

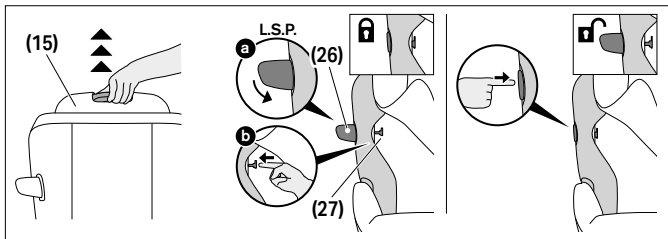

Zum Einklappen des Linearen Seitenaufprallschutzes (L.S.P.) **(26)**, gehen Sie wie folgt vor:

- Bringen Sie die Kopfstütze **(15)** in die oberste Position und klappen Sie den Kopfstützenbezug nach oben, sodass der L.S.P.-Verriegelungsknopf **(27)** sichtbar wird.



- Schließen Sie den Linearen Seitenaufprallschutz (L.S.P.) **(26)** und halten Sie ihn gedrückt. Schieben Sie den L.S.P.-Verriegelungsknopf **(27)** im Inneren des Kindersitzes nach außen.
- Wenn der L.S.P.-Verriegelungsknopf **(27)** in seiner Endposition eingerastet ist, kann der Lineare Seitenaufprallschutz (L.S.P.) **(26)** losgelassen werden.

Zum erneuten Ausklappen des Linearen Seitenaufprallschutzes (L.S.P.) **(26)** drücken Sie fest auf die auf dem L.S.P. mit "PRESS" markierte Stelle.

AB- UND AUFZIEHEN DES BEZUGES



⚠ WARNUNG Der Kindersitz darf keinesfalls ohne Bezug verwendet werden. Verwenden Sie nur Original-CYBEX-Bezüge, da auch der Bezug ein wesentlicher Bestandteil der Funktion ist.

Der Kindersitzbezug besteht aus vier Teilen: Hauptbezug, Kopfstützenbezug und zwei Schulterpolstern. Diese sind an mehreren Stellen mit Druckknöpfen und Klettverschlüssen am Kindersitz befestigt.

Um die Bezüge zu entfernen, folgen Sie bitte den nachstehenden Anweisungen:

- Drücken Sie die Gurtverstelltaste **(20)** und ziehen Sie gleichzeitig an beiden Schultergurten **(21)**, um die Gurte zu lockern.
- Öffnen Sie das Gurtschloss **(22)** durch kräftiges Drücken der roten Taste.
- Entfernen Sie beide Schulterpolster.
- Entfernen Sie die Neugeboreneneinlage, falls diese noch verwendet wird.
- Öffnen Sie alle Druckknöpfe auf der Rückseite des Kopfstützenbezugs.
- Lösen Sie das Bezugsmaterial vom Verstellgriff der Kopfstütze **(16)** auf der Rückseite der Kopfstütze.



7. Entfernen Sie den Kopfstützenbezug.
8. Lösen Sie den Hauptbezug entlang seiner vorgesehenen Kontur und rund um den Zentralverstellgurt, und entfernen Sie ihn anschließend.

Um die Bezüge wieder anzubringen, gehen Sie in umgekehrter Reihenfolge vor.

REINIGUNG



Falls Sie eine Neugeboreneneinlage **(1)** erworben haben, muss der Schaumstoff vor dem Waschen durch die dafür vorgesehenen Öffnungen entnommen werden.

⚠ WARNUNG Der Bezug ist integraler Bestandteil des Kindersitz-Sicherheitskonzeptes. Der Kindersitz darf aus diesem Grund keinesfalls ohne Bezug oder mit dem Bezug eines anderen Kindersitzes verwendet werden.

ⓘ HINWEIS Der Bezug darf nur bei 30 °C im Schonwaschgang gewaschen werden, ansonsten kann es zu Ausfärbungen des Bezugstoffes kommen. Bitte den Bezug gesondert von anderer Wäsche waschen und nicht im Trockner oder in der prallen Sonne trocknen!

ⓘ HINWEIS Verwenden Sie auf keinen Fall chemische Reinigungs- oder Bleichmittel! Die Kunststoffteile können mit einem milden Reinigungsmittel und warmem Wasser gereinigt werden.

PFLEGE



Um die größtmögliche Schutzwirkung Ihres Kindersitzes zu gewährleisten, ist es unbedingt notwendig, dass Sie Folgendes beachten:



- Alle wichtigen Teile des Kindersitzes sollten regelmäßig auf Beschädigungen kontrolliert werden. Die mechanischen Bauteile müssen einwandfrei funktionieren.
- Es ist unbedingt notwendig darauf zu achten, dass der Kindersitz nicht zwischen harten Teilen wie Fahrzeugsür, Sitzschiene usw. eingeklemmt wird und dadurch beschädigt werden könnte.
- Der Kindersitz muss nach einem Sturz, Unfall oder einer anderen Form der direkten Beeinträchtigung unbedingt vom Hersteller überprüft werden.

PRODUKTLEBENSDAUER



Dieser Kindersitz ist so ausgelegt, dass er bei gewöhnlicher Nutzung für die gesamte Produktlebensdauer bis zu 8 Jahren seine Funktion erfüllt. Durch den langsamen Verschleiß des Kunststoffes, beispielsweise durch Sonneneinstrahlung (UV), können sich die Eigenschaften des Produkts geringfügig verschlechtern.

Da in Fahrzeugen sehr große Temperaturschwankungen herrschen und andere unvorhersehbare Belastungen auftreten können, ist es notwendig, folgende Punkte zu beachten:

- Wenn das Fahrzeug längere Zeit der prallen Sonne ausgesetzt ist, muss der Kindersitz aus dem Fahrzeug entfernt oder mit einem hellen Tuch abgedeckt werden.
- Prüfen Sie regelmäßig alle Kunststoff- und Metallteile des Kindersitzes auf Beschädigung oder Veränderung von Form oder Farbe. Stellen Sie eine Veränderung fest, ist der Kindersitz zu entsorgen oder muss vom Hersteller geprüft und gegebenenfalls ausgetauscht werden.
- Veränderungen des Stoffes, insbesondere das Ausbleichen, sind normal und stellen keine Beeinträchtigung dar.



ENTSORGUNG



Aus Umweltschutzgründen bitten wir den Benutzer zu Beginn (Verpackung) und am Ende (Produktteile) der Lebensdauer des Kindersitzes, den anfallenden Abfall zu trennen und zu entsorgen. Die Abfallentsorgung kann kommunal unterschiedlich geregelt sein. Um eine vorschriftsmäßige Entsorgung des Kindersitzes zu gewährleisten, setzen Sie sich mit Ihrer kommunalen Abfallentsorgung bzw. Verwaltung Ihres Wohnortes in Verbindung. Bitte beachten Sie die Entsorgungsbestimmungen Ihres Landes.

⚠️ WARNUNG Erstickungsgefahr! Bewahren Sie Verpackungsmaterial aus Kunststoff außer Reichweite Ihres Kindes auf!

HERSTELLERGARANTIE

Cybox GmbH (Riedingerstr. 18, 95448 Bayreuth, Deutschland) gewährt Ihnen 3 Jahre Garantie auf dieses Produkt. Die Garantie gilt in dem Land, in dem dieses Produkt erstmalig über den Einzelhandel an einen Verbraucher verkauft wurde. Den Inhalt der Garantie und alle wesentlichen Angaben, die für die Geltendmachung der Garantie erforderlich sind, finden Sie auf unserer Homepage go.cybox-online.com/manufacture-warranty-car-seats

Wird in der Artikelbeschreibung eine Garantie ausgewiesen, bleiben Ihre gesetzlichen Mängelrechte uns gegenüber hiervon unberührt.



VISUAL LANGUAGE

 WARNING

The signal word indicates a possible hazardous situation which, if not avoided, could result in death or serious injury.

 NOTE

The signal word indicates a possible hazardous situation which, if not avoided, could result in damage to the product or other property.



Tips and special features that make using the child seat easier.



correct



wrong



tutorial video*



text to speech*



back to table of contents*

*digital user guide only

SAFETY	5
SEAT COMPONENTS	9
DIFFERENT USES OF THE CAR SEAT	10
THE CORRECT POSITION IN THE VEHICLE	11
INSTALLATION IN THE VEHICLE USING BASE G / BASE G3	12
REMOVING FROM THE VEHICLE	15
ADJUSTING THE HEADREST	16
ROTATION FUNCTION BASE G / BASE G3	16
ADJUSTING THE RECLINE POSITION	17
SECURING THE CHILD	18
FOLDING IN THE LINEAR SIDE-IMPACT PROTECTION	19
REMOVING AND REATTACHING THE SEAT COVER	20
CLEANING	20
PRODUCT CARE	21
PRODUCT LIFESPAN	21
DISPOSAL	22
MANUFACTURER'S WARRANTY	22



CERTIFICATION

UN R129/04

CYBEX Sirona G3

Age: approx. 3 months – approx. 4 years

Size range: 61 – 105 cm

Weight: max. 19 kg

Thank you for choosing the **Sirona G3** as your car seat.

SAFETY



IMPORTANT Carefully read this user guide before installing the car seat in your vehicle and always keep it to hand for future reference.

⚠ WARNING

Death or serious injury can occur if you do not follow the manufacturer's instructions. In order to keep your child properly protected, it is absolutely essential that you use the car seat as described in this manual.

⚠ WARNING

Death or serious injury can occur if unauthorized modified car seats are used. Without the approval of the certification office, the car seat may not be modified or added to in any way.

Important Information

- This car seat is authorised according to UN R129/04.
- Do not use the forward-facing position until the child is older than 15 months and has reached a height of at least 76 cm. Discontinue use if the child exceeds the maximum weight of 19 kg or height of 105 cm.
- This car seat may only be installed on vehicle seats which are approved for the use of child restraint systems according to the vehicle manual.



- This car seat may only be used in conjunction with a Base G / Base G3 installed using ISOFIX.
- Do not use any load-bearing contact points other than those described in the user guide and marked on the child restraint.
- For the car seat to provide the best possible protection, always use the door side Linear Side-impact Protection (L.S.P.).
- The car seat has also been tested and approved for use without the Linear Side-impact Protection (L.S.P.) folded out.
- The Linear Side-impact Protection (L.S.P.) facing the inside of the vehicle must be folded in if the car seat is used on the front passenger seat or another person is sitting in the rear seat of the vehicle.
- The lap belts on the harness must run as low as possible across your child's groin to have optimum effect in the event of an accident.
- Before each journey make sure that the five-point harness is correctly adjusted and fits tightly to the child's body. The belts must never be twisted!
- Only an optimally adjusted headrest can offer your child maximum protection and comfort while ensuring that the shoulder belts can be fitted appropriately.
- While driving, the car seat must always be locked in the rearward or forwardfacing position.
- Always ensure that the car seat is not jammed against any surface when closing the vehicle door or adjusting the back seat.
- Do not use this car seat for more than 8 years. The car seat is exposed to high stress during its product lifespan, which leads to changes in the quality of its materials with increasing age.
- DO NOT attempt to dismantle a part, which is not intended to be removed, modify or add any part to the seat. Warranty will be void if non-original parts or accessories are used.

- DO NOT attempt to dispose of the car seat yourself through household waste. Please follow the disposal instructions set out in this user guide.

Safety instructions

⚠ WARNING



Risk of injury from front airbag

The installation of this car seat on the front passenger seat with the front airbag activated is NOT PERMITTED. In the event of an accident this can lead to injuries to your child.

- Deactivate the front airbag.

⚠ WARNING

Risk of injury from unsecured car seat

In the event of an emergency stop or an accident, an unsecured car seat can lead to injuries to your child.

- The car seat must always be secured correctly in the vehicle even when not in use.

⚠ WARNING

Risk of injury due to unsecured objects

In the event of an emergency stop or an accident, unsecured objects can lead to injuries to your child or other passengers.

- Luggage or any other objects present in the vehicle must always be firmly secured.

⚠ WARNING

Life-threatening danger due to extreme temperatures

If children are exposed to extreme temperatures for an extended period, there is a risk of injury or even death.

- Never leave your child unattended in the vehicle!

⚠ WARNING**Risk of burns from hot components**

Parts of the car seats can heat up when exposed to direct sunlight and could potentially burn your child's skin.

- Protect your child and the car seat from direct sun exposure.

⚠ WARNING**Risk of injury from damaged car seat**

An accident may cause damage to the car seat that is not identifiable with the naked eye.

- Please replace the seat after an accident. In case of doubt, please consult your dealer or the manufacturer.

SEAT COMPONENTS

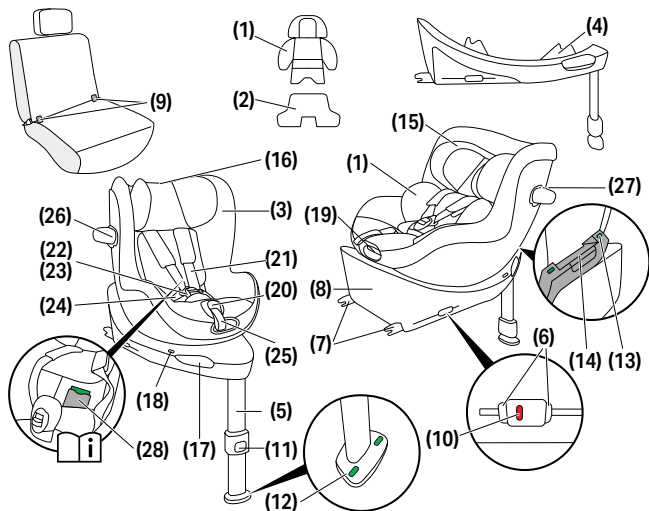

(1) Newborn inlay
(if purchased)

(2) Optional additional
insert (if purchased)

(3) Size indicator

(4) Driving direction
control (D.D.C)

(5) Load leg

(6) ISOFIX-Release buttons

(7) ISOFIX-Locking arms

(8) Base

(9) ISOFIX-Anchorage
points

(10) ISOFIX-Indicator

(11) Load leg adjustment
button

(12) Load leg indicator

(13) Seat locking indicator

(14) Seat release handle

(15) Headrest

(16) Headrest adjustment
handle

(17) Seat rotation handle

(18) Driving direction
indicator

(19) Position adjustment
handle

(20) Belt adjustment button

(21) Shoulder belt

(22) Belt buckle

(23) Buckle tongue

(24) Lap belts

(25) Central adjustment
belt

(26) Linear Side-impact
Protection (L.S.P.)

(27) L.S.P. locking button

(28) User guide storage
compartment

DIFFERENT USES OF THE CAR SEAT



40 – 105 cm, 0 M – approx. 4 Y max. 19 kg	76 – 105 cm, > 15 M – approx. 4 Y max. 19 kg

40 – 48 cm		
49 – 60 cm		
61 – 105 cm		

The newborn inlay is used to protect your child and must be used until they have reached a height of 60 cm.

A newborn inlay **(1)** (if purchased) allows the car seat to be used from a height of 49 cm.

With the optional additional insert **(2)** (if purchased) for particularly small newborns, the car seat can be used from a height of 40 cm.

This insert helps improve the seating position of premature and newborn babies. It must be removed after the baby exceeds a height of 48 cm.

If your baby is above 48 cm when first using the car seat, the insert is not needed.

Remove the newborn inlay **(1)** if the child is taller than 60 cm.



The size indicator **(3)** shows the minimum height your child must reach before it is permitted to convert the seat for forward-facing use.

THE CORRECT POSITION IN THE VEHICLE



General Information

This is an i-Size Enhanced Child Restraint System. It is approved according to UN Regulation No. R129/04 on Base G / Base G3, for use in i-Size compatible vehicle seating positions as indicated by vehicle manufacturers in their vehicle user manuals.

Suitable Vehicle Seats

- Vehicle seats marked with the i-Size logo are generally compatible with all i-Size child restraint systems.
- However, limitations may apply. Please check the vehicle compatibility list.

If Your Vehicle Does Not Have an i-Size Seat

- Check the vehicle compatibility list to verify if usage is possible.
- If your vehicle is not listed, please contact our customer service team for further assistance.

Current compatibility list (weblink) available at:

go.cybex-online.com/sirona-g3-car-compatibility

Limitations on Recline and Sitting Positions

It is not guaranteed that all sitting and reclining positions can be used in all approved vehicles. Please refer to the vehicle compatibility list for details.

If your vehicle does not offer enough space, the Linear Side-impact Protection (L.S.P.) can be folded in.



INSTALLATION IN THE VEHICLE USING BASE G / BASE G3

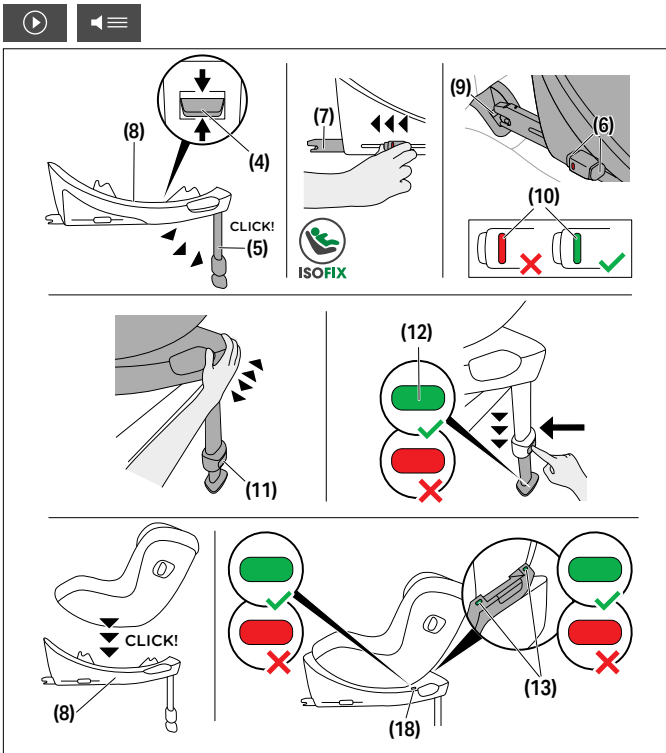

Always ensure that...

- the backrests in the vehicle are locked in their upright position.
- when installing the car seat on the front passenger seat, adjust the vehicle seat as far back as possible.

💡 The Linear Side-impact Protection (L.S.P.) folds out automatically when taking out the car seat from the packaging.

💡 The car seat is exclusively made for forward facing car seats, which are equipped with ISOFIX.

⚠ WARNING If the car seat is used with the base, the load leg must always make direct contact with the floor of the vehicle. If your vehicle has storage compartments in the footwell, be sure to contact the vehicle manufacturer to ensure the floor of the car can support the load leg.

⚠ WARNING Do not put any objects in the foot area in front of the car seat!

ⓘ NOTE On some vehicle seats made of sensitive materials, the use of car seats may leave marks and/or cause discolouration. To prevent this, you can place a blanket or towel or similar underneath the car seat to protect the vehicle seat.

1. Keep the Driving Direction Control (D.D.C.) button **(4)** in the middle position and ensure that the base is adjusted for rearward facing car seats.
2. Fold out the load leg **(5)** until it locks into its foremost position.
3. Release the ISOFIX-Release buttons **(6)** to extend the ISOFIX-Locking arms **(7)**.

💡 The ISOFIX-Release buttons can both be released independently allowing the ISOFIX-Locking arms to be adjusted independently.

4. Push the ISOFIX-Locking arms **(7)** out of the base to their furthest extent.
5. Place the base **(8)** on an appropriate seat in the vehicle.
6. Push the ISOFIX-Locking arms **(7)** into the ISOFIX-Anchorage points **(9)** until these lock into place with an audible "CLICK". The two ISOFIX-Indicators **(10)** will switch from RED to GREEN.
7. Ensure the base **(8)** is secure by trying to pull it out of the ISOFIX-Anchorage points **(9)**.

8. Push the base **(8)** towards the backrest of the vehicle seat until it is fully aligned with the backrest.

💡 Moving the car seat from side to side will also brace it against the vehicle backrest.

9. Press the load leg adjustment button **(11)** and extend the leg until it touches the vehicle floor.
10. Pull the load leg **(5)** out to the next locking position to ensure optimal force transmission.
11. The load leg indicator **(12)** switches to GREEN when the load leg is correctly positioned on the vehicle floor.
12. Place the car seat on the base **(8)**.
13. Please ensure that the car seat locks into place with an audible "CLICK".
14. Check whether the seat locking indicator **(13)** on the base is GREEN.
15. Installation is complete when all indicators: ISOFIX indicators **(10)**, load leg indicator **(12)**, seat locking indicators **(13)**, and driving direction indicator **(18)** display GREEN.

REMOVING FROM THE VEHICLE

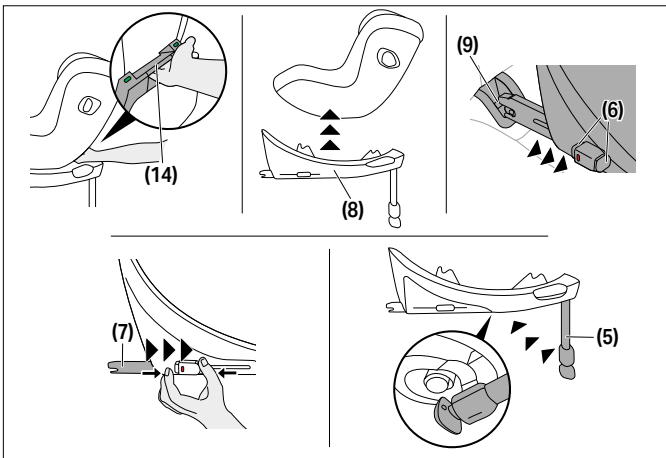

1. To unlock the car seat from the base **(8)** pull the seat release handle **(14)** up.
2. Tilt the seat slightly and lift it off the base **(8)**.
3. Unlock the ISOFIX-Locking arms **(7)** on both sides by pressing the ISOFIX-Release buttons **(6)** and at the same time pulling them back.
4. Pull out the base **(8)** from the ISOFIX-Anchorage points **(9)**.
5. Remove the base **(8)** and slide the ISOFIX-Locking arms **(7)** completely back into their transport positions.
6. Push the load leg **(5)** back into its original position and then fold it in to save space.



ADJUSTING THE HEADREST

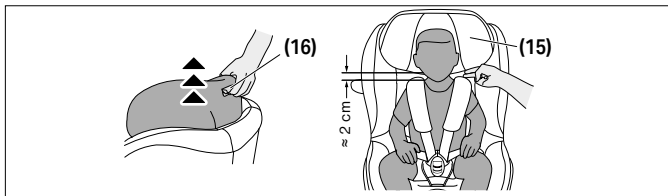

Use the headrest adjustment handle **(16)** located at the back of the headrest **(15)** to adjust the headrest. When adjusting the headrest **(15)** ensure that no more than 2 cm (approx. 2 finger's width) remain between the child's shoulders and the headrest.

ROTATION FUNCTION BASE G / BASE G3

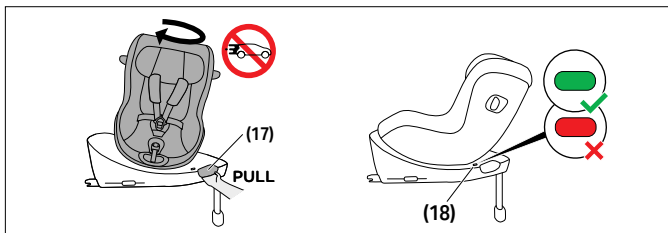

Pull the seat rotation handle **(17)** on the base to turn the car seat. Before starting your journey, make sure that the seat is properly locked into place and the driving direction indicator **(18)** shows GREEN.



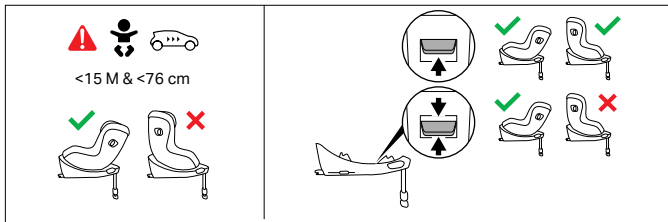

As soon as your child is older than 15 months and taller than 76 cm, it can also be transported forward facing. For this purpose, set the direction control button **(4)** to the top position.

💡 The car seat can be used rear-facing for its entire child size range.

ADJUSTING THE RECLINE POSITION

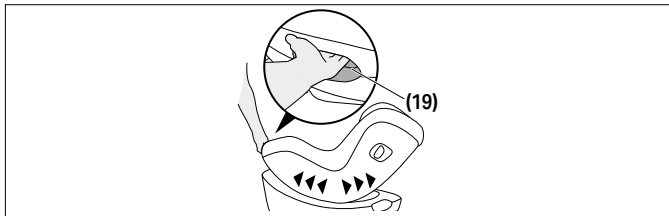

To adjust the seat to the recline position, press the position adjustment handle **(19)** on the front of the car seat.

💡 We recommend using the flattest recline position for children who are not yet able to sit upright independently.

💡 Always make sure that the car seat audibly clicks into place when adjusting it to either the recline or upright position.



SECURING THE CHILD

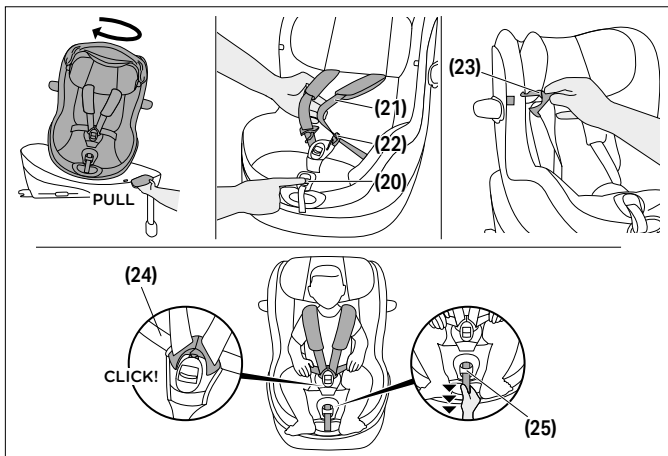

1. Rotate the car seat to the boarding position.
2. Press the belt adjustment button **(20)** and pull both shoulder belts **(21)** at the same time to loosen them.
3. Undo the belt buckle **(22)** by pressing the red button firmly.
4. The buckle tongues **(23)** can now be attached to the indicated places on the cover using the integrated loops.
5. Put your child in the car seat with their buttocks at the back.
6. Place the shoulder belts **(21)** directly over your child's shoulders.
7. Place both buckle tongues **(23)** together and lock them in place in the belt buckle **(22)**. You should hear an audible "CLICK".
8. If you are using a seat with a SensorSafe Clip (if purchased), push the clip closed until you hear an audible "CLICK" and slide the closed clip down towards the belt buckle **(22)**.



- Tighten the lap belts **(24)** and then pull on the central adjustment belt **(25)** to tighten the shoulder belts **(21)** until they rest snug against your child's body.

💡 The harness should be fitted tight enough so that it is not possible to put a fold in any of the straps.

- When using the SensorSafe clip, position the clip directly below the shoulder pads.
- Rotate the seat to the preferred travel position. Forward facing direction is only permitted for children exceeding an age of 15 months and a size of 76 cm.

FOLDING IN THE LINEAR SIDE-IMPACT PROTECTION

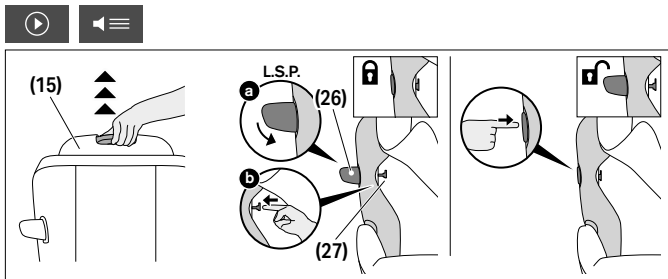

To fold in the Linear Side-impact Protection (L.S.P.) **(26)**, proceed as follows:

- Pull the headrest **(15)** into its uppermost position and fold the headrest cover upwards to reveal the L.S.P. locking button **(27)**.
- Close the Linear Side-impact Protection (L.S.P.) **(26)** and keep it pressed down. Push the L.S.P. locking button **(27)** outwards.
- As soon as the L.S.P. locking button **(27)** is pushed out to its furthest extent, the Linear Side-impact Protection (L.S.P.) **(26)** can be released.

To fold out the Linear Side-impact Protection (L.S.P.) **(26)** again, press firmly on the area on the L.S.P. marked with "PRESS".

REMOVING AND REATTACHING THE SEAT COVER



⚠ WARNING The car seat must never be used without the seat cover. Ensure that only an original CYBEX seat cover is used, as the cover is a key element of the seat's function. You may obtain spare covers at your retailer.

The car seat cover consists of four parts: the main cover, headrest cover, and two shoulder pads. These are fastened to the car seat at several places by press studs and velcro fasteners.

To remove the covers, please follow the instructions below:

1. Press the belt adjustment button **(20)** and pull both shoulder belts **(21)** simultaneously to loosen them.
2. Undo the belt buckle **(22)** by pressing the red button firmly.
3. Remove both shoulder pads.
4. Remove the newborn inlay, if still in use.
5. Open all snap buttons on the rear side of the headrest cover.
6. Remove the cover material from the headrest adjustment handle **(16)** on the rear side of the headrest.
7. Remove the headrest cover.
8. Detach the main cover from its designated contour and from around the central adjustment belt, then remove it.

To reattach the car seat cover, follow the removal instructions in the reverse order.

CLEANING



If purchased with the Newborn inlay **(1)**, the foam must be removed before you wash. There are openings in the fabric for this purpose.

⚠ WARNING The cover is an integral component of the car seat's safety design. The car seat must therefore never be used without the cover or with a cover of a different car seat.



ⓘ **NOTE** The cover may only be washed at 30 °C with a delicate wash program otherwise it may result in discoloration of the cover fabric. Please wash the cover separately from other laundry and do not dry in the dryer or in direct sunlight!

ⓘ **NOTE** Never use harsh cleaning agents or bleaches! The plastic parts can be cleaned with a mild cleaning agent and warm water.

PRODUCT CARE



To guarantee that your car seat provides the maximum protection, it is essential to comply with the following points:

- All major components of the car seat must be regularly checked for damage. The mechanical parts must work without problems.
- Make sure that the car seat is not jammed between hard parts such as the car door, seat rails etc., which can damage it.
- If e.g. the car seat is dropped, it must be tested by the manufacturer before being used again.

PRODUCT LIFESPAN



This car seat has been designed to be able to fulfill its intended functions by ordinary use for a product lifespan of up to 8 years. Gradual wear of the plastic, for example caused by exposure to sunlight (UV), can cause slight deterioration of the product's properties.

Since very high temperature fluctuations and other unforeseeable stresses are common in vehicles, it is necessary to observe the following points:

- If the vehicle is directly exposed to strong sunlight for long periods, the car seat must be removed from the vehicle or covered with a light cloth.



- Check all plastic and metal parts of the seat regularly for damage or change of shape or colour. If you notice any change in the car seat, the seat must be disposed or checked and possibly replaced by the manufacturer.
- Changes to the fabric, especially fading, are normal when used in a vehicle and do not impair the seat's function.

DISPOSAL



To protect the environment we ask the user to separate and dispose the waste arising at the start (packaging) and the end (product parts) of the car seat's lifespan.

Waste removal is arranged differently depending on the local authorities. In order to ensure that the car seat is disposed in accordance with regulations, contact your area's waste removal agency or local authority. Always observe your country's waste disposal regulations.

⚠ WARNING Danger of suffocation. Keep plastic packaging material out of your child's reach!

MANUFACTURER'S WARRANTY

CYBEX GmbH (Riedingerstr. 18, 95448 Bayreuth, Germany) gives you 3 years warranty on this product. The warranty is valid in the country, where this product was initially sold by a retailer to a customer. The contents of the warranty and all essential information required for the assertion of the warranty can be found on our homepage go.cybex-online.com/manufacture-warranty-car-seats. If a warranty is shown in the article description, your legal rights against us for defects remain unaffected.



VISUAL LANGUAGE

 AVVERTENZA

Il segnale indica una possibile situazione di pericolo che, se non evitata, potrebbe causare morte o gravi lesioni.

 AVVISO

Il segnale indica informazioni aggiuntive utili per un utilizzo senza problemi e ottimali del prodotto.



Consigli e caratteristiche speciali che rendono l'utilizzo del seggiolino auto più facile.



corretto



sbagliato



Video tutorial*



torna alla tabella dei contenuti*

*solo guida utente digitale

SICUREZZA	46
PARTI DEL PRODOTTO	50
USI DIVERSI DEL SEGGIOLINO	51
LA POSIZIONE CORRETTA NEL VEICOLO	52
INSTALLAZIONE NEL VEICOLO CON BASE G / BASE G3	53
RIMOZIONE DAL VEICOLO	56
REGOLAZIONE DEL POGGIATESTA	57
FUNZIONE DI ROTAZIONE DELLA BASE G / BASE G3	57
REGOLAZIONE DELLA POSIZIONE RECLINATA	58
FISSAGGIO DEL BAMBINO	59
RIPIEGAMENTO DELLA PROTEZIONE LINEARE NELL'IMPATTO LATERALE	60
RIMOZIONE E RIATTACCAMENTO DEL RIVESTIMENTO DEL SEGGIOLINO	61
PULIZIA	62
CURA DEL PRODOTTO	62
DURATA DEL PRODOTTO	63
SMALTIMENTO	63
GARANZIA DEL PRODUTTORE	64



CERTIFICATION

UN R129/04

CYBEX Sirona G3

Età: circa 3 mesi – circa 4 anni

Misure: 61 – 105 cm

Peso: max. 19 kg

Grazie per aver scelto **Sirona G3** come seggiolino per il tuo bambino.

SICUREZZA

IMPORTANTE Leggere attentamente questa Guida utente prima di installare il seggiolino auto nel veicolo e tenerla sempre a portata di mano per consultazioni future.

⚠ AVVERTENZA

Morte o lesioni gravi possono verificarsi se non si seguono le istruzioni del produttore. Al fine di mantenere il bambino correttamente protetto, è assolutamente essenziale utilizzare il seggiolino per auto secondo le istruzioni di questo manuale.

⚠ AVVERTENZA

Morte o lesioni gravi possono verificarsi se vengono utilizzati seggiolini auto modificati non autorizzati. Senza l'approvazione dell'autorità di omologazione, il seggiolino per auto non può essere modificato né subire aggiunte in alcun modo.

Informazioni importanti

- Questo seggiolino è autorizzato secondo la norma UN R129/04.
- Non utilizzare la posizione fronte strada fino a quando il bambino non ha più di 15 mesi e ha raggiunto un'altezza di almeno 76 cm. Interrompere l'uso se il bambino supera il peso massimo di 19 kg o l'altezza di 105 cm.

- Questo seggiolino per auto può essere installato solo sui sedili dei veicoli approvati per l'uso dei sistemi di contenzione per bambini secondo il manuale del veicolo.
- Questo seggiolino auto può essere utilizzato solo assieme a Base G / Base G3 installate con ISOFIX.
- Non utilizzare punti di contatto portanti diversi da quelli descritti nella guida utente e contrassegnati sul sistema di contenimento del bambino.
- Per fornire la migliore protezione possibile, utilizzare sempre la protezione lineare nell'impatto laterale lineare (L.S.P.) lato porta.
- Il seggiolino è stato anche testato e approvato per l'uso senza la protezione lineare nell'impatto laterale lineare (L.S.P.) ripiegata.
- La protezione lineare nell'impatto laterale lineare (L.S.P.) rivolta verso l'interno del veicolo deve essere ripiegata se il seggiolino è utilizzato sul sedile anteriore del passeggero o un'altra persona è seduta sul sedile posteriore del veicolo.
- Le cinture addominali dell'imbracatura devono correre il più in basso possibile lungo l'inguine del bambino per avere la protezione ottimale in caso di incidente.
- Prima di ogni viaggio assicurarsi di regolare correttamente l'imbracatura a cinque punti e di fissarla in modo sicuro sul corpo del bambino. Le cinture non devono mai essere attorcigliate!
- Solo un poggiatesta regolato in modo ottimale può offrire al bambino la protezione e la comodità ideali, assicurando che la cintura di sicurezza possa essere fissata in modo appropriato.
- Mentre si guida, il seggiolino per auto deve essere sempre bloccato in posizione rivolta all'indietro o in avanti.
- Assicurarsi sempre di non bloccare il seggiolino per auto contro alcuna superficie quando si chiude lo sportello del veicolo o si regola il sedile posteriore.
- Non utilizzare questo seggiolino per più di 8 anni. Il seggiolino è esposto a forti sollecitazioni durante il suo ciclo di vita, il che

porta a cambiamenti nella qualità dei materiali con l'avanzare dell'età.

- NON tentare di smontare una parte che non è destinata a essere rimossa, modificare o aggiungere alcuna parte al seggiolino. La garanzia sarà annullata se vengono utilizzate parti o accessori non originali.
- NON tentare di smaltire il seggiolino con i rifiuti domestici. Si prega di seguire le istruzioni di smaltimento riportate in questa guida utente.

Avvertenze di sicurezza

⚠ AVVERTENZA



Rischio di lesioni causate dall'airbag anteriore

L'installazione di questo seggiolino auto sul sedile anteriore per il passeggero con l'airbag anteriore attivato **NON È CONSENTITA**. In caso di incidente, ciò può causare lesioni al bambino.

- Disattivare l'airbag anteriore.

⚠ AVVERTENZA

Rischio di lesioni da seggiolino auto non fissato

In caso di frenata d'emergenza o incidente, un seggiolino auto non fissato può causare lesioni al vostro bambino.

- Il seggiolino auto deve essere sempre fissato correttamente nel veicolo anche quando non è in uso.

⚠ AVVERTENZA

Rischio di lesioni dovute a oggetti non fissati

In caso di frenata d'emergenza o incidente, gli oggetti non fissati possono causare lesioni al vostro bambino o ad altri passeggeri.

- Eventuali bagagli o altri oggetti presenti nel veicolo devono sempre essere fissati saldamente.

⚠ AVVERTENZA**Pericolo di morte a causa di temperature estreme**

Se i bambini sono esposti a temperature estreme per un periodo prolungato, c'è il rischio di lesioni o addirittura di morte.

- Non lasciare mai il bambino incustodito nel veicolo.

⚠ AVVERTENZA**Rischio di ustioni da componenti caldi**

Le parti del sistema di ritenuta tendono a riscaldarsi se esposte al sole diretto, con pericolo di scottature per il bambino.

- Proteggere il bambino e il seggiolino dall'esposizione diretta al sole.

⚠ AVVERTENZA**Rischio di lesioni da seggiolino auto danneggiato**

Un incidente può causare danni al seggiolino non identificabili a occhio nudo.

- In caso di incidente, sostituire il seggiolino. In caso di dubbio consultare il produttore o il rivenditore.

PARTI DEL PRODOTTO

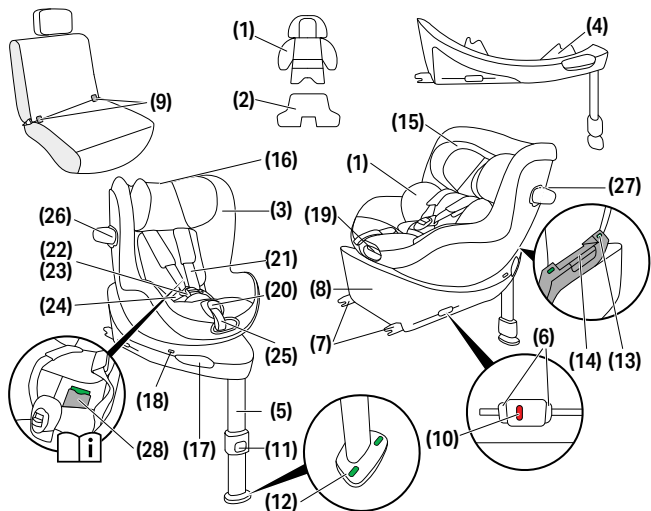

(1) Inserto per neonati
(se acquistato)

(2) Inserto aggiuntivo opzionale
(se acquistato)

(3) Indicatore della misura

(4) Controllo direzione di marcia
(D.D.C.)

(5) Supporto di stabilità

(6) ISOFIX-Pulsanti di rilascio

(7) ISOFIX-Bracci di blocco

(8) Base

(9) ISOFIX-Punti di ancoraggio

(10) ISOFIX-Indicatore

(11) Pulsante di regolazione della
gamba di supporto

(12) Indicatore della gamba di
supporto

(13) Indicatore del blocco
delseggiolino

(14) Maniglia di rilascio del seggiolino

(15) Poggiatesta

(16) Maniglia di regolazione del
poggiatesta

(17) Maniglia di rotazione del
seggiolino

(18) Indicatore direzione di marcia

(19) Maniglia di regolazione della
posizione

(20) Pulsante di regolazione della
cintura

(21) Cintura di sicurezza

(22) Fibbia della cintura

(23) Linguetta della fibbia

(24) Cinture addominali

(25) Cintura di regolazione centrale











(26) Protezione lineare nell'impatto
laterale lineare (L.S.P.)

(27) Pulsante di blocco L.S.P.

(28) Scomparto per la Guida utente

USI DIVERSI DEL SEGGIOLINO

40 – 105 cm, 0 M – approx. 4 Y max. 19 kg	76 – 105 cm, > 15 M – approx. 4 Y max. 19 kg
	

		
 40 – 48 cm		
 49 – 60 cm		
 61 – 105 cm		

 L'inserto neonato si utilizza per proteggere il bambino e deve essere utilizzato finché il bambino non raggiunge l'altezza di 60 cm.

AUn inserto per neonati **(1)** (se acquistato) è già posizionato nel seggiolino auto, permettendo l'utilizzo del seggiolino a partire da un'altezza di 49 cm.

Con l'inserto aggiuntivo opzionale **(2)** (se acquistato) per neonati particolarmente piccoli, il seggiolino può essere utilizzato a partire da un'altezza di 61 cm. Questo inserto aiuta a migliorare la posizione di seduta dei neonati e dei bambini prematuri.

Deve essere rimosso quando il bambino supera l'altezza di 48 cm.

Se il bambino è già sopra i 48 cm al primo utilizzo del seggiolino, l'inserto non è necessario.

Rimuovere l'inserto per neonati **(1)** se il bambino è più alto di 60 cm.

L'indicatore della misura **(3)** mostra l'altezza minima che il bambino deve raggiungere prima che sia consentita la conversione del seggiolino in posizione fronte strada.

The size indicator **(3)** shows the minimum height your child must reach before it is permitted to convert the seat for forward-facing use.

LA POSIZIONE CORRETTA NEL VEICOLO

Informazioni generali

Questo è un sistema di ritenuta per bambini i-Size avanzato. È omologato secondo il Regolamento ONU n. R129/04 per l'uso su sedili del veicolo compatibili i-Size, come indicato dai produttori dei veicoli nei rispettivi manuali d'uso.

Sedili del veicolo idonei

- I sedili del veicolo contrassegnati con il logo i-Size sono generalmente compatibili con tutti i sistemi di ritenuta per bambini i-Size.
- Tuttavia, possono applicarsi limitazioni. Consultare l'elenco di compatibilità del veicolo.

Se il veicolo non dispone di un sedile i-Size

- Consultare l'elenco di compatibilità del veicolo per verificare se l'uso è possibile.
- Se il veicolo non è elencato, contattare il nostro servizio clienti per ulteriore assistenza.

Elenco di compatibilità aggiornato (link web) disponibile su:

go.cybex-online.com/sirona-g3-car-compatibility

Non è garantito che tutte le posizioni di seduta e reclinazione possano essere utilizzate in tutti i veicoli omologati. Per i dettagli, fare riferimento all'elenco di compatibilità del veicolo.

Se il veicolo non offre spazio sufficiente, la protezione lineare nell'impatto laterale (L.S.P.) può essere ripiegata.

INSTALLAZIONE NEL VEICOLO CON BASE G / BASE G3

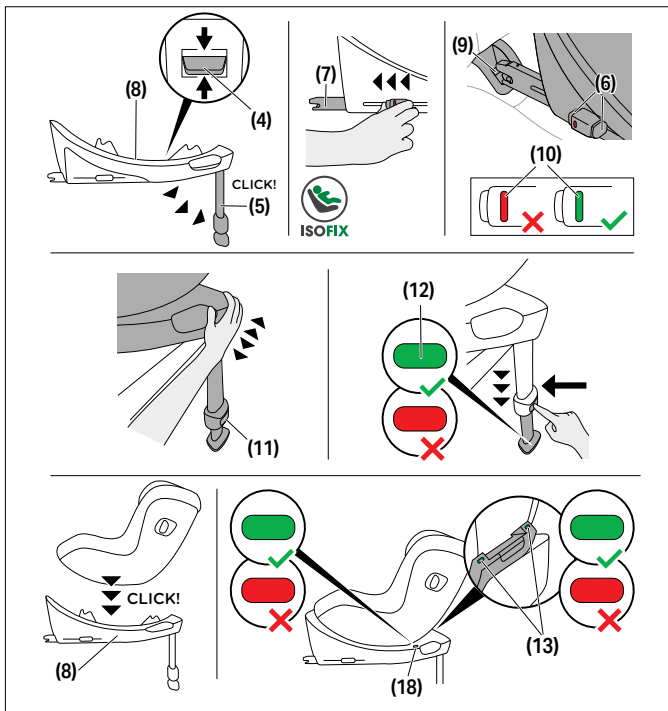

Assicurarsi sempre che...

- gli schienali del veicolo siano bloccati in posizione verticale.
- Quando si installa il seggiolino per auto sul sedile anteriore per il passeggero, regolare il sedile del veicolo il più lontano possibile.

💡 La protezione lineare nell'impatto laterale (L.S.P.) si apre automaticamente quando si estrae il seggiolino dall'imbballaggio.

💡 Il seggiolino auto è realizzato esclusivamente per sedili dei veicoli rivolti in avanti, dotati di ISOFIX.

⚠️ **AVVERTENZA** Se il seggiolino auto viene utilizzato con la base, il supporto di stabilità deve essere sempre a contatto diretto con il pavimento del veicolo. Se il veicolo è dotato di portaoggetti nel vano apposito sotto il sedile, assicurarsi di contattare il fabbricante del veicolo per avere la certezza che il pavimento del veicolo possa sostenere il supporto di stabilità.

⚠️ **AVVERTENZA** Non lasciare nessun oggetto nell'area piedi di fronte al seggiolino!

📄 **AVVISO** Su alcuni sedili realizzati in materiali delicati, l'uso di seggiolini per auto può lasciare segni e/o provocare scolorimento. Per evitarlo, è possibile mettere una coperta, un asciugamano o qualcosa di simile sotto il seggiolino in modo da proteggere il sedile del veicolo.

1. Tenere il pulsante del controllo direzione di marcia (D.D.C.) **(4)** in posizione centrale e assicurare che la base sia regolata per i sedili del veicolo rivolti all'indietro.
2. Aprire la gamba d'appoggio **(5)** finché si blocca nella posizione più avanzata.
3. Rilasciare i pulsanti di rilascio ISOFIX **(6)** per allungare i bracci di blocco ISOFIX **(7)**.

💡 Il pulsanti di rilascio ISOFIX possono essere rilasciati entrambi in modo indipendente consentendo ai bracci di blocco ISOFIX di essere regolati in modo autonomo.

4. Spingere i bracci di blocco ISOFIX **(7)** fuori dalla base al massimo della loro estensione.
5. Posizionare la Base **(8)** su un sedile adeguato del veicolo.

6. Spingere i bracci di blocco ISOFIX **(7)** nei punti di ancoraggio ISOFIX **(9)** finché non si bloccano in posizione con un "CLIC". I due indicatori ISOFIX **(10)** passano da ROSSO a VERDE.
7. Assicurarsi che la base **(8)** sia sicura cercando di estrarla dai punti di ancoraggio ISOFIX **(9)**.
8. Spingere la Base **(8)** verso lo schienale del sedile del veicolo finché non è completamente allineata con lo schienale.

 Spostando il seggiolino per auto da un lato all'altro, lo si fissa contro lo schienale del veicolo.

9. Premere il pulsante di regolazione della gamba d'appoggio **(11)** ed estenderla finché non tocca il pavimento del veicolo.
10. Tirare la gamba d'appoggio **(5)** nella successiva posizione di blocco per garantire una trasmissione di forza ottimale.
11. L'indicatore della gamba di supporto **(12)** diventa VERDE quando il supporto di stabilità è correttamente posizionato sul pavimento del veicolo.
12. Posizionare il seggiolino auto sulla Base **(8)**.
13. Assicurarsi che il seggiolino auto si blocchi in posizione con un "CLIC".
14. Controllare che l'indicatore di blocco del seggiolino **(13)** sulla base sia VERDE.
15. L'installazione è completa quando tutti gli indicatori: indicatori ISOFIX **(10)**, indicatore della gamba di supporto **(12)**, indicatore del blocco del seggiolino **(13)** e indicatore direzione di marcia **(18)** mostrano VERDE.

RIMOZIONE DAL VEICOLO

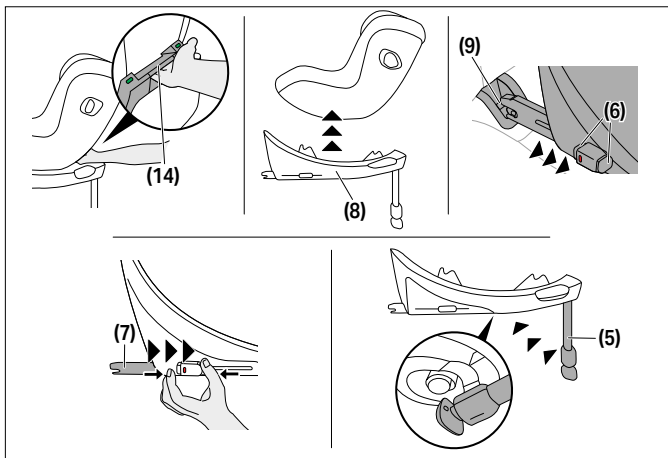

1. Per sbloccare il seggiolino auto dalla base **(8)**, tirare la maniglia di rilascio del seggiolino **(14)** verso l'alto.
2. Inclinare leggermente il seggiolino e sollevarlo dalla base **(8)**.
3. Sbloccare i bracci di blocco ISOFIX **(7)** su entrambi i lati premendo i pulsanti di rilascio ISOFIX **(6)** e, contemporaneamente, tirandoli all'indietro.
4. Estrarre la Base **(8)** dai punti di ancoraggio ISOFIX **(9)**.
5. Rimuovere la Base **(8)** e far scorrere i bracci di blocco ISOFIX **(7)** completamente all'indietro nelle relative posizioni di trasporto.
6. Spingere la gamba d'appoggio **(5)** in posizione originale, quindi ripiegarla per risparmiare spazio.



REGOLAZIONE DEL POGGIATESTA

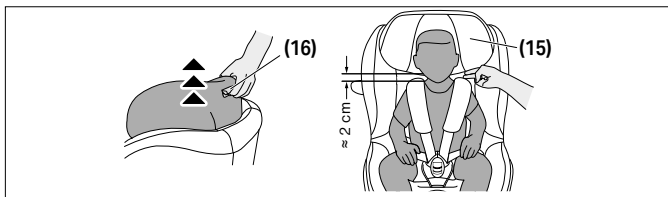

Utilizzare la maniglia di regolazione del poggiatesta **(13)**, situata sul retro del poggiatesta **(15)**, per regolare il poggiatesta. Quando si regola il poggiatesta **(15)**, assicurarsi che non restino più di 2 cm (la larghezza di circa 2 dita) tra le spalle del bambino e il poggiatesta.

FUNZIONE DI ROTAZIONE DELLA BASE G / BASE G3

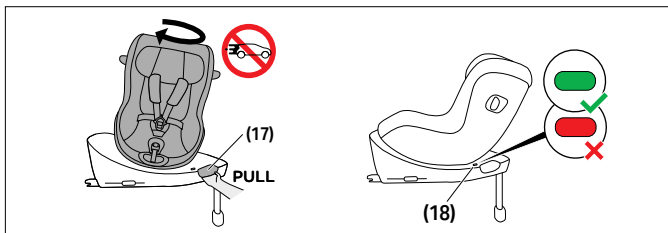

Tirare la maniglia di rotazione del seggiolino **(17)** sulla base per girare il seggiolino auto.

Prima di partire, assicurarsi che il seggiolino sia correttamente bloccato in posizione e che l'indicatore della direzione di guida **(18)** sia VERDE.



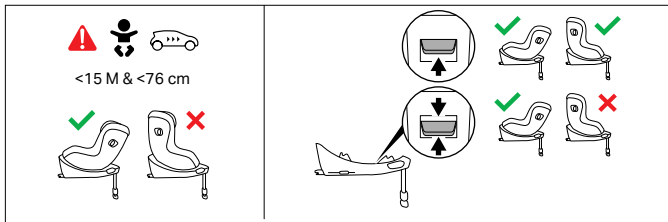

Non appena il bambino supererà i 15 mesi di età e un'altezza di 76 cm, potrà essere trasportato anche rivolto in avanti. A tal fine, impostare il pulsante di controllo della direzione sulla posizione superiore.

💡 Il seggiolino auto può essere utilizzato in senso contrario di marcia per l'intera gamma dimensionale del bambino.

REGOLAZIONE DELLA POSIZIONE RECLINATA

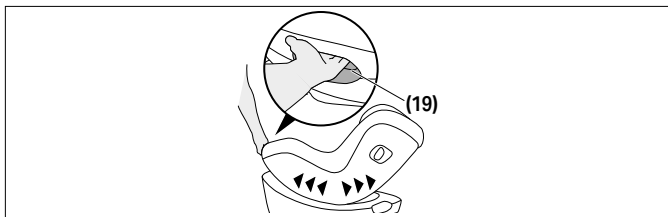

Per regolare il seggiolino per auto nella posizione reclinata desiderata, premere la maniglia di regolazione della posizione **(15)** sulla parte anteriore del seggiolino.

💡 Raccomandiamo di usare la posizione supina più piatta per i bambini che non sono ancora in grado di sedere da soli.

💡 Assicurarsi sempre che il seggiolino per auto si posizioni con un clic quando lo si regola sia in posizione seduta che supina.

FISSAGGIO DEL BAMBINO

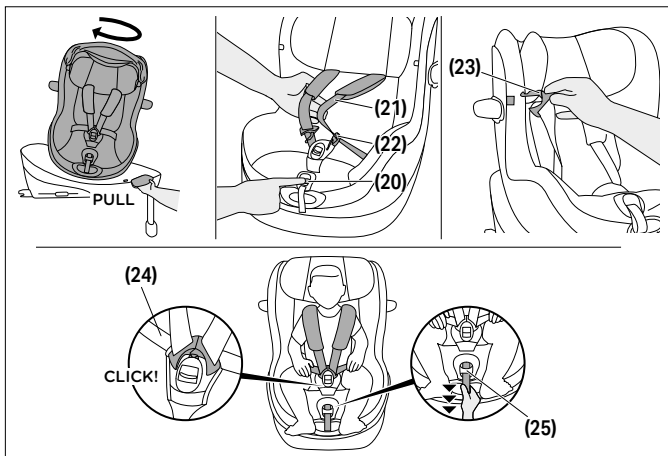

1. Ruotare il seggiolino auto in posizione "di imbarco".
2. Premere il pulsante di regolazione della cintura **(20)** e tirare entrambe le cinture di sicurezza **(21)**, contemporaneamente per allentarle.
3. Sganciare la fibbia della cintura **(22)** premendo con fermezza il pulsante rosso.
4. Le linguette della fibbia **(23)** adesso possono essere attaccate nei punti indicati della copertura utilizzando i ganci integrati.
5. Posizionare il bambino nel seggiolino auto con il fondoschiena sulla parte posteriore.
6. Posizionare le cinture **(21)** direttamente sulle spalle del bambino.
7. Posizionare entrambe le linguette della fibbia **(23)** e bloccarle in posizione nella fibbia della cintura **(22)**. Si dovrebbe sentire un "CLIC".

8. Se si usa un seggiolino con un gancio SensorSafe, spingere per chiudere il gancio fino a sentire un "CLIC" e far scorrere il gancio chiuso in basso verso la fibbia della cintura **(22)**.
9. Stringere le cinture addominali **(24)**, quindi tirare verso 'alto la cintura di regolazione centrale **(25)** per stringere le cinture di sicurezza **(21)** fino a che non si adagiano comodamente sul corpo del bambino..

 La cintura deve essere abbastanza stretta da non rendere possibile la creazione di pieghe in nessuna delle cinture.

10. Quando si usa il gancio SensorSafe, posizionarlo direttamente al di sotto dei cuscinetti per le spalle.
11. Ruotare il seggiolino nella posizione preferita per il viaggio. La direzione rivolta in avanti è permessa solo per i bambini di età superiore a 15 mesi e un'altezza di 76 cm.

RIPIEGAMENTO DELLA PROTEZIONE LINEARE NELL'IMPATTO LATERALE

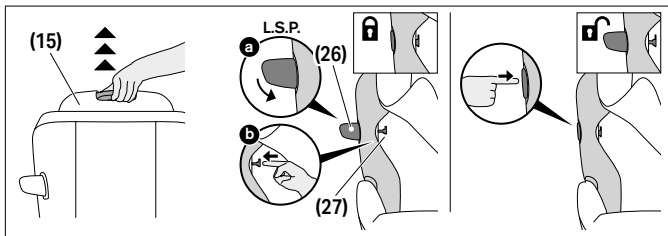

Per ripiegare la protezione lineare nell'impatto laterale (L.S.P.) **(26)**, procedere come segue:

1. Portare il poggiatesta **(15)** nella sua posizione più elevata e piegare la copertura del poggiatesta verso l'alto in modo da rivelare il pulsante di blocco L.S.P. **(27)**.

2. Chiudere la protezione lineare nell'impatto laterale (L.S.P.) **(26)** e tenerla premuta verso il basso. Premere verso l'esterno il pulsante di blocco L.S.P. **(27)**.
3. Appena il pulsante di blocco L.S.P. **(27)** viene estratto alla sua portata massima, la protezione lineare nell'impatto laterale (L.S.P.) **(26)** può essere rilasciata.

Per aprire la protezione lineare nell'impatto laterale (L.S.P.) **(26)** di nuovo, premere in modo fermo l'area sull'"L.S.P. contrassegnata con "PRESS".

RIMOZIONE E RIATTACCAMENTO DEL RIVESTIMENTO DEL SEGGIOLINO



⚠ AVVERTENZA Il seggiolino per auto non deve mai essere utilizzato senza l'apposita copertura. Assicurarsi di utilizzare solo la copertura CYBEX originale, poiché la copertura rappresenta una parte integrante delle prestazioni di ritenuta. Rivestimenti di ricambio originali sono disponibili su ordinazione presso i nostri rivenditori.

Il fodera del seggiolino auto è composto da 4 parti: copertura principale, poggiatesta e due protezioni per le spalle. Queste parti sono fissate al seggiolino in più punti tramite bottoni a pressione e chiusure in velcro.

Per rimuovere i rivestimenti, seguire le istruzioni riportate di seguito:

1. Premere il pulsante di regolazione della cintura **(20)** e tirare contemporaneamente entrambe le cinture di sicurezza **(21)** per allentarle.
2. Aprire la fibbia della cintura **(22)** premendo con decisione il pulsante rosso.
3. Rimuovere entrambe le protezioni per le spalle.
4. Rimuovere l'inserito per neonati, se ancora in uso.



5. Aprire tutti i bottoni a pressione sul lato posteriore del rivestimento del poggiatesta **(15)**.
6. Sfilare il materiale del rivestimento dalla maniglia di regolazione del poggiatesta **(16)** sul lato posteriore del poggiatesta.
7. Rimuovere il rivestimento del poggiatesta.
8. Staccare il rivestimento principale dal suo contorno designato e dalla cintura di regolazione centrale **(25)**, quindi rimuoverlo.

Per riattaccare la fodera, seguire le istruzioni in ordine inverso.

PULIZIA

Se è stato acquistato con l'insero neonato **(1)**, prima del lavaggio deve essere rimossa la schiuma. A questo scopo sono preposte delle aperture nel tessuto.

⚠ AVVERTENZA La fodera è parte integrante e un componente essenziale per il design di sicurezza del seggiolino auto. Il seggiolino quindi non deve mai essere usato senza il rivestimento o con un rivestimento non originale.

ⓘ AVVISO Il rivestimento può essere lavato solo a 30° con un programma di lavaggio per capi delicati, altrimenti il tessuto potrebbe scolorirsi. Lavare il rivestimento separatamente dagli altri capi e non asciugarlo in asciugatrice né alla luce solare diretta!

ⓘ AVVISO Non utilizzare mai detergenti aggressivi né candeggina. Le parti in plastica possono essere pulite con un detergente delicato e acqua calda.

CURA DEL PRODOTTO

Perché il seggiolino continui ad offrire la massima protezione è necessario tenere presente quanto segue:

- Tutte le parti principali del seggiolino devono essere sottoposte ad un regolare controllo per verificare eventuali danni. I componenti meccanici devono funzionare correttamente.

- E' essenziale che il seggiolino non venga mai schiacciato tra oggetti rigidi, come le portiere dell'auto, i binari del sedile, ecc. perchè ne sarebbe danneggiato.
- Nel caso il seggiolino dovesse cadere, dovrà essere controllato dal produttore prima di poter essere riutilizzato.

DURATA DEL PRODOTTO

Questo seggiolino è progettato per soddisfare le proprie specifiche l'intera vita utile, pari a circa 8 anni. Nel tempo le parti in plastica tendono ad usurarsi, es. per l'esposizione al sole (UV) e le caratteristiche del prodotto possono subire leggere variazioni.

Alla luce delle possibili fluttuazioni massicce di temperatura e degli sforzi imprevedibili nei veicoli, devono essere tenuti in considerazione i punti seguenti:

- Se il veicolo viene lasciato al sole per un periodo di tempo prolungato, il seggiolino deve essere rimosso dall'abitacolo o coperto con un panno chiaro.
- Controllare regolarmente tutte le parti di plastica e metallo del seggiolino alla ricerca di eventuali danni, deformazioni o cambiamenti di colore. Qualora si scopra qualsiasi cambiamento, il seggiolino dovrà essere smaltito o controllato e, possibilmente, sostituito dal produttore.
- Modifiche del tessuto, in particolare la scoloritura, sono perfettamente normali in caso di uso in un veicolo e non
- intaccano il funzionamento del seggiolino.

SMALTIMENTO

Per ragioni di natura ambientale chiediamo agli utilizzatori di provvedere allo smaltimento separato e corretto di ogni parte dall'inizio (imballo) alla fine (seggiolino ed ogni sua parte) alla fine della durata di utilizzo del seggiolino.

Le norme per lo smaltimento variano localmente. Per garantire lo smaltimento corretto secondo le normative vigenti vi preghiamo di

contattare l'ufficio di competenza della vostra città. In ogni caso, seguire sempre le normative vigenti nella zona di residenza.

⚠ AVVERTENZA Pericolo di soffocamento! Tenere tutte le parti in plastica dell'imballo lontane dalla portata dei bambini!

GARANZIA DEL PRODUTTORE

CYBEX GmbH (Riedingerstr. 18, 95448 Bayreuth, Germania) offre 3 anni di garanzia su questo prodotto. La garanzia è valida nel Paese in cui questo prodotto è stato inizialmente venduto da un rivenditore al dettaglio al cliente. Il contenuto della garanzia e tutte le informazioni essenziali richieste per la validità della garanzia sono disponibili sulla nostra homepage:

go.cybex-online.com/manufacturing-warranty-car-seats. Se la descrizione dell'articolo presenta una garanzia, i diritti legali contro di noi per eventuali difetti restano inalterati.



SYMBOLES

AVERTISSEMENT

Le symbol indique une situation potentiellement dangereuse qui, si elle n'est pas évitée, pourrait provoquer des blessures graves, voire mortelles.

AVIS

Le symbol indique une situation potentiellement dangereuse qui, si elle n'est pas évitée, peut entraîner des dommages matériels au produit ou à d'autres biens.



Astuces et fonctionnalités spéciales qui rendent l'utilisation du siège auto plus facile.



correct



faux



Vidéo de démonstration*



retourner à l'index*

*guide d'utilisation numérique uniquement

SÉCURITÉ	5
PIÈCES DU PRODUIT	9
DIFFÉRENTES UTILISATIONS DU SIÈGE	10
LA BONNE POSITION DANS LE VÉHICULE	11
INSTALLATION DANS LE VÉHICULE AVEC LA BASE G / BASE G3	12
RETRAIT DU VÉHICULE	15
RÉGLAGE DE L'APPUIE-TÊTE	16
FONCTION DE ROTATION BASE G / BASE G3	16
RÉGLAGE DE LA POSITION D'INCLINAISON	17
SÉCURISATION DE L'ENFANT	18
REPLIER LA PROTECTION LINÉAIRE DES IMPACTS LATÉRAUX	19
RETRAIT ET REMISE EN PLACE DE LA HOUSSE DE SIÈGE	20
NETTOYAGE	21
ENTRETIEN	21
DUREE DE VIE DU PRODUIT	22
TRAITEMENT DES DÉCHETS	22
GARANTIE DU FABRICANT	23



CERTIFICATION

UN R129/04

CYBEX Sirona G3

Âge : env. 3 mois – env. 4 ans

Intervalle de tailles : 61 à 105 cm

Poids : max. 19 kg

Merci d'avoir choisi l'**Sirona G3** pour votre siège auto.

SÉCURITÉ

IMPORTANT Lisez attentivement ce guide utilisateur avant d'installer le siège auto dans votre véhicule et gardez-le toujours à portée de main pour pouvoir le consulter ultérieurement.

⚠ AVERTISSEMENT

La mort ou des blessures graves peuvent survenir si vous ne suivez pas les instructions du fabricant. Afin d'assurer une protection adéquate de votre enfant, il est absolument essentiel d'utiliser le siège auto comme décrit dans ce guide utilisateur.

⚠ AVERTISSEMENT

La mort ou des blessures graves peuvent survenir si des sièges auto modifiés sans autorisation sont utilisés. Sans l'approbation de l'organisme réglementaire, le siège auto ne doit en aucun cas être modifié ou complété.

Informations importantes

- Ce siège auto est autorisé selon la norme UN R129/04.
- Ne pas utiliser la position face à la route tant que l'enfant n'a pas atteint l'âge de 15 mois et une taille de 76 cm minimum. Ne plus utiliser le siège si l'enfant a dépassé le poids maximal de 19 kg ou la taille maximale de 105 cm.
- Ce siège auto ne peut être installé que sur des sièges de véhicule homologués pour l'utilisation de dispositifs de retenue pour enfant conformément au manuel du véhicule.

- Ce siège auto ne peut être utilisé qu'avec une Base G / Base G3 installée à l'aide d'ISOFIX.
- Ne pas utiliser de points de contact porteurs autres que ceux qui sont décrits dans le guide utilisateur et marqués sur le système de retenue pour enfant.
- Pour que le siège auto offre la meilleure protection possible, toujours utiliser la protection linéaire des impacts latéraux (L.S.P.) du côté de la porte.
- Le siège auto a également été testé et approuvé pour être utilisé sans la protection linéaire des impacts latéraux (L.S.P.) dépliée.
- La protection linéaire des impacts latéraux (L.S.P.) orientée vers l'intérieur du véhicule doit être repliée si le siège auto est utilisé sur le siège passager avant ou si une autre personne est assise sur le siège arrière du véhicule.
- Assurez-vous que la protection linéaire des impacts latéraux (L.S.P.) faisant face à la porte du véhicule est complètement dépliée avant de conduire.
- La ceinture abdominale du harnais doit passer aussi bas que possible autour de l'aîne de votre enfant afin d'avoir un effet optimal en cas d'accident.
- Avant chaque trajet, s'assurer que le harnais à cinq points est correctement ajusté et bien serré autour du corps de l'enfant. Les ceintures ne doivent jamais être torsadées!
- Seul un appuie-tête réglé de manière optimale peut offrir à votre enfant une protection et un confort maximum tout en assurant que la ceinture d'épaule puisse être installée correctement.
- Pendant la conduite, le siège auto doit toujours être verrouillé en position dos à la route ou face à la route.
- Toujours s'assurer que le siège auto n'est pas coincé contre une surface lors de la fermeture de la porte du véhicule ou du réglage du siège arrière.
- Ne pas utiliser ce siège auto pendant plus de 8 ans. Le siège auto est exposé à des contraintes élevées pendant sa durée de vie, ce

qui entraîne des changements dans la qualité de ses matériaux avec le temps.

- NE PAS tenter de démonter une pièce qui n'est pas destinée à être retirée, ni modifier ou ajouter une pièce au siège. La garantie sera annulée si des pièces ou accessoires non originaux sont utilisés.
- NE PAS tenter d'éliminer le siège auto avec les déchets ménagers. Veuillez suivre les instructions de mise au rebut indiquées dans ce guide utilisateur.

Informations de sécurité

⚠ AVERTISSEMENT



Risque de blessure dû à l'airbag frontal

L'installation de ce siège auto sur le siège passager avant avec l'airbag frontal activé N'EST PAS AUTORISÉE. En cas d'accident, cela peut entraîner des blessures pour votre enfant.

- Désactivez l'airbag frontal.

⚠ AVERTISSEMENT

Risque de blessure due à un siège auto non sécurisé

En cas de freinage d'urgence ou d'accident, un siège auto non sécurisé peut entraîner des blessures pour votre enfant.

- Le siège auto doit toujours être fixé correctement dans le véhicule, même lorsqu'il n'est pas utilisé.

⚠ AVERTISSEMENT

Risque de blessure dû à des objets non sécurisés

En cas de freinage d'urgence ou d'accident, des objets non sécurisés peuvent entraîner des blessures pour votre enfant ou d'autres passagers.

- Les bagages ou tout autre objet présent dans le véhicule doivent toujours être solidement arrimés.

⚠ AVERTISSEMENT**Danger de mort dû à des températures extrêmes**

Si les enfants sont exposés à des températures extrêmes pendant une période prolongée, il existe un risque de blessure ou même de décès.

- Ne laissez jamais votre enfant sans surveillance dans la voiture !

⚠ AVERTISSEMENT**Risque de brûlures par des composants chauds**

Les pièces des sièges auto chauffent lorsqu'elles sont exposées à la lumière directe du soleil, ce qui peut provoquer des brûlures sur la peau de votre enfant.

- Protégez votre enfant et le siège auto de l'exposition à la lumière directe du soleil.

⚠ AVERTISSEMENT**Risque de blessure due à un siège auto endommagé**

Un accident peut causer au siège auto des dommages non identifiables à l'œil nu.

- Veuillez remplacer le siège après un accident. En cas de doute, contactez votre revendeur ou le fabricant.



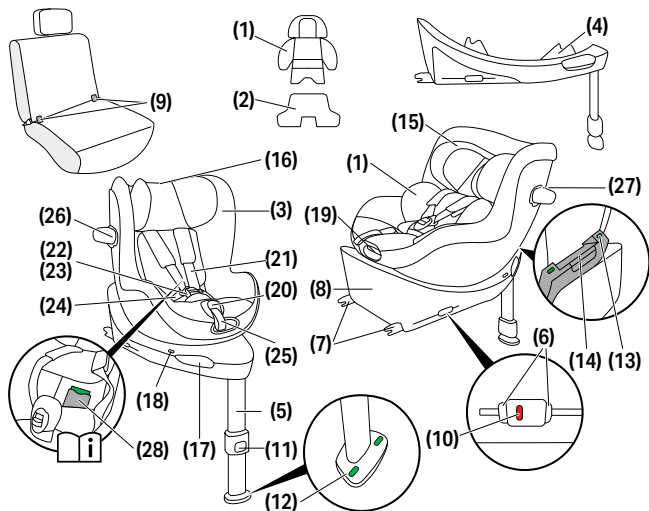







PIÈCES DU PRODUIT



- | | | |
|--|---|--|
| (1) Insert nouveau-né (si acheté) | (11) Bouton de réglage du piètement de charge | (20) Bouton de réglage de la ceinture |
| (2) Insert supplémentaire facultatif (si acheté) | (12) Indicateur du piètement de charge | (21) Ceinture d'épaule |
| (3) Indicateur de taille | (13) Indicateur de verrouillage du siège | (22) Boucle de ceinture |
| (4) Contrôle du sens de la conduite (D.D.C) | (14) Poignée de déverrouillage du siège | (23) Languette de boucle |
| (5) Piètement de charge | (15) Appuie-tête | (24) Ceintures abdominales |
| (6) Boutons de déverrouillage ISOFIX | (16) Poignée de réglage de l'appuie-tête | (25) Ceinture d'ajustement central |
| (7) Bras de verrouillage ISOFIX | (17) Poignée de rotation du siège | (26) Protection linéaire des impacts latéraux (L.S.P.) |
| (8) Base | (18) Indicateur du sens de conduite | (27) Bouton de verrouillage de la L.S.P. |
| (9) Points d'ancrage ISOFIX | (19) Poignée de réglage de position | (28) Compartiment du guide utilisateur |
| (10) Indicateur ISOFIX | | |

DIFFÉRENTES UTILISATIONS DU SIÈGE

40 – 105 cm, 0 M – approx. 4 Y max. 19 kg	76 – 105 cm, > 15 M – approx. 4 Y max. 19 kg
	

		
 40 – 48 cm		
 49 – 60 cm		
 61 – 105 cm		

 L'insert nouveau-né est utilisé pour protéger votre enfant et doit être utilisé jusqu'à ce qu'il ait atteint une taille de 60 cm.

Un insert nouveau-né **(1)** (si acheté) est déjà placé dans le siège auto, permettant son utilisation dès une taille de 49 cm.

Avec l'insert supplémentaire facultatif **(2)** (si acheté) pour les nouveau-nés particulièrement petits, le siège auto peut être utilisé à partir de 40 cm. Cet insert aide à améliorer la position assise des bébés prématurés et des nouveau-nés.

Il doit être retiré lorsque le bébé dépasse 48 cm.

Si votre bébé mesure plus de 48 cm lors de la première utilisation du siège auto, l'insert n'est pas nécessaire.

Retirez l'insert nouveau-né **(1)** si l'enfant mesure plus de 60 cm.

L'indicateur de taille **(3)** indique la taille que votre enfant doit atteindre avant qu'il soit permis de convertir le siège pour une orientation vers l'avant.

LA BONNE POSITION DANS LE VÉHICULE

Informations générales

Il s'agit d'un système de retenue pour enfant i-Size amélioré. Il est homologué conformément au Règlement ONU n° R129/04 pour une utilisation sur des sièges de véhicule compatibles i-Size, comme indiqué par les constructeurs automobiles dans leurs manuels d'utilisation.

Sièges de véhicule appropriés

- Les sièges de véhicule portant le logo i-Size sont généralement compatibles avec tous les systèmes de retenue pour enfant i-Size.
- Toutefois, des restrictions peuvent s'appliquer. Veuillez consulter la liste de compatibilité du véhicule.

Si votre véhicule ne dispose pas d'un siège i-Size

- Consultez la liste de compatibilité du véhicule afin de vérifier si l'utilisation est possible.
- Si votre véhicule n'est pas répertorié, veuillez contacter notre service client pour obtenir une assistance supplémentaire.

Liste de compatibilité actuelle (lien web) disponible sur :

go.cybex-online.com/sirona-g3-car-compatibility

Il n'est pas garanti que toutes les positions assises et inclinées puissent être utilisées dans tous les véhicules homologués. Veuillez consulter la liste de compatibilité du véhicule pour plus de détails.

Si votre véhicule n'offre pas suffisamment d'espace, la protection linéaire des impacts latéraux (L.S.P.) peut être repliée.

INSTALLATION DANS LE VÉHICULE AVEC LA BASE G / BASE G3

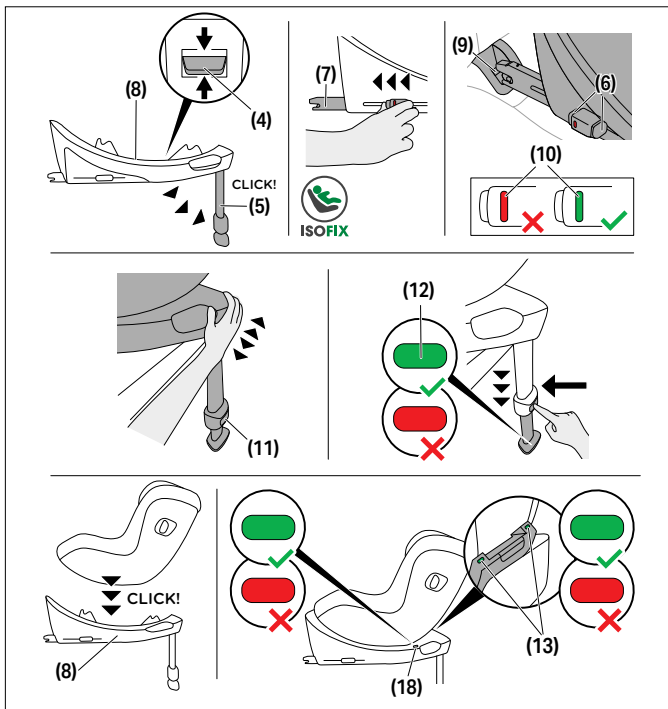

Assurez-vous toujours que...

- les dossiers dans le véhicule sont verrouillés dans leur position verticale.

- lors de l'installation du siège auto sur le siège passager avant, reculez au maximum le siège du passager

💡 La protection linéaire des impacts latéraux (L.S.P.) se déplie automatiquement lorsque le siège auto est retiré de l'emballage.

💡 Le siège auto est conçu exclusivement pour les sièges de véhicule orientés vers l'avant qui sont dotés du système ISOFIX.

⚠️ AVERTISSEMENT Si le siège auto est utilisé avec une base, le jambe de charge doit toujours entrer en contact direct avec le plancher du véhicule. Si votre véhicule est équipé de compartiments de rangement dans l'espace pour les jambes, veuillez à communiquer avec le constructeur du véhicule pour vous assurer que le véhicule peut soutenir le jambe de charge.

⚠️ AVERTISSEMENT Ne placer aucun objet dans la zone des pieds devant le siège enfant!

① **AVIS** Dans certains véhicules dont les sièges sont faits de matériaux sensibles, les sièges auto peuvent y laisser des marques ou causer des décolorations. Pour éviter cela, vous pouvez placer une couverture, une serviette ou un objet similaire sous le siège auto pour protéger le siège du véhicule.

1. Maintenez le bouton Driving Direction Control (D.D.C.) **(4)** en position médiane et assurez-vous que la base est réglée pour les sièges auto dos à la route.
2. Dépliez le piètement de charge **(5)** jusqu'à ce qu'il se verrouille en position la plus avancée.
3. Relâchez les boutons de déverrouillage ISOFIX **(6)** pour déployer les bras de verrouillage ISOFIX **(7)**.

💡 Les deux boutons de déverrouillage ISOFIX peuvent être relâchés indépendamment, ce qui permet de régler les bras de verrouillage ISOFIX indépendamment.

4. Poussez les bras de verrouillage ISOFIX **(7)** le plus loin possible hors de la base.

5. Placez la base **(8)** sur le siège approprié dans le véhicule.
6. Poussez les bras de verrouillage ISOFIX **(7)** dans les points d'ancrage ISOFIX **(9)** jusqu'à ce qu'ils s'enclenchent en émettant un « CLIC » sonore. Les deux indicateurs ISOFIX **(10)** passent du ROUGE au VERT.
7. Assurez-vous que la base est sécurisée en essayant de la sortir des points d'ancrage ISOFIX **(9)**.
8. Poussez la base **(8)** vers le dossier du siège du véhicule jusqu'à ce qu'elle soit complètement alignée avec le dossier.

 Déplacer le siège auto d'un côté à l'autre permet également de le renforcer contre le dossier du siège du véhicule.

9. Appuyez sur le bouton de réglage du piètement de charge **(11)** et déployez le piètement jusqu'à ce qu'il touche le plancher du véhicule.
10. Tirez le piètement de charge **(5)** vers l'extérieur jusqu'à la position de verrouillage suivante pour assurer une transmission optimale de la force.
11. L'indicateur du piètement de charge **(12)** passe au VERT lorsque le piètement de charge est correctement positionné sur le plancher du véhicule.
12. Placez le siège auto sur la base **(8)**.
13. Assurez-vous que le siège auto se verrouille avec un « CLIC » sonore.
14. Vérifiez si l'indicateur de verrouillage du siège **(13)** sur la base est VERT.
15. L'installation est terminée lorsque tous les indicateurs : indicateurs ISOFIX **(10)**, indicateur du piètement de charge **(12)**, indicateur de verrouillage du siège **(13)** et indicateur du sens de conduite **(18)** affichent VERT.

RETRAIT DU VÉHICULE

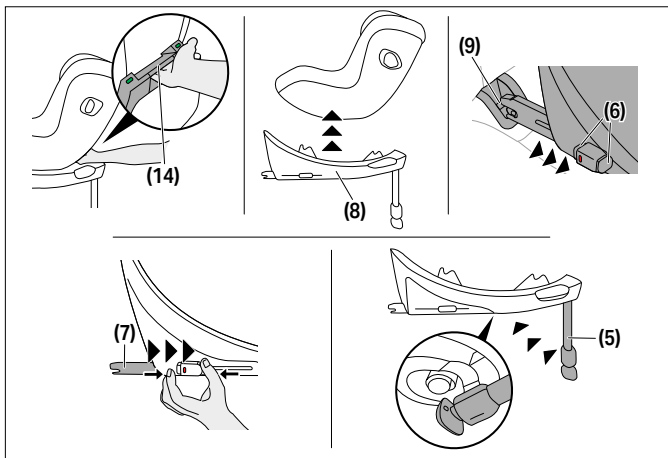

1. Pour déverrouiller le siège auto de la base **(8)** tirez la poignée déverrouillage du siège **(14)** vers le haut.
2. Inclinez légèrement le siège et sortez-le de la base **(8)**.
3. Déverrouillez les bras de verrouillage ISOFIX **(7)** des deux côtés en appuyant sur les boutons de déverrouillage ISOFIX **(5)** tout en les tirant vers l'arrière.
4. Retirez la base **(8)** des points d'ancrage ISOFIX **(9)**.
5. Retirez la base **(8)** et faites glisser les bras de verrouillage ISOFIX **(7)** complètement vers l'arrière en position de transport.
6. Repoussez le piètement de charge **(5)** dans sa position d'origine, puis repliez-le pour gagner de la place.



RÉGLAGE DE L'APPUIE-TÊTE

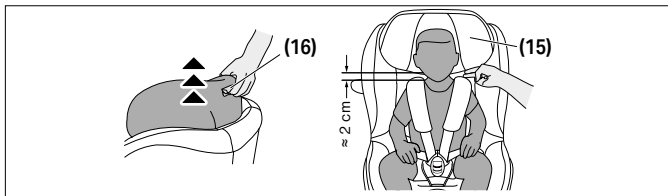

Utilisez la poignée de réglage de l'appuie-tête **(16)** située à l'arrière de l'appuie-tête **(15)** pour régler l'appuie-tête. Lors du réglage de l'appuie-tête **(15)**, assurez-vous que 2 cm au plus (environ 2 doigts de largeur) restent entre les épaules de l'enfant et l'appuie-tête.

FONCTION DE ROTATION BASE G / BASE G3

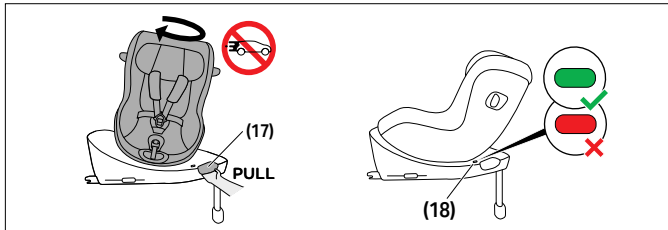

Tirez sur la poignée de rotation du siège **(17)** de la base pour faire tourner le siège auto. Avant de partir, assurez-vous que le siège est bien verrouillé en place et que l'indicateur de sens de conduite **(18)** affiche la couleur VERTE.



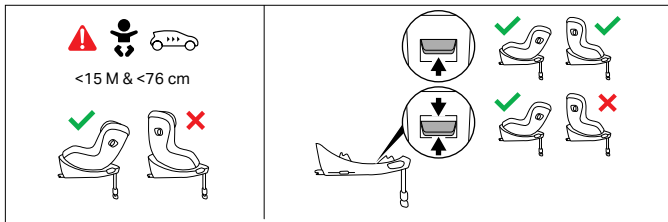

Dès que votre enfant a plus de 15 mois et mesure plus de 76 cm, il peut également être transporté face à la route. Pour ce faire, réglez le bouton de commande de direction sur la position supérieure.

- 💡 Le siège auto peut être utilisé dos à la route pour toute sa gamme de tailles d'enfant.

RÉGLAGE DE LA POSITION D'INCLINAISON

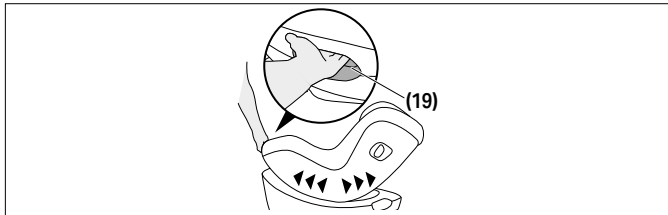

Pour régler le siège à la position d'inclinaison souhaitée, appuyez sur la poignée de réglage de position **(15)** située à l'avant du siège auto.

- 💡 Nous recommandons d'utiliser la position allongée la plus plate pour les enfants qui ne sont pas encore capables de s'asseoir debout de manière indépendante.
- 💡 Assurez-vous toujours que le siège s'enclenche de façon audible lorsque vous le réglez en position allongée ou assise.

SÉCURISATION DE L'ENFANT

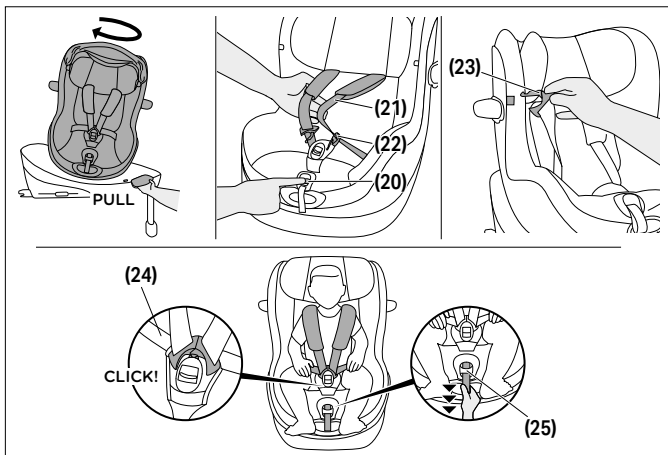

1. Faites pivoter le siège à la position d'embarquement.
2. Appuyez sur le bouton de réglage de la ceinture **(20)** et tirez simultanément sur les deux ceintures d'épaule **(21)** pour les relâcher.
3. Détachez la boucle de ceinture **(22)** en appuyant fermement sur le bouton rouge.
4. Les languettes de boucle **(23)** peuvent maintenant être fixées aux emplacements indiqués sur la housse à l'aide des boucles intégrées.
5. Placez votre enfant dans le siège auto avec ses fesses à l'arrière.
6. Placez les ceintures d'épaule **(21)** directement par-dessus les épaules de votre enfant.



- Placez les deux languettes de boucle **(23)** ensemble et verrouillez-les dans la boucle de ceinture **(16)**. Vous devriez entendre un " CLIC " audible.
- Si vous utilisez un siège muni d'un clip SensorSafe, appuyez sur le clip pour le fermer jusqu'à ce que vous entendiez un " CLIC " audible et faites glisser le clip fermé vers le bas, en direction de la boucle de ceinture **(22)**.
- Serrez les ceintures abdominales **(24)**, puis tirez sur la ceinture de réglage centrale **(25)** pour serrer les ceintures d'épaule **(21)** jusqu'à ce qu'elles soient bien appliquées contre le corps de votre enfant.

💡 Le harnais doit être suffisamment serré pour qu'il ne soit pas possible de plier les sangles.

- Lorsque vous utilisez le clip SensorSafe, placez-le directement sous les épaulettes.
- Faites pivoter le siège à la position souhaitée. L'orientation vers l'avant n'est autorisée que pour les enfants de plus de 15 mois et mesurant plus de 76 cm.

REPLIER LA PROTECTION LINÉAIRE DES IMPACTS LATÉRAUX

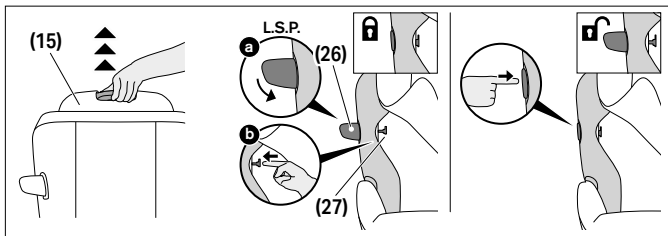

Pour replier la protection linéaire des impacts latéraux (L.S.P.) **(26)**, procédez comme suit :

1. Tirez l'appuie-tête **(15)** à sa position la plus haute et rabattez la housse de l'appuie-tête vers le haut pour exposer le bouton de verrouillage de la L.S.P. **(27)**.
2. Fermez la protection linéaire des impacts latéraux (L.S.P.) **(26)** et maintenez-la enfoncée. Appuyez sur le bouton de verrouillage de la L.S.P. **(27)** vers l'extérieur.
3. Dès que le bouton de verrouillage de la L.S.P. **(27)** est poussé vers l'extérieur le plus loin possible, vous pouvez relâcher la protection linéaire des impacts latéraux (L.S.P.) **(26)**.

Pour déplier la protection linéaire des impacts latéraux (L.S.P.) **(26)**, appuyez fermement sur la partie de la L.S.P. où est inscrit « PRESS » (appuyer).

RETRAIT ET REMISE EN PLACE DE LA HOUSSE DE SIÈGE



⚠ AVERTISSEMENT Le siège auto ne doit jamais être utilisé sans sa housse. Veillez à ce que seule une housse de siège CYBEX d'origine soit utilisée, étant donné que la housse fait partie intégrante du dispositif de retenue. Vous pouvez obtenir des housses supplémentaires auprès de votre revendeur.

La housse du siège auto se compose de 4 éléments : la housse principale, la housse de l'appuie-tête et deux protections d'épaules. Elles sont fixées au siège auto en plusieurs points à l'aide de boutons-pression et de fermetures Velcro.

Pour retirer les housses, procédez comme suit :

1. Appuyez sur le bouton de réglage de la ceinture **(20)** et tirez simultanément sur les deux ceintures d'épaule **(21)** afin de les desserrer.
2. Ouvrez la boucle de ceinture **(22)** en appuyant fermement sur le bouton rouge.
3. Retirez les deux protections d'épaules.
4. Retirez l'insert nouveau-né, s'il est encore utilisé.



- Ouvrez tous les boutons-pression situés à l'arrière de la housse de l'appuie-tête.
- Retirez le tissu de la housse de la poignée de réglage de l'appuie-tête **(16)** située à l'arrière de l'appuie-tête.
- Retirez la housse de l'appuie-tête.
- Détachez la housse principale de son contour prévu et autour de la ceinture d'ajustement central, puis retirez-la.

Pour remettre la housse du siège auto, suivez les instructions de retrait dans l'ordre inverse.

NETTOYAGE

Si vous avez acheté la housse de siège auto avec l'insert nouveau-né **(1)**, retirez la mousse avant le lavage. Des orifices dans le tissu sont prévus à cette fin.

⚠ AVERTISSEMENT La housse est un composant à part entière du dispositif de sécurité du siège auto. Le siège auto ne doit donc jamais être utilisé sans sa housse ou avec une housse d'un autre siège auto.

ⓘ AVIS La housse ne doit être lavée qu'à 30 °C avec un programme de lavage délicat ; sinon, le tissu de la housse pourrait se décolorer. Lavez la housse séparément des autres linges et ne la séchez pas dans le sèche-linge ou à la lumière directe du soleil !

ⓘ AVIS N'utilisez jamais de produits de nettoyage agressifs ou à base d'eau de Javel! Les pièces en plastique peuvent être nettoyées avec un agent de nettoyage doux et de l'eau chaude.

ENTRETIEN

Afin de protéger au maximum votre enfant, il est primordial de respecter les points suivants :

- Tous les principaux composants du siège auto doivent être régulièrement contrôlés pour vous assurer qu'ils ne sont pas

endommagés. Les pièces mécaniques doivent fonctionner sans problème.

- Il est essentiel de vérifier que le siège auto n'est pas coincé contre des parties dures, comme la porte de la voiture, etc., qui risqueraient de l'endommager.
- Par exemple, si le siège auto est tombé, il doit être testé par le fabricant avant d'être utilisé à nouveau.

DUREE DE VIE DU PRODUIT

Ce siège auto a été conçu pour satisfaire ses fonctions initiales en utilisation normale pour une durée de vie de 8 ans environ. L'usure progressive de la matière plastique, causée par exemple par l'exposition au soleil (UV), peut provoquer une légère détérioration des propriétés du produit.

Le siège auto pouvant être exposé à des variations de température et autres désagréments, merci de suivre les instructions cidessous:

- Si le véhicule est exposé à la lumière directe du soleil pendant une période prolongée, le siège auto doit être retiré du véhicule ou recouvert d'un linge clair.
- Vérifiez régulièrement que les pièces en plastique et en métal du siège ne présentent aucun dommage ni aucune altération de forme ou de couleur. Si vous constatez un changement quelconque, le siège doit être détruit ou faire l'objet d'une vérification par le fabricant, voire être remplacé par celui-ci.
- Les changements de couleur de la housse, surtout la décoloration, sont parfaitement normaux lors de l'utilisation du siège dans un véhicule et n'en affectent pas l'efficacité.

TRAITEMENT DES DÉCHETS

Pour des raisons environnementales et écologiques, nous vous demandons d'évacuer emballages et pièces du siège en fin de vie, selon les normes en vigueur dans votre pays.

L'élimination des déchets est différentes selon les autorités locales. Afin d'assurer que le siège auto est mis au rebut conformément à la réglementation, vérifiez avec l'agence d'enlèvement des déchets de votre région ou les autorités locales. Toujours respecter les consignes d'élimination des déchets de votre pays.

⚠ AVERTISSEMENT Risque d'asphyxie ! Tenir les matériaux d'emballage en plastique hors de portée de votre enfant.

GARANTIE DU FABRICANT

CYBEX GmbH (Riedingerstr. 18, 95448 Bayreuth, Allemagne) vous donne 3 ans de garantie sur ce produit. La garantie est valable dans le pays où ce produit a été initialement vendu par un revendeur à un client. Le contenu de la garantie et toutes les informations essentielles requises pour l'affirmation de la garantie se trouvent sur notre page d'accueil:

go.cybex-online.com/manufacturing-warranty-car-seats.

Si une garantie est indiquée dans la description de l'article, vos droits légaux contre nous pour les défauts restent inchangés.

BILDSPRACHE

WAARSCHUWING

Het signaalwoord wijst op een mogelijke gevaarlijke situatie die, indien niet vermeden, kan leiden tot de dood of ernstig letsel.

LET OP

Het signaalwoord wijst op een mogelijke gevaarlijke situatie die, indien niet vermeden, kan leiden tot schade aan het product of andere eigendommen.



Tips en speciale functies die het gebruik van het autostoeltje gemakkelijker maken.



ok



fout



Instructievideo*



Terug naar de inhoudsopgave*

*alleen digitale gebruikershandleiding

VEILIGHEID	88
PRODUCTONDERDELEN	92
VERSCHILLENDE TOEPASSINGEN VAN HET ZITJE	93
DE CORRECTE POSITIE IN HET VOERTUIG	94
INSTALLATIE IN HET VOERTUIG MET BASE G / BASE G3	95
HET AUTOSTOELTJE UIT HET VOERTUIG VERWIJDEREN	98
DE HOOFDSTEUN AANPASSEN	99
ROTATIEFUNCTIE BASE G / BASE G3	99
DE LIGPOSITIE AANPASSEN	100
HET KIND VEILIGSTELLEN	101
DE LINEAR SIDE-IMPACT PROTECTION INVOUWEN	102
DE ZITHOES VERWIJDEREN EN TERUGPLAATSEN	103
REINIGING	104
ONDERHOUD	104
LEVENSDUUR VAN HET PRODUCT	105
VERWIJDERING	105
FABRIEKSGARANTIE	106

CERTIFICERING

UVN R129/04

CYBEX Sirona G3

Leeftijd: ca. 3 maanden – ca. 4 jaar

Maten: 61 – 105 cm

Gewicht: max. 19 kg

Dank u voor het aanschaffen van de **Sirona G3** als uw autostoeltje.

VEILIGHEID

BELANGRIJK Lees deze gebruikershandleiding zorgvuldig door voordat u het autostoeltje installeert in uw voertuig en houd de handleiding altijd bij hand zodat u deze later altijd kunt raadplegen.

⚠ WAARSCHUWING

Dodelijk of ernstig letsel kan optreden als u de instructies van de fabrikant niet opvolgt. Om uw kind degelijk te beschermen, is het essentieel dat u het kinderzitje gebruikt in overeenstemming met deze gebruiksaanwijzing.

⚠ WAARSCHUWING

Dodelijk of ernstig letsel kan optreden als ongeautoriseerd gemodificeerde kinderzitjes worden gebruikt. Het kinderzitje mag op geen enkele manier worden aangepast of gewijzigd zonder de toestemming van de goedkeuringsinstantie.

Belangrijke informatie

- Dit kinderzitje is goedgekeurd volgens UN R129/04.
- Gebruik de in rijrichting geplaatste positie pas als het kind ouder is dan 15 maanden en groter dan 76 cm. Niet meer gebruiken als het kind zwaarder is dan 19 kg of groter dan 105 cm.
- Het autostoeltje mag alleen worden geïnstalleerd op autostoelen die zijn goedgekeurd voor het gebruik van kinderzitjes voor kinderen in overeenstemming met de handleiding van de auto.

- Dit autostoeltje mag alleen worden gebruikt met een Base G / Base G3 die is geïnstalleerd met ISOFIX.
- Gebruik alleen de dragende contactpunten die worden beschreven in de gebruiksaanwijzing en die gemarkeerd zijn op het beveiligingssysteem van het kind.
- Het autostoeltje biedt de best mogelijke bescherming wanneer het wordt gebruikt met de Linear Side-impact Protection (L.S.P.) aan de deurzijde.
- Het autostoeltje moet ook getest en goedgekeurd zijn voor gebruik zonder dat de Linear Side-impact Protection (L.S.P.) is uitgevouwen.
- De Linear Side-impact Protection (L.S.P.) die naar de binnenzijde van het voertuig gericht is, moet opgevouwen zijn als het autostoeltje wordt gebruikt op de passagiersstoel of als een andere persoon op de achterstoel van het voertuig zit.
- Zorg ervoor dat de Linear Side-impact Protection (L.S.P.) die naar de deur van het voertuig is gericht volledig uitgevouwen is voordat u begint te rijden.
- De buikriem van het harnas moeten zo laag mogelijk over de onderbuik van het kind lopen voor een optimaal effect in geval van een ongeluk.
- Ga voor elke reis na of het 5 puntsgordelsysteem correct is ingesteld en strak aansluit op het lichaam van het kind. De riemen mogen nooit verdraaid zitten.
- Alleen een optimaal aangepaste hoofdsteun biedt uw kind maximale bescherming en comfort en zorgt ervoor dat de schoudergordels soepel kunnen worden aangebracht.
- Tijdens het rijden moet het autostoeltje altijd vergrendeld zijn in de achterwaarts of voorwaarts gerichte positie.
- Ga altijd na of het autostoeltje niet vastzit tegen een oppervlak wanneer het autoportier wordt gesloten of de stoel achterin wordt versteld.

- Gebruik dit kinderzitje niet langer dan 8 jaar. Tijdens het gebruik wordt het kinderzitje blootgesteld aan hoge druk, wat leidt tot veranderingen in de kwaliteit van het materiaal naarmate het ouder wordt.
- **PROBEER NIET** een onderdeel te demonteren dat niet bedoeld is om te worden verwijderd, of om het stoeltje te veranderen of er een onderdeel aan toe te voegen. De garantie vervalt als niet-originele onderdelen of accessoires worden gebruikt.
- **PROBEER NIET** het autostoeltje als huishoudelijk afval af te voeren. Volg de instructies voor verwijdering van afval op zoals beschreven in deze gebruikershandleiding.

VEILIGHEIDSINSTRUCTIES

⚠ WAARSCHUWING



Risico op letsel door de frontairbag

Het installeren van dit autostoeltje op de passagiersstoel voorin met geactiveerde frontairbag is **NIET TOEGESTAAN**. Bij een ongeval kan dit leiden tot verwondingen bij uw kind.

- Deactiveer de frontairbag.

⚠ WAARSCHUWING

Risico op letsel door een niet vastgezet autostoeltje

In geval van een noodstop of een ongeval kan een niet vastgezet autostoeltje letsel veroorzaken bij uw kind.

- Het kinderzitje moet altijd correct in het voertuig bevestigd zijn, zelfs wanneer het niet wordt gebruikt.

⚠ WAARSCHUWING

Risico op letsel door niet-beveiligde voorwerpen

In geval van een noodstop of een ongeval kunnen niet-beveiligde voorwerpen letsel veroorzaken bij uw kind of andere passagiers.

- Bagage of andere voorwerpen in het voertuig moeten altijd goed worden vastgezet.

⚠ WAARSCHUWING**Levensbedreigend gevaar door extreme temperaturen**

Als kinderen gedurende langere tijd aan extreme temperaturen worden blootgesteld, bestaat er een risico op letsel of overlijden.

- Laat uw kind nooit zonder toezicht achter in de auto.

⚠ WAARSCHUWING**Risico op brandwonden door hete onderdelen**

De onderdelen van het kinderzitje kunnen heet worden in de zon en het kind mogelijk brandwonden toebrengen.

- Bescherm uw kind en het kinderzitje tegen directe blootstelling aan de zon.

⚠ WAARSCHUWING**Risico op letsel door beschadigd kinderzitje**

Een ongeval kan schade aan het kinderzitje veroorzaken die niet voor het blote oog zichtbaar is. Vervang het kinderzitje na een ongeval.

- Als u twijfelt, neem dan contact op met uw dealer of de fabrikant.

PRODUCTONDERDELEN

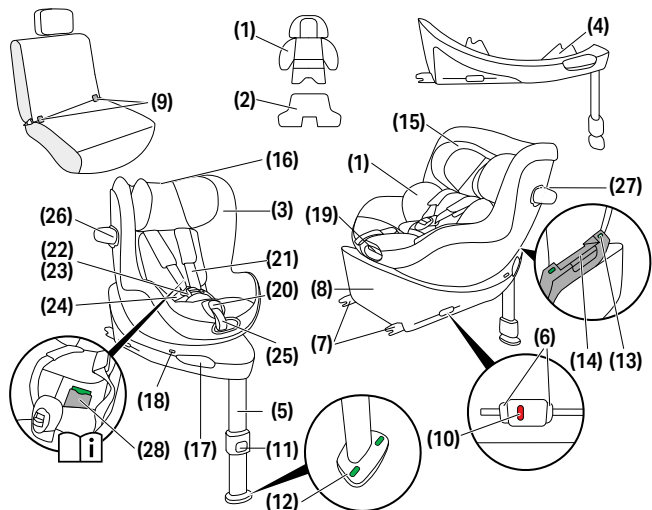













- | | | |
|--|--|---|
| (1) Stoelverkleiner
(indien aangeschaft) | (11) Instelknop van
steunpoot | (20) Instelknop van riem |
| (2) Optioneel extra inleg-
kussen (indien aangeschaft) | (12) Steunpootindicator | (21) Schouderriem |
| (3) Maataanduiding | (13) Stoelvergrendelin-
indicator | (22) Riemgesp |
| (4) Rijrichtingbediening | (14) Ontgrendelhendel van
de stoel | (23) Gesptong |
| (5) Steunpoot | (15) Hoofdsteun | (24) Buikriemen |
| (6) ISOFIX-ontgrendel-
knoppen | (16) Hoofdsteun
verstelhendel | (25) Centrale afstelriem |
| (7) ISOFIX-vergrendel-
alarmen | (17) Draaihendel van de
stoel | (26) Linear Side-impact
Protection (L.S.P.) |
| (8) Basis | (18) Rijrichtingindicator | (27) L.S.P.-vergrendelknop |
| (9) ISOFIX-fixatiepunten | (19) Positie verstelhendel | (28) Vakje voor
gebruiksaanwijzing |
| (10) ISOFIX-indicator | | |



VERSCHILLENDE TOEPASSINGEN VAN HET ZITJE

40 – 105 cm, 0 M – approx. 4 Y max. 19 kg	76 – 105 cm, > 15 M – approx. 4 Y max. 19 kg
	

		
 40 – 48 cm		
 49 – 60 cm		
 61 – 105 cm		

 De stoelverkleiner wordt gebruikt om uw kind te beschermen en moet worden gebruikt tot het kind 60 cm is.

Een stoelverkleiner **(1)** (indien aangeschaft) is al in het autostoeltje geplaatst, zodat het stoeltje vanaf een lengte van 49 cm gebruikt kan worden.

Met het optioneel extra inlegkussen **(2)** (indien aangeschaft) voor bijzonder kleine pasgeborenen kan het autostoeltje vanaf 40 cm worden gebruikt. Dit inlegkussen helpt de zitpositie van premature en pasgeboren baby's te verbeteren.

Het moet worden verwijderd zodra de baby groter is dan 48 cm.

Als uw baby bij het eerste gebruik van het autostoeltje groter is dan 48 cm, is het inlegkussen niet nodig.

Verwijder de stoelverkleiner **(1)** als het kind groter is dan 60 cm.



De maataanduiding **(3)** toont de grootte die uw kind moet bereiken voordat het autostoeltje kan worden gebruikt voor gebruik in de rijrichting.

DE CORRECTE POSITIE IN HET VOERTUIG

Algemene informatie

Dit is een geavanceerd i-Size kinderbeveiligingssysteem. Het is goedgekeurd volgens VN-reglement nr. R129/04 voor gebruik op i-Size-compatibele voertuigzitplaatsen, zoals aangegeven door voertuigfabrikanten in hun gebruikershandleidingen.

Geschikte voertuigzitplaatsen

- Voertuigzitplaatsen die zijn gemarkeerd met het i-Size-logo zijn over het algemeen compatibel met alle i-Size kinderbeveiligingssystemen.
- Er kunnen echter beperkingen van toepassing zijn. Raadpleeg de voertuigcompatibiliteitslijst.

Als uw voertuig geen i-Size-zitplaats heeft

- Controleer de voertuigcompatibiliteitslijst om te verifiëren of gebruik mogelijk is.
- Als uw voertuig niet wordt vermeld, neem dan contact op met onze klantenservice voor verdere ondersteuning.

Huidige compatibiliteitslijst (weblink) beschikbaar op:

go.cybex-online.com/sirona-g3-car-compatibility

Het is niet gegarandeerd dat alle zit- en ligposities in alle goedgekeurde voertuigen kunnen worden gebruikt. Raadpleeg de voertuigcompatibiliteitslijst voor details.

Als uw voertuig niet voldoende ruimte heeft, kan de Linear Side-impact Protection (L.S.P) worden ingevouwen

INSTALLATIE IN HET VOERTUIG MET BASE G / BASE G3

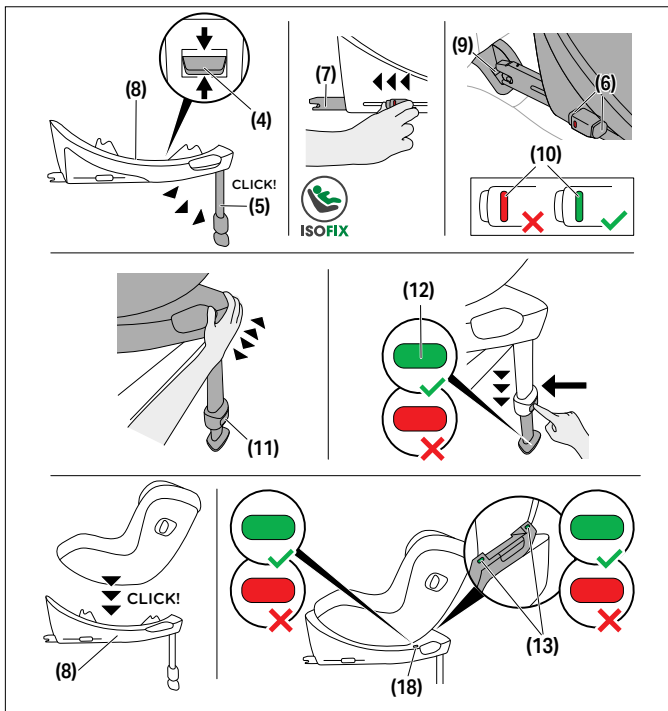

Verzeker u er altijd van dat...

- de rugleuningen in het voertuig vergrendeld zijn in de rechtopstaande positie.
- wanneer het autostoeltje wordt geïnstalleerd op de passagiersstoel vooraan, zet deze dan zo ver mogelijk achteruit.

 De Linear Side-impact Protection (L.S.P) vouwt automatisch uit wanneer het autostoeltje uit de verpakking wordt genomen.

 Het autostoeltje is uitsluitend vervaardigd voor voorwaarts gerichte autostoelen die zijn uitgerust met ISOFIX.

 **WAARSCHUWING** Wanneer het autostoeltje met een basis wordt gebruikt, moet de steunpoot altijd rechtstreeks contact maken met de vloer van het voertuig. Als uw voertuig opbergvakken in de voetenruimte heeft, neem dan contact op met de voertuigfabrikant om te controleren of de vloer de steunpoot kan dragen.

 **WAARSCHUWING** Plaats geen voorwerpen in het voetengedeelte voor het kinderzitje.

 **LET OP** Het gebruik van autostoeltjes kan op sommige autostoelen, die zijn vervaardigd van gevoelige materialen, sporen en/of verkleuring nalaten. Om dit te voorkomen, plaats een deken, handdoek of iets gelijkaardig onder het autostoeltje om de autostoel te beschermen.

1. Houd de Driving Direction Control (D.D.C.)-knop **(4)** in de middelste stand en zorg ervoor dat de basis is afgesteld voor naar achteren gerichte autostoelen.
2. Vouw de steunpoot **(5)** uit tot die vergrendelt in de voorste positie.
3. Ontgrendel de ISOFIX-ontgrendelknoppen **(6)** om de ISOFIXvergrendelarmen uit te strekken **(7)**.

 De ISOFIX-ontgrendelknoppen kunnen beide onafhankelijk van elkaar worden ontgrendeld waardoor de ISOFIX-vergrendelarmen onafhankelijk kunnen worden ingesteld.

4. Duw de ISOFIX-vergrendelarmen **(7)** uit de basis tot hun grootste reikwijdte.
5. Plaats de basis **(8)** op een passende autostoel in het voertuig.

6. Duw de ISOFIX-vergrendelarmen **(7)** in de ISOFIX-fixatiepunten **(9)** tot ze vergrendelen met een hoorbare "KLIK". De twee ISOFIX-indicatoren **(10)** zullen overschakelen van ROOD naar GROEN.
7. Bevestig dat de basis **(8)** goed bevestigd is door te proberen deze uit de ISOFIX-fixatiepunten **(9)** te trekken.
8. Duw de basis **(8)** in de richting van de hoofdsteun van de autostoel tot die volledig op een lijn zit met de rugleuning.

 Het autostoeltje heen en weer bewegen zal ervoor zorgen dat die door de rugleuning van het voertuig wordt ondersteund.

9. Druk op de instelknop van de steunpoot **(11)** en strek de poot uit tot die de deur van het voertuig aanraakt.
10. Trek de steunpoot **(5)** uit naar de volgende vergrendelpositie om optimale krachtoverdracht te verzekeren.
11. De Steunpootindicator **(12)** wordt nu GROEN wanneer de steunpoot correct is geplaatst op de vloer van het voertuig.
12. Plaats het autostoeltje op de basis **(8)**.
13. De vergrendelingen van het autostoeltje moeten vastklikken met een hoorbare "KLIK".
14. Controleer of de stoelvergrendelingindicator **(13)** op de basis GROEN is.
15. De installatie is voltooid wanneer alle indicatoren: ISOFIX-indicatoren **(10)**, steunpootindicator **(12)**, stoelvergrendelingindicator **(13)** en rijrichtingindicator **(18)** GROEN weergeven.

HET AUTOSTOELTJE UIT HET VOERTUIG VERWIJDEREN

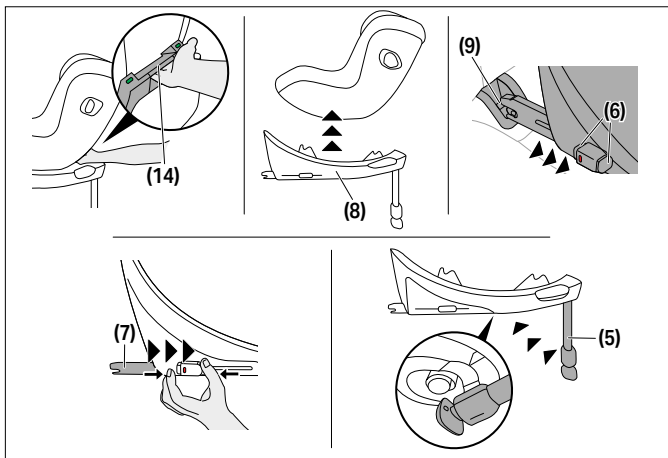

1. Om het autostoeltje te ontgrendelen van de basis **(8)**, trek de ontgrendelhendel van de stoel **(14)** omhoog.
2. Draai het autostoeltje licht en til het van de basis **(8)**.
3. Ontgrendel de ISOFIX-vergrendelarmen **(7)** aan beide kanten door op de ISOFIX-ontgrendeltoetsen te drukken **(6)** en ze gelijktijdig achteruit te trekken.
4. Trek de basis **(8)** uit de ISOFIX-fixatiepunten **(9)**.
5. Verwijder de basis **(8)** en schuif de ISOFIX-vergrendelarmen **(7)** volledig terug in hun transportposities.
6. Duw de rugzijde van de steunpoot **(5)** opnieuw in zijn oorspronkelijke positie en vouw deze op om plaats te besparen.



DE HOOFDSTEUN AANPASSEN

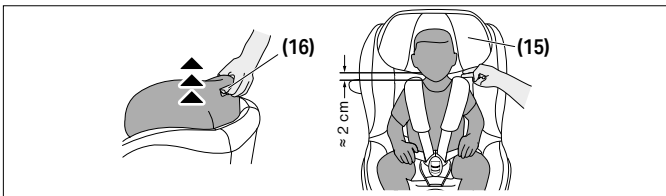

Gebruik de hoofdsteun verstelhendel **(16)** aan de achterzijde van de hoofdsteun **(15)** om de hoofdsteun af te stellen. Wanneer u de hoofdsteun **(15)** instelt, zorg er dan voor dat er maximaal 2 cm (ongeveer de breedte van 2 vingers) overblijft tussen de schouders van het kind en de hoofdsteun.

ROTATIEFUNCTIE BASE G / BASE G3

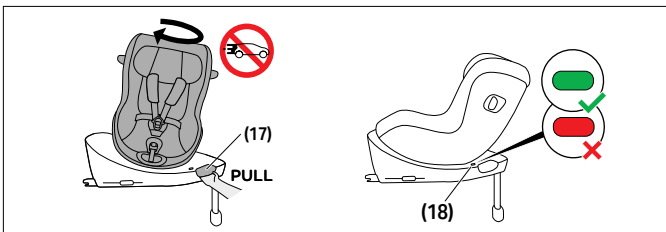

Trek aan de draaihendel van het stoeltje **(17)** op de basis om het autostoeltje te draaien. Voordat u vertrekt, zorg ervoor dat het autostoeltje degelijk in zijn plaats is vergrendeld en dat de rijrichtingsindicator **(18)** van het stoeltje GROEN oplicht.



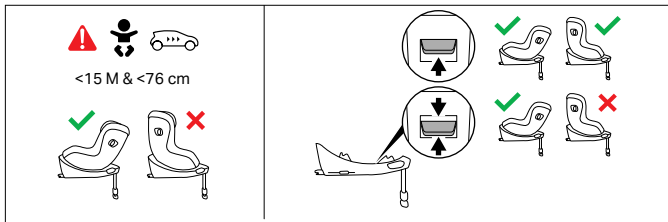

Zodra je kind ouder is dan 15 maanden en groter is dan 76 cm, kan het ook voorwaarts gericht vervoerd worden. Zet hiervoor de richtingsknop in de bovenste stand.

- 💡 De autostoel kan achterwaarts gericht worden gebruikt voor het hele bereik van de kindergrootte.

DE LIGPOSITIE AANPASSEN

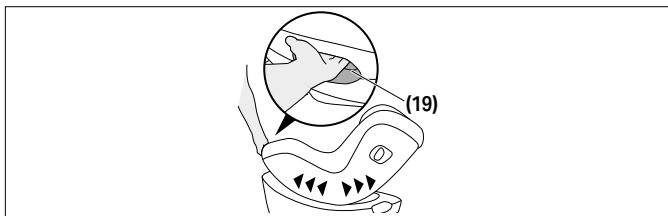

Om het autostoeltje aan te passen aan de gewenste ligpositie, druk op de positie-verstelhendel **(15)** op de voorzijde van het autostoeltje.

- 💡 We raden de vlakste ligpositie aan voor kinderen die nog niet alleen rechtop kunnen zitten.
- 💡 Verzekert dat het autostoeltje altijd hoorbaar in plaats klikt wanneer het wordt aangepast naar de lig- of zitpositie.



HET KIND VEILIGSTELLEN

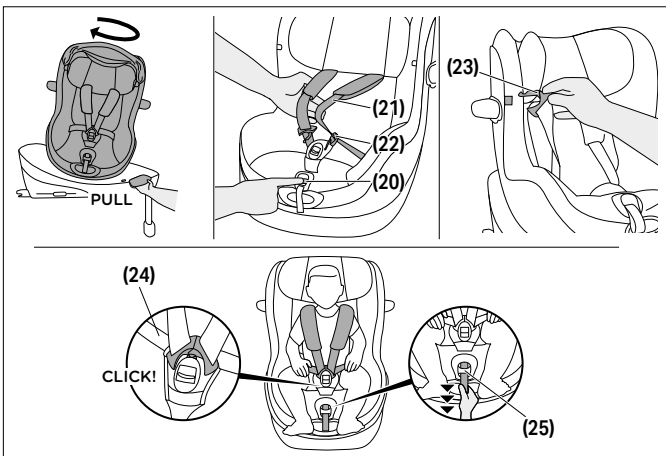

1. Draai de zitting naar de instappositie.
2. Druk op de Instelknop van de riem **(20)** en trek gelijktijdig aan beide Schoudergordels **(21)** om ze losser te maken.
3. Maak de Riemgesp **(22)** los door stevig op de rode knop te drukken.
4. De gesptongen **(23)** kunnen nu met de geïntegreerde lussen worden bevestigd aan de aangewezen plaatsen op de hoes.
5. Plaats uw kind in het autostoeltje met de billen aan de achterzijde.
6. Plaats de Schoudergordels **(21)** rechtstreeks over de schouders van uw kind.
7. Plaats beide Gesptongen **(23)** samen en vergrendel ze in de Riemgesp **(22)**. U moet een "KLIK" horen.



- Als u een zitting gebruikt met een SensorSafe Clip, duw de clip gesloten tot u een hoorbare "KLIK" hoort en schuif de gesloten clip beneden naar de Riemgesp **(22)**.
- Span de Buikriemen **(24)** aan en trek dan aan de Centrale afstelriem **(25)** om de Schoudergordels **(21)** aan te spannen tot ze strak tegen het lichaam van uw kind zitten.

 Het harnas moet strak genoeg zitten zodat er geen vouwen kunnen ontstaan in de riemen.

- Wanneer u de SensorSafe clip gebruikt, plaats de clip direct onder de schouderpads.
- Draai het autostoeltje naar de verkozen instappositie. De voorwaarts gerichte richting is alleen toegestaan voor kinderen die ouder zijn van 15 maanden en ten minste 76 cm lang.

DE LINEAR SIDE-IMPACT PROTECTION INVOUWEN

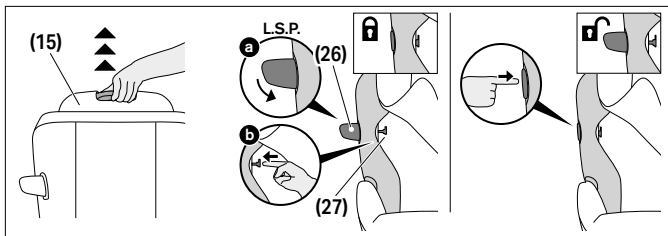

Om de Linear Side-impact Protection (L.S.P.) **(27)** in te vouwen, ga als volgt verder:

- Trek de hoofdsteun **(15)** in de hoogste positie en vouw de hoofdsteunhoes omhoog zodat de L.S.P.-vergrendelknop **(27)** zichtbaar is.
- Sluit de Linear Side-impact Protection (L.S.P.) **(27)** en houd die naar beneden gedrukt. Duw de L.S.P.-vergrendelknop **(27)** naar buiten.

- Zodra de L.S.P.-vergrendelknop **(27)** volledig naar buiten is gedrukt, kan de Linear Side-impact Protection (L.S.P.) **(27)** worden ontgrendeld.

Om de Linear Side-impact Protection (L.S.P.) **(26)** opnieuw uit te vouwen, druk stevig op het gebied op de L.S.P. aangeduid met "PRESS" (Duwen).

DE ZITHOES VERWIJDEREN EN TERUGPLAATSEN



⚠ WAARSCHUWING Het autostoeltje mag nooit worden gebruikt zonder de hoes van het autostoeltje. Gebruik alleen een CYBEX autostoeltjeshoes, aangezien de hoes een integraal onderdeel is om de veiligheid te garanderen. U kunt losse hoezen bij uw verkooppunt kopen.

De bekleding van het autokinderzitje bestaat uit 4 delen: de hoofdbekleding, de hoofdsteun bekleding en twee schouderpads. Deze zijn op meerdere plaatsen aan het zitje bevestigd met drukknopen en klittenbandsluitingen.

Ga als volgt te werk om de bekleding te verwijderen:

- Druk op de instelknop van de riem **(20)** en trek beide schouderriemen **(21)** gelijktijdig naar voren om ze losser te maken.
- Open de riemgesp **(22)** door stevig op de rode knop te drukken.
- Verwijder beide schouderpads.
- Verwijder de stoelverkleiner, indien deze nog wordt gebruikt.
- Open alle drukknopen aan de achterzijde van de hoofdsteunbekleding.
- Trek het bekledingsmateriaal los van de hoofdsteun verstelhendel **(16)** aan de achterzijde van de hoofdsteun.
- Verwijder de hoofdsteunbekleding.
- Maak de hoofdbekleding los van de aangegeven contour en rond de centrale afstelriem en verwijder deze.



Bevestig de bekleding opnieuw door de stappen in omgekeerde volgorde uit te voeren.

REINIGING

Indien gekocht met de stoelverkleiner **(1)**, moet u het schuim verwijderen voordat u het wast. Er zijn hiervoor openingen in de stof.

⚠ WARNING De bekledinghoes maakt onlosmakelijk deel uit van het veiligheidsontwerp van het autostoeltje. Het autostoeltje mag daarom nooit worden gebruikt zonder bekleding of met een hoes van een ander autostoeltje.

ⓘ LET OP De hoes mag alleen gewassen worden op 30 °C met een delicaat wasprogramma, anders kan de stof van de hoes verkleuren. Was de hoes niet met ander wasgoed en laat deze niet drogen in de droogmachine of direct zonlicht.

ⓘ LET OP Gebruik nooit agressieve reinigingsmiddelen of bleekmiddel! De plastic onderdelen kunnen worden gereinigd met een mild reinigingsmiddel en warm water.

ONDERHOUD

Om te garanderen dat uw autostoeltje de maximale bescherming biedt, is het uiterst belangrijk dat u het volgende in acht neemt:

- Alle hoofdonderdelen van het autostoeltje moeten regelmatig worden gecontroleerd op schade. De mechanische onderdelen moeten probleemloos functioneren.
- Het autostoeltje mag absoluut niet klem komen tussen harde onderdelen, zoals een portier of stoelrail, omdat het daardoor beschadigd kan raken.
- Als het stoeltje bijvoorbeeld is gevallen, dient het getest te worden door de fabrikant voordat het verder wordt gebruikt.

LEVENSDUUR VAN HET PRODUCT

Dit autostoeltje is zo ontworpen dat het bij normaal gebruik de bedoelde functies gedurende een levensduur van ongeveer 8 jaar kan vervullen. Door geleidelijke slijtage van kunststof onderdelen, bijvoorbeeld door blootstelling aan zonlicht (UV), kunnen de producteigenschappen enigszins worden aangetast.

Omdat grote temperatuurverschillen en andere onvoorziene omstandigheden normaal zijn in voertuigen, dient u met de volgende aspecten rekening te houden:

- Als het voertuig gedurende langere tijd in direct zonlicht staat, moet het autostoeltje uit de auto worden verwijderd dan wel met een lichte doek worden afgedekt.
- Controleer regelmatig alle kunststof en metalen onderdelen van het stoeltje op schade, vervorming of verkleuring. Als u veranderingen opmerkt aan het autostoeltje, moet u het wegdoen of laten controleren en mogelijk laten vervangen door de fabrikant.
- Verkleuring van de bekledingsstof, met name verbleken, is normaal bij gebruik in een auto en vermindert het functioneren van het stoeltje niet.

VERWIJDERING

Ter bescherming van het milieu vragen wij de gebruiker afval te scheiden en aan het begin (verpakking) en einde (productonderdelen) van de levensduur van het autostoeltje te verwijderen. Afvalverwijdering vindt op verschillende manieren plaats, afhankelijk van de lokale verordeningen die op dat gebied gelden. Om te zorgen dat u het autostoeltje conform de geldende regelgeving verwijdert, kunt het best contact opnemen met uw lokale afvalverwerkingsbedrijf of de gemeente. Neem in elk geval de afvalregelgeving van uw land in acht.

⚠ WAARSCHUWING Bij dit materiaal bestaat het risico van verstikking! Houd plastic verpakkingsmateriaal buiten het bereik van kinderen.

FABRIEKSGARANTIE

CYBEX GmbH (Riedingerstr. 18, 95448 Bayreuth, Duitsland) geeft u 3 jaar garantie op dit product. De garantie is alleen geldig in het land waar het product aanvankelijk werd verkocht door een retailer aan een klant. De inhoud van de garantie en alle essentiële informatie vereist voor de aanspraak erop staan op onze startpagina **go.cybex-online.com/manufacture-warranty-car-seats**.

Als een garantie wordt getoond in de beschrijving van een artikel, blijven uw wettelijke rechten ten aanzien van ons voor defecten onveranderd.

PIKTOGRAMY

OSTRZEŻENIE

Słowo sygnalizacyjne wskazuje na możliwą sytuację zagrożenia, która, jeśli nie zostanie uniknięta, może skutkować śmiercią lub poważnymi obrażeniami.

NOTYFIKACJA

Słowo sygnalizacyjne wskazuje na możliwą sytuację zagrożenia, która, jeśli nie zostanie uniknięta, może skutkować uszkodzeniem produktu lub innej własności.



Wskazówki i specjalne funkcje, które ułatwiają korzystanie z fotelika samochodowego.



Poprawny



Błędny



Film instruktażowy*



Powrót do spisu treści*

*tylko cyfrowa instrukcja obsługi

BEZPIECZEŃSTWO	5
CZĘŚCI PRODUKTU	10
RÓŻNE ZASTOSOWANIA FOTELIKA	11
WŁAŚCIWE USTAWIENIE W POJEŹDZIE	12
MONTAŻ W POJEŹDZIE Z UŻYCIEM BASE G / BASE G3	13
WYJMOWANIE Z POJAZDU	16
REGULACJA USTAWIENIA ZAGŁÓWKA	17
FUNKCJA OBRACANIA PODSTAWY BASE G / BASE G3	17
REGULACJA ODCHYLENIA FOTELIKA	18
ZAPINANIE DZIECKA	19
SKŁADANIE LINIOWEJ OSŁONY PRZED UDERZENIEM BOCZNYM	20
ZDEJMOWANIE I PONOWNE ZAKŁADANIE POKRYCIA FOTELIKA	21
CZYSZCZENIE	22
KONSERWACJA	22
TRWAŁOŚĆ PRODUKTU	22
UTYLIZACJA	23
GWARANCJA PRODUCENTA	23



CERTYFIKAT

UN R129/04

CYBEX Sirona G3

Wiek: ok. 3 miesiące – ok. 4 lata

Zakres rozmiarów: 61 – 105 cm

Waga: maks. 19 kg

Dziękujemy, że dokonując wyboru fotelika samochodowego, zdecydowali się Państwo na zakup **Sirona G3**.

BEZPIECZEŃSTWO

WAŻNE Przed zamontowaniem fotelika w samochodzie przeczytaj uważnie tę instrukcję obsługi i zawsze miej ją pod ręką do wykorzystania w przyszłości.

⚠ OSTRZEŻENIE

Śmierć lub poważne obrażenia mogą wystąpić, jeśli nie przestrzegasz instrukcji producenta. Aby dziecko było prawidłowo chronione, należy korzystać z fotelika samochodowego w sposób opisany w niniejszej instrukcji obsługi.

⚠ OSTRZEŻENIE

Śmierć lub poważne obrażenia mogą wystąpić, jeśli używane są nieautoryzowane zmodyfikowane foteliki samochodowe. Bez zgody organu udzielającego homologacji fotelika samochodowego nie wolno go w żaden sposób modyfikować ani uzupełniać.

Ważne informacje

- Ten fotelik samochodowy jest zatwierdzony zgodnie z normą UN R129/04.
- Nie ustawiać fotelika przodem do kierunku jazdy, dopóki dziecko nie ukończy 15 miesięcy i nie będzie miało 76 cm wzrostu. Nie korzystać z produktu, jeśli waga dziecka przekroczyła 19 kg lub wzrost dziecka przekroczył 105 cm.

- ThTen fotelik samochodowy można montować jedynie na fotelach pojazdów, które uzyskały homologację do używania urządzeń przytrzymujących dla dzieci zgodnie z instrukcją obsługi pojazdu.
- Ten fotelik samochodowy można używać wyłącznie w połączeniu z bazą Base G / Base G3 zmontowaną za pomocą mocowania ISOFIX.
- Nie używać żadnych nośnych punktów styczności innych niż opisane w instrukcji obsługi i oznaczone na urządzeniu przytrzymującym dla dzieci.
- Aby fotelik samochodowy zapewniał możliwie najlepsze zabezpieczenie, należy zawsze stosować liniową ochronę przed uderzeniem bocznym (LSP).
- Ten fotelik samochodowy został również przetestowany i zatwierdzony do użytku bez rozłożonej liniowej ochrony (LSP) przed uderzeniem bocznym.
- Liniowa ochrona przed zderzeniem bocznym (LSP) skierowana do wnętrza pojazdu musi być złożona, jeśli fotelik samochodowy jest używany na przednim siedzeniu pasażera lub na tylnym siedzeniu pojazdu siedzi inna osoba.
- Przed jazdą należy się upewnić czy osłona przed uderzeniem bocznym (LSP) skierowana w stronę drzwi pojazdu jest całkowicie złożona.
- Pasy biodrowe pasów bezpieczeństwa muszą przebiegać jak najniżej w poprzek pachwiny Twojego dziecka, aby w razie wypadku zapewnić optymalny efekt.
- Przed każdą podróżą należy upewnić się, że 5-punktowe pasy bezpieczeństwa są prawidłowo wyregulowane i przylegają ściśle do ciała dziecka. Pasy pod żadnym pozorem nie mogą być skręcone!
- Tylko optymalnie wyregulowany zagłówek może zapewnić dziecku maksymalną ochronę i komfort, jednocześnie zapewniając odpowiednie dopasowanie pasów barkowych.

- W czasie jazdy fotelik samochodowy powinien być zawsze zablokowany w pozycji tyłem lub przodem do kierunku jazdy.
- Należy zawsze upewnić się, że fotelik samochodowy nie zakleszcza się na żadnej powierzchni podczas zamykania drzwi pojazdu lub regulacji tylnego siedzenia.
- Nie należy używać tego fotelika samochodowego przez okres dłuższy niż 8 lat. Fotelik samochodowy jest narażony na duże naprężenia w trakcie eksploatacji produktu, co prowadzi do zmian jakości użytych materiałów wraz z wiekiem.
- NIE próbuj demontować części, która nie jest przeznaczona do usunięcia, modyfikować ani dodawać żadnej części do fotelika. Gwarancja zostanie unieważniona, jeśli zostaną użyte nieoryginalne części lub akcesoria.
- NIE próbuj samodzielnie wyrzucać fotelika samochodowego do odpadów domowych. Proszę postępować zgodnie z instrukcjami dotyczącymi utylizacji zawartymi w tej instrukcji obsługi.

OSTRZEŻENIA BEZPIECZEŃSTWA

⚠ OSTRZEŻENIE



Ryzyko obrażeń spowodowanych przednią poduszką powietrzną

Instalacja niniejszego fotelika samochodowego na przednim siedzeniu pasażera z aktywowaną przednią poduszką powietrzną JEST ZABRONIONA. W razie wypadku może to prowadzić do obrażeń u dziecka.

- Dezaktywuj przednią poduszkę powietrzną.

⚠ OSTRZEŻENIE**Ryzyko obrażeń z powodu niezabezpieczonego fotelika samochodowego**

W przypadku nagłego hamowania lub wypadku, niezabezpieczony fotelik samochodowy może spowodować obrażenia u dziecka.

- Fotelik samochodowy musi być zawsze prawidłowo zamocowany w pojeździe, nawet wówczas, gdy się z niego nie korzysta.

⚠ WARNING**Ryzyko obrażeń z powodu niezabezpieczonych przedmiotów**

W przypadku nagłego hamowania lub wypadku, niezabezpieczone przedmioty mogą spowodować obrażenia u dziecka lub innych pasażerów.

- Bagaż i wszelkie inne przedmioty znajdujące się w pojeździe muszą być zawsze dobrze przymocowane.

⚠ WARNING**Zagrożenie życia z powodu ekstremalnych temperatur**

Jeśli dzieci są narażone na ekstremalne temperatury przez dłuższy czas, istnieje ryzyko obrażeń lub nawet śmierci.

- Nigdy nie należy pozostawiać dziecka bez opieki w samochodzie.

⚠ OSTRZEŻENIE**Ryzyko oparzeń od gorących elementów**

Części systemu podtrzymywania dla dzieci nagrzewają się na słońcu, w wyniku czego mogą poparzyć skórę dziecka.

- Chroń dziecko i fotelik przed bezpośrednim działaniem promieni słonecznych.

⚠ OSTRZEŻENIE**Ryzyko obrażeń z powodu uszkodzonego fotelika samochodowego**

Podczas wypadku fotelik może doznać uszkodzeń, które nie będą zauważalne gołym okiem.

- W razie wypadku należy wymienić fotelik. W przypadku wątpliwości prosimy skontaktować się ze sprzedawcą lub producentem.



CZĘŚCI PRODUKTU

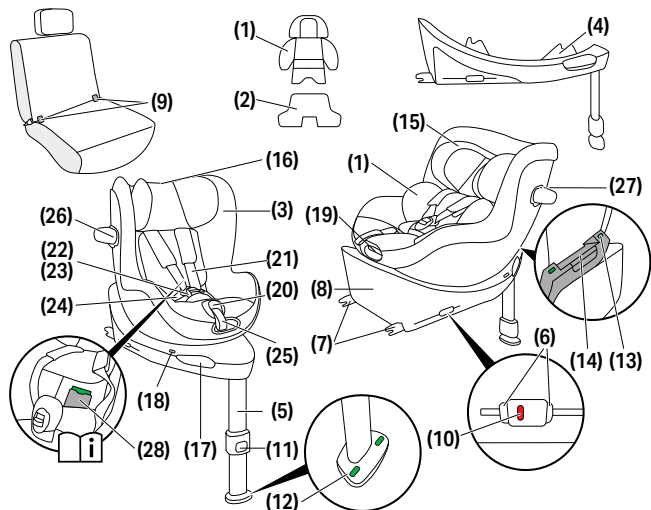

(1) Wkładka dla noworodka (jeśli zakupiono)

(2) Opcjonalna dodatkowa wkładka (jeśli zakupiono)

(3) Wskaźnik rozmiaru

(4) Kontrola kierunku jazdy (D.D.C.)

(5) Noga stabilizująca

(6) Przyciski zwalniające mocowanie ISOFIX

(7) Ramiona blokujące mocowanie ISOFIX

(8) Podstawa

(9) Punkty kotwiące mocowanie ISOFIX

(10) Wskaźnik mechanizmu ISOFIX

(11) Przycisk regulacji nogi stabilizującej

(12) Wskaźnik nogi stabilizującej

(13) Wskaźnik blokujący fotelika

(14) Dźwignia uwalniania fotelika

(15) Zagłówek

(16) Uchwyt regulacji zagłówek

(17) Dźwignia obracania fotelika

(18) Wskaźnik kierunku jazdy

(19) Uchwyt regulacji pozycji

(20) Przycisk regulacyjny pasa

(21) Pas barkowy

(22) Klamra pasa

(23) Sprzączka

(24) Pasy biodrowe

(25) Główny pas regulacji











(26) Liniowa ochrona przed uderzeniem bocznym (LSP)

(27) Przycisk zamykania LSP

(28) Kieszonka na instrukcję obsługi

RÓŻNE ZASTOSOWANIA FOTELIKA

40 – 105 cm, 0 M – approx. 4 Y max. 19 kg	76 – 105 cm, > 15 M – approx. 4 Y max. 19 kg
	

		
 40 – 48 cm		
 49 – 60 cm		
 61 – 105 cm		

 Wkładka dla noworodka służy do ochrony dziecka i musi być stosowana do momentu osiągnięcia wzrostu 60 cm.

Wkładka dla noworodka **(1)** (jeśli zakupiono) jest już umieszczona w foteliku, co umożliwi korzystanie z fotelika od wzrostu 49 cm.

Dzięki opcjonalnej dodatkowej wkładce **(2)** (jeśli zakupiono) dla szczególnie małych noworodków, fotelik może być używany od wzrostu 40 cm. Ta wkładka poprawia pozycję siedzącą wcześniaków i noworodków.

Należy ją usunąć, gdy dziecko przekroczy wzrost 48 cm.

Jeśli dziecko ma powyżej 48 cm przy pierwszym użyciu fotelika, wkładka nie jest potrzebna.

Usuń wkładkę dla noworodka **(1)**, jeśli dziecko ma więcej niż 60 cm.



Wskaźnik rozmiaru **(2)** pokazuje rozmiar, jaki dziecko musi osiągnąć, zanim będzie można zacząć używać fotelik przodem do kierunku jazdy.

WŁAŚCIWE USTAWIENIE W POJEJDZIE

Informacje ogólne

Jest to zaawansowany system przytrzymujący dla dzieci i-Size. Został zatwierdzony zgodnie z Regulaminem ONZ nr R129/04 do stosowania na miejscach siedzących pojazdu kompatybilnych z i-Size, zgodnie z informacjami producentów pojazdów zawartymi w instrukcjach obsługi.

Odpowiednie siedzenia pojazdu

- Siedzenia pojazdu oznaczone logo i-Size są zazwyczaj kompatybilne ze wszystkimi systemami przytrzymującymi dla dzieci i-Size.
- Mogą jednak obowiązywać ograniczenia. Należy sprawdzić listę kompatybilności pojazdów.

Jeśli pojazd nie posiada siedzenia i-Size

- Sprawdź listę kompatybilności pojazdów, aby zweryfikować możliwość użytkowania.
- Jeśli pojazd nie znajduje się na liście, skontaktuj się z naszym działem obsługi klienta w celu uzyskania dalszej pomocy.

Aktualna lista kompatybilności (link internetowy) dostępna na:

go.cybex-online.com/sirona-g3-car-compatibility

Nie ma gwarancji, że wszystkie pozycje siedzące i odchyłone mogą być używane we wszystkich zatwierdzonych pojazdach. Szczegóły znajdują się na liście kompatybilności pojazdów.

Jeśli w Twoim pojeździe jest mało miejsca, można złożyć osłonę przed uderzeniem bocznym (LSP).

MONTAŻ W POJEJDZIE Z UŻYCIEM BASE G / BASE G3

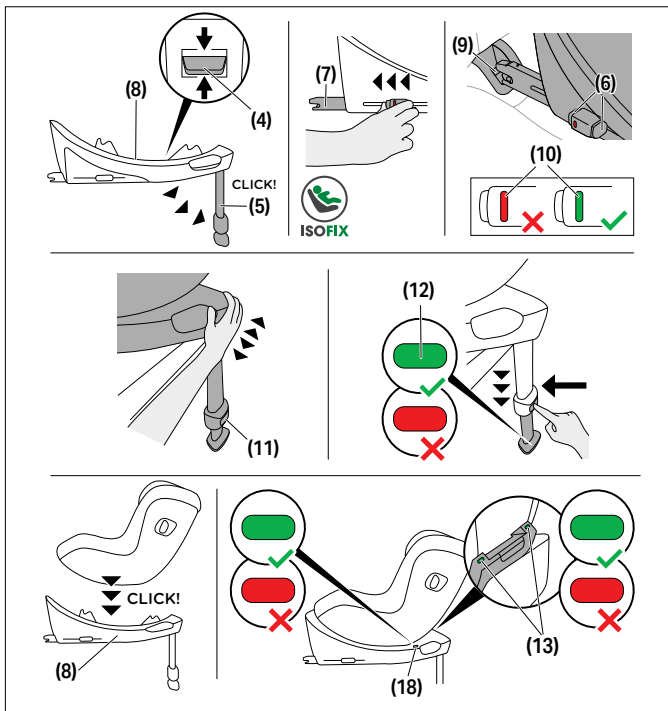

Zawsze upewnij się, że...

- Oparcia w pojeździe są zablokowane w pozycji pionowej.
- Podczas montowania fotelika samochodowego na przednim siedzeniu pasażera, cofnij fotel pojazdu możliwie najbardziej do tyłu.

💡 Osłona przed uderzeniem bocznym (LSP) rozkłada się automatycznie przy wyjmowaniu fotelika z opakowania.

💡 Z fotelika można korzystać wyłącznie na siedzeniach skierowanych przodem do kierunku jazdy, wyposażonych w ISOFIX.

⚠️ OSTRZEŻENIE Jeśli fotelik samochodowy jest używany z bazą, noga stabilizująca musi zawsze stykać się bezpośrednio z podłogą pojazdu. Jeśli w twoim pojeździe w miejscu na nogi są schowki należy skontaktować się z producentem tego pojazdu, aby upewnić się jego podłoga jest wystarczająco stabilna do utrzymania nogi stabilizującej.

⚠️ OSTRZEŻENIE Nie umieszczać żadnych przedmiotów w przestrzeni na nogi przed fotelikiem!

ℹ️ NOTYFIKACJA W przypadku niektórych foteli pojazdów wykonanych z delikatnych materiałów używanie fotelików samochodowych może pozostawiać ślady i/lub spowodować odbarwienia. Aby temu zapobiec, można umieścić pod fotelikiem samochodowym koc, ręcznik lub podobną rzecz chroniącą siedzenie pojazdu.

1. Ustaw przycisk kontroli kierunku jazdy (D.D.C.) **(4)** w położeniu środkowym i upewnij się, że podstawa jest ustawiona odpowiednio dla fotelików mocowanych tyłem do kierunku jazdy.
2. Rozłóż nogę stabilizującą **(5)** do momentu, aż zablokuje się w swoim położeniu maksymalnie wysuniętym do przodu.
3. Uwolnij przyciski zwalniające **(6)** ISOFIX, aby wydłużyć ramiona blokujące ISOFIX **(7)**.

💡 Przyciski zwalniające ISOFIX można zwalniać niezależnie, umożliwiając tym samym niezależną regulację ramion blokujących ISOFIX.

4. Wypchnij z podstawy możliwie najdalej ramiona blokujące ISOFIX **(7)**.
5. Umieść podstawę **(8)** na odpowiednim siedzeniu w pojeździe.

6. Wepchnij ramiona blokujące ISOFIX **(7)** w punkty kotwiące mocowanie ISOFIX **(9)**, aż usłyszysz „KLIKNIĘCIE”. Obydwa wskaźniki ISOFIX **(10)** zmieniają kolor z CZERWONEGO na ZIELONY.
7. Sprawdź, czy podstawa **(8)** jest zabezpieczona, próbując wyciągnąć ją z punktów kotwiących mocowanie ISOFIX **(9)**.
8. Pchnij podstawę **(8)** w kierunku oparcia siedzenia pojazdu, aż do całkowitego wyrównania z oparciem.

 Przesuwanie fotelika samochodowego z boku na bok, ułatwi dopasowanie fotelika do oparcia siedzenia pojazdu.

9. Naciśnij przycisk regulacji nogi stabilizującej **(11)** i wysuń nogę, aż dotknie podłogi pojazdu.
10. Wyciągnij nogę stabilizującą **(5)** do następnej pozycji blokowania, aby zapewnić optymalne przenoszenie siły.
11. Wskaźnik nogi stabilizującej **(12)** zmieni kolor na ZIELONY, gdy noga stabilizująca będzie ustawiona prawidłowo na podłodze pojazdu.
12. Umieść fotelik samochodowy na podstawie **(8)**.
13. Upewnij się, że fotelik samochodowy został zablokowany w swoim miejscu, co potwierdza słyszalne „KLIKNIĘCIE”.
14. Sprawdź czy wskaźnik blokowania fotelika **(13)** na podstawie ma kolor ZIELONY.
15. Instalacja jest zakończona, gdy wszystkie wskaźniki: wskaźnik mechanizmu ISOFIX **(10)**, wskaźnik nogi stabilizującej **(12)**, wskaźnik blokujący fotelika **(13)** oraz wskaźnik kierunku jazdy **(18)** pokazują ZIELONY.

WYJMOWANIE Z POJAZDU

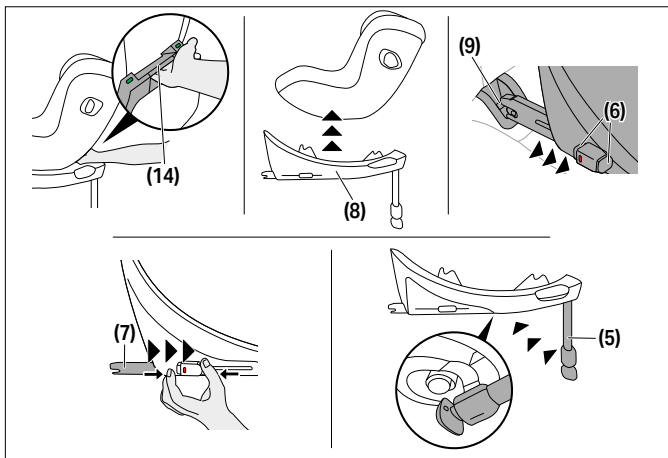

1. Aby wyjąć fotelik z podstawy **(8)** do góry dźwignię uwalniania fotelika **(14)**.
2. Przechyl delikatnie fotelik i podnieś go z podstawy **(8)**.
3. Odblokuj ramiona blokady ISOFIX **(7)** po obu stronach, wciskając przyciski zwalnające ISOFIX **(6)** i jednocześnie odciągając je do tyłu.
4. Odciągnij podstawę Base **(8)** od punktów kotwiących mocowanie ISOFIX **(9)**.
5. Wymij podstawę Base **(8)** i przesunij ramiona blokujące ISOFIX **(7)** całkowicie z powrotem do ich pozycji transportowej.
6. Wsuń nogę stabilizującą **(5)** z powrotem do pierwotnej pozycji, a następnie złóż ją w celu zaoszczędzenia miejsca.



REGULACJA USTAWIENIA ZAGŁÓWKA

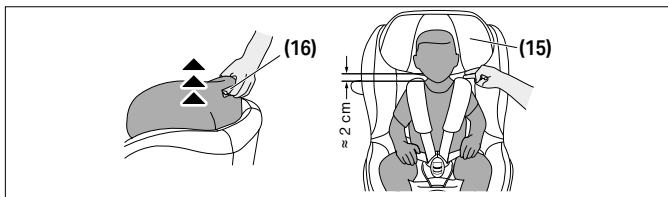

Aby wyregulować zagłówek (15), użyj uchwyty regulacji zagłówka (16) znajdującego się z tyłu zagłówka. Regulując ustawienie zagłówka (15), upewnij się, że odstęp pomiędzy ramionami dziecka a zagłówkiem nie jest większy niż 2 cm (szerokość ok. 2 palców).

FUNKCJA OBRACANIA PODSTAWY BASE G / BASE G3

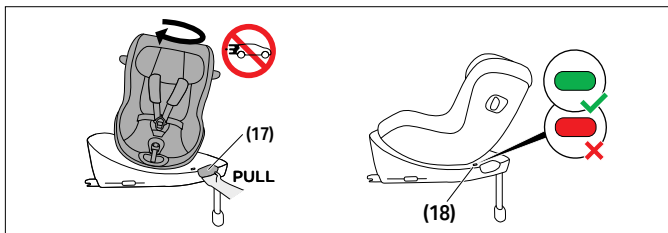

Pociągnij za dźwignię obracania fotelika (17) w podstawie, aby go obrócić. Przed rozpoczęciem podróży upewnij się, że fotelik jest prawidłowo zablokowany, a wskaźnik kierunku jazdy (18) ma kolor ZIELONY.



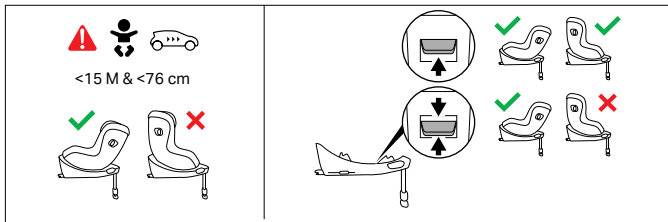

Gdy dziecko ukończy 15 miesięcy i osiągnie wzrost powyżej 76 cm, można je również przewozić w foteliku mocowanym przodem do kierunku jazdy. W tym celu należy ustawić przycisk kontroli kierunku jazdy w położeniu górnym.

- 💡 Fotelik można użytkować w ustawieniu tyłem do kierunku jazdy niezależnie od wzrostu dziecka.

REGULACJA ODCHYLENIA FOTELIKA

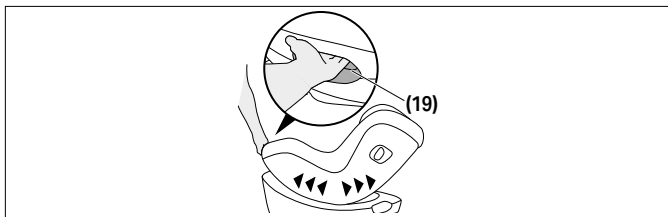

Aby ustawić fotelik samochodowy w wybranej pozycji odchylenia, przyciśnij uchwyt regulacji położenia **(15)** z przodu fotelika.

- 💡 Dla dzieci, które nie są jeszcze w stanie samodzielnie siedzieć, zalecamy stosowanie najbardziej płaskiej pozycji leżącej.
- 💡 Zawsze należy upewnić się, że fotelik samochodowy w sposób słyszalny zatrzaskuje się, przy ustawianiu go zarówno do użytkowania w pozycji leżącej lub siedzącej.



ZAPINANIE DZIECKA

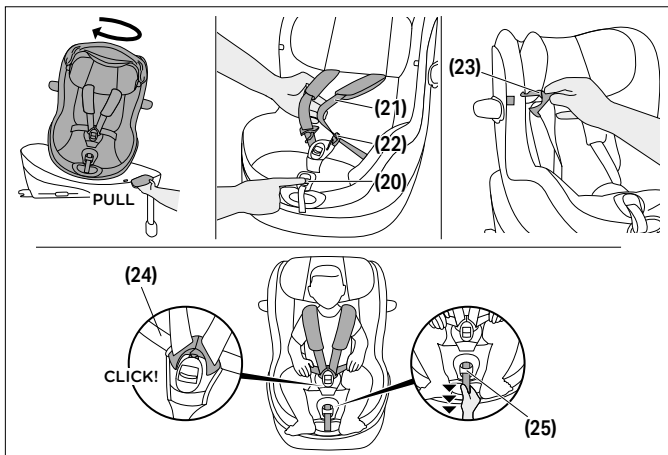

1. Obróć fotelik do pozycji wkładania dziecka.
2. Naciśnij przycisk regulacyjny pasa **(20)** i pociągnij oba pasy barkowe **(21)** jednocześnie, aby je poluzować.
3. Odepnij klamrę pasa **(22)** naciskając mocno czerwony przycisk.
4. Można teraz przymocować sprzączki **(23)** do wskazanych miejsc na pokrowcu za pomocą zintegrowanych pętli.
5. Ułóż dziecko w foteliku samochodowym pośladkami do oparcia.
6. Umieść pasy barkowe **(21)** bezpośrednio nad barkami dziecka.
7. Złącz sprzączki **(23)** i zablokuj je na miejscu w klamrze pasa **(16)**. Powinno być słyszalne kliknięcie.
8. Jeżeli używasz fotelika z klipsem SensorSafe, pchnij klips, aż do słyszalnego kliknięcia i przesuwaj zamknięty klips w kierunku klamry pasa **(22)**.



9. Dociągnij pasy biodrowe **(24)**, a następnie naciągnij główny pas regulacyjny **(25)**, aby dociągnąć pasy barkowe **(21)**, aż będą przylegać do ciała dziecka.

💡 Pasy bezpieczeństwa powinny być odpowiednio dopasowane, aby na żadnym z nich nie mogło powstać zagięcie.

10. Używając klipsa SensorSafe, umieść klips bezpośrednio pod poduszkami barkowymi.
11. Obróć fotelik do pozycji wybranej do podróży. Pozycja przodem do kierunku jazdy jest dozwolona tylko dla dzieci powyżej 15 miesiąca życia i o wzroście powyżej 76 cm.

SKŁADANIE LINIOWEJ OSŁONY PRZED UDERZENIEM BOCZNYM

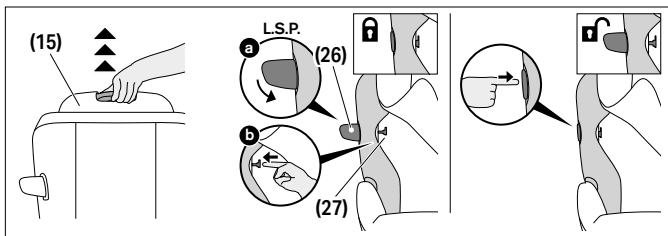

Aby złożyć liniową osłonę przed uderzeniem bocznym (LSP) **(26)**, należy wykonać następujące czynności:

1. Ustaw zagłówek **(15)** w możliwie najwyższej pozycji i podnieś do góry jego tapicerkę, aby uwidocznić przycisk zamykania LSP **(27)**.
2. Zamknij liniową osłonę przed uderzeniem bocznym (LSP) **(26)** i przytrzymaj ją złożoną. Wypchnij przycisk blokady LSP **(27)**.
3. Gdy przycisk blokady LSP **(27)** będzie wysunięty do końca, można zwolnić liniową osłonę przed uderzeniem bocznym (LSP) **(26)**.

Aby rozłożyć liniową osłonę przed uderzeniem bocznym (LSP) **(26)** ponownie mocno przyciśnij miejsce na LSP oznaczone „PRESS” (przyciśnij).

ZDEJMOWANIE I PONOWNE ZAKŁADANIE POKRYCIA FOTELIKA



⚠ OSTRZEŻENIE Fotelika samochodowego nigdy nie wolno używać bez tapicerki. Należy upewnić się, że używana jest tylko oryginalna tapicerka CYBEX, która stanowi integralną część fotelika. Dodatkowy pokrowiec na lato można zakupić w sklepie, w którym dokonano zakupu fotelika.

Pokrowiec fotelika samochodowego składa się z 4 części: pokrowca głównego, pokrowca zagłówek oraz dwóch ochraniaczy barkowych. Są one przymocowane do fotelika w kilku miejscach za pomocą napów i zapięć na rzep.

Aby zdjąć pokrowce, wykonaj następujące czynności:

1. Naciśnij przycisk regulacyjny pasa **(20)** i jednocześnie pociągnij oba pasy barkowe **(21)**, aby je poluzować.
2. Odepnij klamrę pasa **(22)**, naciskając mocno czerwony przycisk.
3. Zdejmij oba ochraniacze barkowe.
4. Usuń wkładkę dla noworodka, jeśli jest nadal używana.
5. Otwórz wszystkie napy z tyłu pokrowca zagłówek.
6. Zdejmij materiał pokrowca z uchwytu regulacji zagłówek **(16)** z tyłu zagłówek.
7. Zdejmij pokrowiec zagłówek.
8. Odczep pokrowiec główny od wyznaczonego konturu oraz wokół głównego pasa regulacji, a następnie go zdejmij.

Aby ponownie założyć pokrowiec, wykonaj powyższe czynności w odwrotnej kolejności.

CZYSZCZENIE

Jeśli fotelik samochodowy został kupiony z wkładką dla noworodka (1), przed jej umyciem należy usunąć piankę. W tkaninie znajdują się otwory do tego celu.

⚠ OSTRZEŻENIE Pokrowiec fotelika jest jego integralną częścią zapewniającą bezpieczeństwo oraz wygląd końcowy. Fotelik samochodowy należy używać wyłącznie z pokrowcem CYBEX. Nigdy nie należy korzystać z fotelika samochodowego bez pokrowca.

ⓘ NOTYFIKACJA Pokrycie można prać tylko w temperaturze 30°C przy zastosowaniu programu delikatnego prania, gdyż w przeciwnym razie może dojść do odbarwienia tkaniny pokrycia. Pokrycie należy prać osobno i nie wolno go suszyć w suszarce ani bezpośrednio na słońcu!

ⓘ NOTYFIKACJA Nigdy nie stosować silnych środków czyszczących ani wybielaczy! Elementy z tworzywa sztucznego można czyścić łagodnym środkiem czyszczącym i ciepłą wodą.

KONSERWACJA

Aby zagwarantować jak najwyższy poziom bezpieczeństwa fotelika, należy stosować się do poniższych zaleceń:

- Wszystkie części fotelika powinny być regularnie sprawdzane. Części mechaniczne muszą działać bez zarzutu.
- Upewnij się, że fotelik nie został uszkodzony poprzez zaklinowanie się pomiędzy drzwiami i siedzeniem samochodowym lub innymi twardymi elementami.
- Jeżeli fotelik upadnie lub zostanie uszkodzony, powinien zostać oddany do przeglądu.

TRWAŁOŚĆ PRODUKTU

Fotelik został zaprojektowany tak, by spełniać swoje funkcje przy normalnym użytkowaniu przez okres ok. 8 lat. W związku z tym, że plastikowe części z czasem się zużywają, np. z powodu ekspozycji

na słońce, cechy produktu mogą się nieznacznie zmieniać. Ponieważ fotelik może być narażony na duże wahania temperatur podczas jego eksploatacji w samochodzie oraz na inne nieprzewidziane sytuacje, należy stosować się do poniższych zaleceń:

- Jeżeli pojazd jest wystawiony na silne działanie promieni słonecznych przez długi czas, fotelik powinien być wyciągnięty z samochodu lub przykryty lekką tkaniną.
- Regularnie przeglądaj plastikowe i metalowe części sprawdzając czy nie mają uszkodzeń, odbarwień lub odkształceń. Jeżeli zauważysz jakiegokolwiek zmiany, fotelik powinien być zutylizowany lub sprawdzony i ewentualnie wymieniony przez producenta.
- Zmiany na tkaninie, w szczególności zmiana koloru, są naturalne i nie wpływają na funkcje fotelika.

UTYLIZACJA

Chcąc chronić środowisko, prosimy aby zutylizowali Państwo opakowanie oraz fotelik i jego elementy po zakończeniu użytkowania produktu.

Przepisy regulujące sposoby utylizacji mogą się różnić w zależności od kraju. Skontaktuj się z lokalną firmą zajmującą się gospodarką odpadami, aby we właściwy sposób zutylizować fotelik. Zawsze stosuj się do przepisów dotyczących postępowania z odpadami w swoim kraju.

⚠ OSTRZEŻENIE Niebezpieczeństwo uduszenia! Plastikowe opakowanie trzymaj poza zasięgiem dziecka.

GWARANCJA PRODUCENTA

CYBEX GmbH (Riedingerstr. 18, 95448 Bayreuth, Niemcy) udziela 3-letniej gwarancji na niniejszy produkt. Gwarancja jest ważna w kraju, w którym niniejszy produkt został pierwotnie sprzedany klientowi przez sprzedawcę detalicznego. Treść gwarancji oraz wszystkie istotne informacje wymagane do jej udzielenia znajdują się na naszej stronie internetowej

go.cybex-online.com/manufacture-warranty-car-seats.

Jeśli w opisie artykułu jest gwarancja, twoje prawa wobec nas z tytułu wad pozostają nienaruszone.

VIZUÁLIS JELZÉSEK

FIGYELMEZTETÉS

A figyelmeztető szó lehetséges veszélyes helyzetre utal, amely, ha nem kerülik el, halált vagy súlyos sérülést okozhat.

ÉRTESÍTÉS

A jelzőszó olyan potenciálisan veszélyes helyzetre utal, amely, ha nem kerüljük el, a termék vagy más vagyontárgyak károsodását eredményezheti.



Tippek és különleges funkciók, amelyek megkönnyítik a gyermekülés használatát.



rendben



helytelen



Bemutatóvideó*



Vissza a tartalomjegyzékhez*

*csak digitális használati útmutató

BIZTONSÁG	130
A TERMÉK ELEMEI	134
AZ ÜLÉS KÜLÖNBÖZŐ FELHASZNÁLÁSAI	135
MEGFELELŐ POZICIONÁLÁS A JÁRMŰBEN	136
BEHELYEZÉS A JÁRMŰBE A BASE G / BASE G3 HASZNÁLATÁVAL	137
ELTÁVOLÍTÁS A JÁRMŰBŐL	140
A FEJTÁMLA BEÁLLÍTÁSA	141
BASE G / BASE G3 TALP FORGATÓ FUNKCIÓ	141
A FEKVŐ POZÍCIÓ BEÁLLÍTÁSA	142
A GYERMEK RÖGZÍTÉSE	143
A LINEÁRIS OLDALÜTKÖZÉS ELLENI VÉDELEM BEHAJTÁSA	144
AZ ÜLÉSHUZAT ELTÁVOLÍTÁSA ÉS VISSZAHELYEZÉSE	145
TISZTÍTÁS	145
TERMÉK KARBANTARTÁS	146
TERMÉK ÉLETCIKLUS	146
MEGSEMMISÍTÉS	147
GYÁRTÓ GARANCIÁRA	147



TANÚSÍTVÁNY

ENSZ R129/04

CYBEX Sirona G3

Kor: kb. 3 hónap – kb. 4 év

Mérettartomány: 61 – 105 cm

Súly: max. 19 kg

Köszönjük, hogy az **Sirona G3** autóülést választotta.

BIZTONSÁG

FONTOS Olvassa el alaposan ezt a használati útmutatót, mielőtt az autósülést a járművébe helyezné, és későbbi hivatkozás céljából mindig tartsa azt kéznél.

▲ FIGYELMEZTETÉS

Halált vagy súlyos sérülést okozhat, ha nem tartja be a gyártó utasításait. Gyermeke megfelelő védelme érdekében elengedhetetlen, hogy az autóülést a felhasználói útmutatóban leírt módon használja.

▲ FIGYELMEZTETÉS

Halált vagy súlyos sérülést okozhat, ha engedély nélkül módosított autósüléseket használnak. A típusvizsgálati hatóság jóváhagyása nélkül az autóülést tilos módosítani vagy bármilyen egyéb módon kiegészíteni.

Fontos információk

- Ez az autósülés az UN R129/04 szerinti engedéllyel rendelkezik.
- Ne használja az autósülést előre néző helyzetben, amíg a gyermek nem tölti be a 15 hónapos kort és nem éri el a legalább 76 cm-es testmagasságot. Ne használja az ülést, ha a gyermek testsúlya meghaladja a 19 kg-ot vagy a testmagassága a 105 cm-t.
- Ezt az autósülést csak olyan utasülésekre lehet felszerelni, amelyek a jármű kézikönyve alapján rendelkeznek a

megfelelő engedéllyel gyermekek számára készült biztonsági rendszerekhez.

- Ez az autóülés Base G / Base G3 rendszerrel kombinálva kizárólag ISOFIXszel együtt használható.
- Csak a felhasználói útmutatóban leírt és a gyermek biztonsági rendszeren megjelölt rögzítési pontokat alkalmazza.
- Annak érdekében, hogy az autóülés a lehető legnagyobb védelmet nyújtsa, mindig használja a lineáris oldalütközés elleni védelmet az ajtó felőli oldalon (L.S.P.).
- Az autóülés kihajtott lineáris oldalsó ütközésvédelem (L.S.P.) nélküli használatra is be van vizsgálva és jóvá van hagyva.
- A jármű belseje felőli lineáris oldalsó ütközésvédelemnek (L.S.P.) behajtva kell lennie, ha az autósülést az első utasülésen használják, vagy ha a hátsó ülésen más személy is utazik.
- Indulás előtt győződjön meg, hogy a jármű ajtaja felőli lineáris oldalsó ütközésvédelem (L.S.P.) teljesen ki van hajtvva.
- Baleset esetén az optimális hatás kifejtése érdekében a heveder medenceöveinek a lehető legalacsonyabban kell futnia a gyermek medencéjénél.
- Minden út előtt ellenőrizze az ötpontos heveder megfelelő beállítását és azt, hogy az szorosan illeszkedik-e a gyermek testéhez. Az övek nem lehetnek megtekeredve!
- Csak az optimálisan beállított fejtámasz nyújt gyermeke számára maximális védelmet és kényelmet, valamint biztosítja a vállövek megfelelő elrendezését.
- Vezetés közben az autóülésnek mindig rögzített állapotban kell lennie, előre vagy hátra néző helyzetben.
- Minden esetben biztosítsa, hogy az autóülés a jármű ajtajának bezárásakor vagy a hátsó ülés állításakor ne nyomódjon neki semmilyen felületnek.
- 8 évnél tovább ne használja az autósülést. Élettartama során az autósülés olyan igénybevételnek van kitéve, amely az idő előrehaladtával megváltoztatja az anyag tulajdonságait.



- Ne próbálja meg szétszerelni olyan alkatrészt, amelyet rendeltetése szerint nem lehet eltávolítani, ne végezzen módosítást és ne adjon hozzá semmilyen alkatrészt az üléshez. A garancia érvényét veszti, ha nem eredeti alkatrészeket vagy tartozékokat használnak.
- Ne próbálja meg az autósülést háztartási hulladékként kidobni. Kérjük, kövesse a felhasználói útmutatóban található ártalmatlanítási utasításokat.

BIZTONSÁGI FIGYELMEZTETÉSEK

⚠ FIGYELMEZTETÉS



Sérülésveszély az első légszák miatt

TILOS az autóülést az első utasülésre felszerelni, ha az elülső légszák aktiválva van. Baleset esetén ez sérülést okozhat gyermekének.

- Kapcsolja ki az első légszákot.

⚠ FIGYELMEZTETÉS

Sérülésveszély a rögzítetlen autósülés miatt

Vészfékezés vagy baleset esetén a rögzítetlen autósülés sérüléseket okozhat gyermekének.

- Az autósülést mindig gondosan rögzíteni kell a járműben, még akkor is, amikor nincs használatban.

⚠ FIGYELMEZTETÉS

Sérülésveszély a rögzítetlen tárgyak miatt

Vészfékezés vagy baleset esetén a rögzítetlen tárgyak sérüléseket okozhatnak gyermekének vagy más utasoknak.

- Az autóban lévő csomagokat és más tárgyakat mindig stabilan rögzíteni kell.

⚠ FIGYELMEZTETÉS**Életveszélyes veszély extrém hőmérsékletek miatt**

Ha a gyerekek hosszabb ideig extrém hőmérsékletnek vannak kitéve, sérülés vagy akár halál is bekövetkezhet.

- Soha ne hagyja gyermekét felügyelet nélkül az autóban.

⚠ FIGYELMEZTETÉS**Égési sérülés veszélye forró alkatrészek miatt**

Az autósülés részei napsütés hatására felmelegsznek, és a gyermek bőrét megégetheti.

- Védje gyermekét és az autósülést a közvetlen napfénytől.

⚠ FIGYELMEZTETÉS**Sérülésveszély a sérült autósülés miatt**

Baleset esetén az autósülésen olyan sérülések keletkezhetnek, amelyek szabad szemmel nem láthatóak. Baleset után cserélje ki az ülést.

- Amennyiben kétségei merültek fel, vegye fel a kapcsolatot a kereskedővel vagy a gyártóval.



A TERMÉK ELEMEI

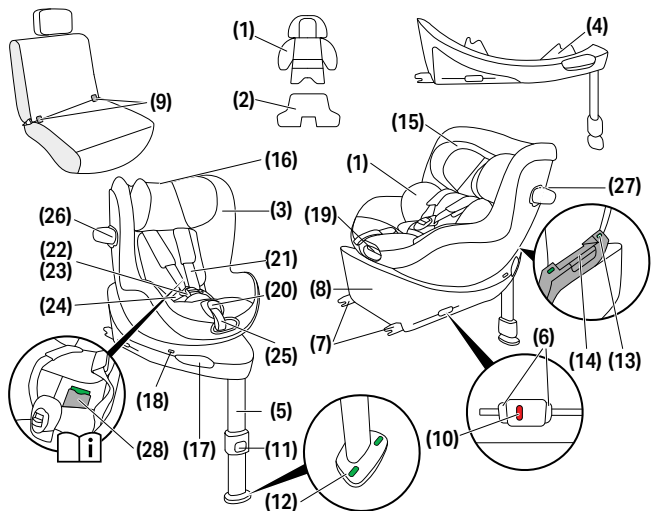

(1) Újszülött szűrőbetét (ha megvásárolták)

(2) Opcionális kiegészítő betét (ha megvásárolták)

(3) Méretjelző

(4) Menetirányjelző ellenőrzés (D.D.C)

(5) Lábtámasz

(6) ISOFIX kioldó gombok

(7) ISOFIX rögzítő karok

(8) Alap

(9) ISOFIX rögzítési pontok

(10) ISOFIX jelző

(11) Lábtámasz beállító gomb

(12) Lábtámasz jelző

(13) Ülészögjelző

(14) Az ülés kioldófogantyúja

(15) Fejtámasz

(16) Fejtámasz beállító kar

(17) Ülészelforgató fogantyú

(18) Menetirányjelző (D.D.C.)

(19) Pozícióbeállító fogantyú

(20) Övbeállító gomb

(21) Vállöv

(22) Övcsat

(23) Zárnyelv

(24) Medenceövek

(25) Központi beállító övzáróvédelem (L.S.P.)











(26) Lineáris oldalsó ütközésvédelem (L.S.P.)

(27) L.S.P. rögzítő gomb

(28) Felhasználói útmutató tárolórekesze

AZ ÜLÉS KÜLÖNBÖZŐ FELHASZNÁLÁSAI

40 – 105 cm, 0 M – approx. 4 Y max. 19 kg	76 – 105 cm, > 15 M – approx. 4 Y max. 19 kg
	

		
 40 – 48 cm		
 49 – 60 cm		
 61 – 105 cm		

 Az újszülött szűkítőbetét a gyermek védelmére szolgál és ennek használata 60 cm testmagasságig kötelező.

Az újszülött szűkítőbetét **(1)** (ha megvásárolták) már be van helyezve az autósülésbe, így az ülés 49 cm-től használható.

Az opcionális kiegészítő betétel **(2)** (ha megvásárolták), amely különösen kis újszülöttek számára készült, az autósülés már 40 cm-től használható. Ez a betét javítja a koraszülött és újszülött babák ülőpozícióját.

A betétet el kell távolítani, ha a baba meghaladja a 48 cm-t.

Ha a baba az autósülés első használatakor már 48 cm felett van, a betét nem szükséges.

Távolítsa el az újszülött szűkítőbetétet **(1)**, ha a gyermek meghaladja a 60 cm-t.



A méretjelzőn **(3)** látható, hogy gyermeke mekkorára kell nőjön, mielőtt megengedett az ülés átalakítása előre néző használatra.

MEGFELELŐ POZICIONÁLÁS A JÁRMŰBEN

Általános információk

Ez egy továbbfejlesztett i-Size gyermekbiztonsági rendszer. Az ENSZ R129/04 számú előírása szerint engedélyezett i-Size kompatibilis járműüléseken történő használatra, a járműgyártók kezelési útmutatóiban megadottak szerint.

Megfelelő járműülések

- Az i-Size logóval jelölt járműülések általában kompatibilisek minden i-Size gyermekbiztonsági rendszerrel.
- Bizonyos korlátozások azonban előfordulhatnak. Kérjük, ellenőrizze a járműkompatibilitási listát.

Ha a jármű nem rendelkezik i-Size üléssel

- Ellenőrizze a járműkompatibilitási listát annak megállapítására, hogy a használat lehetséges-e.
- Ha a jármű nem szerepel a listán, kérjük, lépjen kapcsolatba ügyfélszolgálatunkkal további segítségért.

Az aktuális kompatibilitási lista (webes hivatkozás) elérhető itt:

go.cybex-online.com/sirona-g3-car-compatibility

Nem garantált, hogy minden ülő- és döntött pozíció használható minden jóváhagyott járműben. A részletekért kérjük, tekintse meg a járműkompatibilitási listát.

Ha nincsen elég hely a járműben, akkor a lineáris oldalsó ütközésvédelmet (L.S.P.) be lehet hajtani.



BEHELYEZÉS A JÁRMŰBE A BASE G / BASE G3 HASZNÁLATÁVAL

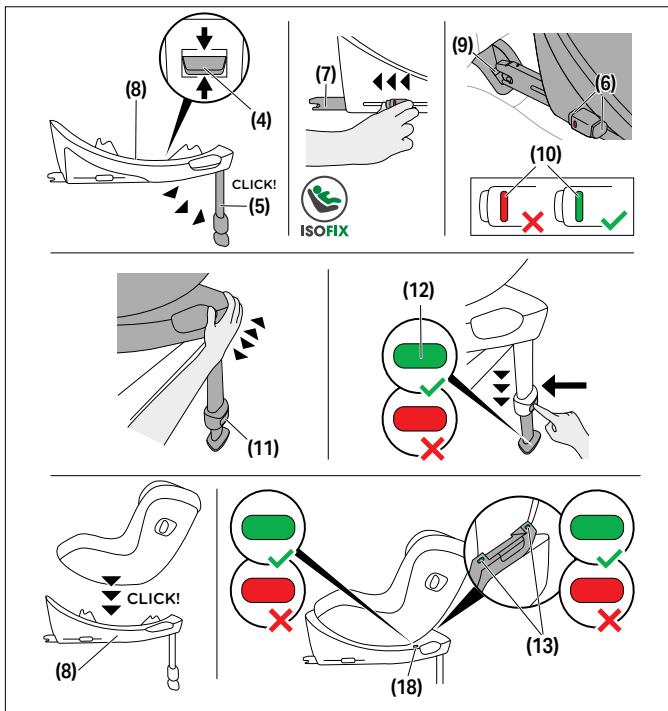

Minden esetben gondoskodjon a következőkről...

- A járműben a háttámlák függőleges helyzetben vannak rögzítve.
- Ha az első utasülésre telepíti a gyermekülést, akkor a lehető leghátsó pozícióba állítsa a járműülést.

💡 A lineáris oldalsó ütközésvédelem (L.S.P.) automatikusan kinyílik az autóülésnek a csomagolásból való kivételekor.

💡 Az autóülést kizárólag ISOFIX rendszerrel ellátott, előre néző járműülésekre tervezték.

⚠ FIGYELMEZTETÉS Ha az autósülést alappal használják, a támasztólábnak közvetlenül érintkeznie kell a jármű padlójával. Ha járműve tárolórekeszekkel rendelkezik a lábtérben, annak ellenőrzése érdekében, hogy a jármű padlója elbírja-e a támasztóláb terhelését, vegye fel a kapcsolatot a jármű gyártójával.

⚠ FIGYELMEZTETÉS Ne tegyen semmilyen tárgyat a gyermekülés előtti lábtérbe.

📌 **ÉRTESÍTÉS** Bizonyos érzékeny anyagokból készült járműüléseken az autóülés használata nyomokat és/vagy elszíneződéseket okozhat. Ennek megelőzése érdekében helyezzen az autóülés alá egy törülközőt, lepedőt vagy hasonló anyagot, így megvédheti járműve ülését.

1. Tartsa a menetirány ellenőrző (D.D.C.) gombot **(4)** középső állásban, és ügyeljen arra, hogy a talp hátrafelé néző autósüléshez legyen beállítva.
2. Addig hajtsa ki a támasztólábat **(5)**, amíg az a legelső pozíciójában nem rögzül.
3. Az ISOFIX rögzítőkarok **(7)** kihúzásához oldja ki az ISOFIX kioldó gombot **(6)**.

💡 Mindkét ISOFIX kioldó gomb egymástól függetlenül kioldható, így az ISOFIX rögzítő karok egymástól függetlenül állíthatók be.

4. Tolja ki teljes mértékben az ISOFIX rögzítőkarokat **(67)** az alapból.
5. Helyezze az alapot **(8)** egy megfelelő ülésre a járműben.
6. Nyomja be az ISOFIX rögzítőkarokat **(7)** az ISOFIX rögzítési pontokba **(9)**, amíg ezek egy hallható „KATT” hang kíséretében

be nem pattannak a helyükre. A két ISOFIX jelző **(10)** átvált PIROSRÓL ZÖLDRE.

7. Próbálja meg kihúzni az alapot az ISOFIX rögzítési pontokból **(9)**, így ellenőrizheti a biztonságos rögzítést.
8. Tolja az alapot **(8)** a jármű háttámlájának irányába, amíg az teljesen egy vonalba nem kerül a háttámlával.

 Egyik oldalról a másik oldalra való mozgatással illeszse megfelelően a háttámlához az autóülést.

9. Nyomja meg a támasztóláb beállító gombot **(11)** és addig húzza ki a lábat, amíg az hozzá nem ér a jármű padlójához.
10. Az optimális erőátvitel érdekében a következő rögzítési pozícióig húzza ki a támasztólábat **(5)**.
11. Ha megtörtént a lábtámasz megfelelő pozicionálása a jármű padlóján, akkor a lábtámasz jelzője **(12)** ZÖLD színűre vált.
12. Helyezze rá az autóülést az alapra **(8)**.
13. Ellenőrizze, hogy az autóülés egy hallható „KATT” hang kíséretében a helyére pattant.
14. Ellenőrizze, hogy az ülés rögzítésjelzője **(13)** az alapon ZÖLD színű-e.
15. A beszerelés akkor tekinthető befejezettnek, ha minden jelző: ISOFIX jelző **(10)**, lábtámasz jelző **(12)**, ülésrögzítés jelző **(13)** és menetirányjelző **(18)** ZÖLD színt mutat.

ELTÁVOLÍTÁS A JÁRMŰBŐL

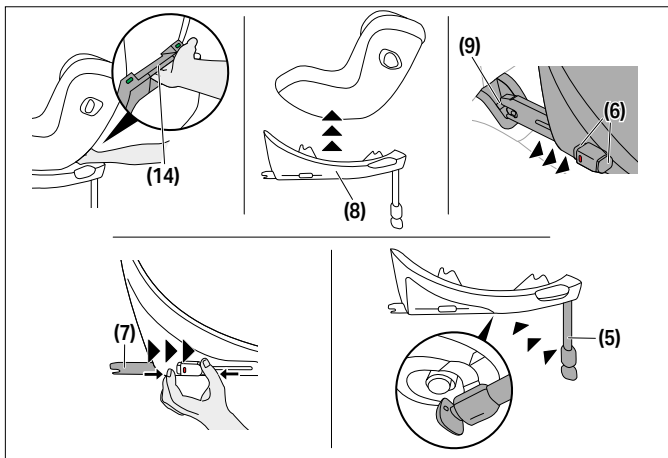

1. Az autóülésnek az alapról **(8)** való eltávolításához nyomja meg az üléskioldó gombját **(14)**.
2. Döntse meg kissé az autóülést és emelje le az alapról **(8)**.
3. Az ISOFIX rögzítőkarok **(7)** mindkét oldalán történő kioldásához nyomja meg az ISOFIX kioldó gombokat **(6)**, és ezzel egy időben húzza hátra ezeket.
4. Húzza ki az alapot **(8)** az ISOFIX rögzítési pontokból **(9)**.
5. Távolítsa el az alapot **(8)**, és csúsztassa vissza teljesen az ISOFIX rögzítőkarokat **(7)** a szállítási pozícióikba.
6. Tolja vissza a támasztólábat **(5)** eredeti pozíciójába és a helytakarékoság érdekében hajtsa be.



A FEJTÁMLA BEÁLLÍTÁSA

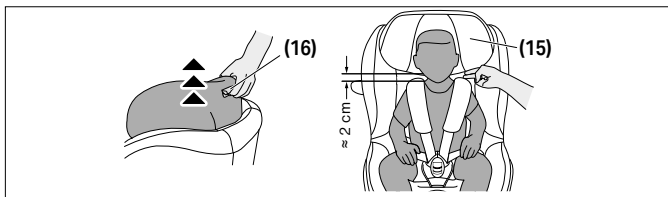

A fejtámla beállításához használja a fejtámla beállító kart **(16)**, amely a fejtámla **(15)** hátoldalán található.

A fejtámla **(15)** beállításakor biztosítsa, hogy a gyermek válla és a fejtámla között ne maradjon 2 cm-nél (két ujjszélesség) nagyobb hézag.

BASE G / BASE G3 TALP FORGATÓ FUNKCIÓ

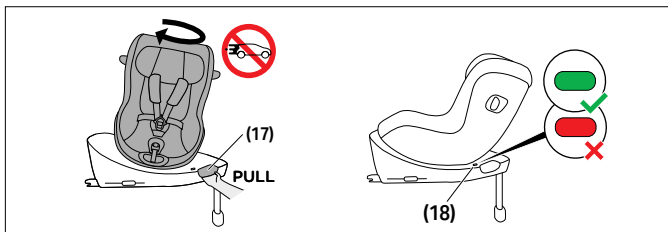

Az ülés forgatásához húzza meg az alapon található ülésforgató fogantyút **(17)**.

Indulás előtt győződjön meg arról, hogy az ülés megfelelően a helyére van rögzítve és a menetirányjelző **(18)** ZÖLDET mutat.



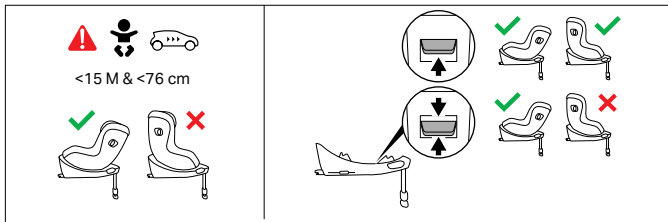

Amint gyermeke elmúlt 15 hónapos, és 76 cm-nél magasabb, a menetirányba nézve is utazhat. Ehhez állítsa az irány ellenőrző gombot a felső állásba.

💡 Az autósülés végig használható hátrafelé néző helyzetben a mérettartományába eső gyermekek számára.

A FEKVŐ POZÍCIÓ BEÁLLÍTÁSA

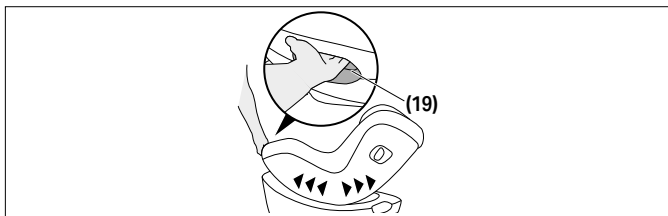

Az autósülésnek a kívánt fekvő pozícióba való beállításához nyomja meg az ülés elülső részén található pozíció beállító kart **(15)**.

💡 Azon gyermekek számára, akik még nem képesek önállóan ülni, a leglaposabb fekvési pozíció használatát javasoljuk.

💡 Ülő vagy fekvő helyzetbe történő beállításakor mindig biztosítsa, hogy az autósülés hallhatóan bepattanjon a helyére.



A GYERMEK RÖGZÍTÉSE

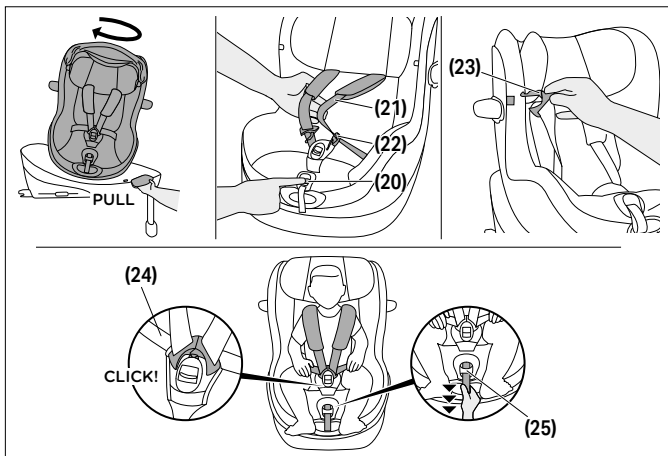

1. Forgassa az ülést beszállási helyzetbe.
2. Nyomja meg az övbeállító gombot **(20)**, és egyszerre húzza ki mindkét vállövet **(21)**, meglazítva azokat.
3. A piros gomb erőteljes megnyomásával bontsa ki az övcsatát **(22)**.
4. Ekkor a zárnyelvek **(23)** behelyezhetők a huzaton jelzett helyekre a hurkok segítségével.
5. Farral hátra helyezze be gyermekét az autósülésbe.
6. Helyezze a vállöveket közvetlenül a gyermek vállára **(21)**.
7. Kapcsolja be mindkét zárnyelvet **(23)** és reteszelve az övcsatba **(22)**. Ekkor egy "KATT" hangot kell hallania.



- Ha SensorSafe klipsszel ellátott ülést használ, akkor nyomja be a klipszet amíg "KATT" hallatszik, és csúsztassa a zárt klipszet le az övcsat irányába **(22)**.
- Húzza meg a medenceöveket **(24)** majd a központi beállító öv **(25)** segítségével húzza meg a vállöveket **(21)**, hogy azok illeszkedjenek a gyermek testére.

💡 A hevedert elég szorosan kell felhelyezni ahhoz, hogy az egyes övet ne gyűrődhessenek.

- A SensorSafe klipsz használata esetén a klipszet közvetlenül a vállpárnák alá helyezze.
- Forgassa az ülést a kívánt utazási helyzetbe. Az előre néző helyzet kizárólag 15 hónaposnál idősebb és 76 cm-nél magasabb gyermek esetén megengedett.

A LINEÁRIS OLDALÜTKÖZÉS ELLENI VÉDELEM BEHAJTÁSA

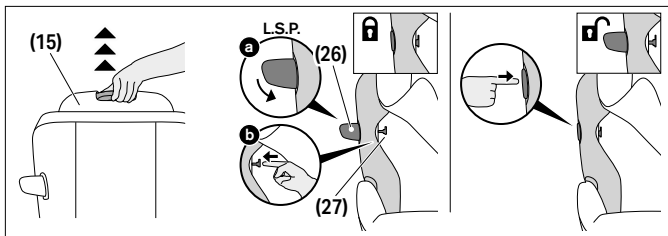

A lineáris oldalütközés elleni védelem (L.S.P.) **(26)** behajtásához járjon el a következőképpen:

- Húzza a fejtámlát **(15)** a legfelső pozícióba, és hajtsa fel a fejtámla huzatját, hogy szabadá tegye az L.S.P. rögzítő gombját **(27)**.
- Zárja be a lineáris oldalütközés elleni védelmet (L.S.P.) **(26)** és tartsa lenyomva. Nyomja kifelé az L.S.P. rögzítő gombját **(27)**.
- Az L.S.P. rögzítő gombjának **(27)** a maximális kinyomásakor kioldható a lineáris oldalütközés elleni védelem (L.S.P.) **(26)**.

A lineáris oldalütközés elleni védelem (L.S.P.) **(26)** újbóli kihajtásához nyomja meg határozottan az L.S.P. „PRESS” feliratának a helyén.

AZ ÜLÉSHUZAT ELTÁVOLÍTÁSA ÉS VISSZAHELYEZÉSE



▲ FIGYELMEZTETÉS Az autóülést tilos üléshez nélkül használni. Mivel a huzat szerves része a biztonsági rendszernek, csakis az eredeti CYBEX üléshez használja. Póthuzatot a hivatalos márkakerskedőknél vásárolhat.

Az autós gyermekülés huzata 4 részből áll: a fő huzatból, a fejtámasz huzatából és két vállpárnából. Ezek több ponton patentekkel és tépőzáras rögzítésekkel vannak az üléshez erősítve.

A huzatok eltávolításához kövesse az alábbi lépéseket:

1. Nyomja meg az övbeállító gombot **(20)**, és egyszerre húzza meg mindkét vállövet **(21)** a lazításhoz.
2. Oldja ki az övcsatot **(22)** a piros gomb határozott megnyomásával.
3. Távolítsa el mindkét vállpárnát.
4. Távolítsa el az újszülött szűkítőbetétet, ha még használatban van.
5. Nyissa ki a fejtámaszhuzat hátoldalán található összes patentet.
6. Húzza le a huzat anyagát a fejtámasz beállító karról **(16)** a fejtámasz hátoldalán.
7. Távolítsa el a fejtámasz huzatát.
8. Válassza le a fő huzatot a kijelölt kontúrról és a központi beállító övről, majd távolítsa el.

A huzat visszahelyezéséhez kövesse az eltávolítási lépéseket fordított sorrendben.

TISZTÍTÁS

Ha újszülött szűkítőbetéttel **(1)** vásárolta, a habszivacsot mosás előtt ki kell venni. Ehhez nyílások található az anyagban.

⚠ FIGYELMEZTETÉS A huzat A gyermekülés biztonsági rendszerének integrált része. Ezért a gyermekülést soha nem szabad huzat nélkül vagy más üléshez való huzattal használni.

i ÉRTESÍTÉS A huzat csakis kímélő programmal 30 °C-on mosható, ellenkező esetben a huzat szövete elszíneződhet. Kérjük, hogy a huzatot egyéb ruháktól elkülönítve mossa, és ne szárítsa szárítógépben vagy közvetlen napsütésen!

i ÉRTESÍTÉS Agresszív tisztítószeret vagy fehérítőszeret tilos használni! A műanyag alkatrészek kímélő tisztítószerrel és meleg vízzel tisztíthatók.

TERMÉK KARBANTARTÁS

Azért, hogy gyermekülése maximális védelmet nyújtson, fontos, hogy megfeleljen az alábbiaknak:

- A gyermekülés minden főbb alkatrészét rendszeresen ellenőrizni kell, hogy nem hibásodott-e meg. A mechanikus részeknek tökéletesen kell működniük.
- Figyeljen rá, hogy a gyermekülés ne szoruljon be kemény tárgyak közé, mint pl. az autó ajtaja, az ülésínhez stb., amelyek károsíthatják.
- Ha a gyermekülést pl. leejtik, a gyártónak meg kell vizsgálnia, mielőtt újra használják.

TERMÉK ÉLETCIKLUS

A gyermekülést úgy tervezték, hogy rendeltetészerűen lássa el funkcióit kb. 8 éven keresztül. A műanyag fokozatos kopása – például a napsugárzásnak (UV) köszönhetően – a termék tulajdonságain enyhén ugyan, de rontani tud.

Mivel nagyon magasak a hőmérsékleti ingadozások és gyakoriak az egyéb nem látható feszültségek a járműveknél, a következő pontokat kell figyelembe venni:

- Ha a jármű hosszú ideig erős napfénynek van kitéve, a gyermekülést ki kell venni a járműből vagy le kell takarni egy világos ruhával.
- Rendszeresen ellenőrizni kell az ülés minden műanyag és fém részét, hogy nem károsodik, vagy alakja vagy színe nem változik-e meg. Ha bármilyen változást észlel a gyermekülésben, akkor az ülést el kell távolítani, vagy ellenőrizni kell, és esetleg ki kell cseréltetni a gyártóval.
- A szövet megváltozása, különösen a fakulás, normális jelenség, ha a járműben használják, és nem
- károsítják az ülés funkcióját.

MEGSEMMISÍTÉS

Környezetvédelmi okokból kérjük, hogy különítsék el és semmisítsék meg az ülés élettartamának elején (csomagolás) és végén (termék alkatrészek) keletkező szemetet.

A szemétkézelést a helyi hatóságok különbözőképpen végzik. A gyermekülés szabályszerű ártalmatlanításának biztosítása érdekében, vegye fel a kapcsolatot a helyileg illetékes ártalmatlanítási hatósággal. Mindig vegye figyelembe országa hulladékkezelési szabályait.

▲ FIGYELMEZTETÉS Fulladásveszély! A műanyag csomagolóanyagot tartsa távol gyermekektől.

GYÁRTÓ GARANCIÁRA

A CYBEX GmbH (Riedingerstr. 18, 95448 Bayreuth, Németország) 3 év szavatosságot biztosít erre a termékre. A szavatosság abban az országban érvényes, ahol a kiskereskedő először értékesítette a terméket a vevőnek.

A szavatosság tartalmára vonatkozó és a garancia érvényesítéséhez szükséges minden lényeges információ megtalálható a honlapunkon:

go.cybex-online.com/manufacture-warranty-car-seats.



A termék leírásában szereplő szavatosság nem befolyásolja az Ön törvény által garantált jogait a meghibásodásokra vonatkozóan.

VIZUÁLNÍ JAZYK

VAROVÁNÍ

Slovo signálu označuje možnou nebezpečnou situaci, která, pokud nebude odvrácena, může mít za následek smrt nebo vážné zranění.

OZNÁMENÍ

Slovo signálu označuje možnou nebezpečnou situaci, která, pokud nebude odvrácena, může způsobit poškození produktu nebo jiného majetku.



Tipy a speciální funkce, které usnadňují používání autosedačky.



ok



špatná



Výukové video*



Zpět na obsah*

*pouze digitální uživatelská příručka

BEZPEČNOST	151
SOUČÁSTI VÝROBKU	155
RŮZNÉ POUŽITÍ SEDAČKY	156
SPRÁVNÁ POLOHA VE VOZIDLE	157
MONTÁŽ DO VOZIDLA POMOCÍ BASE G / BASE G3	158
ODSTRANĚNÍ Z VOZIDLA	161
NASTAVENÍ OPĚRKY HLAVY	162
FUNKCE OTÁČENÍ ZÁKLADNY BASE G / BASE G3	162
NASTAVENÍ DO NAKLONĚNÉ POLOHY	163
ZABEZPEČENÍ DÍTĚTE	164
SLOŽENÍ LINEÁRNÍ OCHRANY PŘI BOČNÍM NÁRAZU	165
ODSTRANĚNÍ A OPĚTOVNÉ NASAZENÍ POTAHU SEDAČKY	166
ČIŠTĚNÍ	166
PÉČE O PRODUKTU	167
ŽIVOTNOST PRODUKTU	167
LIKVIDACE	168
ZÁRUKA VÝROBCE	168

CERTIFIKACE

UN R129/04

CYBEX Sirona G3

Věk: kb. 3 hónap – kb. 4 év

Rozsah velikostí: 61 – 105 cm

Hmotnost: max. 19 kg

Děkujeme, že jste si zakoupili autosedačku **Sirona G3**.

BEZPEČNOST

DŮLEŽITÉ Než autosedačku nainstalujete do auta, pečlivě si přečtěte tuto uživatelskou příručku a mějte ji vždy po ruce pro budoucí použití.

⚠ VAROVÁNÍ

Pokud nebudete dodržovat pokyny výrobce, může dojít k úmrtí nebo vážnému zranění. Aby byla zajištěna řádná bezpečnost vašeho dítěte, používejte autosedačku podle tohoto návodu.

⚠ VAROVÁNÍ

Smrt nebo vážné zranění může nastat, pokud jsou použity neautorizované upravené autosedačky. Bez předchozího svolení schvalovacího orgánu je autosedačku zakázáno jakýmkoliv způsobem upravovat nebo k ní přidávat součásti.

Důležité informace

- Tato autosedačka je schválena podle normy UN R129/04.
- Nepoužívejte autosedačku upevněnou ve směru jízdy, dokud dítě není ve věku nad 15 měsíců a nedosáhlo výšky alespoň 76 cm. Dále autosedačku nepoužívejte, pokud byla překročena maximální hmotnost dítěte 19 kg nebo výška 105 cm.
- Tuto autosedačku je možné montovat pouze na sedadla vozidla, která jsou schválena pro používání s dětským zádržným systémem, jak je uvedeno v návodu auta.

- Tuto autosedačku je možné používat pouze se základními Base G / Base G3 namontovanými pomocí systému ISOFIX.
- Používejte pouze zátěžové kontaktní body popsané v návodu a označené na zádržném systému.
- Aby autosedačka poskytovala nejvyšší možnou ochranu, vždy používejte lineární ochranu proti bočnímu nárazu (L.S.P.).
- Autosedačka byla testovaná a schválená i pro použití bez rozložené lineární ochrany proti bočnímu nárazu (L.S.P.).
- Pokud je autosedačka používána na předním sedadle vozidla nebo pokud na zadním sedadle vozidla sedí další osoba, musí být lineární ochrana proti bočnímu nárazu (L.S.P.) směřující dovnitř vozidla složená.
- Před jízdou zkontrolujte, zda je lineární ochrana při bočním nárazu (L.S.P.) na straně dveří plně rozložená.
- Břišní pásy musí být vedeny co nejnižše podél rozkroku dítěte, aby byla zaručena nejlepší ochrana v případě nehody.
- Před každým použitím zkontrolujte, jestli je pětibodový popruh správně nastaven a pevně přiléhá na tělo dítěte. Pásy nesmí být zkroucené!
- Pouze řádně nastavená opěrka hlavy může vašemu dítěti poskytnout maximální ochranu a pohodlí a současně zaručit, aby se ramenní pásy daly bezproblémově nasadit a zapnout.
- Autosedačka musí být během jízdy vždy uzamknutá v poloze směřující dozadu nebo dopředu.
- Při zavírání dveří nebo nastavování zadního sedadla vždy zkontrolujte, zda autosedačka není zaseknuta o žádný povrch.
- Autosedačku nepoužívejte déle než 8 let. Během své životnosti je autosedačka vystavena vysokému namáhání, který má v průběhu času za následek změnu kvality materiálů.
- **NEPOKOUŠEJTE** se demontovat část, která není určena k odstranění, neupravujte ani nepřidávejte žádnou část k sedačce. Použitím neoriginálních dílů nebo příslušenství se zruší platnost záruky.

- Nepokoušejte se autosedačku likvidovat sami prostřednictvím domácího odpadu. Postupujte podle pokynů k likvidaci uvedených v této uživatelské příručce.

Bezpečnostní pokyny

⚠ VAROVÁNÍ



Riziko zranění předním airbagem

Montáž autosedačky na přední sedadlo spolujezdce s aktivním airbagem JE ZAKÁZÁNA. V případě nehody může dojít ke zranění vašeho dítěte.

- Deaktivujte přední airbag.

⚠ VAROVÁNÍ

Riziko zranění nezajištěnou autosedačkou

V případě nouzového zastavení nebo nehody může nezajištěná autosedačka způsobit zranění vašeho dítěte.

- Dětská sedačka musí být ve vozidle vždy správně zajištěna, i když se právě nepoužívá.

⚠ VAROVÁNÍ

Riziko zranění nezajištěnými předměty

V případě nouzového zastavení nebo nehody mohou nezajištěné předměty způsobit zranění vašeho dítěte nebo ostatních cestujících.

- Zavazadla nebo jiné předměty přítomné ve vozidle musí být vždy pevně zajištěny.

⚠ VAROVÁNÍ

Život ohrožující nebezpečí kvůli extrémním teplotám

Pokud jsou děti vystaveny extrémním teplotám po delší dobu, hrozí riziko zranění nebo dokonce úmrtí.

- Nikdy nenechávejte dítě ve vozidle bez dozoru.

⚠ VAROVÁNÍ**Riziko popálenin horkými součástmi**

Díly v dětském zádržném systému se na slunci zahřívají a mohly by dítěti způsobit popáleniny pokožky.

- Chraňte dítě a dětskou sedačku před přímým slunečním zářením.

⚠ VAROVÁNÍ**Riziko zranění z poškozené autosedačky**

Případná nehoda může způsobit poškození dětské sedačky, které nelze zjistit pouhým okem.

- Po případné nehodě sedačku vyměňte. V případě pochybností se poradte s prodejcem nebo výrobcem sedačky.



SOUČÁSTI VÝROBKU

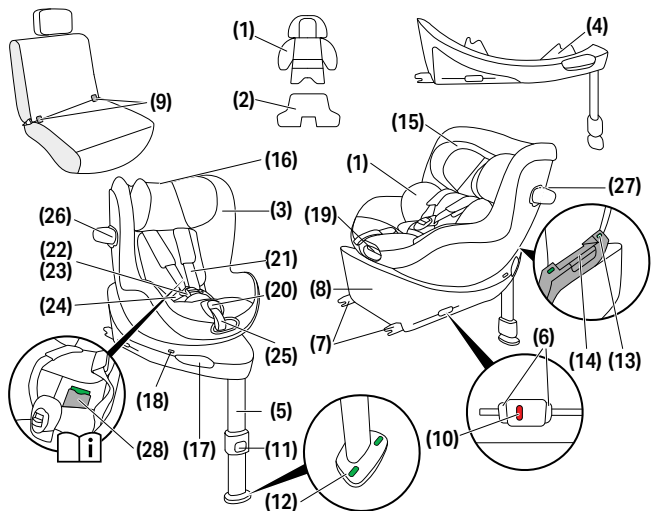

(1) Vložka pro novorozence (pokud bylo zakoupeno)

(2) Volitelná přídavná vložka (pokud bylo zakoupeno)

(3) Ukazatel velikosti

(4) Kontrola směru jízdy (D.D.C.)

(5) Opěrná noha

(6) Tlačítka pro uvolnění ISOFIXu

(7) Ramena pro upevnění ISOFIXu

(8) Základna

(9) Kotevní úchyty ISOFIXu

(10) Ukazatel ISOFIXu

(11) Tlačítko nastavení opěrné nohy

(12) Ukazatel opěrné nohy

(13) Ukazatel uzamčení sedačky

(14) Rukojeť pro uvolnění sedačky

(15) Opěrka hlavy

(16) Rukojeť pro nastavení opěrky hlavy

(17) Rukojeť pro otočení sedačky

(18) Ukazatel směru jízdy

(19) Rukojeť pro nastavení polohy

(20) Tlačítko nastavení pásu

(21) Ramenní pás

(22) Přezka pásu

(23) Jazyček přezky

(24) Břišní pásy

(25) Prostřední nastavovací pás











(26) Lineární ochrana při bočním nárazu (L.S.P.)

(27) Tlačítko uzamčení L.S.P.

(28) Přihrádka pro návod k použití

RŮZNÉ POUŽITÍ SEDAČKY

40 – 105 cm, 0 M – approx. 4 Y max. 19 kg	76 – 105 cm, > 15 M – approx. 4 Y max. 19 kg
	

		
 40 – 48 cm		
 49 – 60 cm		
 61 – 105 cm		

 Vložka pro novorozence slouží na ochranu vašeho dítěte a musí se používat, dokud dítě nedosáhne výšky 60 cm.

Vložka pro novorozence **(1)** (pokud bylo zakoupeno) je již umístěna v autosedačce, což umožňuje její použití od výšky 49 cm.

S volitelnou přídatnou vložkou **(2)** (pokud bylo zakoupeno) pro obzvláště malé novorozence lze autosedačku používat již od 40 cm. Tato vložka pomáhá zlepšit polohu předčasně narozených a novorozenců.

Vložku je nutné odstranit, jakmile dítě přesáhne výšku 48 cm.

Pokud má vaše dítě při prvním použití autosedačky více než 48 cm, vložka není potřeba.

Odstraňte vložku pro novorozence **(1)**, pokud je dítě vyšší než 60 cm.



Ukazatel velikosti **(3)** zobrazuje velikost, kterou musí vaše dítě dosáhnout, aby bylo autosedačku možné použít při směru jízdy vpřed.

SPRÁVNÁ POLOHA VE VOZIDLE

Obecné informace

Jedná se o zdokonalený dětský zádržný systém i-Size. Je schválen podle předpisu OSN č. R129/04 pro použití na sedadlech vozidel kompatibilních s i-Size, jak uvádějí výrobci vozidel v uživatelských příručkách.

Vhodná sedadla vozidla

- Sedadla vozidla označená logem i-Size jsou obecně kompatibilní se všemi dětskými zádržnými systémy i-Size.
- Mohou však platit určitá omezení. Zkontrolujte seznam kompatibility vozidel.

Pokud vaše vozidlo nemá sedadlo i-Size

- Zkontrolujte seznam kompatibility vozidel a ověřte, zda je použití možné.
- Pokud vaše vozidlo není uvedeno, kontaktujte prosím náš zákaznický servis pro další pomoc.

Aktuální seznam kompatibility (webový odkaz) je k dispozici na:

go.cybex-online.com/sirona-g3-car-compatibility

Není zaručeno, že všechny polohy sezení a sklopení lze použít ve všech schválených vozidlech. Podrobnosti naleznete v seznamu kompatibility vozidel.

Pokud ve vozidle není dostatek místa, můžete lineární ochranu při bočním nárazu (L.S.P.) složit.

MONTÁŽ DO VOZIDLA POMOCÍ BASE G / BASE G3

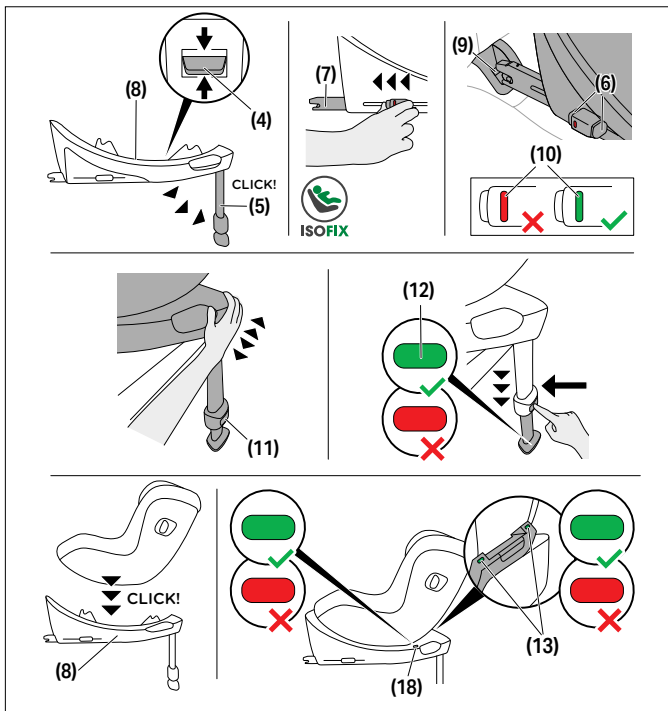

Vždy zkontrolujte, že...

- opěradla vozidla jsou v zajištěné a vzpřímené poloze.
- během montáže autosedačky na přední sedačku spolujezdce posuňte sedačku vozidla úplně dozadu.

💡 Lineární ochrana při bočním nárazu (L.S.P.) se při rozbalování výrobku automaticky rozloží.

💡 Dětská autosedačka pro novorozence je určena výhradně pro použití se sedadly vozidla ve směru jízdy, která jsou vybavena systémem ISOFIX.

⚠ VAROVÁNÍ Pokud je autosedačka používána se základnou, musí opěrná noha vždy v přímém kontaktu s podlahou vozidla. Pokud má vaše vozidlo v prostoru pro nohy odkládací prostor, kontaktujte prosím výrobce vozidla, aby potvrdil, že podlaha dokáže opěrnou nohu pevně udržet.

⚠ VAROVÁNÍ Nepokládejte žádné předměty do prostoru pro nohy před dětskou sedačkou.

① **OZNÁMENÍ** Na některých sedadlech vozidel vyrobených z citlivých materiálů může autosedačka zanechat stopy použití a/ nebo zbarvení. Pokud tomu chcete předejít, můžete pod autosedačku položit příkrývku, ručník apod., a ochránit tak sedadlo vozidla.

1. Ponechejte tlačítko pro kontrolu směru jízdy (D.D.C.) **(4)** ve středové pozici a ujistěte se, že základna je nastavena pro sedačku umístěnou proti směru jízdy.
2. Rozložte opěrnou nohu **(5)**, dokud se neuzamkne v nejpřednější poloze.
3. Uvolněte tlačítka pro uvolnění ISOFIXu **(6)** a vysuňte ramena na připevnění ISOFIXu **(7)**.

💡 Tlačítka pro uvolnění ISOFIXu mohou být uvolněna nezávisle na sobě, a umožňují tak nezávislé nastavení ramen na připevnění ISOFIX.

4. Ramena na připevnění ISOFIXu **(7)** vytáhněte ze základny co nejdříve.
5. Základnu **(8)** položte na příslušné sedadlo vozidla.
6. Ramena na připevnění ISOFIXu **(7)** zatlačte do kotevnických úchyťů ISOFIXu **(9)**, dokud nezapadnou na místo se slyšitelným

„CVAKNUTÍM“. Barva ukazatelů ISOFIXu **(9)** se změní z ČERVENÉ na ZELENOU.

7. Zkuste sedačku vytáhnout z upevňovacích bodů ISOFIXu **(9)** a tím zkontrolujte, zda je sedačka bezpečně upevněna.
8. Základnu **(8)** zatlačte směrem k opěradlu sedadla vozidla, dokud nebude úplně zarovnaná s opěradlem.

💡 Autosedačku můžete také opřít o opěradlo sedadla pohybem ze strany na stranu.

9. Stiskněte tlačítko nastavení opěrné nohy **(11)** a opěrnou nohu vysuňte, dokud se nedotkne podlahy vozidla.
10. Opěrnou nohu **(5)** vysuňte do další uzamykatelné polohy, aby byl zaručen nejlepší přenos síly.
11. Po správném nastavení opěrné nohy na podlaze vozidla se ukazatel opěrné nohy **(12)** změní na ZELENÝ.
12. Autosedačku položte na základnu **(8)**.
13. Zkontrolujte, že autosedačka dosedla na místo se slyšitelným „CVAKNUTÍM“.
14. Zkontrolujte, zda je ukazatel uzamčení sedačky **(13)** ZELENÝ.
15. Instalace je dokončena, když všechny ukazatele: ukazatel ISOFIXu **(10)**, ukazatel opěrné nohy **(12)**, ukazatel uzamčení sedačky **(13)** a ukazatel směru jízdy **(18)** zobrazují ZELENÝ.

ODSTRANĚNÍ Z VOZIDLA

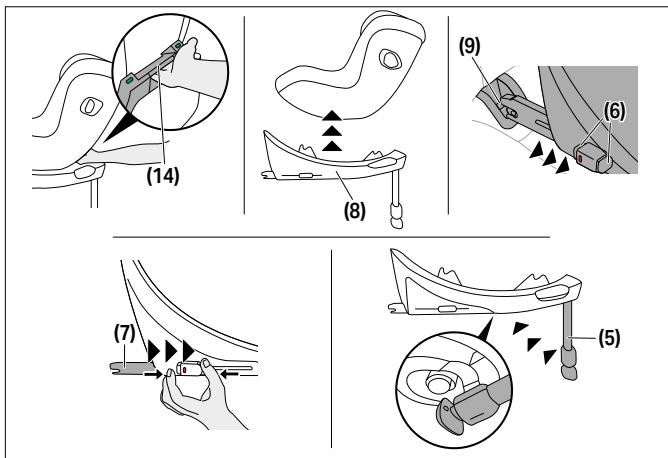

1. Chcete-li autosedačku odpojit od základny**(8)**, zatáhněte za tlačítko pro uvolnění sedačky **(14)** nahoru.
2. Sedačku mírně nakloňte a zvedněte ze základny **(8)**.
3. Uvolněte ramena pro upevnění ISOFIXu **(7)** na obou stranách stisknutím tlačítek pro uvolnění ISOFIXu **(6)** a zatažením dozadu.
4. Základnu **(8)** vytáhněte z kotevních úchyťů ISOFIXu **(9)**.
5. Odstraňte základnu **(8)** a ramena pro upevnění ISOFIXu **(7)** úplně zasuňte do přepravní polohy.
6. Opěrnou nohu **(5)** zasuňte zpět do původní polohy a potom ji složte, aby uvolnila místo.



NASTAVENÍ OPĚRKY HLAVY

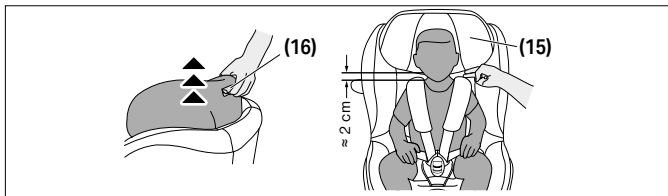

Pro nastavení opěrky hlavy **(15)** použijte rukojeť pro nastavení opěrky hlavy **(16)** umístěnou na zadní straně opěrky hlavy. Během nastavování opěrky hlavy **(15)** zkontrolujte, že je mezi rameny dítěte a opěrkou hlavy mezera maximálně 2 cm (přibližně šířka 2 prstů).

FUNKCE OTÁČENÍ ZÁKLADNY BASE G / BASE G3

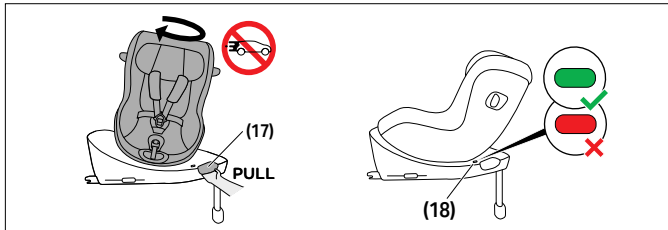

Zatáhněte za rukojeť pro otočení sedadla **(17)** na základně a otočte autosedačku. Před cestou zkontrolujte, jestli je sedačka řádně uzamčena na svém místě a jestli je ukazatel směru jízdy **(18)** ZELENÝ.



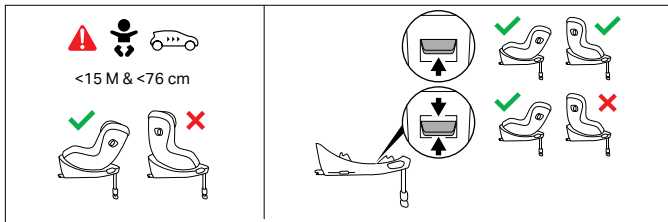

Jakmile dítě dosáhne věku alespoň 15 měsíců a výšky alespoň 76 cm, lze je přepravovat také po směru jízdy. V takovém případě nastavte tlačítko pro kontrolu směru jízdy do horní pozice.

- 💡 Autosedačku lze používat proti směru jízdy v rámci celého rozsahu velikostí dítěte.

NASTAVENÍ DO NAKLONĚNÉ POLOHY

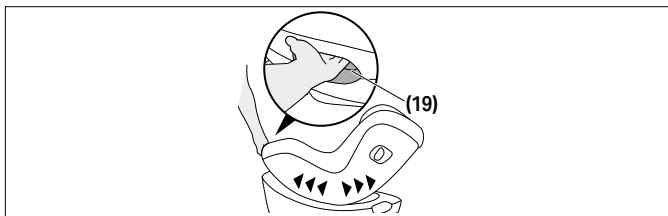

Sedačku nastavíte do požadované nakloněné polohy stisknutím rukojeti pro nastavení polohy **(15)** na přední straně autosedačky

- 💡 Pro děti, které ještě nejsou schopné samostatně sedět vzpřímeně, doporučujeme použít nejnižší ležící polohu.
- 💡 Během nastavování ležící nebo sedící polohy vždy zkontrolujte, že autosedačka zapadne na své místo se slyšitelným cvaknutím.



ZABEZPEČENÍ DÍTĚTE

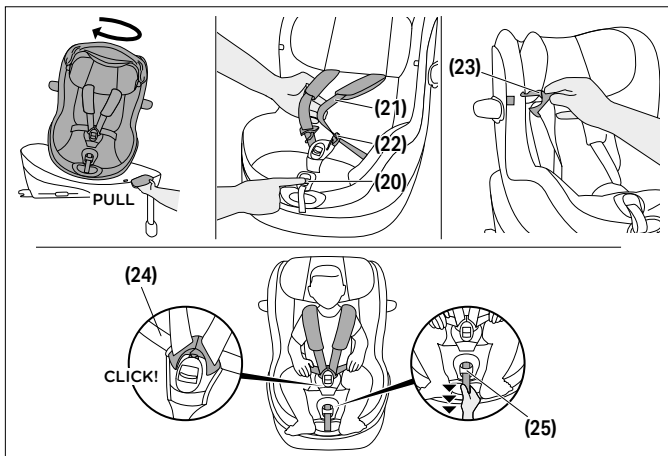

1. Autosedačku otočte do polohy pro nastupování.
2. Stiskněte tlačítko nastavení pásu **(20)** a potáhněte současně oba ramenní pásy **(21)** a uvolněte je.
3. Odepněte přezku pásu **(22)** silným stisknutím červeného tlačítka.
4. Jazyčky přezky **(23)** nyní můžete připevnit na určená místa na potahu pomocí zabudovaných kroužků.
5. Dítě usad'te do sedačky tak, aby mělo hýždě opřené vzadu.
6. Ramenní pásy **(21)** ved'te přímo přes ramena dítěte.
7. Spojte oba jazyčky přezky **(23)** a zamkněte je do přezky pásu **(16)**. Měli byste slyšet zřetelné "CVAKNUTÍ".
8. Pokud používáte sedačku s přezkou SensorSafe, zatlačte přezku, dokud neuslyšíte zřetelné "CVAKNUTÍ" a zasuňte nejbližší přezku směrem k přezce pásu **(22)**.

9. Břišní pásy **(24)** utáhněte a poté zatáhněte prostřední nastavovací pás **(25)**, aby se utáhly ramenní pásy **(21)**, dokud nebudou pohodlně přiléhat na tělo dítěte.

 Postroj by měl být dostatečně těsný na to, aby se nemohly žádné pásy překroutit.

10. Pokud používáte přezku SensorSafe, položte přezku přímo mezi ramenní vložky.
11. Otočte sedadlo do preferované jízdní polohy. Použití ve směru jízdy je povoleno pouze pro děti starší 15 měsíců a větší než 76 cm.

SLOŽENÍ LINEÁRNÍ OCHRANY PŘI BOČNÍM NÁRAZU

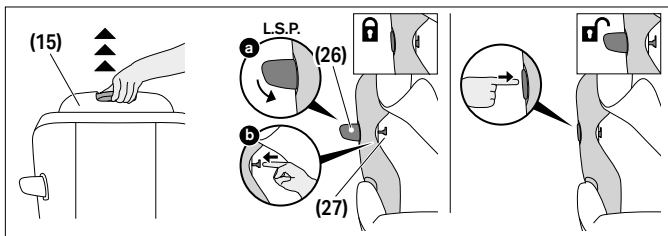

Lineární ochranu při bočním nárazu (L.S.P.) **(26)** složíte následujícím způsobem:

1. Opěrku hlavy **(15)** vytáhněte do nejvyšší polohy, kryt opěrky hlavy složte směrem nahoru a odkryjete tlačítko uzamčení L.S.P. **(27)**.
2. Lineární ochranu při bočním nárazu (L.S.P.) **(26)** zavřete a držte ji stlačenou. Tlačítko uzamčení L.S.P. **(27)** zatlačte směrem ven.
3. Jakmile je tlačítko uzamčení L.S.P. **(27)** zcela vytlačené, můžete lineární ochranu při bočním nárazu (L.S.P.) **(26)** uvolnit.

Pokud chcete lineární ochranu při bočním nárazu (L.S.P.) **(26)** znovu rozložit, zatlačte silně na oblast L.S.P. označenou „PRESS“ (STLAČIT).



ODSTRANĚNÍ A OPĚTOVNÉ NASAZENÍ POTAHU SEDAČKY



⚠ VAROVÁNÍ Autosedačku nikdy nepoužívejte bez potahu. Používejte pouze originální potah CYBEX, protože potah je důležitou součástí zádržného systému. Náhradní potahy můžete získat u svého prodejce.

Potah autosedačky se skládá ze 4 částí: hlavního potahu, potahu opěrky hlavy a dvou ramenních chráničů. Tyto části jsou k autosedačce připevněny na několika místech pomocí druků a suchých zipů.

Pro sejmutí potahů postupujte následovně:

1. P1. Stiskněte tlačítko nastavení pásu **(20)** a současně zatáhněte za oba ramenní pásy **(21)**, aby se uvolnily.
2. Odepněte přezku pásu **(22)** pevným stisknutím červeného tlačítka.
3. Sejměte oba ramenní chrániče.
4. Vyjměte vložku pro novorozence, pokud se ještě používá.
5. Otevřete všechny druky na zadní straně potahu opěrky hlavy.
6. Sejměte materiál potahu z rukojeti pro nastavení opěrky hlavy **(16)** na zadní straně opěrky hlavy.
7. Sejměte potah opěrky hlavy.
8. Odpojte hlavní potah od vyznačeného obrysu a kolem prostředního nastavovacího pásu a poté jej sejměte.

Při opětovném nasazení potahů postupujte v opačném pořadí.

ČIŠTĚNÍ

V případě zakoupení s vložkou pro novorozence **(1)** musíte před praním odstranit pěnu. Na látce jsou otvory pro tento účel.

⚠ VAROVÁNÍ Potah je součástí bezpečnostní funkce dětské autosedačky. Autosedačku proto nikdy nelze používat bez potahu nebo s potahem jiné autosedačky.



i OZNÁMENÍ Potah perte pouze jemným programem při teplotě 30 °C, jinak může látka změnit barvu. Potah perte odděleně a nesušte jej v sušičce nebo na přímém slunci!

i OZNÁMENÍ Nikdy nepoužívejte abrazivní čisticí prostředky nebo bělicí přípravky! Plastové části můžete čistit jemným čisticím prostředkem a teplou vodou.

PÉČE O PRODUKTU

Pro zajištění maximální ochrany, poskytované vaší autosedačkou, je nezbytné splňovat následující:

- Všechny hlavní části autosedačky je třeba pravidelně kontrolovat, zda nejsou poškozené. Mechanické části musí fungovat bezproblémově.
- Ujistěte se, že není autosedačka nikde jakkoliv zaseknutá, např. ve dveřích vozidla, v kolejnicích sedadla.
- Pokud vám autosedačka např. upadne, je potřeba ji před dalším použitím otestovat výrobcem.

ŽIVOTNOST PRODUKTU

Tato dětská autosedačka byla navržena tak, aby při běžném užívání plnila svoji funkci po dobu cca 8 let. Postupné opotřebování plastů, způsobené například vystavením slunečnímu záření (UV), může vést k mírnému zhoršení vlastností produktu.

Protože je autosedačka ve vozidle často vystavována vysokým změnám teplot a dalším nepředvídatelným zatížením, je nezbytné dodržovat následující pokyny:

- Pokud je vozidlo po delší dobu vystaveno přímému slunečnímu světlu, měla by být autosedačka z vozidla vyjmuta nebo přikryta světlou látkou.
- Pravidelně kontrolujte všechny plastové a kovové části autosedačky na přítomnost poškození nebo změnu tvaru či barvy. Při zaznamenání jakékoliv změny je třeba autosedačku zkontrolovat a případně výrobcem nahradit nebo zlikvidovat.

- Změny u látek, především vyblednutí, jsou při používání ve vozidle normální a nezhoršují funkci autosedačky.

LIKVIDACE

Z důvodu ochrany životního prostředí žádáme uživatele o řádné roztřídění a likvidaci odpadu, vzniklého na začátku (obaly) a na konci (části autosedačky) životnosti dětské autosedačky.

Likvidace odpadu se může lišit dle místních předpisů. Pro zajištění správné likvidace autosedačky v souladu s místními předpisy, prosíme kontaktujte vaši místní správu. Vždy dodržujte předpisy pro likvidaci odpadu ve vaší zemi.

⚠ VAROVÁNÍ Hrozí nebezpečí zadušení! Udržujte plastové obaly mimo dosah dětí.

ZÁRUKA VÝROBCE

Společnost CYBEX GmbH (Riedingerstr. 18, 95448 Bayreuth, Německo) vám dává na tento výrobek záruku 3 roky. Záruka je platná v krajině, kde byl tento výrobek původně prodán zákazníkovi. Obsah záruky a všechny důležité informace vyžadované k záručnímu prohlášení najdete na našich domovských stránkách

go.cybex-online.com/manufacture-warranty-car-seats. Pokud je v popisu zboží uvedena záruka, vaše zákonná práva v případě závady zůstávají netknuta.



VIZUÁLNY JAZYK

VAROVANIE

Signálne slovo označuje možnú nebezpečnú situáciu, ktorá, ak sa jej nevyhneme, môže viesť k smrti alebo vážnemu zraneniu.

OZNÁMENIE

Signálne slovo označuje možnú nebezpečnú situáciu, ktorá, ak sa jej nevyhneme, môže viesť k poškodeniu produktu alebo iného majetku.



Tipy a špeciálne funkcie, ktoré uľahčujú používanie autosedačky.



Správny



nesprávny



Výukové video*



Späť na obsah*

*iba digitálna používateľská príručka

BEZPEČNOSŤ	171
ČASTI VÝROBKU	175
RÔZNE POUŽITIE SEDAČKY	176
SPRÁVNA POLOHA VO VOZIDLE	177
MONTÁŽ VO VOZIDLE POMOCOU BASE G / BASE G3	178
ODSTRÁNENIE Z VOZIDLA	181
ÚPRAVA OPIERKY HLAVY	182
ROTAČNÁ FUNKCIA ZÁKLADNE BASE G / BASE G3	182
NASTAVENIE DO NAKLONENEJ POLOHY	183
ZABEZPEČENIE DIEŤAŤA	184
ZLOŽENIE LINEÁRNEJ OCHRANY PRI BOČNOM NÁRAZE	185
ODSTRÁNENIE A OPÄTOVNÉ NASADENIE POŤAHU SEDAČKY	186
ČISTENIE	186
ÚDRŽBA PRODUKTU	187
ŽIVOTNOSŤ PRODUKTU	187
LIKVIDÁCIA	188
ZÁRUKA VÝROBCU	188



OSVEDČENIE

UN R129/04

CYBEX Sirona G3

Vek: cca 3 mesiace – cca 4 roky

Rozsah veľkostí: 61 – 105 cm

Hmotnosť: max. 19 kg

Ďakujeme, že ste sa rozhodli pre zakúpenie autosedačky **Sirona G3**.

BEZPEČNOSŤ

DÔLEŽITÉ Pred montážou autosedačky si pozorne prečítajte tento návod a majte ho vždy po ruke pre budúce použitie.

⚠ VAROVANIE

Môže dôjsť k smrti alebo vážnemu zraneniu, ak nebudete dodržiavať pokyny výrobcu. Aby bolo vaše dieťa riadne chránené, je nevyhnutné, aby bola autosedačka používaná tak, ako je to uvedené v tomto návode.

⚠ VAROVANIE

Smrť alebo vážne zranenie môže nastať, ak sa používajú neoprávnené upravené autosedačky. Bez predchádzajúceho súhlasu od schvaľovacieho orgánu je zakázané autosedačku akýmkoľvek spôsobom upravovať alebo k nej pridávať súčasti.

Dôležité informácie

- Táto autosedačka je schválená podľa UN R129/04.
- Ak vaše dieťa ešte nemá 15 mesiacov alebo výšku 76 cm, autosedačku nepoužívajte v smere jazdy. Prestaňte používať, ak bola prekročená maximálna hmotnosť dieťaťa 19 kg alebo výška 105 cm.
- Túto autosedačku je možné montovať len na sedadlá auta, ktoré sú schválené pre použitie s detským zádržným systémom, ako je uvedené v návode auta.

- Túto autosedačku je možné používať len so základňami Base G / Base G3, namontovanými pomocou systému ISOFIX.
- Používajte iba záťažové body popísané v návode a označené na zadržiavacom systéme.
- Aby autosedačka poskytovala najvyššiu možnú bezpečnosť, vždy používajte lineárnu ochranu pri bočnom náraze (L.S.P.) na strane dverí.
- Autosedačka bola testovaná a schválená aj pre použitie bez rozloženej lineárnej ochrany pri bočnom náraze (L.S.P.).
- Ak je autosedačka používaná na prednom sedadle vozidla alebo ak na zadnom sedadle vozidla sedí ďalšia osoba, musí byť lineárna ochrana pri bočnom náraze (L.S.P.) smerujúca do vnútra auta zložená.
- Pred jazdou skontrolujte, že je lineárna ochrana pri bočnom náraze (L.S.P.) na strane dverí úplne rozložená.
- Brušné pásy na popruhu musia byť vedené čo najnižšie cez rozkrok dieťaťa, aby boli v prípade nehody čo najúčinnjšie.
- Pred každou cestou skontrolujte, či je päťbodový popruh správne nastavený a pevne prilieha na telo dieťaťa. Pásy nikdy nepretáčajte!
- Iba riadne nastavená opierka hlavy môže vášmu dieťaťu poskytnúť maximálnu ochranu a pohodlie, a zároveň zaručiť, že sa ramenné pásy dajú riadne nastaviť.
- Autosedačka musí byť počas jazdy vždy uzamknutá v polohe smerujúcej dozadu alebo dopredu.
- Pri zatváraní dverí alebo úpravy polohy zadného sedadla vždy skontrolujte, či nie je autosedačka pritlačená k akémukoľvek povrchu.
- Autosedačku nepoužívajte dlhšie ako 8 rokov. Počas svojej životnosti je autosedačka vystavená vysokému tlaku, ktorý má v priebehu času za následok zmenu kvality materiálov.
- **NEPOKÚŠAJTE** sa rozobrať časť, ktorá nie je určená na odstránenie, upravovať alebo pridať akúkoľvek časť k sedačke.

Záruka bude neplatná, ak sa použijú neoriginálne diely alebo príslušenstvo.

- **NEPOKÚŠAJTE** sa autosedačku likvidovať sami prostredníctvom domového odpadu. Postupujte podľa pokynov na likvidáciu uvedených v tejto používateľskej príručke.

Bezpečnostné pokyny

⚠ VAROVANIE



Riziko zranenia od predného airbagu

Montáž tejto autosedačky na sedadlo spolujazdca s aktívnym airbagom **NIE JE POVOLENÉ**. V prípade nehody môže dôjsť k zraneniu vášho dieťaťa.

- Deaktivujte predný airbag.

⚠ VAROVANIE

Riziko zranenia z neukotvenej autosedačky

V prípade núdzového zastavenia alebo nehody môže neukotvená autosedačka spôsobiť zranenie vášho dieťaťa.

- Autosedačka musí byť vo vozidle vždy správne upevnená, aj keď sa nepoužíva.

⚠ VAROVANIE

Riziko zranenia z neukotvených predmetov

V prípade núdzového zastavenia alebo nehody môžu neukotvené predmety spôsobiť zranenie vášho dieťaťa alebo iných cestujúcich.

- Batožina alebo iné predmety prítomné vo vozidle musia byť vždy pevne zaistené.

⚠ VAROVANIE**Život ohrozujúce nebezpečenstvo kvôli extrémnym teplotám**

Ak sú deti vystavené extrémnym teplotám po dlhšiu dobu, hrozí riziko zranenia alebo dokonca smrti.

- Nikdy nenechávajte svoje dieťa vo vozidle bez dozoru!

⚠ VAROVANIE**Riziko popálenín od horúcich častí**

Časti autosedačiek sa zahrievajú na slnku a môžu potenciálne spáliť pokožku vášho dieťaťa.

- Chráňte svoje dieťa a autosedačku pred priamym slnečným žiarením.

⚠ VAROVANIE**Riziko zranenia z poškodenej autosedačky**

Pri nehode môže dôjsť k poškodeniu autosedačky, ktorú nemožno identifikovať voľným okom.

- Po nehode sedačku vymeňte. V prípade pochybností sa obráťte na svojho predajcu alebo výrobcu.

ČASTI VÝROBKU

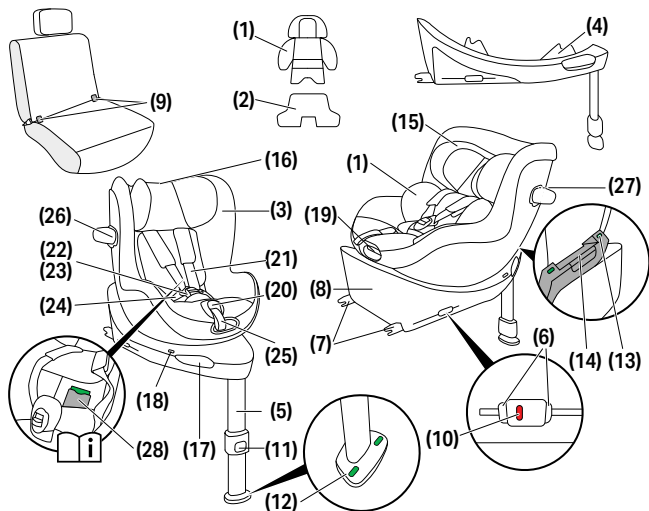











- (1) Vložka pre novorodenca (ak bolo zakúpené)
 (2) Optional additional insert (ak bolo zakúpené)
 (3) Ukazovateľ veľkosti
 (4) Kontrola smeru jazdy (D.D.C.)
 (5) Operná noha
 (6) Tlačidlá pre uvoľnenie ISOFIX
 (7) Ramená na pripavenie ISOFIX
 (8) Základňa
 (9) Kotviace body ISOFIX

- (10) Ukazovateľ ISOFIX
 (11) Tlačidlo pre nastavenie opernej nohy
 (12) Ukazovateľ pre opernú nohu
 (13) Ukazovateľ uzamknutia sedačky
 (14) Rukoväť pre uvoľnenie sedačky
 (15) Opierka hlavy
 (16) Rukoväť pre nastavenie opierky hlavy
 (17) Rukoväť otáčania sedačky
 (18) Ukazovateľ smeru jazdy

- (19) Rukoväť pre nastavenie polohy
 (20) Tlačidlo pre nastavenie pásu
 (21) Ramenný pás
 (22) Spona pásu
 (23) Jazyček spony
 (24) Brušné pásy
 (25) Prostredný nastavovací pás
 (26) Lineárna ochrana pri bočnom náraze (L.S.P.)
 (27) Tlačidlo zamknutia L.S.P.
 (28) Priehradka pre návod na použitie

RÔZNE POUŽITIE SEDAČKY

40 – 105 cm, 0 M – approx. 4 Y max. 19 kg	76 – 105 cm, > 15 M – approx. 4 Y max. 19 kg
	

		
 40 – 48 cm		
 49 – 60 cm		
 61 – 105 cm		

 Vložka pre novorodenca slúži na ochranu vášho dieťaťa a musí sa používať, až kým dieťa nedosiahne výšku 60 cm.

Vložka pre novorodenca **(1)** (ak bolo zakúpené) je už umiestnená v autosedačke, čo umožňuje jej použitie od výšky 49 cm.

S voliteľnou prídavnou vložkou **(2)** (ak bolo zakúpené) pre obzvlášť malé novorodencov je možné autosedačku používať už od 40 cm. Táto vložka pomáha zlepšiť polohu predčasne narodených a novorodencov.

Vložku je potrebné odstrániť, keď dieťa presiahne výšku 48 cm.

Ak má vaše dieťa pri prvom použití autosedačky viac ako 48 cm, vložka nie je potrebná.

Odstráňte vložku pre novorodenca **(1)**, ak je dieťa vyššie ako 60 cm.



Ukazovateľ veľkosti **(3)** zobrazuje veľkosť, ktorú musí vaša dieťa dosiahnuť, aby bolo autosedačku možné použiť pri smere jazdy vpred.

SPRÁVNA POLOHA VO VOZIDLE

Všeobecné informácie

Ide o vylepšený detský zadržiavací systém i-Size. Je schválený podľa nariadenia OSN č. R129/04 na použitie na sedadlách vozidiel kompatibilných s i-Size, ako je uvedené výrobcami vozidiel v ich používateľských príručkách.

Vhodné sedadlá vozidla

- Sedadlá vozidla označené logom i-Size sú vo všeobecnosti kompatibilné so všetkými detskými zadržiavacími systémami i-Size.
- Môžu však platiť určité obmedzenia. Skontrolujte zoznam kompatibility vozidiel.

Ak vaše vozidlo nemá sedadlo i-Size

- Skontrolujte zoznam kompatibility vozidiel a overte, či je použitie možné.
- Ak vaše vozidlo nie je uvedené v zozname, obráťte sa na náš zákaznícky servis pre ďalšiu pomoc.

Aktuálny zoznam kompatibility (webový odkaz) je k dispozícii na:

go.cybex-online.com/sirona-g3-car-compatibility

Nie je zaručené, že všetky polohy sedenia a sklopenia je možné použiť vo všetkých schválených vozidlách. Podrobnosti nájdete v zozname kompatibility vozidiel.

Ak vo vozidle nie je dost' miesta, môžete systém lineárnej ochrany pri bočnom náraze (L.S.P.) zložiť.

MONTÁŽ VO VOZIDLE POMOCOU BASE G / BASE G3

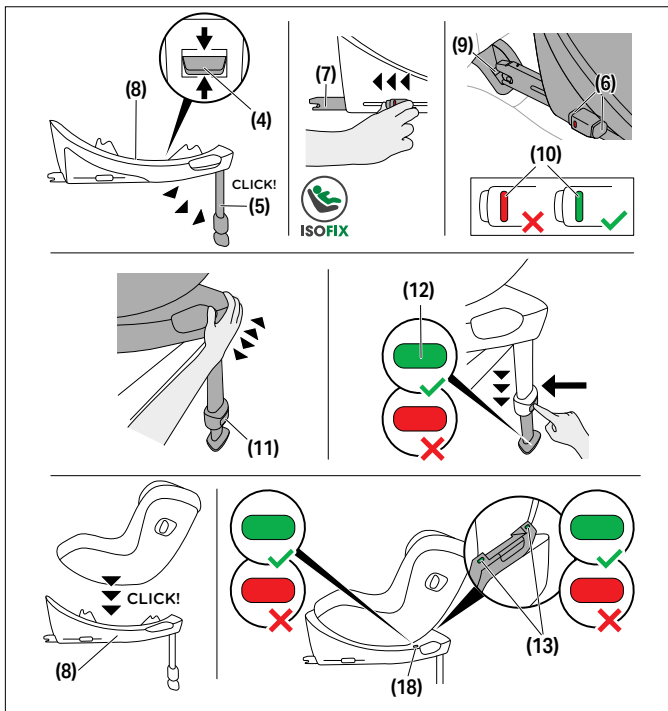

Vždy skontrolujte, že...

- sú operadlá v aute zamknuté vo vzpriamenej polohe.
- v prípade montáže detskej sedačky na predné sedadlo spolujazdca, vždy posuňte sedadlo čo najďalej dozadu.

💡 Pri vybal'ovaní autosedačky sa lineárna ochrana pri bočnom náraze (L.S.P.) automaticky rozloží.

💡 Detská autosedačka pre novorodencov je určená výhradne pre sedadlá vozidiel otočené v smere jazdy, ktoré sú vybavené systémom ISOFIX.

⚠ VAROVANIE Ak sa autosedačka používa so základňou, oporná noha musí byť vždy v priamom kontakte s podlahou vozidla. Ak má vozidlo v priestore pre nohy odkladacie priehradky, kontaktujte výrobcu vozidla, aby ste sa uistili, že podlaha dokáže opornú nohu uniesť.

⚠ VAROVANIE Do priestoru pre nohy pred detskou sedačkou nepokladajte žiadne predmety.

📄 **OZNÁMENIE** Na niektorých sedadlách áut vyrobených z citlivých materiálov môže použitie autosedačky zanechať stopy a/alebo spôsobiť zmenu sfarbenia.

Ak tomu chcete predchádzať, môžete pod autosedačku položiť prikrývku, uterák a pod. a ochrániť tak sedadlo auta.

1. Tlačidlo ovládania smeru jazdy (Driving Direction Control, D.D.C.) **(4)** nechajte v strednej polohe a skontrolujte, či je základňa nastavená pre autosedačky orientované proti smeru jazdy.
2. Rozložte opernú nohu **(5)** až kým sa neuzamkne v najprednejšej polohe.
3. Uvoľnite tlačidlá pre uvoľnenie ISOFIX **(6)** a vysuňte ramená na pripevnenie ISOFIX **(7)**.

💡 Tlačidlá pre uvoľnenie ISOFIX môžu byť uvoľnené nezávisle a umožňujú tak nezávislé nastavenie ramien na pripevnenie ISOFIX.

4. Ramená na pripevnenie ISOFIX **(7)** vytiahnite zo základne čo najviac.
5. Základňu **(8)** položte na príslušné sedadlo vozidla.
6. Ramená na pripevnenie ISOFIX **(7)** zatlačte do kotviacich bodov ISOFIX **(9)**, až kým nezapadnú na miesto so zreteľným

„CVAKNUTÍM“. Ukazovatele ISOFIX **(10)** sa zmenia z ČERVENÝCH na ZELENÉ.

7. Bezpečnosť pripevnenia základne **(8)** skontrolujte pokusom o vytiahnutie základne z kotviacich bodov ISOFIX **(9)**.
8. Základňu **(8)** potlačte smerom k operadlu sedadla vozidla, až kým nebude úplne priliehať k operadlu.

💡 Autosedačku môžete tiež oprieť o operadlu sedadla pohybom zo strany na stranu.

9. P9. Zatlačte tlačidlo pre nastavenie opernej nohy **(11)** a opernú nohu vysuňte, až kým sa nedotkne podlahy vozidla.
10. Opernú nohu **(5)** vysuňte do ďalšej uzamykateľnej polohy, aby bol zaručený najlepší prenos sily.
11. Keď je operná noha správne nastavená na podlahe vozidla, ukazovateľ pre opernú nohu **(12)** sa zmení na ZELENÝ.
12. Autosedačku položte na základňu **(8)**.
13. Skontrolujte, že autosedačka dosadla na miesto so zreteľným „CVAKNUTÍM“.
14. Skontrolujte, či je ukazovateľ uzamknutia sedačky **(13)** ZELENÝ.
15. Inštalácia je dokončená, keď všetky ukazovatele: ukazovateľ ISOFIX **(10)**, ukazovateľ pre opernú nohu **(12)**, ukazovateľ uzamknutia sedačky **(13)** a ukazovateľ smeru jazdy **(18)** zobrazujú ZELENÝ.



ODSTRÁNENIE Z VOZIDLA

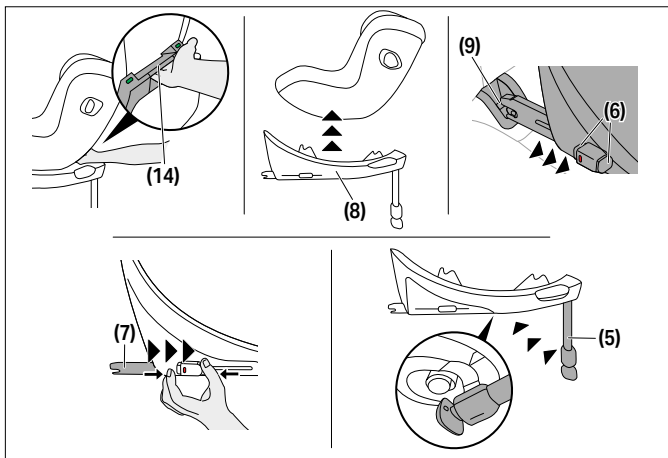

1. Ak chcete autosedačku odomknúť od základne **(8)**, potiahnite tlačidlo pre uvoľnenie sedačky **(14)** nahor.
2. Sedačku mierne nakloňte a zdvihnite zo základne **(8)**.
3. Uvoľnite ramená na pripevnenie ISOFIX **(6)** na oboch stranách stlačením tlačidiel pre uvoľnenie ISOFIX **(5)** a potiahnutím dozadu.
4. Základňu **(8)** vytiahnite z kotviacich bodov ISOFIX **(9)**.
5. Odstráňte základňu **(8)** a ramená na pripevnenie ISOFIX **(7)** úplne zasuňte do prepravnej polohy.
6. Opernú nohu **(5)** zasuňte naspäť do pôvodnej polohy a potom ju zložte, aby uvoľnila miesto.



ÚPRAVA OPIERKY HLAVY

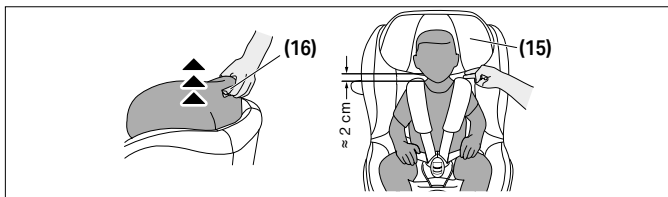

Na nastavenie opierky hlavy (15) použite rukoväť pre nastavenie opierky hlavy (16), ktorá sa nachádza na zadnej strane opierky hlavy. Počas nastavovania opierky hlavy (15) skontrolujte, že medzi ramenami dieťaťa a opierkou hlavy sú maximálne 2 cm (približne šírka 2 prstov).

ROTAČNÁ FUNKCIA ZÁKLADNE BASE G / BASE G3

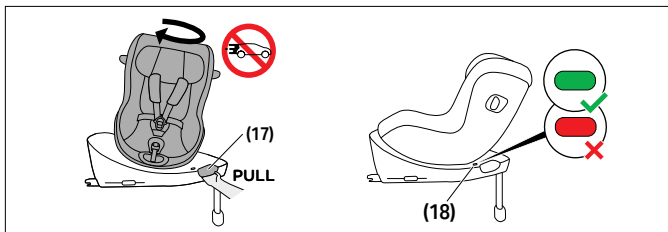

Zatiahnite za rukoväť otáčania sedačky (17) na základni a otočte autosedačku. Pred cestou skontrolujte, či je sedačka riadne uzamknutá na svojom mieste a či je ukazovateľ smeru jazdy (18) ZELENÝ.



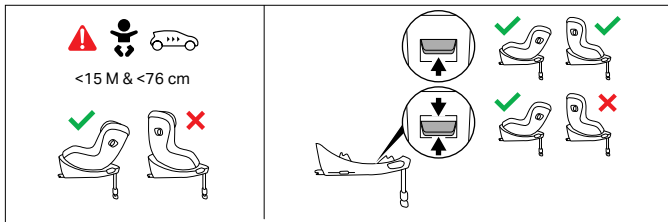

Keď je vaše dieťa staršie ako 15 mesiacov a má viac ako 76 cm, môžete ho prepravovať aj v smere jazdy. Na tento účel nastavte tlačidlo ovládania smeru do hornej polohy.

- 💡 Autosedačku možno používať proti smeru jazdy v celom rozsahu veľkostí

NASTAVENIE DO NAKLONENEJ POLOHY

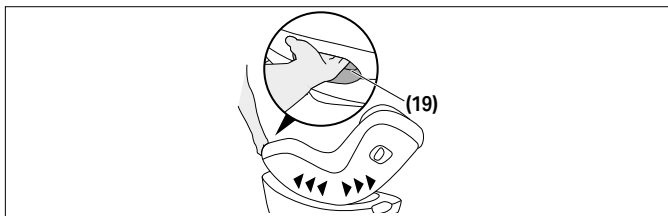

Sedačku nastavíte do požadovanej naklonenej polohy stlačením rukoväti pre nastavenie polohy **(15)** na prednej strane autosedačky.

- 💡 Pre deti, ktoré ešte nie sú schopné samostatne sedieť vzpriamene odporúčame použiť najnižšiu ležiacu polohu.
- 💡 Počas nastavovania ležiacej alebo sediacej polohy vždy skontrolujte, že autosedačka zapadne na svoje miesto so zreteľným cvaknutím.



ZABEZPEČENIE DIEŤAŤA

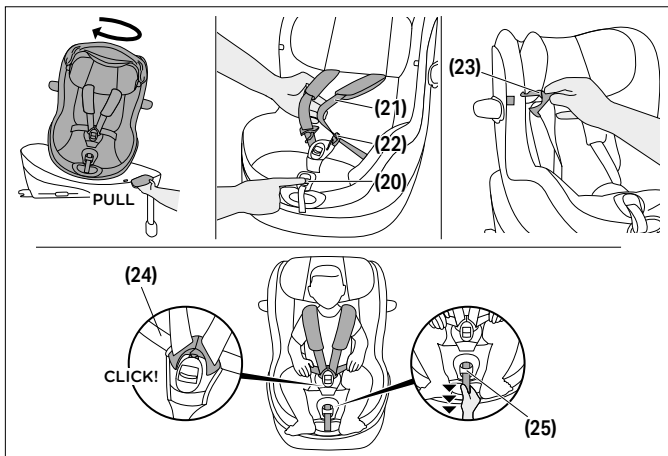

1. Autosedačku otočte do polohy pre nastupovanie.
2. Stlačte tlačidlo pre nastavenie pásu **(20)** a potiahnite súčasne oba ramenné pásy **(21)** a uvoľnite ich.
3. Odopnite sponu pásu **(22)** silným stlačením červeného tlačidla.
4. Jazýčky spony **(23)** teraz môžete pripevniť na určené miesta na poťahu pomocou zabudovaných ôk.
5. Dieťa vložte do sedačky tak, aby malo bedrá opreté vzadu.
6. Ramenné pásy **(21)** ved'te priamo cez ramená dieťaťa.
7. Spojte oba jazýčky spony **(23)** a zamknite ich do spony pásu **(22)**. Mali by ste počuť zreteľné "CVAKNUTIE".
8. Ak používate sedačku so sponou SensorSafe, zatlačte sponu až kým nezačujete zreteľné "CVAKNUTIE" a zasuňte najbližšiu sponu smerom k spone pásu **(22)**.



9. Brušné pásy **(24)** utiahnite a potom potiahnite prostredný nastavovací pás **(25)**, aby sa utiahli ramenné pásy **(21)**, až kým nebudú pohodlne priliehať na telo dieťaťa.

 Postroj by mal byť dostatočne tesný na to, aby sa nemohli žiadne pásy prekrútiť.

10. Ak používate sponu SensorSafe, položte sponu priamo medzi ramenné vložky.
11. Otočte sedadlo do uprednostňovanej polohy. Použitie v smere jazdy je povolené len pre deti staršie ako 15 mesiacov a väčšie ako 76 cm.

ZLOŽENIE LINEÁRNEJ OCHRANY PRI BOČNOM NÁRAZE

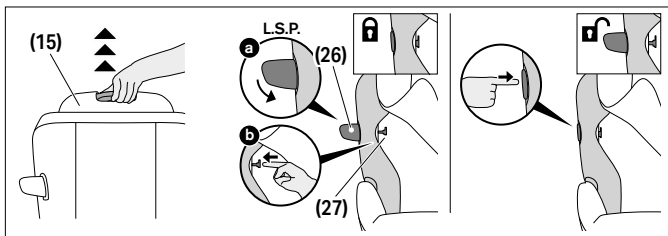

Lineárnu ochranu pri bočnom náraze (L.S.P.) **(26)** zložíte nasledujúcim spôsobom:

1. Opierku hlavy **(15)** vyťahnite do najhornejšej polohy, zložte kryt opierky hlavy a odkryje sa tlačidlo zamknutia L.S.P. **(27)**.
2. Zatvorte lineárnu ochranu pri bočnom náraze (L.S.P.) **(26)** a nechajte ju stlačenú dole. Tlačidlo zamknutia L.S.P. **(27)** zatlačte smerom von.
3. Keď je tlačidlo zamknutia L.S.P. **(27)** úplne vysunuté, je možné lineárnu ochranu pri bočnom náraze (L.S.P.) **(26)** uvoľniť.

Lineárnu ochranu pri bočnom náraze (L.S.P.) **(26)** môžete opäť rozložiť pevným zatlačením na miesto na L.S.P. označené „PRESS“ (STLAČIŤ).

ODSTRÁNENIE A OPÄTOVNÉ NASADENIE POĀHU SEDAČKY



VAROVANIE Autosedačku nikdy nepoužívajte bez poāhu. Používajte len originálny poāh CYBEX, pretože poāh je dôležitou súčasťou zádržného systému. Náhradné poāhy môžete získať u svojho predajca.

Poāh detskej autosedačky pozostáva zo 4 častí: hlavného poāhu, poāhu opierky hlavy a dvoch ramenných chráničov. Sú pripevnené k autosedačke na viacerých miestach pomocou cvokov a suchých zipsov.

Pri odstraňovaní poāhov postupujte nasledovne:

1. Stlačte tlačidlo pre nastavenie pásu **(20)** a súčasne potiahnite oba ramenné pásy **(21)**, aby sa uvoľnili.
2. Rozopnite sponu pásu **(22)** pevným stlačením červeného tlačidla.
3. Odstráňte oba ramenné chrániče.
4. Vyberte vložku pre novorodenca, ak sa ešte používa.
5. Otvorte všetky cvoky na zadnej strane poāhu opierky hlavy.
6. Stiahnite materiál poāhu z rukoväte pre nastavenie opierky hlavy **(16)** na zadnej strane opierky hlavy.
7. Odstráňte poāh opierky hlavy.
8. Odpojte hlavný poāh od vyznačeného obrysu a okolo prostredného nastavovacieho pásu a následne ho odstráňte.

Pri opätovnom nasadení poāhu postupujte v opačnom poradí.

ČISTENIE

V prípade zakúpenia s vložkou pre novorodenca **(1)** z nej musíte pred praním odstrániť penu. Na látke sú otvory pre tento účel.



⚠ VAROVANIE Poťah je súčasťou bezpečnostnej funkcie detskej autosedačky. Autosedačku preto nikdy nemožno používať bez poťahu alebo s poťahom iné autosedačky.

ⓘ OZNÁMENIE Poťah perte len na jemnom programe pri teplote 30 °C, inak môže látka zmeniť farbu. Poťah perte oddelene od ostatnej bielizne a nesaňte ho v sušičke a priamom slnku!

ⓘ OZNÁMENIE Nikdy nepoužívajte silné čistiace prostriedky alebo bielidlá! Plastové časti môžete čistiť jemným čistiacim prostriedkom a teplou vodou.

ÚDRŽBA PRODUKTU

Pre zaistenie maximálnej ochrany, poskytovanej vašou autosedačkou, je nevyhnutné spĺňať nasledujúce:

- Všetky hlavné časti autosedačky je treba pravidelne kontrolovať, či nie sú poškodené. Mechanické časti musia fungovať bezproblémovo.
- Uistite sa, že nie je autosedačka nikde akokoľvek zaseknutá, napr. vo dverách vozidla, v koľajniciach sedadlá.
- Ak vám autosedačka napr. spadne, je potrebné ju pred ďalším použitím otestovať výrobcom.

ŽIVOTNOSŤ PRODUKTU

Táto detská autosedačka bola navrhnutá tak, aby pri bežnom užívaní plnila svoju funkciu po dobu cca 8 rokov. Postupné opotrebovanie plastov, spôsobené napríklad vystavením slnečnému žiareniu (UV), môže viesť k miernemu zhoršeniu vlastností produktu.

Pretože je autosedačka vo vozidle často vystavovaná vysokým zmenám teplôt a ďalším nepredvídateľným zaťažením, je nevyhnutné dodržiavať nasledujúce pokyny:

- Ak je vozidlo po dlhšiu dobu vystavené priamemu slnečnému svetlu, mala by byť autosedačka z vozidla vytiahnutá alebo prikrytá svetlú látkou.

- Pravidelne kontrolujte všetky plastové a kovové časti autosedačky na prítomnosť poškodenia alebo zmenu tvaru či farby. Pri zaznamenaní akejkoľvek zmeny je potrebné autosedačku skontrolovať a prípadne výrobcom nahradiť alebo zlikvidovať.
- Zmeny u látok, predovšetkým vyblednutie, sú pri používaní vo vozidle normálne a nezhoršujú funkciu autosedačky.

LIKVIDÁCIA

Z dôvodu ochrany životného prostredia žiadame užívateľa o riadne roztriedenie a likvidáciu odpadu, vzniknutého na začiatku (obaly) a na konci (časti autosedačky) životnosti detskej autosedačky.

Likvidácia odpadu sa môže líšiť podľa miestnych predpisov. Pre zaistenie správnej likvidácie autosedačky v súlade s miestnymi predpismi, prosíme kontaktujte vašu miestnu správu. Vždy dodržiavajte predpisy pre likvidáciu odpadu vo vašej krajine.

⚠ VAROVANIE Hrozí nebezpečenstvo zadusenía! Udržujte plastové obaly mimo dosahu detí.

ZÁRUKA VÝROBCU

Spoločnosť CYBEX GmbH (Riedingerstr. 18, 95448 Bayreuth, Nemecko) vám dáva na tento výrobek záruku 3 roky. Záruka je platná v krajine, kde bol tento výrobek pôvodne predaný zákazníkovi.

Obsah záruky a všetky dôležité informácie vyžadované k záručnému prohlásení nájdete na našich domovských stránkách **go.cybex-online.com/manufacture-warranty-car-seats**. Pokiaľ je v popise zboží uvedená záruka, vaše zákonné práva v prípade závady zůstávajú netknuté.

LENGUAJE VISUAL

ADVERTENCIA

La palabra de señal indica una posible situación peligrosa que, si no se evita, podría resultar en muerte o lesiones graves.

AVISO

La palabra de señal indica una posible situación peligrosa que, si no se evita, podría resultar en daños al producto u otra propiedad.



Consejos y características especiales que facilitan el uso del asiento para el automóvil.



Correcto



incorrecto



Tutorial en vídeo*



Texto a Voz*



Volver al índice*

*solo guía de usuario digital

SEGURIDAD	191
PIEZAS DEL PRODUCTO	195
DIFERENTES USOS DEL ASIENTO	196
LA POSICIÓN CORRECTA EN EL VEHÍCULO	197
INSTALACIÓN EN EL VEHÍCULO USANDO LA BASE G / BASE G3198	
RETIRADA DEL VEHÍCULO	201
AJUSTE DEL REPOSACABEZAS	202
FUNCIÓN DE ROTACIÓN BASE G / BASE G3	202
AJUSTE DE LA POSICIÓN DE RECLINACIÓN	203
FIJAR AL NIÑO	204
PLEGADO DE LA PROTECCIÓN LINEAL CONTRA IMPACTOS LATERALES	206
QUITAR Y VOLVER A INSTALAR LA FUNDA DE LA SILLA	207
LIMPIEZA	207
CUIDADO DEL PRODUCTO	208
VIDA ÚTIL DEL PRODUCTO	208
ELIMINACIÓN	209
GARANTÍA DEL FABRICANTE	209



CERTIFICACIÓN

ONU R129/04

CYBEX Sirona G3

Edad: aprox. 3 meses – aprox. 4 años

Rango de tamaños: 61 - 105 cm

Peso: máx. 19 kg

Gracias por decidirse por la **Sirona G3** al elegir su silla de coche para niños.

SEGURIDAD



IMPORTANTE Lea con cuidado esta guía del usuario antes de instalar la silla de coche en su vehículo y consérvela siempre a mano para consultas futuras.

⚠ ADVERTENCIA

La inobservancia de las instrucciones del fabricante pueden provocar lesiones graves o la muerte. A fin de mantener a su niño adecuadamente protegido, es absolutamente esencial que utilice la silla de coche para niños tal como se describe en este manual.

⚠ ADVERTENCIA

El uso de sillas de coche modificadas no autorizadas puede provocar lesiones graves o la muerte. Sin la aprobación de la Autoridad de Homologación de Tipos, la silla de coche para niños no puede modificarse ni se le puede añadir nada de ninguna manera.

Información importante

- Esta silla de coche está autorizada según UN R129/04.
- No la utilice mirando hacia adelante antes de que la edad del niño supere los 15 meses ni antes de que el niño haya alcanzado



un tamaño de 76 cm. Deje de utilizarla si el niño supera el peso máximo de 19 kg o una altura de 105 cm.

- Para que la silla de coche para niños proporcione la mejor protección posible, utilice siempre la protección lineal contra impactos laterales (L.S.P.).
- La silla de coche para niños también se ha probado y aprobado para usarse sin la protección lineal contra impactos laterales desplegada.
- La protección lineal contra impactos laterales (L.S.P) orientada al interior del vehículo debe estar plegada si la silla de coche para niños se utiliza en el asiento del copiloto o si hay otra persona sentada en el asiento trasero del vehículo.
- Esta silla de coche solo se puede instalar en asientos de vehículos que estén aprobados para el uso de sistemas de retención infantil de acuerdo con su manual.
- Esta silla de coche solo se puede usar junto con una Base G/ Base G3 instalada con ISOFIX.
- No utilice ningún punto de contacto de soporte de carga que no sea de los descritos en el manual del usuario y marcados en la fijación para los niños.
- Los cinturones para el regazo del arnés deben pasar tan bajos como sea posible cruzando la ingle de su hijo para que tengan un efecto óptimo en caso de accidente.
- Antes de cada viaje, asegúrese de que el arnés de cinco puntos esté correctamente ajustado y se adapte de forma apretada al cuerpo del niño. Los cinturones nunca deben estar retorcidos.
- Solo un reposacabezas ajustado de manera óptima puede ofrecer a su hijo la máxima protección y comodidad al tiempo que garantiza que los cinturones para los hombros se puedan ajustar correctamente.
- Durante la conducción, la silla de coche siempre debe estar bloqueada en la posición trasera o mirando hacia adelante.

- Asegúrese siempre de que la silla de coche no esté atascada contra ninguna superficie al cerrar la puerta del vehículo o al ajustar el asiento trasero.
- No utilice esta silla de coche durante más de 8 años. La silla de coche está expuesta a un alto estrés durante su vida útil como producto, lo que conduce a cambios en la calidad de sus materiales con el paso del tiempo.
- NO intente desmantelar una parte que no está destinada a ser retirada, ni modifique o añada cualquier parte a la silla. La garantía será anulada si se utilizan pie-zas o accesorios no originales.
- NO intente desechar la silla de coche usted mismo a través de los residuos domésticos. Por favor, siga las instrucciones de eliminación establecidas en esta guía del usuario.

Advertencias de seguridad

⚠ ADVERTENCIA



Riesgo de lesiones por el airbag frontal

La instalación de esta silla de coche en el asiento del pasajero delantero con el airbag frontal activado **NO ESTÁ PERMITIDA**. En caso de accidente, esto puede causar lesiones al niño.

- Desactive el airbag frontal.

⚠ ADVERTENCIA

Riesgo de lesiones por asiento de coche no asegurado

En caso de una parada de emergencia o un accidente, un asiento de coche no asegurado puede causar lesiones a su hijo.

- Hay que fijar la silla del coche en el vehículo correctamente, incluso cuando no se utilice.

⚠ ADVERTENCIA**Riesgo de lesiones por objetos no asegurados**

En caso de una parada de emergencia o un accidente, los objetos no asegurados pueden causar lesiones a su hijo u otros pasajeros.

- El equipaje o cualquier otro objeto presente en el interior del vehículo siempre debe estar firmemente asegurado.

⚠ ADVERTENCIA**Peligro de muerte debido a temperaturas extremas**

Si los niños están expuestos a temperaturas extremas durante un período prolongado, existe el riesgo de lesiones o incluso la muerte.

- Nunca deje al bebé desatendido en el coche!

⚠ ADVERTENCIA**Riesgo de quemaduras por componentes calientes**

Las partes del sistema de retención infantil se pueden calentar al sol y podrían provocar quemaduras en la piel de su hijo.

- Proteja a su niño y la silla de coche de la exposición directa al sol.

⚠ ADVERTENCIA**Riesgo de lesiones por silla de coche dañada**

Si ha tenido un accidente con el coche, la silla infantil puede haber sufrido daños no identificables a simple vista.

- Sustituya la silla después de un accidente. En caso de duda, consulte con su distribuidor o con el fabricante.

PIEZAS DEL PRODUCTO

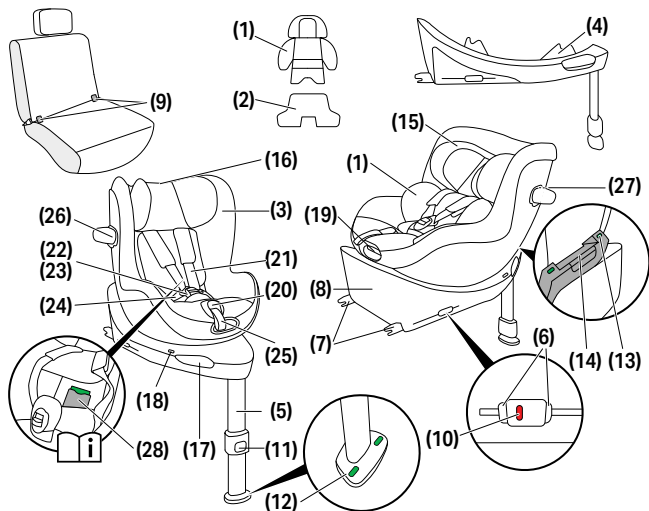

(1) Acolchado para recién nacido (si se ha comprado)

(2) Inserto adicional opcional (si se ha comprado)

(3) Indicador de tamaño

(4) Control de dirección de conducción (D.D.C.)

(5) Pata de apoyo

(6) ISOFIX-Botones de desbloqueo

(7) ISOFIX-Brazos de bloqueo

(8) Base

(9) ISOFIX-Puntos de anclaje

(10) ISOFIX-Indicador

(11) Botón de ajuste de la pata de apoyo

(12) Indicador de la pata de apoyo

(13) Indicador de bloqueo de la silla

(14) Palanca de liberación del asiento

(15) Reposacabezas

(16) Manija de ajuste del reposacabezas

(17) Palanca de rotación del asiento

(18) Indicador de dirección de conducción

(19) Palanca de ajuste de posición

(20) Botón de ajuste del cinturón

(21) Cinturón para el hombro

(22) Hebilla de cinturón

(23) Lengua de hebilla

(24) Cinturones abdominales

(25) Cinturón central de ajuste

(26) Protección lineal contra impactos laterales (L.S.P.)

(27) Botón de bloqueo L.S.P.

(28) Compartimiento de almacenamiento de la guía del usuario

DIFERENTES USOS DEL ASIENTO



40 – 105 cm, 0 M – approx. 4 Y max. 19 kg	76 – 105 cm, > 15 M – approx. 4 Y max. 19 kg

40 – 48 cm		
49 – 60 cm		
61 – 105 cm		

El acolchado para recién nacido se utiliza para proteger a tu bebé y debe usarse hasta que alcance una altura de 60 cm.

Un reductor para recién nacidos **(1)** (si se ha comprado) ya está colocado en la silla de auto, lo que permite usarla desde una altura de 49 cm.

Con el inserto adicional opcional **(2)** (si se ha comprado) para recién nacidos particularmente pequeños, la silla de auto puede utilizarse desde una altura de 40 cm. Este cojín ayuda a mejorar la posición de asiento de bebés prematuros y recién nacidos.

Debe retirarse una vez que el bebé supere una altura de 48 cm.

Si su bebé mide más de 48 cm al usar la silla de auto por primera vez, no es necesario utilizar el inserto adicional.



Retire el reductor para recién nacidos **(1)** si el niño mide más de 60 cm.

El indicador de tamaño **(3)** muestra el tamaño que su hijo debe alcanzar antes de que se le permita convertir el asiento para usarlo orientado hacia el frente.

LA POSICIÓN CORRECTA EN EL VEHÍCULO



Información general

Éste es un sistema de retención infantil mejorado i-Size (Tamaño i). Está aprobado de acuerdo con el Reglamento de las Naciones Unidas N° R129/04, para su uso en asientos de vehículos compatibles con i-Size posiciones según las indican los fabricantes de vehículos en sus manuales del usuario.

Asientos de vehículo adecuados

- Los asientos del vehículo marcados con el logotipo i-Size son, por lo general, compatibles con todos los sistemas de retención infantil i-Size.
- Sin embargo, pueden aplicarse limitaciones. Por favor, consulte la lista de compatibilidad del vehículo.

Si su vehículo no dispone de un asiento i-Size

- Consulte la lista de compatibilidad del vehículo para verificar si es posible su uso.
- Si su vehículo no aparece en la lista, póngase en contacto con nuestro servicio de atención al cliente para recibir más ayuda.

Lista de compatibilidad actual (enlace web) disponible en:

go.cybex-online.com/sirona-g3-car-compatibility

No está garantizado que todas las posiciones de asiento y de inclinación se puedan utilizar en todos los vehículos aprobados. Consulte la lista de compatibilidad de vehículos para más detalles.

Si su vehículo no ofrece suficiente espacio, se puede plegar la protección lineal contra impactos laterales (L.S.P).

INSTALACIÓN EN EL VEHÍCULO USANDO LA BASE G / BASE G3

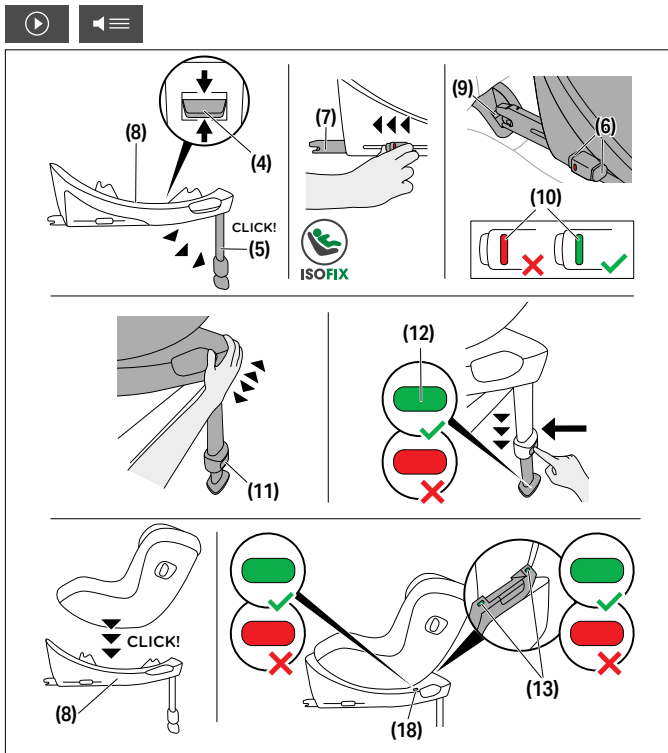

Asegúrese siempre de que...

- los respaldos del vehículo estén bloqueados en su posición vertical.
- al instalar el asiento para niños en el asiento delantero del pasajero, ajuste éste tan hacia atrás como sea posible.

💡 La protección lineal contra impactos laterales (L.S.P) se pliega automáticamente al sacar la silla de coche para niños del embalaje.

💡 Asegúrese de que la protección lineal contra impactos laterales (L.S.P) que da a la puerta del vehículo esté completamente desplegada antes de empezar su viaje.

⚠ ADVERTENCIA Si el asiento infantil se utiliza con base, la pata de apoyo siempre debe hacer contacto directo con el suelo del vehículo. Si su vehículo tiene compartimentos de almacenamiento en el espacio para los pies, asegúrese de comunicarse con el fabricante del vehículo para asegurarse de que el suelo de éste pueda soportar la pata de apoyo.

⚠ ADVERTENCIA No coloque objetos en la zona de los pies frente a la silla de coche para niños!

ⓘ AVISO En algunos asientos de vehículos fabricados con materiales sensibles, el uso de sillas de coche para niños puede dejar marcas o causar decoloración. Para evitar esto, puede colocar una manta, una toalla o algo similar debajo de la silla de coche para niños para proteger el asiento del vehículo.

1. Mantenga el botón de control de dirección de conducción (D.D.C.) **(4)** en posición intermedia para garantizar que la base está ajustada para sillas de coche portabebés en sentido contrario de la marcha.
2. Despliegue la pata de apoyo **(5)** hasta que encaje en su posición más delantera.
3. Suelte los botones de desbloqueo ISOFIX **(6)** para extender los brazos bloqueantes ISOFIX **(7)**.

💡 Los botones de liberación ISOFIX se pueden soltar de forma independiente, permitiendo ajustar los brazos bloqueantes ISOFIX de forma independiente.

- Empuje los brazos bloqueantes ISOFIX **(7)** fuera de la base lo más extendidos que se pueda.
- Coloque el asiento de coche en un asiento adecuado en el vehículo.
- Empuje los brazos bloqueantes ISOFIX **(7)** introduciéndolos en los puntos de anclaje ISOFIX **(8)** hasta que estos encajen en su lugar con un "CLICK" audible. Los dos indicadores ISOFIX **(9)** cambiarán de ROJO a VERDE.
- Asegúrese de que la base **(8)** esté firme tratando de sacarlo de los puntos de anclaje ISOFIX **(8)**.
- Empuje la base **(8)** hacia el respaldo del asiento del vehículo hasta que esté completamente alineado con él.

💡 Mover el asiento de coche de lado a lado también lo apuntalará contra el respaldo del vehículo.

- Presione el botón de ajuste de la pata de apoyo **(11)** y extiéndala hasta que toque el suelo del vehículo.
- Tire de la pata de apoyo **(5)** sacándola hasta la siguiente posición de bloqueo para garantizar una transmisión óptima de la fuerza.
- El indicador de la pata de apoyo **(12)** cambia a VERDE cuando está correctamente colocada en el suelo del vehículo.
- Coloque la silla de coche en la base **(8)**.
- Asegúrese de que la silla de coche se bloquee en su sitio con un "CLIC" audible.
- Compruebe si el indicador de bloqueo de la silla **(13)** de la base está VERDE.
- La instalación está completa cuando todos los indicadores: los indicadores ISOFIX **(10)**, el indicador de la pata de apoyo **(12)**, los indicadores de bloqueo de la silla **(13)** y el indicador de dirección de conducción **(18)** muestran VERDE.

RETIRADA DEL VEHÍCULO

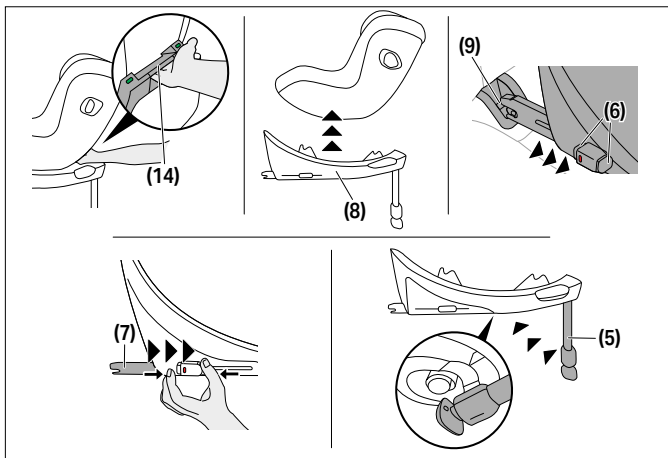

1. Para desbloquear la silla de coche de la base **(8)**, tire del asa de liberación del asiento **(14)** hacia arriba.
2. Inclíne ligeramente la silla y levántela de la base **(8)**.
3. Desbloquee los brazos de bloqueo ISOFIX **(7)** en ambos lados pulsando los botones de liberación de ISOFIX **(6)** y al mismo tiempo tirando de ellos hacia atrás.
4. Extraiga la base **(8)** de los puntos de anclaje ISOFIX **(9)**.
5. Retire la base **(8)** y deslice los brazos de bloqueo ISOFIX **(7)** completamente de vuelta a sus posiciones de transporte.
6. Empuje la pata de apoyo **(5)** de vuelta a su posición original y luego dóblela para ahorrar espacio.



AJUSTE DEL REPOSACABEZAS

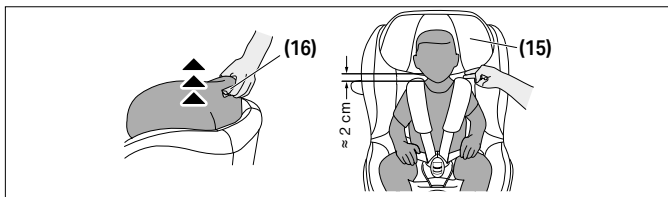

Utilice la manija de ajuste del reposacabezas **(16)** situada en la parte posterior del reposacabezas **(15)** para ajustar el reposacabezas.

Al ajustar el reposacabezas **(15)**, asegúrese de que no haya más de 2 cm (aproximadamente el ancho de dos dedos) entre los hombros del niño y el reposacabezas.

FUNCIÓN DE ROTACIÓN BASE G / BASE G3

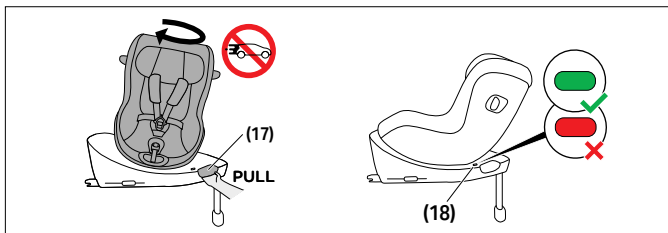

Tire de la palanca de rotación del asiento **(17)** en la base para girar la silla de coche.

Antes de iniciar el viaje, asegúrese de que el asiento esté correctamente bloqueado en su sitio y que el indicador de dirección de conducción **(18)** muestre la luz VERDE.



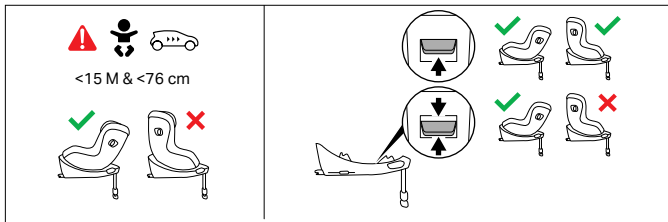

Cuando el niño cumpla 15 meses y mida más de 76 cm, puede viajar en el sentido de la marcha. Para ello, coloque el botón de control de dirección **(4)** en la posición superior.

- 💡 La silla de coche portabebés puede usarse en sentido de la marcha durante toda la infancia del niño, a medida que va creciendo.

AJUSTE DE LA POSICIÓN DE RECLINACIÓN

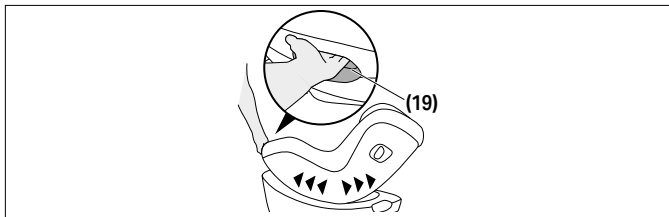

Para ajustar el asiento en la posición reclinada que se desea, presione la manija de ajuste de la posición **(19)** en el frente del asiento de coche.

- 💡 Recomendamos utilizar la posición reclinada más plana para los niños que aún no son capaces de sentarse erguidos de forma independiente.



- ⚠ Asegúrese siempre de que el asiento del coche encaje audiblemente en su lugar al ajustarlo a la posición de inclinación o de asiento.

FIJAR AL NIÑO

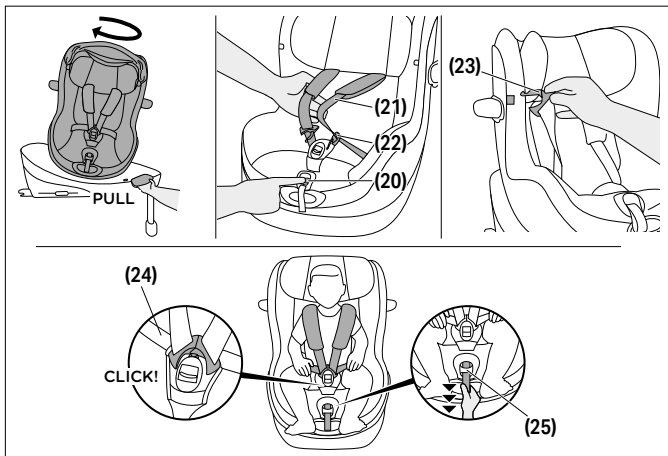

1. Gire el asiento a la posición de abordaje.
2. Presione el botón de ajuste del cinturón **(20)** y tire de ambos cinturones del hombro **(21)** al mismo tiempo para aflojarlos.
3. Abra la hebilla del cinturón **(22)** presionando firmemente el botón rojo.
4. Las lengüetas de la hebilla **(23)** se pueden fijar ahora a los lugares indicados en la funda utilizando los imanes integrados.
5. Ponga a su hijo en el asiento del coche con las nalgas en la parte posterior.



6. Coloque los cinturones de los hombros **(21)** directamente sobre los hombros de su hijo.
7. Coloque ambas lengüetas de las hebillas **(23)** juntas y bloquéelas en su lugar en la hebilla del cinturón **(22)**. Debe escuchar un "clic" audible.
8. Si está utilizando un asiento con un sujetador SensorSafe (si se ha comprado), empuje el sujetador para cerrarlo hasta que oiga un "CLICK" audible y deslice el clip cerrado hacia la hebilla del cinturón **(22)**.
9. Apriete los cinturones del regazo **(24)** y luego tire del cinturón de ajuste central **(25)** con objeto de apretar los cinturones de los hombros **(21)** hasta que queden ajustados contra el cuerpo de su hijo.

 El arnés debe instalarse lo suficientemente apretado como para que no sea posible poner un pliegue en ninguna de las correas.

10. Cuando utilice el sujetador SensorSafe, colóquelo directamente debajo de las almohadillas para los hombros.
11. Gire la silla a la posición de viaje preferida. La dirección orientada hacia adelante solo está permitida para niños mayores de 15 meses y un tamaño de 76 cm.

PLEGADO DE LA PROTECCIÓN LINEAL CONTRA IMPACTOS LATERALES

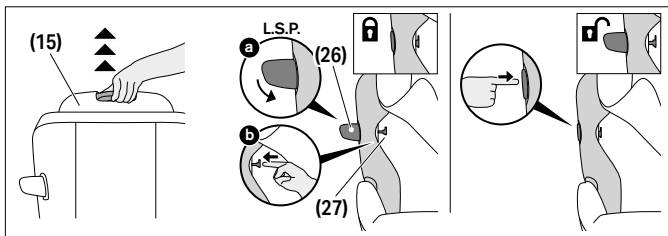

Para plegar la protección lineal contra impactos laterales (L.S.P.) (26), proceda de la siguiente manera:

1. Tire del reposacabezas (15) hasta su posición más alta y doble la funda del reposacabezas hacia arriba para revelar el botón de bloqueo del L.S.P. (27).
2. Cierre la protección lineal contra impactos laterales (L.S.P.) (26) y manténgala presionada hacia abajo. Pulse hacia afuera el botón de bloqueo de L.S.P. (27).
3. Tan pronto como el botón de bloqueo L.S.P. (27) salga hasta su máxima extensión, la protección lineal contra impactos laterales (L.S.P.) (26) se puede liberar.

Para desplegar la protección lineal contra impactos laterales (L.S.P.) (26) de nuevo, presione firmemente en el área de la L.S.P. marcada con "PRESS".



QUITAR Y VOLVER A INSTALAR LA FUNDA DE LA SILLA



⚠ ADVERTENCIA La silla de coche para niños nunca debe usarse sin su funda. Asegúrese de utilizar únicamente una funda de la silla original CYBEX, ya que la funda es un elemento clave del funcionamiento de la retención.

La funda de la silla de coche consta de 4 partes: la funda principal, la funda del reposacabezas y dos almohadillas para los hombros. Estas se fijan a la silla en varios puntos mediante broches de presión y cierres de velcro.

Para retirar las fundas, siga las instrucciones a continuación:

1. Presione el botón de ajuste del cinturón **(20)** y tire de ambos cinturones para el hombro **(21)** simultáneamente para aflojarlos.
2. Abra la hebilla del cinturón **(22)** presionando firmemente el botón rojo.
3. Retire ambas almohadillas para los hombros.
4. Retire el acolchado para recién nacido, si aún está en uso.
5. Abra todos los broches de presión en la parte trasera de la funda del reposacabezas.
6. Retire el material de la funda alrededor de la manija de ajuste del reposacabezas **(16)** en la parte trasera del reposacabezas.
7. Retire la funda del reposacabezas.
8. Desprenda la funda principal de su contorno designado y de alrededor del cinturón central de ajuste, y luego retírela.

Para volver a colocar la funda de la silla de coche, siga las instrucciones de retirada en orden inverso.

LIMPIEZA



Antes de lavar el acolchado para recién nacido **(1)**, se deben quitar ambas piezas de espuma. Hay aberturas en la tela para ello.



⚠ ADVERTENCIA La vestidura es un componente integral del diseño de seguridad de la silla de seguridad. Por tanto, la silla de seguridad nunca debe ser usada sin la vestidura o con una vestidura de una silla de seguridad diferente.

ⓘ AVISO La funda sólo puede lavarse a 30 °C con un programa de lavado delicado; de lo contrario, la tela de la funda puede decolorarse. ¡Lave la funda por separado del resto de otras prendas y no la seque en secadora ni bajo la luz directa del sol!

ⓘ AVISO Nunca use agentes de limpieza agresivos o blanqueadores! Las piezas de plástico se pueden limpiar con un agente limpiador suave y agua tibia.

CUIDADO DEL PRODUCTO



Para garantizar la máxima seguridad de su silla de seguridad, es necesario que siga los siguientes puntos:

- Todas las partes importantes de la silla de seguridad deben ser revisadas de daños periódicamente. Las partes mecánicas tienen que funcionar perfectamente.
- Asegúrese de que la silla no ha resultado dañada al presionarla entre la puerta y el asiento del coche u otros objetos sólidos.
- La silla de seguridad debe ser comprobada por el fabricante en caso de que caiga al suelo o en casos similares.

VIDA ÚTIL DEL PRODUCTO



La silla está diseñada para durar hasta que el niño no la necesite, un plazo de 8 años aproximadamente. Dado que los materiales de plástico se desgastan con el tiempo, por ejemplo, de la exposición a la luz solar directa, las características de los productos pueden variar ligeramente.



El portabebés puede estar expuesto a fuertes cambios de temperatura y a otras circunstancias imprevisibles.

En consecuencia, siga las instrucciones abajo:

- Si el coche está expuesto habitualmente a la luz solar durante muchas horas, la silla debe extraerse del vehículo o cubrirse con una prenda suave.
- Examine con regularidad que las piezas metálicas y plásticas de la silla no hayan cambiado de forma o color. Si aprecia cualquier cambio no utilice la silla y haga que el fabricante la examine y/o la reemplace en caso necesario.
- Los cambios en el tapizado en la silla de auto, especialmente colores desteñidos son normales después de años de uso en un coche, lo que no constituye un problema.

ELIMINACIÓN



Para proteger el medioambiente, solicitamos al usuario que separe y elimine los residuos que surgen al principio (embalaje) y al final (partes del producto) de la vida útil de la silla de seguridad. La eliminación de desechos se organiza de forma diferente dependiendo de las autoridades locales.

Para estar seguro de reciclar correctamente la silla, contacte con la administración local de protección medioambiental o el ayuntamiento de su lugar de residencia. En cualquier caso, tiene que respetar las normas de reciclaje del país en el que vive.

⚠ ADVERTENCIA ¡Peligro de asfixia! Mantenga el material de embalaje de plástico fuera del alcance de su hijo.

GARANTÍA DEL FABRICANTE

CYBEX GmbH (Riedingerstr. 18, 95448 Bayreuth, Alemania) le da 3 años de garantía para este producto.

La garantía es válida en el país donde un vendedor vendió inicialmente este producto a un cliente. El contenido de la garantía



y toda la información esencial necesaria para hacerla efectiva se pueden encontrar en nuestra página de inicio

go.cybex-online.com/manufacture-warranty-car-seats.

Si se muestra una garantía en la descripción del artículo, sus derechos legales contra nosotros por defectos no se verán afectados.

INFORMAÇÕES VISUAIS

AVISO

A palavra de sinal indica uma possível situação perigosa que, se não for evitada, pode resultar em morte ou ferimentos graves.

NOTA

A palavra de sinal indica uma possível situação perigosa que, se não for evitada, pode resultar em danos ao produto ou a outra propriedade.



Dicas e recursos especiais que facilitam o uso do assento de carro.



ok



errado



Vídeo tutorial*



Texto para fala*



Voltar ao índice*

*somente guia do usuário digital



SEGURANÇA	213
PEÇAS DO PRODUTO	217
DIFERENTES USOS DA CADEIRA	218
POSIÇÃO CORRETA NO VEÍCULO	219
INSTALAÇÃO NO VEÍCULO UTILIZANDO A BASE G / BASE G3	220
REMOÇÃO DESDE O INTERIOR DO VEÍCULO	223
AJUSTE DO ENCOSTO DE CABEÇA	224
FUNÇÃO DE ROTAÇÃO BASE G / BASE G3	224
AJUSTAR A POSIÇÃO DE RECLINAÇÃO	225
ACOMODAÇÃO DA CRIANÇA	226
REBATER O SISTEMA DE PROTEÇÃO LINEAR CONTRA IMPACTOS LATERAIS	227
REMOÇÃO E RECOLOCAÇÃO DA COBERTURA DA CADEIRA	228
LIMPAR	229
CUIDADOS COM O PRODUTO	229
VIDA ÚTIL DO PRODUTO	230
ELIMINAÇÃO	231
GARANTIA DO FABRICANTE	231



CERTIFICAÇÃO

UN R129/04

CYBEX Sirona G3

Idade: aprox. 3 meses – aprox. 4 anos

Intervalo de tamanho: 61 - 105 cm

Peso: máx. 19 kg

Obrigado por optar pela cadeira auto **Sirona G3**.

SEGURANÇA



IMPORTANTE Leia atentamente este manual do utilizador antes de instalar a cadeira auto no seu veículo e mantenha o manual sempre à mão para consultas futuras.

⚠ AVISO

A inobservância das instruções do fabricante pode causar morte ou ferimentos graves. Para garantir a proteção adequada da sua criança, é absolutamente essencial utilizar a cadeira auto conforme descrito neste manual.

⚠ AVISO

A utilização de cadeiras auto modificadas não autorizadas pode causar morte ou ferimentos graves. A cadeira auto não pode ser modificada ou alterada de forma alguma sem a aprovação da entidade homologadora.

Informações importantes

- Esta cadeira auto está autorizada de acordo com a UN R129/04.
- Não utilize a posição virada para a frente antes de a criança completar 15 meses e ter uma altura de, pelo menos, 76 cm. Interrompa a utilização se a criança exceder o peso máximo de 19 kg ou a altura de 105 cm.



- Para a cadeira auto oferecer a melhor proteção possível, utilize sempre a proteção linear contra impactos laterais (Linear Side-impact Protection, L.S.P.) do lado da porta.
- A cadeira auto também foi testada e aprovada para utilização sem a proteção linear contra impactos laterais (L.S.P.) dobrada para fora.
- A proteção linear contra impactos laterais (L.S.P.) voltada para o interior do veículo deve ser dobrada para dentro caso a cadeira auto seja utilizada no banco do passageiro da frente ou caso outra pessoa esteja sentada no assento traseiro do veículo.
- Esta cadeira auto pode apenas ser instalada em bancos de veículos com aprovação para a utilização de sistemas de retenção de crianças de acordo com o manual do veículo.
- Esta cadeira auto apenas pode ser usada juntamente com uma Base G / Base G3 instalada através do sistema ISOFIX.
- Não utilize quaisquer superfícies de contacto de suporte de carga para além das que se encontram descritas no manual do utilizador e estão marcadas no sistema de retenção de crianças.
- O cinto subabdominal no arnês deve passar o mais baixo possível pela virilha da criança para ter um efeito ótimo em caso de acidente.
- Antes de cada utilização, certifique-se de que o arnês de cinco pontos está corretamente ajustado e bem preso ao corpo da criança. Os cintos nunca devem ficar torcidos!
- Apenas um encosto de cabeça perfeitamente ajustado pode oferecer a máxima proteção e conforto à criança, garantindo simultaneamente o encaixe adequado do cinto de ombro.
- Durante a condução, a cadeira auto deve estar sempre bloqueada na posição virada para trás ou para a frente.
- Certifique-se sempre de que a cadeira auto não fica presa contra qualquer superfície ao fechar a porta do veículo ou ajustar o banco traseiro.

- Não utilize esta cadeira auto durante mais de oito 8 anos. A cadeira auto é exposta a esforços elevados durante o período de vida útil do produto, o que resulta em alterações da qualidade dos seus materiais ao longo do tempo.
- NÃO tente desmontar uma peça que não se destina a ser removida, nem modifique ou adicione qualquer peça ao assento. A garantia será anulada se forem utilizadas peças ou acessórios não originais.
- NÃO tente eliminar a cadeira auto através do lixo doméstico. Siga as instruções de eliminação descritas neste manual do utilizador.

Instruções de segurança

⚠ AVISO



Risco de ferimentos causados pelo airbag frontal

A instalação desta cadeira auto no banco do passageiro da frente com o airbag frontal ativado NÃO É PERMITIDA. Em caso de acidente, isso pode causar ferimentos à criança.

- Desative o airbag frontal.g.

⚠ AVISO

Risco de ferimentos devido a cadeira auto não fixada

Em caso de travagem de emergência ou acidente, uma cadeira auto não fixada pode causar ferimentos ao seu filho.

- A cadeira auto deve estar sempre bem fixada no veículo, mesmo quando não estiver a ser utilizada.

⚠ AVISO

Risco de ferimentos devido a objetos não fixados

Em caso de travagem de emergência ou acidente, objetos não fixados podem causar ferimentos ao seu filho ou a outros passageiros.

- Bagagem ou quaisquer outros objetos presentes no veículo devem estar sempre bem seguros.

⚠ AVISO**Perigo de vida devido a temperaturas extremas**

Se as crianças forem expostas a temperaturas extremas por um período prolongado, existe o risco de ferimentos ou mesmo morte.

- Nunca deixe a criança sozinha no veículo.

⚠ AVISO**Risco de queimaduras causadas por componentes quentes**

Algumas partes das cadeiras auto podem aquecer quando expostas à luz solar direta e podem queimar a pele da criança.

- Proteja a criança e a cadeira auto da exposição direta ao sol.

⚠ AVISO**Risco de ferimentos devido a danos na cadeira auto**

Um acidente pode causar danos na cadeira auto que não são identificáveis a olho nu.

- Substitua a cadeira após um acidente. Em caso de dúvida, consulte o seu revendedor ou o fabricante.

PEÇAS DO PRODUTO

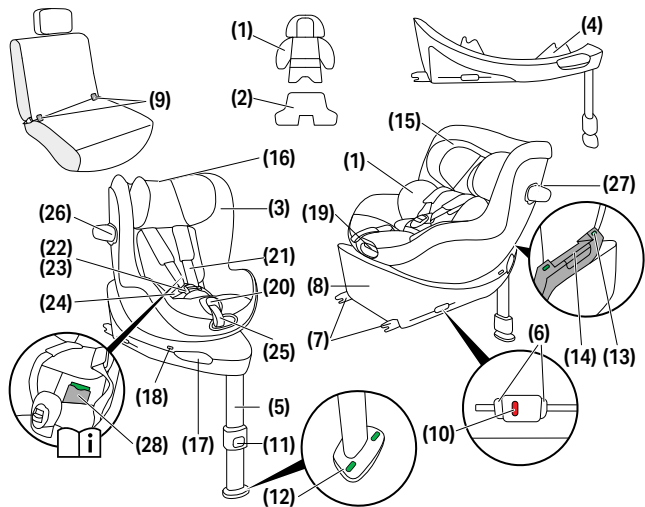

(1) Redutor para recém-nascidos (se adquirido)

(2) Redutor adicional opcional (se adquirido)

(3) Indicador de tamanho

(4) Controle de Direção (D.D.C)

(5) Perna de apoio

(6) Botões de liberação ISOFIX

(7) Braços de bloqueio ISOFIX

(8) Base

(9) Pontos de ancoragem ISOFIX

(10) Indicador ISOFIX

(11) Botão de ajuste de perna de apoio

(12) Indicador de perna de apoio

(13) Indicador de bloqueio de assento

(14) Manípulo de libertação da cadeira

(15) Encosto de cabeça

(16) Manípulo de ajuste de encosto de cabeça

(17) Manípulo de rotação da cadeira

(18) Indicador de sentido de marcha

(19) Manípulo de ajuste de posição

(20) Botão de ajuste do cinto

(21) Cinto de ombro

(22) Fivela do cinto

(23) Lingueta da fivela

(24) Cintos subabdominais

(25) Cinto de ajuste central

(26) Proteção linear contra impactos laterais (L.S.P.)

(27) Botão de bloqueio do sistema L.S.P.

(28) Compartimento do manual do utilizador

DIFERENTES USOS DA CADEIRA



40 – 105 cm, 0 M – approx. 4 Y max. 19 kg	76 – 105 cm, > 15 M – approx. 4 Y max. 19 kg

40 – 48 cm		
49 – 60 cm		
61 – 105 cm		

O redutor para recém-nascidos é utilizado para proteger o seu bebê e deve ser usado até que ele atinja uma altura de 60 cm.

Um redutor para recém-nascidos **(1)** (se adquirido) já está colocado na cadeira auto, permitindo que ela seja utilizada a partir de uma altura de 49 cm.

Com o inserto adicional opcional **(2)** (se adquirido) para recém-nascidos particularmente pequenos, a cadeira auto pode ser utilizada a partir de uma altura de 40 cm. Este inserto ajuda a melhorar a posição de assento de bebês prematuros e recém-nascidos. Deve ser removido quando o bebê ultrapassar a altura de 48 cm.

Se o seu bebê tiver mais de 48 cm ao usar a cadeira auto pela primeira vez, o inserto não é necessário.



Remova o redutor para recém-nascidos **(1)** se a criança tiver mais de 60 cm de altura.

O indicador de tamanho **(3)** mostra o tamanho que a criança deve ter antes de ser possível converter a cadeira para ser usada virada para a frente.

POSIÇÃO CORRETA NO VEÍCULO



Informações Gerais

Este é um Sistema de Retenção Infantil i-Size Enhanced. Ele é aprovado de acordo com o Regulamento ONU n.º R129/04, para uso em posições de assento compatíveis com i-Size, conforme indicado pelos fabricantes de veículos nos manuais de utilizador dos seus veículos.

Assentos de Veículo Compatíveis

- Os assentos do veículo marcados com o logótipo i-Size são geralmente compatíveis com todos os sistemas de retenção infantil i-Size.
- No entanto, podem aplicar-se limitações. Verifique a lista de compatibilidade do veículo.

Se o Seu Veículo Não Tiver um Assento i-Size

- Verifique a lista de compatibilidade do veículo para confirmar se o uso é possível.
- e o seu veículo não estiver listado, entre em contacto com a nossa equipa de atendimento ao cliente para obter assistência adicional.

Lista de compatibilidade atual (link web) disponível em:

go.cybex-online.com/sirona-g3-car-compatibility

O uso de todas as posições de reclinacao em todos os veículos aprovados não pode ser garantido. Consulte a lista de compatibilidade de veículos para mais detalhes.



Caso o seu veículo não tenha espaço suficiente, o sistema L.S.P. pode ser rebatido.

INSTALAÇÃO NO VEÍCULO UTILIZANDO A BASE G / BASE G3

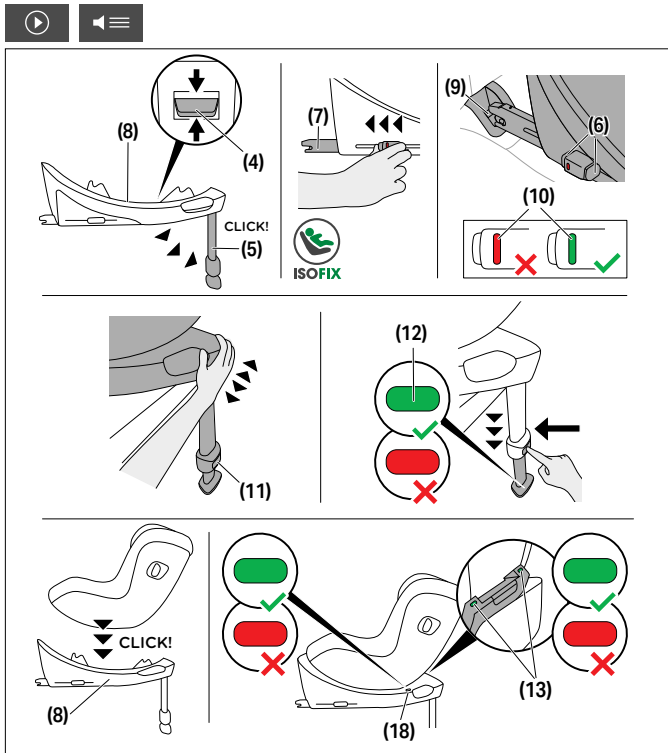

Certifique-se sempre de que...

- os encostos de costas no veículo se encontram bloqueados na posição vertical.
- ao instalar a cadeira auto no banco do passageiro da frente, o banco se encontra ajustado para trás tanto quanto possível.

💡 O sistema L.S.P. estende-se automaticamente ao retirar a cadeira auto da embalagem.

💡 Certifique-se de que o sistema L.S.P. virado para a porta do veículo está totalmente estendido antes de iniciar a viagem.

⚠️ **AVISO** A perna de apoio deve contactar sempre diretamente com o piso do veículo. Caso o seu veículo possua compartimentos de arrumação no espaço para os pés, entre em contacto com o fabricante do veículo para garantir que o piso do veículo é capaz de suportar a perna de apoio.

⚠️ **AVISO** Não coloque objetos na zona dos pés, à frente da cadeira de criança.

📌 **NOTA** Em alguns assentos de veículos fabricados com materiais sensíveis, o uso de cadeiras auto poderá originar marcas e/ou manchas de descoloração nos materiais. Para evitar que tal aconteça, é possível colocar uma manta, pano ou algo similar por baixo da cadeira auto para proteger o assento do veículo.

1. Mantenha o botão de Controlo de Direção (D.D.C.) **(4)** na posição intermédia e certifique-se de que a base se encontra ajustada para assentos do veículo virados para trás.
2. Desdobre a perna de apoio **(5)** até ficar bloqueada na posição mais avançada.
3. Liberte os botões de libertação ISOFIX **(6)** para estender os braços de bloqueio ISOFIX **(7)**.

💡 Os botões de libertação ISOFIX podem ser libertados de modo independente, permitindo o ajuste em separado dos braços de bloqueio ISOFIX.

- Empurre os braços de bloqueio ISOFIX **(7)** para o exterior da base até à máxima extensão possível.
- Coloque a base **(8)** num assento do veículo adequado.
- Empurre os braços de bloqueio ISOFIX **(7)** em direção aos pontos de ancoragem ISOFIX **(9)** até escutar um «CLIQUE» sonoro. Os dois indicadores ISOFIX **(10)** substituirão a cor VERMELHA pela cor VERDE.
- Certifique-se de que a base **(8)** se encontra segura tentando puxá-la para fora dos pontos de ancoragem ISOFIX **(9)**.
- Empurre a base **(8)** em direção ao encosto de costas do assento do veículo até ambos estarem completamente alinhados.

 Mover a cadeira auto de um lado para o outro também irá apoiá-la de encontro ao encosto de costas do veículo.

- Prima o botão de ajuste da perna de apoio **(11)** e estenda a perna até esta tocar no piso do veículo.
- Puxe a perna de apoio **(5)** até à posição de bloqueio seguinte para garantir a transmissão de força ótima.
- O indicador de perna de apoio **(12)** muda para a COR VERDE quando a perna de apoio se encontra corretamente posicionada no piso do veículo.
- Coloque a cadeira auto sobre a base **(8)**.
- Certifique-se de que a cadeira auto é bloqueada no encaixe com a emissão de um «CLIQUE» sonoro.
- Verifique se o indicador de bloqueio de assento **(13)** na base está VERDE.
- A instalação está concluída quando todos os indicadores: indicadores ISOFIX **(10)**, indicador da perna de apoio **(12)**, indicadores de bloqueio do assento **(13)** e indicador de sentido de marcha **(18)**, estiverem VERDES.

REMOÇÃO DESDE O INTERIOR DO VEÍCULO

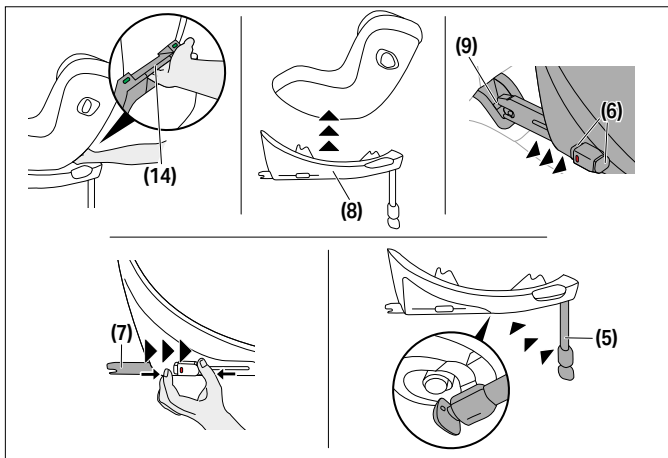

1. Para desbloquear a cadeira auto e a separar da base **(8)**, empurre o manípulo de libertação da cadeira **(14)** para cima.
2. Incline ligeiramente a cadeira e retire-a da base **(8)**.
3. Desbloqueie os braços de bloqueio ISOFIX **(7)** de ambos os lados premindo os botões de libertação ISOFIX **(6)** e puxando-os simultaneamente para trás.
4. Puxe a base **(8)** para fora dos pontos de ancoragem ISOFIX **(9)**.
5. Remova a base **(8)** e deslize os braços de bloqueio ISOFIX **(7)** completamente para as posições de transporte.
6. Empurre a perna de apoio **(5)** de volta para a sua posição original e dobre-a para dentro para ocupar menos espaço.



AJUSTE DO ENCOSTO DE CABEÇA

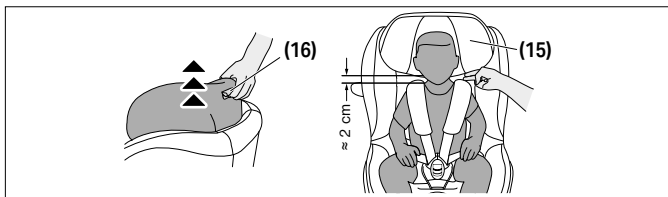

Use o manípulo de ajuste do encosto de cabeça **(16)**, localizado na parte traseira do encosto de cabeça **(15)**, para ajustar o encosto de cabeça.

Ao ajustar o encosto de cabeça **(15)**, certifique-se de que não existem mais do que 2 cm (largura de 2 dedos, aprox.) entre os ombros da criança e o encosto de cabeça.

FUNÇÃO DE ROTAÇÃO BASE G / BASE G3

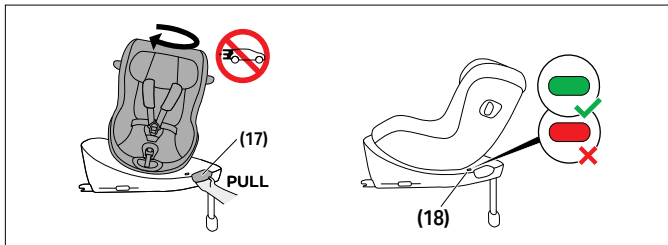

Puxe o manípulo de rotação da cadeira **(17)** na base para girar a cadeira auto.

Antes de iniciar a viagem, certifique-se de que a cadeira está afixada adequadamente na posição correta e que o indicador do sentido de marcha **(18)** apresenta a cor VERDE.



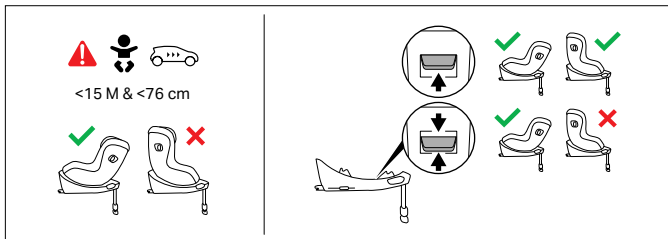

Assim que a criança tiver mais de 15 meses e mais de 76 cm de altura, também pode ser transportada virada para a frente. Para o efeito, coloque o botão de controlo de direção **(4)** na posição superior.

💡 Toda a gama de tamanhos de criança da cadeira auto pode ser utilizada virada para trás.

AJUSTAR A POSIÇÃO DE RECLINAÇÃO

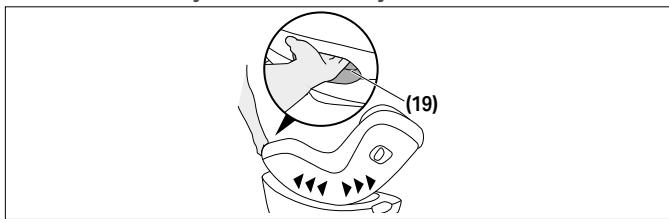

Para ajustar a cadeira auto para a posição de reclinação, pressione o manípulo de ajuste de posição **(19)** na parte da frente da cadeira auto.

💡 Recomendamos o uso da posição horizontal o mais paralela possível ao chão para crianças que ainda não sejam capazes de se sentarem verticalmente de forma independente.



- 💡 Certifique-se sempre de que a cadeira auto emite um clique sonoro ao encaixar na posição correta, tanto na posição horizontal como vertical.

ACOMODAÇÃO DA CRIANÇA

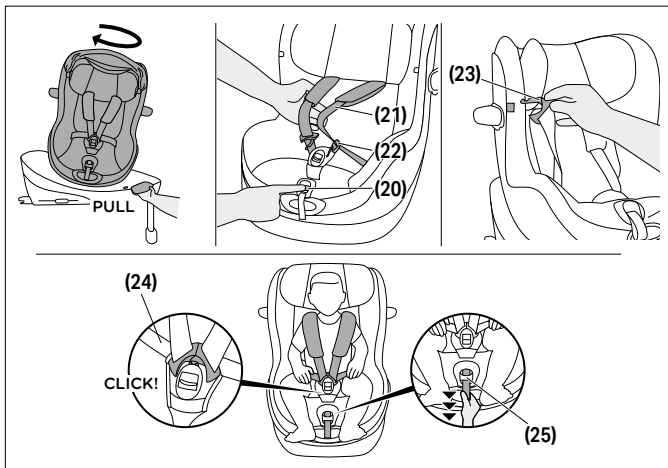

1. Rode o assento para o colocar na posição de embarque.
2. Prima o botão de ajuste do cinto **(20)** e puxe os cintos de ombro **(21)** simultaneamente para os soltar.
3. Abra a fivela do cinto **(22)** pressionando firmemente o botão vermelho.
4. As linguetas da fivela **(23)** podem ser então fixadas aos locais indicados da cobertura com recurso a laços integrados.
5. Coloque a criança na cadeira auto com as nádegas na parte posterior.



- Coloque os cintos de ombro **(21)** diretamente sobre os ombros da criança.
- unte as linguetas da fivela **(23)** e bloqueie-as na posição correta na fivela do cinto **(22)**. Deverá escutar um "CLIQUE" sonoro.
- Caso esteja a usar um assento com clipe SensorSafe (se adquirido), empurre o clipe fechado até escutar um "CLIQUE" sonoro e deslize-o para baixo em direção à fivela do cinto **(22)**.
- Aperte os cintos subabdominais **(24)** e puxe o cinto de ajuste central **(25)** para apertar os cintos de ombro **(21)** de forma confortável em torno do corpo da criança.

 O arnês deve ser apertado o suficiente para que não seja possível formar uma dobra em nenhuma correia.

- Ao usar um clipe SensorSafe, coloque o clipe diretamente por baixo das almofadas de ombro.
- Gire o assento para a posição de viagem preferida. A posição virada para a frente é permitida apenas para crianças com idade superior a 15 meses e 76 cm de altura.

REBATER O SISTEMA DE PROTEÇÃO LINEAR CONTRA IMPACTOS LATERAIS

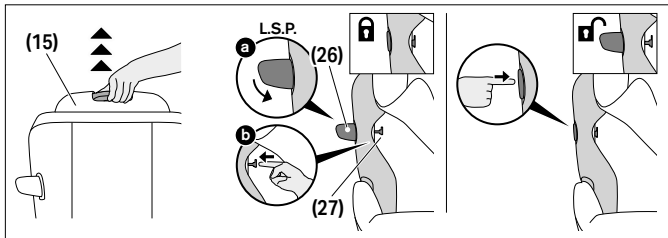

Para rebater o sistema de proteção linear contra impactos laterais (L.S.P.) **(26)**, faça o seguinte:

1. Puxe o encosto de cabeça **(15)** para a posição mais elevada e dobre a cobertura do encosto de cabeça para cima, para revelar o botão de bloqueio do sistema L.S.P. **(27)**.
2. Feche o sistema L.S.P. **(26)** e mantenha-o premido. Empurre o botão de bloqueio do sistema L.S.P. **(27)** para fora.
3. Quando o botão de bloqueio do sistema L.S.P. **(27)** for empurrado para fora na máxima extensão possível, o sistema L.S.P. **(26)** poderá ser libertado.

Para rebater o sistema de proteção linear contra impactos laterais (L.S.P.) **(26)** novamente, prima com firmeza na área do sistema L.S.P. marcada com «PRESS» (PREMIR).

REMOÇÃO E RECOLOCAÇÃO DA COBERTURA DA CADEIRA



⚠ AVISO A cadeira auto nunca deve ser usada sem a cobertura. Certifique-se que é usada apenas uma cobertura da cadeira auto CYBEX original, uma vez que a cobertura é um elemento fundamental do desempenho de retenção.

A capa da cadeira auto é composta por 4 partes: a capa principal, a capa do apoio de cabeça e duas almofadas de ombro. Estas são fixadas à cadeira auto em vários pontos através de botões de pressão e fechos de velcro.

Para remover as capas, siga as instruções abaixo:

1. Prima o botão de ajuste do cinto **(20)** e puxe simultaneamente ambos os cintos de ombro **(21)** para os desapertar.
2. Desaperte a fivela do cinto **(22)** premindo firmemente o botão vermelho.
3. Retire ambas as almofadas de ombro.
4. Retire o redutor para recém-nascido, caso ainda esteja em utilização.
5. Abra todos os botões de pressão na parte traseira da capa do apoio de cabeça.



6. Retire o material da capa da pega de ajuste do apoio de cabeça **(16)**, na parte traseira do apoio de cabeça.
7. Retire a capa do apoio de cabeça.
8. Desencaixe a capa principal do respetivo contorno e da zona em redor do cinto central de ajuste e, em seguida, retire-a.

Para voltar a colocar a capa da cadeira auto, siga as instruções de remoção pela ordem inversa.

LIMPAR



Antes de lavar o redutor para recém-nascidos **(1)**, deve retirar ambas as espumas. Existem aberturas no tecido para esta finalidade.

⚠ AVISO A forra é um componente do design de segurança da cadeira auto. A cadeira auto nunca deverá ser utilizada sem a forra ou com a forra de uma cadeira auto diferente.

ⓘ NOTA A cobertura apenas pode ser lavada a 30 °C num programa de lavagem para roupa delicada, para evitar manchas de descoloração no tecido da cobertura. Lave a cobertura em separado e não a seque no secador ou através da exposição direta aos raios solares!

ⓘ NOTA Nunca use lixívia ou agentes de limpeza agressivos! As partes de plástico podem ser limpas com um agente de limpeza suave e água morna.

CUIDADOS COM O PRODUTO



Para garantir que o seu sistema de retenção para crianças proporciona a máxima proteção, é essencial ter em atenção os seguintes pontos:

- Todos os componentes importantes da cadeira auto devem ser verificados regularmente para despiste de danos. As partes mecanicas devem funcionar sem problemas.
- Assegure que a cadeira não fica pressionada contra partes rígidas como a porta do carro, assento etc. estes elementos poderão provocar danos.
- A cadeira auto deverá ser verificada caso caia no chão ou em casos similares.

VIDA ÚTIL DO PRODUTO



Esta cadeira auto foi elaborada de forma a que tenha uma utilização perfeita de aproximadamente 8 anos. Com o passar do tempo poderá ocorrer um desgaste do plástico por exemplo causado pelo sol (UV), que pode causar uma ligeira detrioração das propriedades do produto.

Visto que é normal existir nos automóveis grandes variações de temperatura e outras alterações é necessário observar os seguintes pontos:

- Se o automóvel estiver com exposição directa do sol, durante longos periodos de tempo, a cadeira auto deve ser tapada com um pano claro.
- Verifique todas as partes de metal e plástico regularmente, verificando se existe algum dano ou mudança de forma ou cor. Se notar alguma mudança na cadeira auto, a cadeira deve ser deixada fora ou revista e possivelmente substituida pelo fabricante.
- Mudanças no tecido, especialmente a cor ficar mais gasta é normal quando utilizada no automóvel e não influencia as funções da cadeira.



ELIMINAÇÃO



Para proteger o ambiente pedimos ao utilizador que separe e elimine os desperdícios iniciais (embalagem) e os desperdícios de fim de vida do produto(partes do produto) da cadeira auto.

A eliminação de desperdícios é feita de forma diferente dependendo da autoridade local. Assegure-se que a cadeira é eliminada de acordo com a regulação, contacte com a sua Freguesia, com a companhia local de reciclagem ou autoridade responsável para garantir uma correta reciclagem. Tenha sempre em conta as normas de eliminação de resíduos no seu país.

⚠ AVISO Risco de asfixia! Mantenha as partes plásticas longe do alcance da crianças.

GARANTIA DO FABRICANTE

A CYBEX GmbH (Riedingerstr. 18, 95448 Bayreuth, Alemanha) oferece 3 anos de garantia sobre este produto. A garantia é válida no país onde este produto foi inicialmente vendido num ponto de venda a um cliente.

Os conteúdos da garantia e todas as informações essenciais necessárias à sua ativação podem ser consultados na nossa página inicial: go.cybex-online.com/manufacture-warranty-car-seats

Caso seja apresentada uma garantia na descrição do artigo, os direitos do cliente devido a possíveis defeitos permanecem inalterados.



VISUELLA INSTRUKTIONER

VARNING

Signalordet indikerar en möjlig farlig situation som, om den inte undviks, kan resultera i död eller allvarlig skada.

OBS!

Signalordet indikerar en möjlig farlig situation som, om den inte undviks, kan leda till skador på produkten eller annan egendom.



Tips och speciella funktioner som gör användningen av bilbarnstolen enklare.



ok



felaktig



Videosjälvstudiekurs*



Tillbaka till innehållsförteckningen*

*endast digital bruksanvisning

SÄKERHET	234
PRODUKTDELAR	238
OLIKA SÄTT ATT ANVÄNDA BILBARNSTOLEN	239
RÄTT POSITION I BILEN	240
MONTERING I FORDONET MED BASE G / BASE G3	241
TA LOSS BILBARNSTOLEN FRÅN BILEN	244
JUSTERA NACKSTÖDET	245
ROTTERINGSFUNKTION BASE G / BASE G3	245
JUSTERA LUTNINGSSINSTÄLLNINGEN	246
SPÄNNA FAST BARNET	247
FÄLLA IN DET LINJÄRA SIDOKROCKSKYDDET	248
TA BORT OCH SÄTTA TILLBAKA STOLENS KLÄDSEL	249
RENGÖRING	249
SKÖTSELSRÅD	250
PRODUKTETS HÅLLBARHET	250
ÅTERVINNING	251
TILLVERKARENS GARANTIE	251

CERTIFIERING

UN R129/04

CYBEX Sirona G3

Ålder: ca 3 månader – ca 4 år

Storleksintervall: 61 – 105 cm

Vikt: max. 19 kg

Vi vill tacka för att du har valt **Sirona G3** som din bilbarnstol.

SÄKERHET

VIKTIGT Läs den här bruksanvisningen noga innan du monterar barnstolen i bilen och förvara den alltid lätt åtkomlig för framtida referens.

⚠ VARNING

Dödsfall eller allvarliga skador kan inträffa om tillverkarens instruktioner inte följs. För ditt barns säkerhet är det viktigt att du använder bilbarnstolen i enlighet med den här användarhandboken.

⚠ VARNING

Dödsfall eller allvarliga skador kan inträffa om ej godkända modifierade bilbarnstolar används. Utan godkännande från relevant myndighet får bilbarnstolen inte modifieras eller kompletteras på något sätt.

Viktig information

- Denna bilbarnstol är godkänd enligt UN R129/04.
- Använd inte det framåtvända läget förrän barnet är 15 månader gammalt eller minst 76 cm långt. Använd den inte längre om barnet väger mer än 19 kg eller är längre än 105 cm.
- Bilbarnstolen får bara installeras på bilsäten som är godkända att användas med anordningar för att hålla fast barn enligt bilens användarhandbok.

- Bilbarnstolen får bara användas tillsammans med Base G / Base G3 som monteras med ISOFIX.
- Använd inte några andra bärande kontaktpunkter än de som anges i instruktionerna och är märkta på bilbarnstolen.
- För att bilbarnstolen ska ge bästa möjliga skydd ska du alltid använda det linjära sidokrockskyddet mot dörrsidan.
- Bilbarnstolen har också testats och godkänts för att användas utan att det linjära sidokrockskyddet är utfällt.
- Det linjära sidokrockskyddet som är vänt mot fordonets insida måste fällas in om bilbarnstolen används i det främre passagerarsätet eller om en annan person sitter i fordonets baksäte.
- Se till att det linjära sidokrockskyddet som är vänt mot bildörren är helt utfällt innan du påbörjar körningen.
- Midjebältet på sätet måste ligga så lågt som möjligt över ljumskan för att fungera så effektivt som möjligt om det skulle ske en olycka.
- Innan varje resa måste du kontrollera att fempunktsselen ligger rätt och sitter tätt mot barnets kropp. Bältena får aldrig vara vridna!
- Nackstödet måste vara korrekt inställt för att ge ditt barn bästa möjliga skydd och komfort samtidigt som det låter axelbältena dras rätt.
- Medan du kör måste bilbarnstolen alltid vara låst i framåtvänt eller bakåtvänt läge.
- Se alltid till att bilbarnstolen inte har fastnat när du stänger bildörren eller justerar baksätet.
- Använd inte bilbarnstolen i mer än åtta år. Bilbarnstolen utsätts för hög belastning under dess livslängd vilket leder till att materialens kvalitet förändras över tid.
- **FÖRSÖK INTE** att demontera en del som inte är avsedd att tas bort, modifiera eller lägga till någon del till sätet. Garantin upphör att gälla om icke-originaldelar eller tillbehör används.

- FÖRSÖK INTE att själv kassera bilbarnstolen med hushållsavfallet. Följ anvisningarna för kassering som anges i denna användarhandbok.

Säkerhetsanvisningar

⚠ VARNING



Risk för skada från den främre krockkudden

Bilbarnstolen får INTE installeras i det främre passagerarsätet om krockkudden är aktiverad. Vid en olycka kan detta orsaka ditt barn skador.

- Inaktivera den främre krockkudden.

⚠ VARNING

Risk för skada från osäkrat bilbarnstol

Vid en nödstopp eller en olycka kan en osäkrad bilbarnstol orsaka ditt barn skador.

- Barnstolen måste alltid vara ordentligt fastsatt i fordonet, även när den inte används.

⚠ VARNING

Risk för skada från osäkrade föremål

Vid ett nödstopp eller en olycka kan osäkrade föremål orsaka ditt barn eller andra passagerare skador.

- Bagage eller andra föremål i fordonet skall alltid vara ordentligt fastspända.

⚠ VARNING

Livshotande fara på grund av extrema temperaturer

Om barn utsätts för extrema temperaturer under en längre tid finns det risk för skador eller till och med dödsfall.

- Lämna aldrig ditt barn i bilen utan uppsikt.

⚠ VARNING**Risk för brännskador från heta delar**

Barnets fasthållningsanordningen har delar som värms upp i solen och kan orsaka brännskador på barnets hud.

- Skydda ditt barn och bilbarnstolen från direkt solljus.

⚠ VARNING**Risk för skada från skadad bilbarnstol**

Efter en olycka kan bilbarnstolen vara skadad utan att det är märkbart för blotta ögat.

- Byt ut stolen efter en olycka. I tveksamma fall bör du kontakta din återförsäljare eller tillverkaren.

PRODUKTDELAR

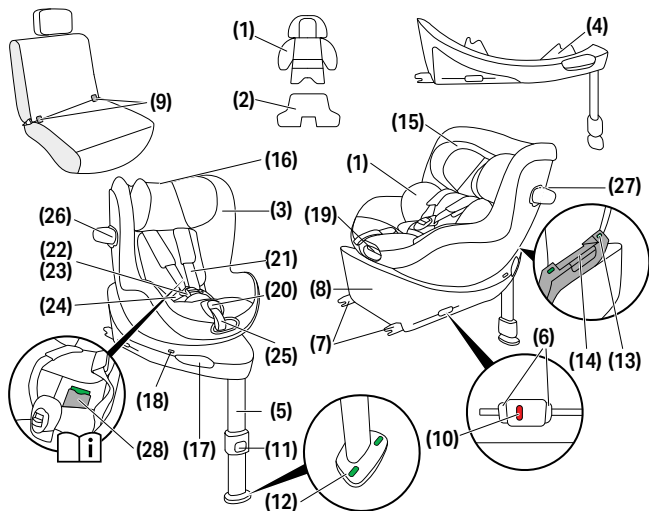

(1) Spädbarnsinlägg
(om köpt)

(2) Extra inlägg (om köpt)

(3) Storleksindikator

(4) Körriktningskontroll
(Driving

Direction Control, D.D.C)

(5) Avlastningsben

(6) ISOFIX-frigörings-
knappar

(7) ISOFIX-låsarmar

(8) Sockel

(9) ISOFIX-förankrings-
punkter

(10) ISOFIX-indikator

(11) Avlastningsbenets
justeringsknapp

(12) Avlastningsbenets
indikator

(13) Sätelåsindikator

(14) Sätelåsfrigöringshandtag

(15) Nackstöd

(16) Nackstödet
justeringshandtag

(17) Sätelåsrotationshandtag

(18) Körriktningsindikator

(19) Positioneringshandtag

(20) Bältesjusteringsknapp

(21) Axelbälte

(22) Bältesspänne

(23) Spänneshake

(24) Midjebälten

(25) Centralt
justeringsbälte











(26) Linjärt
sidocrocksskydd

(27) Spärrknapp för linjärt
sidocrocksskydd

(28) Användarhand-
boks-fack

OLIKA SÄTT ATT ANVÄNDA BILBARNSTOLEN

40 – 105 cm, 0 M – approx. 4 Y max. 19 kg	76 – 105 cm, > 15 M – approx. 4 Y max. 19 kg
	

		
 40 – 48 cm		
 49 – 60 cm		
 61 – 105 cm		

💡 Spädbarnsinlägget används för att skydda ditt barn och måste användas tills barnet är minst 60 cm långt.

Ett spädbarnsinlägg **(1)** (om köpt) är redan placerat i bilbarnstolen, vilket gör att stolen kan användas från en längd av 49 cm.

Med det extra inlägget **(2)** (om köpt) för särskilt små spädbarn kan bilbarnstolen användas från 40 cm. Detta inlägg hjälper till att förbättra sittpositionen för prematura och nyfödda barn.

Det måste tas bort när barnet överstiger 48 cm.

Om ditt barn är över 48 cm vid första användningen av bilbarnstolen behövs inte inlägget.

Ta bort spädbarnsinlägget **(1)** om barnet är längre än 60 cm.

Storleksindikatorn **(3)** visar hur stort ditt barn måste vara innan du får använda bilbarnstolen i framåtvänt läge.



RÄTT POSITION I BILEN

Allmän information

Detta är ett avancerat i-Size-barnsäkerhetssystem. Det är godkänt enligt FN-föreskrift nr R129/04 för användning på i-Size-kompatibla fordonsäten, enligt vad som anges av fordonstillverkarna i deras användarhandböcker.

Lämpliga fordonsäten

- Fordonsäten märkta med i-Size-logotypen är i allmänhet kompatibla med alla i-Size-barnsäkerhetssystem.
- Begränsningar kan dock förekomma. Kontrollera fordonskompatibilitetslistan.

Om ditt fordon inte har ett i-Size-säte

- Kontrollera fordonskompatibilitetslistan för att verifiera om användning är möjlig.
- Om ditt fordon inte finns med i listan, kontakta vår kundtjänst för ytterligare hjälp.

Aktuell kompatibilitetslista (webblänk) finns på:

go.cybex-online.com/sirona-g3-car-compatibility

Det kan inte garanteras att alla sitt- och lutningspositioner kan användas i alla godkända fordon. Se fordonskompatibilitetslistan för detaljer.

Om det linjära sidokrockskyddet inte får plats i bilen kan det fällas in.

MONTERING I FORDONET MED BASE G / BASE G3

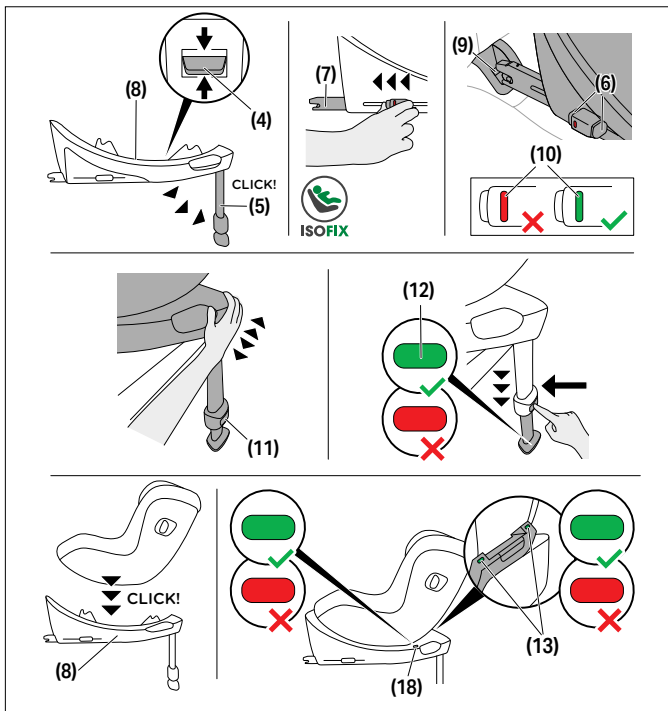

OBS!

- Kontrollera alltid att ryggstöden i bilen är låsta i upprätt läge.
- När du monterar bilbarnstolen i framsätet måste sätet vara skjutet så långt bak som möjligt.

💡 Det linjära sidokrockskyddet fälls ut automatiskt när du tar ut bilbarnstolen ur förpackningen.

💡 Bilbarnstolen är endast avsedd för framåtriktade bilsäten som är utrustade med ISOFIX.

⚠️ VARNING Om bilbarnstolen används med bas måste stödbenet alltid ha direkt kontakt med fordonets golv. Om ditt fordon har förvaringsfack i fotutrymmet ska du kontakta fordonstillverkaren för att säkerställa att golvet kan bära stödbenet.

⚠️ VARNING Placera inga lösa föremål i området framför bilbarnstolen.

📌 OBS! Vissa bilsäten är gjorda av känsliga material och bilbarnstolar kan lämna märken och/eller orsaka missfärgningar. För att förhindra detta kan du lägga en filt, handduk eller liknande under bilbarnstolen för att skydda bilsätet.

1. Sätt färdriktningsskruven (D.D.C.) **(4)** i mittläget och se till att basen är inställd för bakåtvända barnstolar.
2. Fäll ut avlastningsbenet **(5)** tills det låser sig i det yttersta läget.
3. Frigör ISOFIX-frigöringsknapparna **(6)** för att fälla ut ISOFIX-låsarmarna **(7)**.

💡 ISOFIX-frigöringsknapparna kan frigöras fristående från varandra så att ISOFIX-låsarmarna kan ställas in var för sig.

4. Fäll ut ISOFIX-låsarmarna **(7)** från sockeln så långt det går.
5. Placera sockeln **(8)** på ett lämpligt säte i bilen.
6. Skjut in ISOFIX-låsarmarna **(7)** i ISOFIX-fästpunkterna **(9)** tills de fastnar med ett högt klickande ljud. De två ISOFIX-indikatorerna **(10)** slår över från rött till GRÖNT.
7. Se till att sockeln **(8)** sitter säkert genom att försöka dra ut den från ISOFIX-fästpunkterna **(9)**.
8. Skjut sockeln **(8)** mot bilstolens ryggstöd tills den ligger rakt mot ryggstödet.

💡 Om du skjuter bilstolen från sida till sida kommer den också att stödjas mot bilens ryggstöd.

9. Tryck på stödbenets justeringsknapp **(11)** och dra ut benet tills det når bilgolvet.
10. Dra ut stödbenet **(5)** till nästa låsläge för att kraften ska överföras så effektivt som möjligt.
11. Avlastningsbensindikatorn **(12)** lyser grönt när avlastningsbenet ligger rätt på bilgolvet.
12. Placera bilbarnstolen på sockeln **(8)**.
13. Se till att bilbarnstolen låser på plats med ett tydligt klick.
14. Kontrollera att säteslåsindikatorn **(13)** på sockeln lyser GRÖNT.
15. Installationen är slutförd när alla indikatorer: ISOFIX-indikator **(10)**, avlastningsbenets indikator **(12)**, säteslåsindikator **(13)** och körriktningsindikator **(18)** visar GRÖNT.

TA LOSS BILBARNSTOLEN FRÅN BILEN

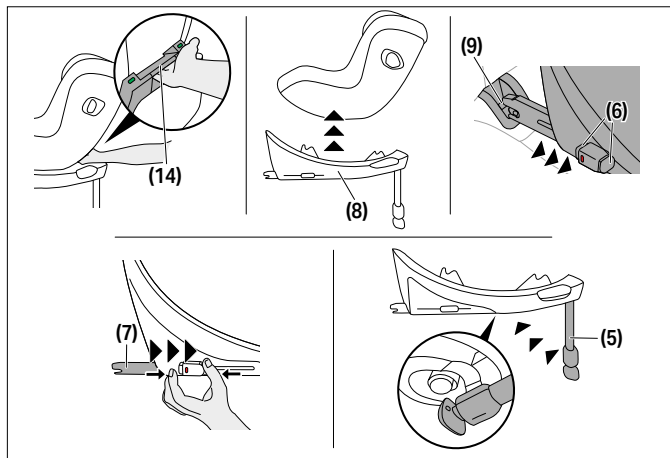

1. För att låsa upp bilbarnstolen från sockeln **(8)**, dra stolens frigöringsknapp **(14)** uppåt.
2. Vinkla stolen något och lyft av den från sockeln **(8)**.
3. Lås upp ISOFIX-låsarmarna **(7)** på båda sidorna genom att trycka på ISOFIX-frigöringsknapparna **(6)** samtidigt som du drar dem bakåt.
4. Dra ut sockeln **(8)** från ISOFIX-fästpunkterna **(9)**.
5. Ta av sockeln **(8)** och fäll in ISOFIX-låsarmarna **(7)** i deras transportläge.
6. Skjut tillbaka stödbenet **(5)** till sitt ursprungsläge och fäll sedan in för att spara plats.

JUSTERA NACKSTÖDET

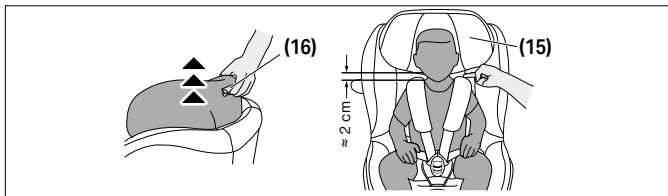

Använd nackstödet justeringshandtag **(16)** på baksidan av nackstödet **(15)** för att justera nackstödet. När du justerar nackstödet **(15)** måste du se till att det inte är mer än 2 cm mellan barnets axlar och nackstödet.

ROTERTINGSFUNKTION BASE G / BASE G3

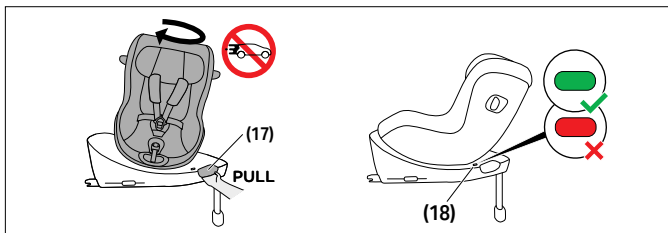

Dra i sätets rotationshandtag **(17)** på sockeln för att vrida på bilbarnstolen. Innan du påbörjar resan ska du se till att stolen är ordentligt låst på plats och att riktningssindikatorn **(18)** visar GRÖNT.



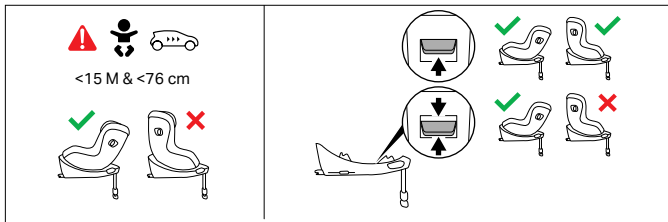

När barnet är äldre än 15 månader och längre än 76 cm kan det också sitta framåtvänt. Ställ i så fall färdriktningsskruven i det övre läget.

- 💡 Barnstolen kan alltid användas bakåtvänd under hela den tid barnet använder den.

JUSTERA LUTNINGINSTÄLLNINGEN

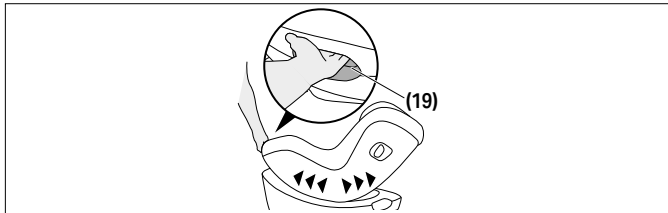

För att justera bilbarnstolen till önskat lutningsläge trycker du justeringshandtaget **(15)** på bilbarnstolens framsida.

- 💡 Vi rekommenderar att du använder den lägsta liggpositionen för barn som inte kan sitta upp själva.
- 💡 Se alltid till att du hör ett klick när du placerar bilbarnstolen i den liggande eller sittande positionen.



SPÄNNA FAST BARNET

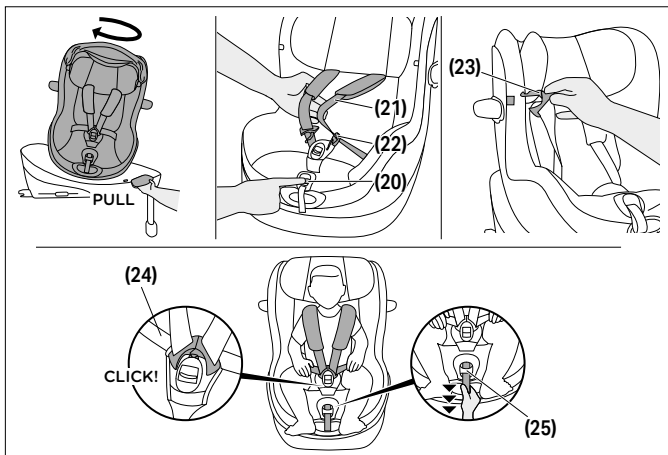

1. Vrid stolen till isättningsläget.
2. Tryck på bältesjusteringsknappen **(20)** och dra i båda axelbältena **(21)** på samma gång för att lossa dem.
3. Lossa bältesspännet **(22)** genom att trycka ordentligt på den röda knappen.
4. Spänneshakarna **(23)** kan nu fästas på de avsedda punkterna på överdraget via de inbyggda slingorna.
5. Sätt barnet i bilbarnstolen med baken mot ryggen.
6. Dra axelbältena **(21)** rakt över barnets axlar.
7. För ihop spänneshakarna **(23)** och fäst dem i bältesspännet **(22)**. Du kommer att höra ett tydligt klick.



- Om du använder en bilbarnstol med ett SensorSafe-spänne, trycker du ihop spännet tills du hör ett tydligt klick och skjuter det stängda clipet nedåt mot bältesspännet **(22)**.
- Dra åt midjebältena **(24)** och dra i det centrala justeringsbältet **(25)** för att dra åt axelbältena **(21)** tills de är tajta mot barnets kropp.

💡 Selen måste vara tillräckligt åtspänd så att inga av bältena kan veckas.

- Om du använder SensorSafe Clip, placerar du detta precis under axeldynorna.
- Vrid stolen till önskat färdläge. Framåtriktad användning är endast tillåten för barn som är äldre än 15 månader och minst 76 cm långa.

FÄLLA IN DET LINJÄRA SIDOKROCKSKYDDET

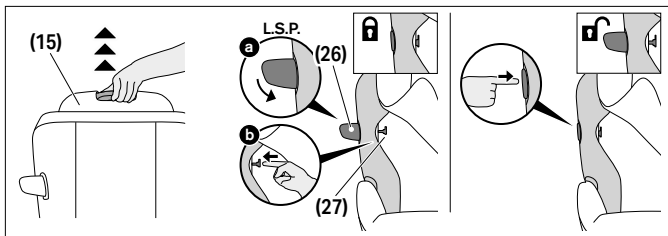

Så här fäller du in det linjära sidokrockskyddet **(26)**:

- Dra upp nackstödet **(15)** till sitt översta läge och vikt upp nackstödet överdrag så att spärrknappen för det linjära sidokrocksskyddet **(27)** blir synlig.
- Stäng det linjära sidokrockskyddet **(26)** och håll det nedtryckt. Tryck spärrknapp pen **(27)** utåt.
- Så snart spärrknappen **(27)** trycks ut så långt det går kan det linjära sidokrockskyddet **(26)** frigöras.



Om du vill fälla ut det linjära sidokrockskyddet **(26)** igen ska du trycka hårt på den del av krockskyddet som är märkt med "PRESS".

TA BORT OCH SÄTTA TILLBAKA STOLENS KLÄDSEL



⚠ VARNING Bilbarnstolen får aldrig användas utan sätesöverdraget. Se till att endast ett originalsätesöverdrag från CYBEX används, eftersom överdraget är en viktig del för att barnstolen ska fungera som avsett. Du kan köpa avtagbar skyddsklädsel av din återförsäljare.

Bilbarnstolens klädsel består av 4 delar: huvudklädseln, klädseln till nackstödet samt två axelvadderingar. Dessa är fästa på bilbarnstolen på flera ställen med tryckknappar och kardborrefästen.

Följ instruktionerna nedan för att ta bort klädseln:

1. Tryck på bältesjusteringsknappen **(20)** och dra samtidigt i båda axelbältena **(21)** för att lossa dem.
2. Öppna bältesspannet **(22)** genom att trycka bestämt på den röda knappen.
3. Ta bort båda axelvadderingarna.
4. Ta bort spädbarnsinlägget, om det fortfarande används.
5. Öppna alla tryckknappar på baksidan av nackstödsklädseln.
6. Ta bort klädselmaterialet från nackstödet justeringshandtag **(16)** på baksidan av nackstödet.
7. Ta bort nackstödsklädseln.
8. Lossa huvudklädseln från dess avsedda kontur och runt det centrala justeringsbältet och ta sedan bort den.

Sätt tillbaka klädseln genom att följa stegen i omvänd ordning.

RENGÖRING

Om du köpte stolen med spädbarnsinlägget **(1)** måste du ta ut skummet före tvätt. Det finns särskilda öppningar i tyget för detta.



⚠️ VARNING Överdraget är en integrerad del av bilbarnstolens säkerhetsdesign. Bilbarnstolen får därför aldrig användas utan överdraget eller med ett överdrag som tillhör en annan bilbarnstol.

ⓘ OBS! Klädseln får tvättas i högst 30 °C med ett skonsamt program så att tyget inte missfärgas. Tvätta klädseln separat och torka den inte i torktumlare eller i direkt solljus!

ⓘ OBS! Använd aldrig starka rengöringsmedel eller blekmedel! Plastdelarna kan rengöras med ett mildt rengöringsmedel och varmt vatten.

SKÖTSELSRÅD

För att garantera att din bilbarnstol ger maximalt skydd, är det viktigt att följa följande punkter:

- Alla viktiga delar på bilbarnstolen ska kontrolleras regelbundet för eventuella skador. Alla mekaniska delar måste fungera utan problem.
- Det är viktigt att bilbarnstolen inte fastnar och kläms i dörren, bilsätet osv. eftersom detta kan skada bilbarnstolen.
- Om t.ex. bilbarnstolen tappas, måste den testas av tillverkaren innan de används igen.

PRODUKTETS HÅLLBARHET

Bilbarnstolen är konstruerad för att uppfylla sitt syfte för en förväntad livslängd på upp till cirka 8 år. Gradvis utmattning av plast, till exempel pga. UV-ljus kan påverka produktens materials egenskaper negativt.

Eftersom bilar kan utsättas för höga svängningar i temperatur och oförutsedda påfrestningar, ta del av följande punkter:

- Om bilen är utsatt för direkt solljus under en längre tid, måste bilbarnstolen tas ut ur bilen eller täckas över med en ljus duk.
- Undersök regelbundet alla plast och metalldelar av sätet för eventuella skador eller förändringar i form och färg. Om du

märker några förändringar, måste barnstolen kasseras eller undersökas av tillverkaren och bytas ut vid behov.

- Förändringar i tyget, i synnerhet färgförändringar är normala efter år av användning i en bil och utgör inte ett fel.

ÅTERVINNING

För att skydda miljön ber vi användaren att separera och kassera avfallet som uppstår vid starten (förpackningen) och slutet (produktdelarna) av bilsätets livslängd.

Avfallsets borttagning ordnas på olika sätt beroende på de lokala myndigheterna. För att säkerställa att bilbarnstolen avyttras i enlighet med reglerna, kontakta lokala myndighet eller kommun. Följ alltid gällande regler för avfallshantering där du bor.

⚠ VARNING Risk för kvävning! Håll plastförpackningar från ditt barns räckvidd.

TILLVERKARENS GARANTIE

CYBEX GmbH (Riedingerstr. 18, 95448 Bayreuth, Tyskland) ger dig tre års garanti på denna produkt. Garantin gäller i landet där produkten först såldes av en återförsäljare till en kund. Garantibestämmelserna och all information som krävs för att göra ett garantianspråk finns på vår hemsida **go.cybex-online.com/manufacturers-warranty-car-seats**. Om en garanti visas i varans beskrivning förblir dina juridiska rättigheter gentemot oss avseende fel opåverkade.



SYMBOLER

 **ADVARSEL**

Signalordet indikerer en mulig farlig situasjon som, hvis den ikke unngås, kan resultere i død eller alvorlig skade.

 **LES DETTE**

Signalordet indikerer en mulig farlig situasjon som, hvis den ikke unngås, kan føre til skade på produktet eller annen eiendom.



Tips og spesialfunksjoner som gjør bruk av bilsetet enklere.



ok



ikke ok



Opplæringsvideo*



Tilbake til innholdsfortegnelsen*

*kun digital brukerveiledning

SIKKERHET	254
PRODUKTETS DELER	258
FORSKJELLIGE BRUKSOMRÅDER FOR SETET	259
DEN RIKTIGE POSISJONEN I BILEN	260
INSTALLASJON I KJØRETØYET MED BASE G / BASE G3	261
FJERNING FRA BILEN	264
JUSTERING AV HODESTØTTEN	265
ROTASJONSFUNKSJON PÅ BASE G / BASE G3	265
JUSTERE LIGGESTILLINGEN	266
SIKRING AV BARNET	267
SLIK FOLDER DU INN DEN LINEÆRE SIDEKOLLISJONS- BESKYTTELSEN	268
FJERNING OG PÅSETTING AV SETETREKKET	269
RENGJØRING	270
PLEIE OG VEDLIKEHOLD	270
PRODUKTETS LEVETID	270
BORTSKAFFELSE	271
PRODUSENTENS GARANTIE	271



GODKJENNING

UN R129/04

CYBEX Sirona G3

Alder: ca. 3 måneder – ca. 4 år

Størrelsesområde: 61 – 105 cm

Vekt: maks. 19 kg

Takk for at du valgte **Sirona G3** som ditt barnebilsete.

SIKKERHET

VIKTIG Les denne bruksveiledningen nøye før du installerer barnebilsetet i bilen din, og ha den alltid for hånden som en referanse i fremtiden.

⚠ ADVARSEL

Død eller alvorlig skade kan oppstå hvis du ikke følger produsentens instruksjoner. Det er helt nødvendig at du følger beskrivelsen for bruk i denne håndboken for at barnet skal være beskyttet på en god måte.

⚠ ADVARSEL

Død eller alvorlig skade kan oppstå hvis uautoriserte modifiserte bilseter brukes. Bilsetet kan ikke endres på noen måte uten godkjenning fra typegodkjennings-myndighetene.

Viktig informasjon

- Dette bilsetet er godkjent i henhold til UN R129/04.
- Ikke bruk setet fremovervendt før barnet er over 15 måneder gammelt og har en høyde på over 76 cm. Må ikke brukes lenger hvis maks.-vekten til barnet på 19 kg eller høyden på 105 cm er overskredet.
- Dette bilsetet kan bare monteres på seter som er godkjent for bruk av barnesikringsssystemer i henhold til bilens håndbok.
- Dette bilsetet kan bare brukes sammen med en Base G / Base G3 som er installert med bruk av ISOFIX.

- Ikke bruk noen bærende kontaktpunkter andre enn de beskrevet i bruksveiledningen og merket på barneselen.
- For at bilsetet skal gi best mulig beskyttelse, bruk alltid Linear Side-impact Protection (L.S.P.).
- Bilsetet er også testet og godkjent for bruk uten at Linear Side-impact Protection (L.S.P.) er foldet ut.
- Linear Side-impact Protection (L.S.P.) som vender mot innsiden i bilen må foldes inn hvis bilsetet brukes på passasjeret foran eller en annen person sitter i baksetet på bilen.
- Kontroller at den lineære sidekollisjonsbeskyttelsen (L.S.P.) som vender mot bildøren er helt utfoldet før du begynner å kjøre.
- Bekkenbeltet må plasseres så lavt som mulig over barnets lyske for å gi optimal beskyttelse i tilfelle en ulykke.
- Før hver tur må du sjekke at fempunktsselen er riktig justert og tilpasset tett til barnets kropp. Beltene må aldri være vridd!
- Hodestøtten kan bare gi maksimal beskyttelse og komfort når den er optimalt justert, samtidig som at skulderbeltene er riktig montert.
- Under kjøringen må bilsetet alltid være låst i bakover- eller fremovervendt stilling.
- Sjekk alltid at bilsetet ikke er klemt fast mot en overflate når du lukker bildøren eller justerer baksetet.
- Ikke bruk dette bilsetet i mer enn 8 år. Bilsetet utsettes for store påkjenninger i løpet av produktets levetid, noe som fører til at materialenes kvalitet vil endre seg med økende alder.
- IKKE forsøk å demontere en del som ikke er ment å fjernes, modifisere eller legge til noen del til setet. Garantien vil bli ugyldig hvis ikke-originale deler eller tilbehør brukes.
- IKKE forsøk å kvitte deg med bilsetet selv gjennom husholdningsavfall. Vennligst følg instruksjonene for avhending som er angitt i denne brukerveiledningen.

SIKKERHETSINSTRUKSJONER

⚠ ADVARSEL



Risiko for skade fra frontkollisjonspute

Montering av dette barnebilsetet i bilens forsete med den fremre kollisjonsputen aktivert er **IKKE TILLATT**. Ved en ulykke kan dette føre til skader på barnet ditt.

- Deaktiver frontkollisjonsputen.

⚠ ADVARSEL

Risiko for skade fra usikret bilsete

Ved en nødstopp eller en ulykke kan et usikret bilsete føre til skader på barnet ditt.

- Bilsetet må alltid være sikkert festet i kjøretøyet, selv når det ikke er i bruk.

⚠ ADVARSEL

Risiko for skade fra usikrede gjenstander

Ved en nødstopp eller en ulykke kan usikrede gjenstander føre til skader på barnet ditt eller andre passasjerer.

- Bagasje eller andre gjenstander som befinner seg i kjøretøyet som kan forårsake skade ved en ulykke må alltid festes godt fast.

⚠ WARNING

Livstruende fare på grunn av ekstreme temperaturer

Hvis barn utsettes for ekstreme temperaturer over lengre tid, er det fare for skade eller til og med død.

- La aldri barnet være uten tilsyn i bilen.



⚠ ADVARSEL**Risiko for brannskader fra varme komponenter**

Delene i bilsetet varmes opp i solen og kan potensielt brenne barnets hud.

- Beskytt barnet ditt og barnesetet mot direkte soleksponering.

⚠ ADVARSEL**Risiko for skade fra skadet bilsete**

En ulykke kan forårsake skade på bilsetet som ikke kan identifiseres med det blotte øye.

- Bytt setet etter en ulykke. Hvis du er i tvil, ta kontakt med forhandleren eller produsenten.

PRODUKTETS DELER

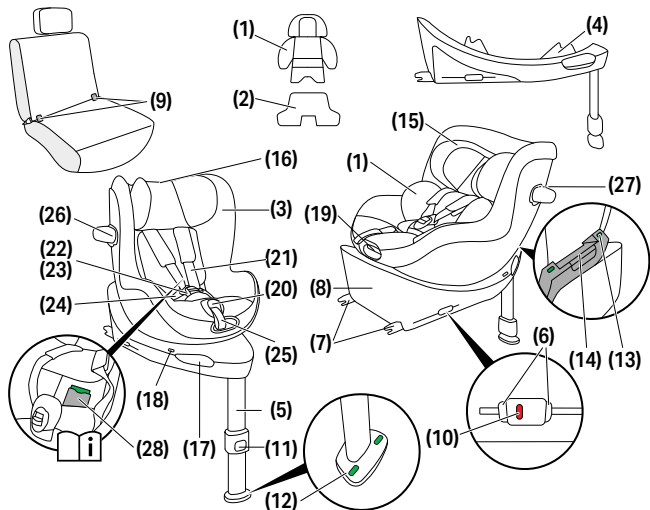

(1) Nyfødtinnlegg
(hvis kjøpt)

(2) Valgfri tilleggsinnsats
(hvis kjøpt)

(3) Størrelsesindikator

(4) Kjøreretningskontroll
(D.D.C)

(5) Støttefot

(6) ISOFIX
Frigjøringsbrytere

(7) ISOFIX Låsearm

(8) Base

(9) ISOFIX Festepunkter

(10) ISOFIX-Indikator

(11) Justeringsknapp for
støttefot

(12) Indikator for støtte fot

(13) Setelåsendikator

(14) Seteutløserhåndtak

(15) Hodestøtte

(16) Justeringstast for
hodestøtte

(17) Setedreingshåndtak

(18) Kjøreretningsindikator

(19) Posisjonsjusteringstast

(20) Justeringsknapp for
belte

(21) Skulderbelte

(22) Beltespenne

(23) Låsetunge

(24) Bekkenbelter

(25) Sentraljusteringsbelte











(26) Linear Side-impact
Protection (L.S.P.)

(27) Låseknapp for L.S.P.

(28) Oppbevaringslomme
for bruksanvisning

FORSKJELLIGE BRUKSOMRÅDER FOR SETET

40 – 105 cm, 0 M – approx. 4 Y max. 19 kg	76 – 105 cm, > 15 M – approx. 4 Y max. 19 kg
	

		
 40 – 48 cm		
 49 – 60 cm		
 61 – 105 cm		

💡 Nyfødtinnlegget brukes for å beskytte barnet og må brukes til det har nådd en høyde på 60 cm.

Et nyfødtinnlegg **(1)** (hvis kjøpt) er allerede plassert i bilsetet, slik at setet kan brukes fra en høyde på 49 cm.

Med den valgfrie tilleggsinnsatsen **(2)** (hvis kjøpt) for spesielt små nyfødte kan bilsetet brukes fra 40 cm. Denne innsatsen hjelper til med å forbedre sitteposisjonen for premature og nyfødte.

Den må fjernes når barnet overstiger 48 cm.

Hvis barnet ditt er over 48 cm ved første gangs bruk av bilsetet, er innsatsen ikke nødvendig.

Fjern nyfødtinnlegget **(1)** hvis barnet er høyere enn 60 cm.

Størrelsesindikatoren **(3)** viser størrelsen barnet må nå før det er tillatt å konvertere setet for fremovervendt bruk.



DEN RIKTIGE POSISJONEN I BILEN

Generell informasjon

Dette er et forbedret i-Size barnesikringssystem. Det er godkjent i henhold til FN-regulativ nr. R129/04 for bruk i i-Size-kompatible kjøretøyseter, slik angitt av kjøretøyprodusentene i deres brukerhåndbøker.

Egnede kjøretøyseter

- Kjøretøyseter merket med i-Size-logoen er generelt kompatible med alle i-Size barnesikringssystemer.
- Det kan imidlertid forekomme begrensninger. Vennligst kontroller kjøretøyets kompatibilitetsliste.

Hvis kjøretøyet ditt ikke har et i-Size-sete

- Kontroller kjøretøyets kompatibilitetsliste for å bekrefte om bruk er mulig.
- Hvis kjøretøyet ditt ikke er oppført, vennligst kontakt vårt kundeserviceteam for ytterligere assistanse.

Gjeldende kompatibilitetsliste (weblink) er tilgjengelig på:

go.cybex-online.com/sirona-g3-car-compatibility

Det er ikke garantert at alle sitte- og hvilestillinger kan brukes i alle godkjente kjøretøy. Se kjøretøyets kompatibilitetsliste for detaljer.

Hvis kjøretøyet ikke har nok plass, kan den lineære sidekollisjonsbeskyttelsen (L.S.P.) foldes inn.

INSTALLASJON I KJØRETØYET MED BASE G / BASE G3

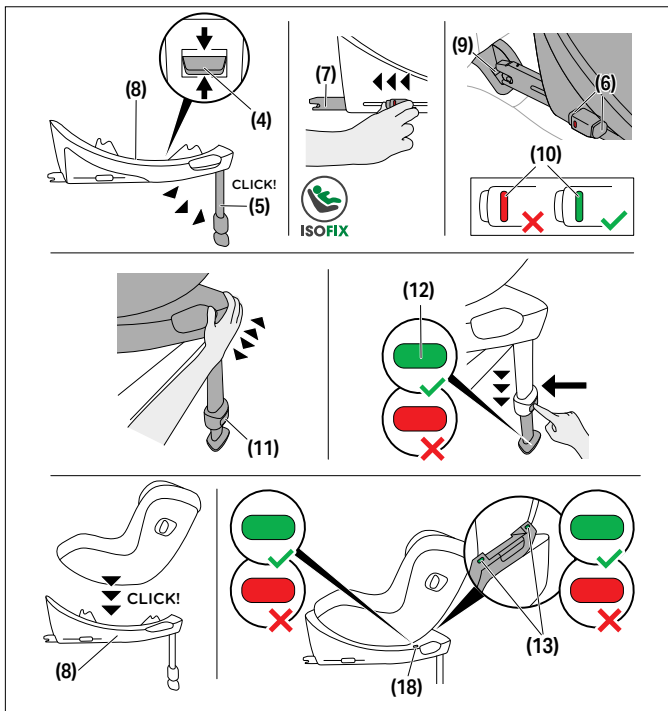

Sjekk alltid at ...

- rygglenene i bilen er låst i oppreist stilling.
- når du monterer barnebilsetet på passasjeret foran, må du justere bilsetet så langt bak som mulig.

💡 Den lineære sidekollisjonsbeskyttelsen (L.S.P.) foldes automatisk ut når du tar produktet ut av emballasjen.

💡 Bilsetet er kun laget for fremovervendte bilseter som er utstyrt med ISOFIX.

⚠️ **ADVARSEL** Hvis bilbarnestolen brukes med base, må støttebenet alltid ha direkte kontakt med kjøretøyets gulv. Hvis kjøretøyet har oppbevaringsrom i fotbrønnen, må du kontakte kjøretøyprodusenten for å sikre at gulvet kan bære støttebenet.

⚠️ **ADVARSEL** Ikke legg gjenstander i fot området foran barnesetet.

📄 **LES DETTE** Noen bilseter er laget av følsomme materialer og bruken av barnebilseter kann etterlate merker og/eller forårsake misfarging av setene. For å forhindre dette, legg et teppe, håndkle eller lignende under bilsetet for å beskytte det.

1. Sett Driving Direction Control (kjøreretningskontroll) - D.D.C.-knappen **(4)** i midtstilling og sørg for at basen har riktig innstilling for bakovervendte barneseter.
2. Fold ut støttefoten **(5)** til den låses i den fremste stillingen.
3. Frigjør ISOFIX-utløserknappene **(6)** for å utvide ISOFIX-låsearmene **(7)**.

💡 Begge ISOFIX-utløserknappene kan løses ut uavhengig, og dermed kan ISOFIX-låsearmene justeres uavhengig av hverandre.

4. Skyv ISOFIX-låsearmene **(7)** ut av basen til de er i den lengste stillingen.
5. Plasser basen **(8)** på et passende sete i kjøretøyet.
6. Skyv ISOFIX-låsearmene **(7)** inn i ISOFIX-festepunktene **(9)** til disse låses på plass med et hørbart "KLIKK". De to ISOFIX-indikatorene **(9)** vil bytte fra RØDT til GRØNT.
7. Sjekk at basen sitter på plass ved å prøve å trekke den ut av ISOFIXfestepunktene **(9)**.

8. Skyv basen **(8)** mot ryggstøtten i bilsetet til den er helt i linje med ryggstøtten.
- 💡 Å flytte barnebilsetet fra side til side vil også støtte den opp mot kjøretøyets ryggstøtte.
9. Trykk inn justeringsknappen for støttefoten **(11)** og strekk ut foten til den berører gulvet i kjøretøyet.
 10. Trekk støttefoten **(5)** ut til neste låseposisjon for å sikre optimal kraftoverføring.
 11. Støttefotindikatoren **(12)** skifter til GRØNN når støttefoten er riktig posisjonert på gulvet i kjøretøyet. Det akustiske varselsignalet stopper.
 12. Plasser barnebilsetet på basen **(8)**.
 13. Forsikre deg om at barnebilsetet låses på plass med et hørbart «KLIKK».
 14. Kontroller om setelåsindikatoren **(13)** på basen er GRØNN.
 15. Installasjonen er fullført når alle indikatorer: ISOFIX-indikator **(10)**, indikator for støttefot **(12)**, setelåsindikator **(13)** og kjøreretningsindikator **(18)** viser GRØNN.

FJERNING FRA BILEN

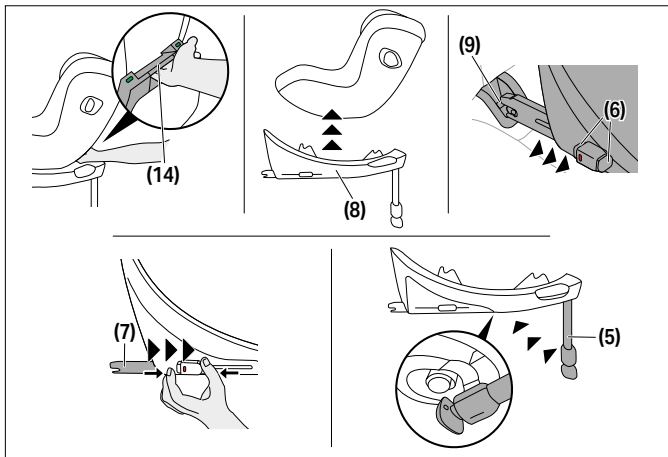

1. For å løsne barnebilsetet fra basen **(8)**, trekk opp seteutløserknappen **(14)**.
2. Vipp setet litt og løft det opp fra basen **(8)**.
3. Løsne ISOFIX låsearmene **(7)** på begge sider ved å trykke inn ISOFIX utløserknappene **(6)** og samtidig trekke armene tilbake.
4. Trekk basen **(8)** ut av ISOFIX-festepunktene **(9)**.
5. Fjern basen **(8)** og skyv ISOFIX-låsearmene **(7)** helt tilbake inn i transportposisjonene.
6. Skyv støttefoten **(5)** tilbake til den opprinnelige posisjonen og fold den inn for å spare plass.



JUSTERING AV HODESTØTTEN

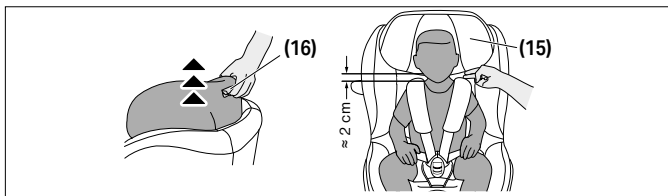

Bruk justeringshåndtaket for hodestøtten **(16)** på baksiden av hodestøtten **(15)** for å justere hodestøtten. Når du justerer hodestøtten **(15)**, sørg for at det ikke er mer enn 2 cm (omkring 2 fingerbredder) mellom barnets skuldre og hodestøtten.

ROTASJONSFUNKSJON PÅ BASE G / BASE G3

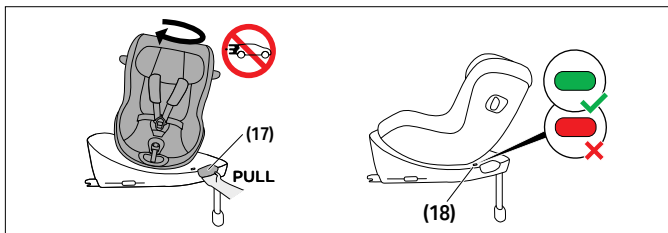

Trekk i setedreingshåndtaket **(17)** på basen for å dreie bilsetet. Kontroller at setet er riktig låst på plass og at kjøreretningsindikatoren **(18)** er GRØNN før du starter turen.



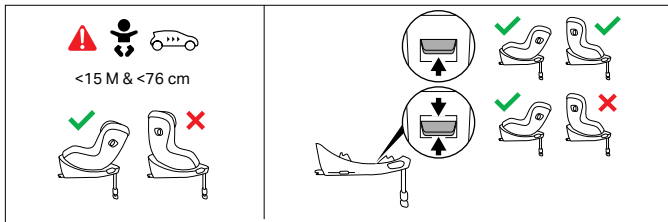

Med en gang barnet er eldre enn 15 måneder og måler mer enn 76 cm, kan barnet også sitte forovervendt under kjøring. I så tilfelle skal kjøreretningskontroll-knappen settes i øverste stilling.

- 💡 Barnesetet kan brukes bakovervendt i hele setets størrelsesområde.

JUSTERE LIGGESTILLINGEN

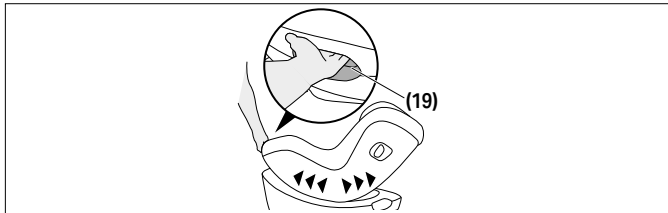

For å justere barnebilsetet til ønsket liggeposisjon, trykk på posisjonsjusteringshåndtaket **(15)** foran på barnebilsetet.

- 💡 Vi anbefaler å bruke den flateste liggestillingen for barn som ennå ikke er i stand til å sitte loddrett.
- 💡 Forsikre deg alltid om at barnebilsetet hørbart klikker på plass når du justerer det til enten liggende eller sittende stilling.



SIKRING AV BARNET

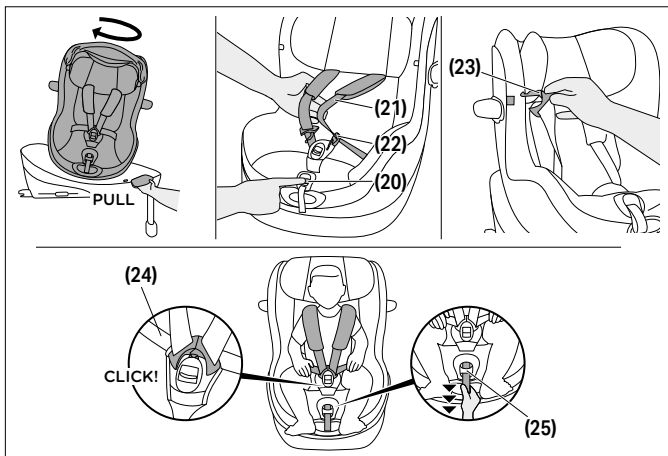

1. Drei setet til innstigningsposisjon.
2. Trykk på beltejusteringsknappen **(20)** og trekk i begge skulderbeltene **(21)** samtidig for å løsne dem.
3. Løsne beltespennene **(22)** ved å trykke bestemt på den røde knappen.
4. Beltespennene **(23)** kan nå festes til de angitte stedene på dekslet ved bruk av de integrerte løkkene.
5. Sett barnet ned i barnebilsetet med baken helt bak i setet.
6. Plasser skulderbeltene **(21)** direkte over barnets skuldre.
7. Legg begge låsetungene **(23)** sammen og lås dem på plass med beltespennene **(22)**. Du skal høre et "KLIKK".



- Hvis du bruker et sete med en SensorSafe-klemme, skyver du klemmen til du hører et "KLIKK" og skyver den lukkede klemmen ned mot beltespennen **(22)**.
- Stram bekkenbeltene **(24)** og trekk deretter i den sentraljusteringsbeltet **(25)** for å stramme skulderbeltene **(21)** til de hviler tett mot kroppen til barnet.

💡 Selen skal monteres tett nok slik at det ikke er mulig å brette noen av stroppene.

- Ved bruk av SensorSafe-klips, plasser den rett under skulderputene.
- Drei setet til ønsket kjørestilling. Fremovervendt retning er kun tillatt for barn som er mer enn 15 måneder og høyere enn 76 cm.

SLIK FOLDER DU INN DEN LINEÆRE SIDEKOLLISJONS-BESKYTTELSEN

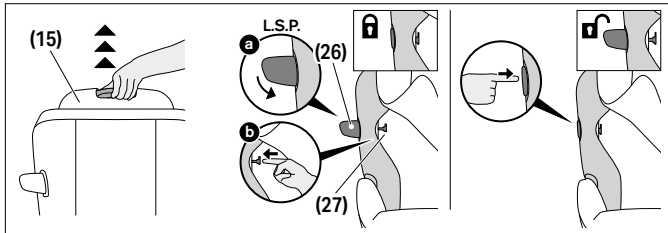

For å folde inn den lineære sidekollisjonsbeskyttelsen (L.S.P.) **(26)**, gjør følgende:

- Trekk hodestøtten **(15)** til sin øverste posisjon og fold hodestøttetrekket oppover for å synliggjøre låseknappen for L.S.P. **(27)**.
- Lukk den lineære sidekollisjonsbeskyttelsen (L.S.P.) **(26)** og hold den trykket ned. Press låseknappen for L.S.P. **(27)** utover.



3. Så snart låseknappen for L.S.P. **(27)** er skjøvet så langt ut som den går, kan den lineære sidekollisjonsbeskyttelsen (L.S.P.) **(26)** løsnes.

For å folde ut den lineære sidekollisjonsbeskyttelsen (L.S.P.) **(26)** på nytt, trykk hardt på området på L.S.P. som er merket med «PRESS» (trykk).

FJERNING OG PÅSETTING AV SETETREKKET



⚠ ADVARSEL Barnebilsetet må aldri brukes uten setetrekket. Kontroller at det kun brukes originalt CYBEX-setetrekk, siden trekket er en integrert del av sikringsytelsen. Du kan skaffe ekstra trekk hos din lokale forhandler.

Trekket til bilbarnestolen består av 4 deler: hovedtrekket, trekket til hodestøtten og to skulderputer. Disse er festet til bilbarnestolen på flere steder med trykknapper og borrelåsfester.

Følg instruksjonene nedenfor for å ta av trekket:

1. Trykk på justeringsknappen for beltet **(20)** og trekk samtidig i begge skulderbeltene **(21)** for å løsne dem.
2. Åpne beltespennen **(22)** ved å trykke bestemt på den røde knappen.
3. Fjern begge skulderputene.
4. Fjern nyfødtinnlegget, dersom det fortsatt er i bruk.
5. Åpne alle trykknappene på baksiden av hodestøttetrekket.
6. Trekk trekkmaterialet av justeringstasten for hodestøtten **(16)** på baksiden av hodestøtten.
7. Fjern trekket til hodestøtten.
8. Løsne hovedtrekket fra den angitte konturen og rundt det sentrale justeringsbeltet, og fjern det deretter.

Monter trekket igjen ved å følge instruksjonene i motsatt rekkefølge.



RENGJØRING

Hvis setet ble kjøpt med nyfødtinnlegget **(1)**, må skummet tas ut før det vaskes. Det finnes åpninger i stoffet for dette formålet.

⚠ ADVARSEL Trekket er en integrert del i bilstolens sikkerhetsdesign. bilstolen må derfor aldri brukes uten trekk eller med trekk fra en annen bilstol.

i LES DETTE Trekket kan bare vaskes ved 30°C med et vaskeprogram for finvask, ellers kann det føre til misfarging av trekket. Trekket skal vaskes separat fra annet tøy og ikke tørkes i tørketrommel eller direkte sollys!

i LES DETTE Bruk aldri sterke rengjørings- eller blekemidler. Plastdelene kan rengjøres med et mildt vaskemiddel og varmt vann.

PLEIE OG VEDLIKEHOLD

For å sikre at din bilstol kan yte den maksimale beskyttelse, er det avgjørende, at du sjekker følgende:

- Alle større bestanddeler av bilstolen skal regelmessig kontrolleres for skader. De mekaniske deler skal fungere feilfritt.
- Det er en absolutt nødvendighet å sikre, at bilstolen ikke er fastklemt i eksempelvis bildøren, da dette kan skade stolen.
- Når bilstolen er utsatt for ekstreme belastninger, som en ulykke, skal bilstolen etterfølgende sjekkes av produsenten.

PRODUKTETS LEVETID

Bilstolen er designet til å oppfylle sine spesifikasjoner gjennom hele dens levetid, som er beregnet til å være ca. 8 år. Gradvis slitasje av plast, for eksempel forårsaket av utsettelse for sollys (UV), kan gi en mindre forringelse av produktets egenskaper.

Da det kan være meget store temperatursvingninger og uforutsigbare belastninger i kjøretøyet, skal følgende punkter overholdes:

- Hvis kjøretøyet er utsatt for direkte sollys i lengre tid, skal bilstolen fjernes fra kjøretøyet eller dekkes med et lyst klede.
- Kontrollér regelmessig alle bilstolens plast- og metalldele for skader, deformering eller fargeendring. Hvis du oppdager noen endringer, skal bilstolen bortskaftes eller kontrolleres og eventuelt utskiftes av produsenten.
- Endringer i trekket, især blekning, er helt normalt, når det anvendes i et kjøretøy og forringer ikke bilstolens funksjon.

BORTSKAFFELSE

For å skåne miljøet oppfordrer vi til, at sluttbrukeren sorterer og skiller seg av med avfall på korrekt vis i begynnelsen (innpakning) såvel som i avslutningen (produktdele) av produktets levetid.

Avfallssortering kan håndteres forskjellig fra sted til sted. For å sikre en korrekt bortskaftelse av bilstolen, skal du kontakte din kommunale avfallshåndteringsmyndighet. I alle tilfeller skal du være oppmerksom på de regler, som gjelder for bortskaftelse av avfall i ditt land.

⚠ ADVARSEL Risiko for kvelning! Hold plastkinnpakningen utenfor barnets rekkevidde.

PRODUSENTENS GARANTIE

CYBEX GmbH (Riedingerstr. 18, 95448 Bayreuth, Tyskland) gir deg tre års garanti på dette produktet. Garantien gjelder i landet der dette produktet opprinnelig ble solgt av en forhandler til en kunde. Innholdet i garantien og all viktig informasjon som kreves for eventuelle krav om garantidekning, finner du på hjemmesiden vår, **go.cybex-online.com/manufacturers-warranty-car-seats**. Dine juridiske rettigheter vil fortsatt være upåvirket selv om det vises en garanti i beskrivelsen av artikkelen.

VISUAALINEN KIELI

VAROITUS

Signaalisana osoittaa mahdollisen vaaratilanteen, joka, ellei sitä vältetä, voi johtaa kuolemaan tai vakavaan loukkaantumiseen.

HUOMAUTUS

Signaalisana osoittaa mahdollisen vaaratilanteen, joka, ellei sitä vältetä, voi johtaa tuotteen tai muun omaisuuden vahingoittumiseen.



Vinkkejä ja erikoisominaisuuksia, jotka helpottavat turvaistuimen käyttöä.



kunnossa



väärin



Opetusvideo*



Takaisin sisällysluetteloon*

*vain digitaalinen käyttöohje

TURVALLISUUS	274
TUOTTEEN OSAT	278
ISTUIMEN ERI KÄYTTÖTARKOITUKSET	279
OIKEA ASENTO AJONEUVOSSA	280
ASENNUS AJONEUVOON BASE G / BASE G3	281
POISTAMINEN AJONEUVOSTA	284
NISKATUEN SÄÄTÄMINEN	285
KIERTOTOIMINTO BASE G / BASE G3	285
KALLISTUSASENNON SÄÄTÖ	286
LAPSEN KIINNITTÄMINEN	287
LINEAARISEN SIVUTÖRMÄYSSUOJAN TAITTAMINEN	288
ISTUIMEN SUOJUKSEN IRROTTAMINEN JA KIINNITTÄMINEN	289
PUHDISTUS	289
TUOTTEEN HOITO	290
TUOTTEEN KÄYTTÖAIKA	290
HÄVITTÄMINEN	291
VALMISTAJAN TAKUU	291



SERTIFIOINTI

UN R129/04

CYBEX Sirona G3

Ikä: n. 3 kuukautta – n. 4 vuotta

Koko: 61 – 105 cm

Paino: enint. 19 kg

Kiitos, että valitsit **Sirona G3**-turvaistuimen.

TURVALLISUUS

TÄRKEÄ Lue tämä käyttöohje huolellisesti ennen kuin asennat turvaistuimen ajoneuvoosi. Pidä käyttöohje aina saatavilla myöhempää käyttöä varten.

⚠ VAROITUS

Kuolema tai vakava loukkaantuminen voi tapahtua, jos et noudata valmistajan ohjeita. Jotta lapsesi pysyy asianmukaisesti suojattuna, on ehdottoman tärkeää, että käytät turvaistuinta tässä käyttöoppaassa kuvatulla tavalla.

⚠ VAROITUS

Kuolema tai vakava loukkaantuminen voi tapahtua, jos käytetään luvattomia muokattuja turvaistuimia. Turvaistuinta ei saa muuttaa, eikä siihen saa lisätä mitään ilman tyyppihyväksyntäviranomaisen hyväksyntää.

Tärkeitä tietoja

- Tämä turvaistuin on hyväksytty UN R129/04:n mukaisesti.
- Älä aseta lasta istuimeen kasvot ajosuuntaan päin ennen kuin lapsi on yli 15 kuukauden ikäinen äläkä ennen kuin lapsi on vähintään 76 cm:n pituinen. Älä käytä enää, jos lapsen enimmäispaino 19 kg tai enimmäispituus 105 cm on ylitetty.
- Tämän turvaistuimen saa asentaa vain sellaisille ajoneuvojen istuimille, jotka on hyväksytty lasten turvaistuinikäyttöön. ajoneuvon käsikirjan mukaisesti.

- Tätä turvaistuinta saa käyttää ainoastaan Base G / Base G3 kanssa, asennettuna ISOFIX:iä käyttäen.
- Älä käytä muita kantavia kosketuspisteitä kuin ne, jotka on kuvattu käyttöoppaassa ja merkitty lasten turvalaitteeseen.
- Jotta turvaistuin voi antaa parhaan mahdollisen suojan käytä aina oven puoleista lineaarista sivutörmäyssuojaa (L.S.P).
- Turvaistuin on myös testattu ja hyväksytty käytettäväksi ilman, että lineaarinen sivutörmäyssuoja (L.S.P) on taivutettuna.
- Autoon sisäänpäin suuntautuva lineaarinen sivutörmäyssuoja (L.S.P) on oltava taivutettuna, jos turvaistuinta käytetään etumatkustajan istuimella tai jos joku muu henkilö istuu auton takaistuimella.
- Varmista että oven ajoneuvon oven suuntaan oleva lineaarinen sivutörmäyssuoja (L.S.P) on täysin taitettu ennen ajamisen aloittamista.
- Valjaissa olevien lantiovöiden on kuljettava mahdollisimman alhaalla lapsesi nivusissa, jotta niillä olisi optimaalinen vaikutus onnettomuustilanteessa.
- Varmista ennen jokaista ajomatkaa, että viisipistevaljaat on säädetty oikein ja että ne asettuvat tiukasti lapsen vartaloa vasten. Vöitä ei saa koskaan vääntää mutkalle!
- Vain optimaalisesti säädetty pääntuki voi suojata lasta maksimaalisesti suojan ja mukavasti varmistaen samalla, että olkavyöt voidaan asettaa oikein.
- Ajon aikana turvaistuin on aina lukittava taaksepäin tai eteenpäin suunnattuun asentoon.
- Kun suljet auton ovea tai säädät takaistuinta, varmista aina, ettei turvaistuin ole juuttunut mitään pintaa vasten.
- Älä käytä tätä turvaistuinta yli kahdeksaa vuotta. Turvaistuin altistuu suurelle kuormitukselle tuotteen elinkaaren aikana, mikä johtaa materiaalien laadun muutoksiin käyttöiän myötä.

- ÄLÄ yritä purkaa osaa, jota ei ole tarkoitettu poistettavaksi, muokata tai lisätä mitään osaa istuimeen. Takuu raukeaa, jos käytetään ei-alkuperäisiä osia tai lisävarusteita.
- ÄLÄ yritä hävittää turvaistuinta itse kotitalousjätteen kautta. Noudata tämän käyttöoppaan hävitysohjeita.

TURVALLISUUSOHJEET

⚠ VAROITUS



Vammautumisriski etuturvatyynyä

Tämän turvaistuimen asentaminen etumatkustajan istuimelle edessä olevan turvatyynyn ollessa aktivoituna EI OLE SALLITTUA. Onnettomuuden sattuessa tämä voi aiheuttaa vammoja lapsellesi.

- Poista etuturvatyyny käytöstä.

⚠ VAROITUS

Loukkaantumisariski turvaamattomasta turvaistuimesta

Hätäjarrutuksen tai onnettomuuden sattuessa turvaamaton turvaistuin voi aiheuttaa vammoja lapsellesi.

- Turvaistuin tulee aina kiinnittää ajoneuvoon asianmukaisesti myös silloin, kun istuinta ei käytetä.

⚠ VAROITUS

Loukkaantumisariski turvaamattomista esineistä

Hätäjarrutuksen tai onnettomuuden sattuessa turvaamattomat esineet voivat aiheuttaa vammoja lapsellesi tai muille matkustajille.

- Matkatavarat tai muut irralliset esineet autossa tulee aina kiinnittää turvallisesti.

⚠ VAROITUS**Hengenvaarallinen vaara äärimmäisten lämpötilojen vuoksi**

Jos lapset altistuvat äärimmäisille lämpötiloille pitkään, on olemassa loukkaantumis- tai jopa kuolemanriski.

- Lapsia ei saa koskaan jättää autoon yksin!

⚠ VAROITUS**Palovammariski kuumista osista**

Lapsen turvaistuimen osat kuumenevat auringonpaisteessa, ja lapsi voi saada palovammoja.

- Suojaa lapsi ja lastenistuin suoralta auringonpaisteelta.

⚠ VAROITUS**Loukkaantumisriski vaurioituneesta turvaistuimesta**

Onnettomuus voi aiheuttaa turvaistuimeen vaurioita, joita ei voi nähdä paljaalla silmällä.

- Vaihda istuin onnettomuuden jälkeen. Ota epäselvissä tapauksissa yhteyttä jälleenmyyjääsi tai valmistajaan.

TUOTTEEN OSAT

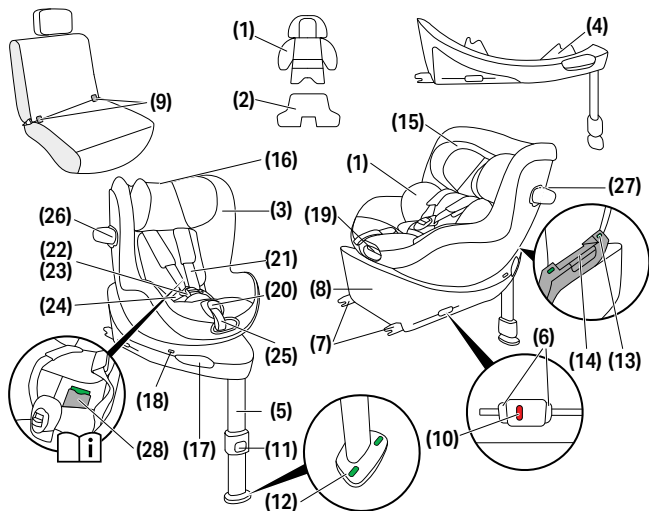

(1) Vauvalle tarkoitettu sisusosa (jos ostettu)

(2) Valinnainen lisäosa (jos ostettu)

(3) Kokoindikaattori

(4) Ajosuunnan ohjain (D.D.C)

(5) Kuormausjalka

(6) ISOFIX-vapautuspainikkeet

(7) ISOFIX-lukitusvarret

(8) Alusta

(9) ISOFIX-kiinnityspisteet

(10) ISOFIX-ilmaisin

(11) Kuormausjalan säätöpainike

(12) Kuormausjalan ilmaisin

(13) Istuimen lukituksen ilmaisin

(14) Istuimen vapautuskahva

(15) Pääntuki

(16) Pääntuen säätökahva

(17) Istuimen kääntökahva

(18) Ajosuunnan merkkivalo

(19) Asennon säätökahva

(20) Vyön säätöpainike

(21) Olkavyö

(22) Vyön solki

(23) Soljen kieleke

(24) Lantiovyöt

(25) Keskussäätöhihna











(26) Linear Side-impact Protection (L.S.P.)

(27) Törmäyssuojan lukituspainike (L.S.P.)

(28) Käyttöopaslokeri

ISTUIMEN ERI KÄYTTÖTARKOITUKSET

40 – 105 cm, 0 M – approx. 4 Y max. 19 kg	76 – 105 cm, > 15 M – approx. 4 Y max. 19 kg
	

		
 40 – 48 cm		
 49 – 60 cm		
 61 – 105 cm		

 Vastasyntyneen sisusosaa käytetään lapsesi suojaamiseen, ja sitä on käytettävä 60 cm:n pituuteen saakka.

Vauvalle tarkoitettu sisusosa **(1)** (jos ostettu) on jo asennettu turvaistuimeen, joten istuinta voidaan käyttää 49 cm alkaen.

Valinnaisen lisäosan **(2)** (jos ostettu) avulla, joka on tarkoitettu erityisen pienille vauvoille, turvaistuinta voidaan käyttää 40 cm alkaen. Tämä osa auttaa parantamaan ennenäikaisten ja vastasyntyneiden istuma-asentoa.

Se on poistettava, kun vauva ylittää 48 cm.

Jos vauva on yli 48 cm ensimmäisellä käyttökerralla, lisäosaa ei tarvita.

Poista vauvalle tarkoitettu sisusosa **(1)**, jos lapsi on yli 60 cm.

Kokoindikaattori **(3)** osoittaa, kuinka pitkäksi lapsen on kasvettava ennen kuin istuinta voidaan käyttää kasvat menosuuntaan.



OIKEA ASENTO AJONEUVOSSA

Yleiset tiedot

Tämä on parannettu i-Size-lasten turvajärjestelmä. Se on hyväksytty YK:n säännön nro R129/04 mukaisesti käytettäväksi i-Size-yhteensopivilla ajoneuvon istuimilla ajoneuvovalmistajien käyttöohjeissa ilmoitetulla tavalla.

Sopivat ajoneuvon istuimet

- i-Size-logolla merkityt ajoneuvon istuimet ovat yleensä yhteensopivia kaikkien i-Size-lasten turvajärjestelmien kanssa.
- Rajoituksia voi kuitenkin esiintyä. Tarkista ajoneuvon yhteensopivuusluettelo.

Jos ajoneuvossasi ei ole i-Size-istuinta

- Tarkista ajoneuvon yhteensopivuusluettelo varmistaaksesi, onko käyttö mahdollista.
- Jos ajoneuvoasi ei ole luettelossa, ota yhteyttä asiakaspalveluumme saadaksesi lisäapua.

Ajantasainen yhteensopivuusluettelo (verkkolinkki) on saatavilla osoitteessa:

go.cybex-online.com/sirona-g3-car-compatibility

Kaikkien istuma- ja kallistusasetojen käyttöä ei voida taata kaikissa hyväksytyissä ajoneuvoissa. Katso lisätietoja ajoneuvon yhteensopivuusluettelosta.

Jos ajoneuvossasi ei ole riittävästi tilaa lineaarinen sivutörmäyssuoja (L.S.P.) voidaan taittaa kokoon.

ASENNUS AJONEUVOON BASE G / BASE G3

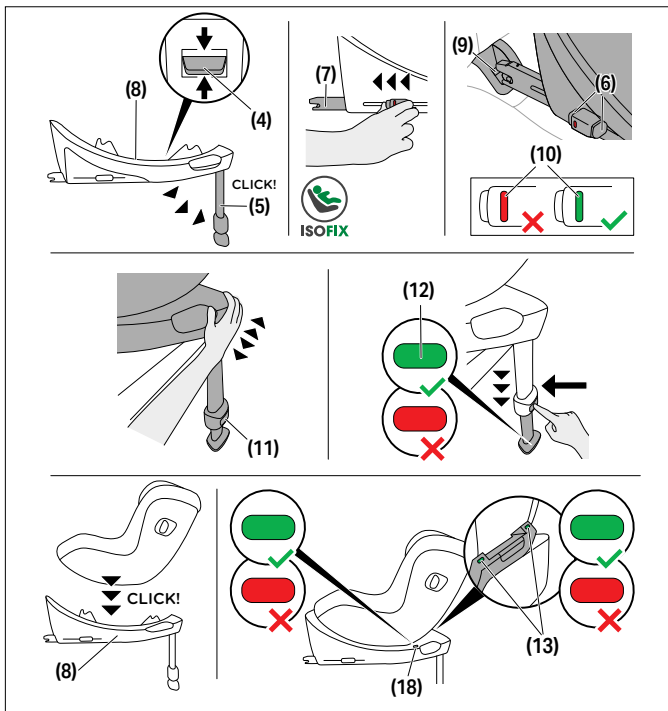

Varmista aina, että...

- auton selkänojat on lukittu pystyasentoon.
- Kun asennat istuimen etumatkustajan istuimelle, säädä istuin mahdollisimman paljon taaksepäin.

💡 Lineaarinen sivutörmäyssuoja (L.S.P) taittuu automaattisesti, kun turvaistuim otetaan pakkauksesta.

💡 Turvaistuim on valmistettu yksinomaan eteenpäin suunnattuja auton istuimia varten, joissa on varusteena ISOFIX.

⚠️ **VAROITUS** Jos turvaistuinta käytetään jalustan kanssa, tukijalan on aina oltava suorassa kosketuksessa ajoneuvon lattiaan. Jos ajoneuvossa on jalkatilassa säilytystiloja, ota yhteyttä ajoneuvon valmistajaan varmistaaksesi, että lattia kestää tukijalan.

⚠️ **VAROITUS** Älä sijoita mitään esineitä jalkatilaan turvaistuimen etupuolelle.

📌 **HUOMAUTUS** Turvaistuimen käyttö saattaa jättää jälkiä ja/ tai aiheuttaa värimuutoksia joihinkin aroista materiaaleista valmistettuihin auton istuimiin. Estääksesi tämän voit laittaa peiton, pyyhkeen tai vastaavan turvaistuimen alle suojaamaan auton istuinta.

1. Pidä ajosuunnan ohjaimen (D.D.C.) painike **(4)** keskiasennossa ja varmista, että alusta on säädetty taaksepäin suunnattuja turvaistuinta varten.
2. Taita kuormausjalkaa **(5)**, kunnes se lukittuu etummaiseen asentoonsa.
3. Vapauta ISOFIX-vapautuspainikkeet **(6)** pidentääksesi ISOFIX-lukitusvarsia **(7)**.

💡 Molemmat ISOFIX-vapautuspainikkeet voidaan vapauttaa yksittäin, jolloin ISOFIX-lukitusvarsia voidaan myös säätää yksittäin.

4. Työnnä ISOFIX-lukitusvarret **(7)** mahdollisimman kauas alustasta.
5. Aseta alusta **(8)** sopivalle istuimelle ajoneuvossa.
6. Työnnä ISOFIX-lukitusvarret **(7)** ISOFIX-kiinnityspisteisiin **(89)**, kunnes nämä lukittuvat paikoilleen kuuluvalla NAKSAHDUKSELLA. Kaksi ISOFIX-ilmiasinta **(10)** vaihtuvat PUNAISESTA VIHREÄÄN.

7. Varmista, että alusta on tukevasti kiinni yrittämällä vetää sitä ISOFIX-kiinnityspisteistä **(9)**.
8. Paina alustaa **(8)** kohti ajoneuvon istuimen selkänojaa, kunnes se on täysin linjassa selkänojan kanssa..

 Turvaistuimen siirtäminen sivulta toiselle tukee sitä myös auton selkänojaa vasten.

9. Paina kuormajalan säätöpainiketta **(11)** ja pidennä jalkaa, kunnes se koskettaa auton lattiaa.
10. Vedä kuormausjalkaa **(5)** ulos seuraavaan lukitusasentoon varmistaaksesi optimaalisen voimansiirron.
11. Kuormausjalan merkkivalo **(12)** vaihtuu VIHREÄKSI, kun kuormausjalka on asetettu oikein auton lattialle.
12. Aseta turvaistuin alustalle **(8)**.
13. Varmista, että turvaistuin lukkiutuu paikalleen kuuluvalla NAKSAHDUKSELLA.
14. Tarkista, onko alustan istuimen lukituksen merkkivalo **(13)** VIHREÄ.
15. Asennus on valmis, kun kaikki ilmaisimet: ISOFIX-ilmaisimien **(10)**, kuormausjalan ilmaisimien **(12)**, istuimen lukituksen ilmaisimien **(13)** ja ajosuunnan merkkivalon **(18)** näyttävät VIHREÄ.

POISTAMINEN AJONEUVOSTA

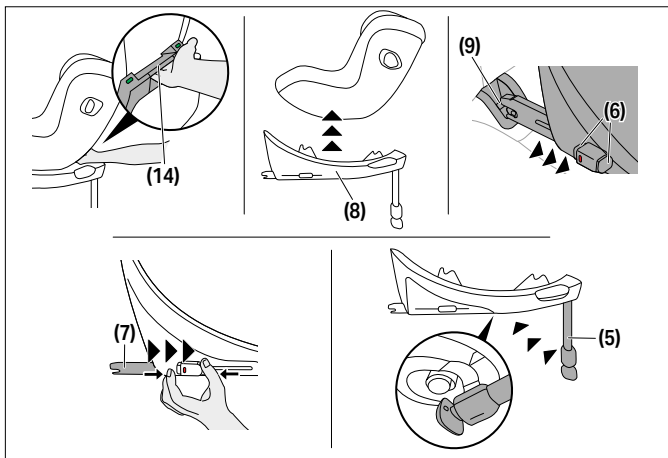

1. Turvaistuimen lukitus irrotetaan alustasta **(8)** vetämällä istuimen vapautuskahva **(14)** ylös.
2. Kallista istuinta hieman ja nosta se pois alustalta **(8)**.
3. Avaa ISOFIX-lukitusvarret **(7)** molemmilta puoliilta painamalla ISOFIXvapautuspainikkeita **(6)** ja vetämällä niitä samalla takaisin.
4. Vedä pohja **(8)** pois ISOFIX-kiinnityspisteistä **(9)**.
5. Irrota alusta **(8)** ja liu'uta ISOFIX-lukitusvarret **(7)** kokonaan takaisin kuljetusasentoon.
6. Paina kuormausjalka **(5)** takaisin alkuperäiseen asentoonsa ja taita se sitten sisään säästääksesi tilaa.



NISKATUEN SÄÄTÄMINEN

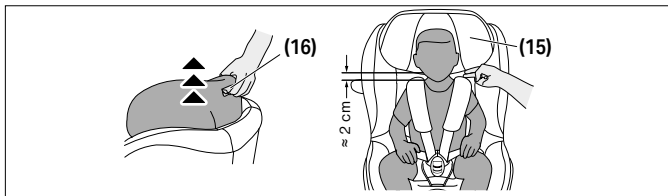

Säädä päntukea **(15)** käyttämällä päntuen säätökahvaa **(16)**, joka sijaitsee päntuen takaosassa. Säätäessäsi niskatukea **(15)** varmista, että enintään 2 cm (n. kahden sormen leveys) jää lapsen olkapäiden ja niskatuen väliin.

KIERTOTOIMINTO BASE G / BASE G3

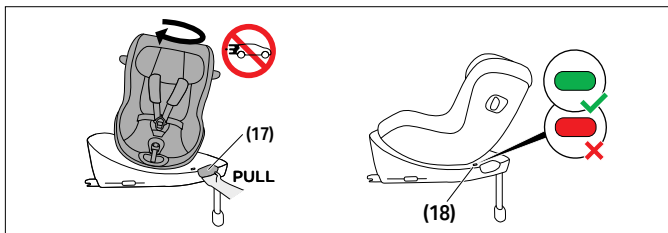

Vedä istuimen kääntökahvaa **(17)** alustassa turvaistuimen kääntämiseksi. Varmista ennen matkan aloittamista, että istuin on lukittunut kunnolla paikalleen, ja ajosuunnan merkkivalo **(18)** näyttää VIHREÄÄ.



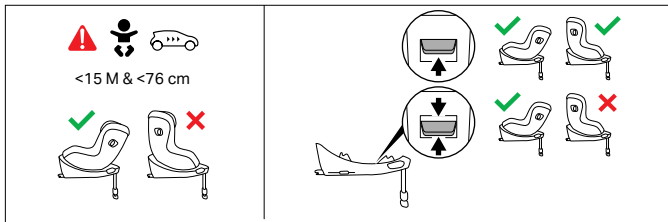

Kun lapsesi on kasvanut yli 76 cm:n pituiseksi ja on yli 15 kuukautta vanha, sitä voi myös kuljettaa eteenpäin suunnattuna. Aseta sitä varten ajosuunnan ohjaimen painike ylimpään asentoon.

- 💡 Turvaistuinta voidaan käyttää taaksepäin suunnattuna kaiken kokoisille lapsille, joille se on tarkoitettu.

KALLISTUSASENNON SÄÄTÖ

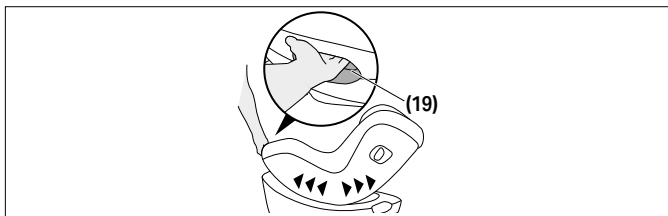

Säätääksesi istuimen haluttuun makuuasentoon, paina auton istuimen etuosassa olevaa säätökahvaa **(15)**.

- 💡 Suosittelemme käyttämään tasaisinta makuuasentoa lapsille, jotka eivät vielä pysty istumaan pystyasennossa itsenäisesti.
- 💡 Varmistu aina, että turvaistuin napsahtaa kuuluvasti paikoilleen, kun säädät sen joko makuu- tai istuma-asentoon.

LAPSEN KIINNITTÄMINEN

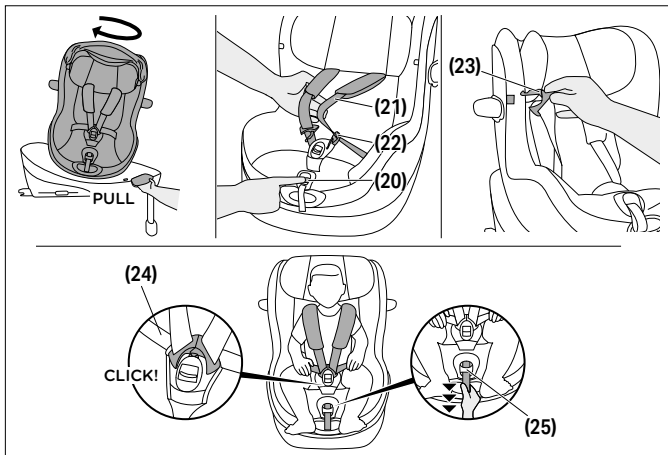

1. Käännä istuin nousuasentoon.
2. Paina vyön säätöpainiketta **(20)** ja vedä molempia olkahihnoja **(21)** samanaikaisesti löysätäksesi niitä.
3. Avaa vyön solki **(22)** painamalla punaista painiketta lujasti.
4. Soljen kielekkeet **(23)** voidaan nyt kiinnittää suojuksen ilmoitettuihin kohtiin integroiduilla silmukoilla.
5. Laita lapsesi turvaistuimelle pakarat takana.
6. Aseta olkahihnat **(21)** suoraan lapsesi olkapäiden päälle.
7. Aseta molemmat soljen kielekkeet **(23)** yhteen ja lukitse ne vyön solkeen **(22)**. Sinun pitäisi kuulla kuuluva "NAKSAHDUS".
8. Jos käytät istuinta, jossa on SensorSafe-kiinnike, paina kiinnikettä kiinni, kunnes kuulet NAKSAHDUKSEN, ja liu'uta suljettua kiinnikettä alaspäin vyön solkea kohden **(22)**.



9. Kiristä lantiovyöt **(24)** ja vedä sitten keskisäätyvyöstä **(25)** kiristääksesi olkahihnoja **(21)**, kunnes ne lepäävät tiukasti lapsn vartaloa vasten.

💡 Valjaat on asetettava niin tiukalle, ettei mitään hihnaa voi taittaa.

10. Kun käytät SensorSafe-kiinnikettä, aseta se suoraan olkatoppausten alle.
11. Käännä auton istuin haluttuun ajosuunnan asentoon. Kasvot ajosuuntaan on sallittua ainoastaan lapsille, jotka ovat yli 15 kuukauden ikäisiä ja yli 76 cm pituisia.

LINEARISEN SIVUTÖRMÄYSSUOJAN TAITTAMINEN

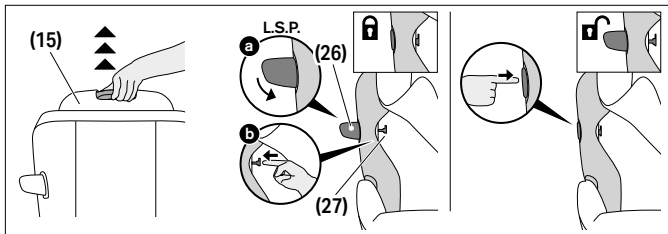

Toimi lineaarisen sivutörmäyssuojan (L.S.P.) **(26)** taittamiseksi seuraavalla tavalla:

1. Vedä niskatuki **(15)** ylimpään asentoonsa ja taita sen suoja ylöspäin siten, että törmäyssuojan (L.S.P.) lukituspainike **(27)** tulee näkyviin.
2. Sulje lineaarinen sivutörmäyssuoja (L.S.P.) **(26)** ja pidä sitä alas painettuna. Työnnä L.S.P. lukituspainiketta **(27)** ulospäin.
3. Heti, kun L.S.P. lukituspainike **(27)** on työnnetty ulos mahdollisimman pitkälle, lineaarinen sivutörmäyssuoja (L.S.P.) **(26)** voidaan vapauttaa.

Lineaarisen sivutörmäyssuojan (L.S.P.) **(26)** uudelleen taittamiseksi paina lujaa törmäyssuojan aluetta, joka on merkitty sanalla "PRESS".



ISTUIMEN SUOJUKSEN IRROTTAMINEN JA KIINNITTÄMINEN



VAROITUS Lasten turvaistuinta ei saa koskaan käyttää ilman istuimen suojusta. Varmista, että vain alkuperäistä CYBEX-istuimen suojusta käytetään, koska se on olennainen osa turvajärjestelmän suorituskykyä. Voit ostaa vaihtokankaita jälleenmyyjiltämme.

Turvaistuimen päällinen koostuu 4 osasta: pääpäällisestä, pääntuen päällisestä ja kahdesta olkapehmusteesta. Ne on kiinnitetty turvaistuimeen useista kohdista neppareilla ja tarrakiinnikkeillä.

Poista päälliset seuraavasti:

1. Paina vyön säätöpainiketta **(20)** ja vedä samanaikaisesti molemmista olkavöistä **(21)** niiden löysäämiseksi.
2. Avaa vyön solki **(22)** painamalla punaista painiketta napakasti.
3. Poista molemmat olkapehmusteet.
4. Poista vauvalle tarkoitettu sisusosa, jos se on edelleen käytössä.
5. Avaa kaikki nepparit pääntuen päällisen takapuolelta.
6. Vedä päällismateriaali irti pääntuen säätökahvasta **(16)** pääntuen takapuolella.
7. Poista pääntuen päällinen.
8. Irrota pääpäällinen sille tarkoitettu ääriviivasta ja keskussäätöhihnan ympäriltä ja poista se.

Kiinnitä päällinen takaisin noudattamalla poistamisohjeita päinvastaisessa järjestyksessä.

PUHDISTUS

Vastasyntyneen sisusosan **(1)** kanssa ostettaessa vaahtomuovi pitää poistaa ennen pesua. Kankaassa on aukkoja tätä tarkoitusta varten.

VAROITUS Kangaspäällinen on tärkeä tekninen osa turvaistuimen turvallisuutta ja muotoilua. Turvaistuinta ei saa koskaan käyttää ilman päälliskangasta tai toisen mallisen istuimen kankaiden kanssa.

HUOMAUTUS Suojus voidaan pestä ainoastaan 30 °C:n hienopesuohjelmalla, koska muut ohjelmat voivat aiheuttaa suojuskankaan värjäytymistä. Pese suojus erikseen muusta pyykistä äläkä kuivaa kuivaajassa tai suorassa auringonvalossa.

HUOMAUTUS Älä koskaan käytä vahvoja puhdistusaineita tai valkaisuaineita! Muoviosat voidaan puhdistaa miedolla puhdistusaineella ja lämpimällä vedellä.

TUOTTEEN HOITO

Varmistaaksesi, että turvaistuin antaa parhaan suojan, on tärkeää noudattaa seuraavia ohjeita:

- Kaikki turvaistuimen osat tulee tarkastaa säännöllisesti. Kaikkien mekaanisten osien tulee toimia ongelmitta.
- On ehdottoman tärkeää varmistaa, että turvaistuin ei ole jäänyt puristuksiin kovien elementtien kuten auton ovien tai istuimien säätökiskojen väliin.
- Jos turvaistuin pääsee esimerkiksi putoamaan, se on tarkastettava valmistajan edustajan toimesta ennen käytön jatkamista.

TUOTTEEN KÄYTTÖAIKA

Tämä turvaistuin on suunniteltu täyttämään sen käyttötarkoituksen vaatimukset n. 8 vuoden ajalle Muovin luonnollinen vanhentuminen, joka aiheutuu esim. auringonvalosta (UV-säteily) voi aiheuttaa muutoksia tuotteen ominaisuuksissa.

Kuitenkin: Koska turvaistuin joutuu käytössä alttiiksi erittäin suurille lämpötilavaihteluille ja muille rasituksille autossa, seuraavat seikat täytyy huomioida:

-

- Jos auto on pysäköitynä pidemmän aikaa suorassa auringonpaisteessa, tulee turvaistuin poistaa autosta tai peittää vaalealla suojakankaalla.
- Tarkasta säännöllisesti muovi- ja metalliosat vaurioilta ja värimuutoksilta. Jos huomaat vaurioita tai muutoksia, turvaistuin tulee poistaa käytöstä, hävittää ja korvata uudella.
- Muutokset kankaissa, erityisesti haalistuminen, on luonnollista kulumista, eikä se heikennä turvaistuimen toimintaa tai turvallisuutta.

HÄVITTÄMINEN

Ympäristön säästämiseksi pyydämme huolehtimaan alusta asti (pakkaus) elinkaaren loppuun saakka (tuotteen osat) sen oikeasta jätekäsittelystä.

Noudata oman alueesi jätehuoltoohjeita. Varmistaaksesi turvaistuimen asianmukaisen hävityksen, noudata paikallisia jätehuolto-ohjeita tai kysy neuvoa viranomaisilta.

⚠ VAROITUS Ne aiheuttavat tukehtumisvaaran! Pidä muovipakkaukset ja -materiaalit poissa lasten ulottuvilta.

VALMISTAJAN TAKUU

CYBEX GmbH (Riedingerstr. 18, 95448 Bayreuth, Deutschland) antaa kolmen vuoden takuun tälle tuotteelle. Takuu on voimassa siinä maassa, jossa tämä tuote alun perin myytiin asiakkaalle jälleenmyyjän toimesta. Takuun sisältö ja kaikki takuun vaatimat olennaiset tiedot takuun vahvistamiseksi löytyvät kotisivuiltamme:

go.cybex-online.com/manufacturing-warranty-car-seats. Jos takuu näkyy tuotekuvauksessa, lailliset vikoja koskevat oikeutesi säilyvät ennallaan.

VISUALISER SPROG

ADVARSEL

Signalordet angiver en mulig farlig situation, som, hvis den ikke undgås, kan resultere i død eller alvorlig skade.

BEMÆRK

Signalordet angiver en mulig farlig situation, som, hvis den ikke undgås, kan resultere i skade på produktet eller anden ejendom.



Tips og specielle funktioner, der gør brugen af autostolen nemmere.



ok



forkert



Vejledende video*



Tilbage til indholdsfortegnelsen*

*kun digital brugervejledning

SIKKERHED	294
PRODUKTDELE	298
STOLENS FORSKELLIGE ANVENDELSESMULIGHEDER	299
KORREKT POSITION I BILEN	300
MONTERING I KØRETØJET MED BASE G / BASE G3	301
UDTAGNING AF AUTOSTOLEN	304
JUSTERING AF HOVEDSTØTTEN	305
ROTATIONSFUNKTION BASE G / BASE G3	305
JUSTERING AF LIGGEPOSITIONEN	306
SIKRING AF BARNET	307
SAMMEN- OG UDFOLDNING AF DEN LINEÆRE SIDEKOLLISIONSBESKYTTELSE	308
AFTAGNING OG PÅSÆTNING AF SÆDEBETRÆK	309
RENGØRING	309
PLEJE OG VEDLIGEHOLDELSE	310
PRODUKTETS LEVETID	310
BORTSKAFFELSE	311
PRODUCENTENS GARANTI	311

CERTIFICERING

UN R129/04

CYBEX Sirona G3

Alder: ca. 3 måneder – ca. 4 år

Størrelsesområde: 61 –105 cm

Vægt: maks. 19 kg

Tak fordi du valgte **Sirona G3**-autostolen.

SIKKERHED

VIGTIGT Læs denne brugsanvisning grundigt igennem, før du installerer autostolen i bilen, og opbevar den altid ved hånden til senere brug.

⚠ ADVARSEL

Død eller alvorlig personskade kan opstå, hvis du ikke følger producentens anvisninger. For at sikre, at dit barn er korrekt beskyttet, er det absolut nødvendigt, at du bruger autostolen som beskrevet i denne brugsanvisning.

⚠ ADVARSEL

Dødsfald eller alvorlig personskade kan opstå, hvis uautoriserede modificerede autostole bruges. Der må ikke foretages ændringer på autostolen uden at disse er godkendt af den typegodkendende myndighed.

Vigtige oplysninger

- Denne autostol er godkendt i henhold til UN R129/04.
- Brug ikke fremadvendt position, før barnet er 15 måneder eller ældre og måler 76 cm. Må ikke bruges længere, hvis barnets maksimale vægt på 19 kg eller maksimale højde på 105 cm er overskredet.
- Autostolen må kun monteres på bilsæder, som er godkendt til brug af barnefastholdelsessystemer i henhold til bilens manual.

- Denne autostol må kun bruges sammen med Base G / Base G3 installeret ved hjælp af ISOFIX.
- Brug ikke andre bærende kontaktpunkter end dem, der er beskrevet i brugsanvisningen og markeret på barnefastholdelsesordeningen.
- For at autostolen kan yde den bedst mulige beskyttelse, skal du altid bruge den lineære sidekollisionsbeskyttelse (L.S.P.) i dørsiden.
- Autostolen er også testet og godkendt til brug, uden at den lineære sidekollisionsbeskyttelse (L.S.P.) er foldet ud.
- Den lineære sidekollisionsbeskyttelse (L.S.P.), som vender mod bilens indre, skal foldes ind, hvis autostolen bruges på forreste passagersæde, eller hvis en anden person sidder på bilens bagsæde.
- Sørg for, at den lineære sidekollisionsbeskyttelse (L.S.P.), som vender mod bildøren, er foldet helt ud, inden du kører.
- Selesystemets hofseseler skal sidde så lavt som muligt henover dit barns lyske for at have optimal effekt i tilfælde af en ulykke.
- Før hver køretur skal du sørge for, at 5-punktsselen er indstillet korrekt, så den sidder tæt omkring barnets krop. Selerne må aldrig være snoet!
- Kun en optimalt indstillet hovedstøtte kan yde dit barn maksimal beskyttelse og komfort, samtidig med at den sikrer, at skulderselen kan tilpasses korrekt.
- Under kørslen skal autostolen altid være låst i bagudvendt eller fremadvendt position.
- Pas på, at autostolen ikke kommer i klemme mod en eventuel overflade, når bildøren lukkes eller bagsædet justeres.
- Brug ikke denne autostol i mere end 8 år. Autostolen udsættes for høj belastning i løbet af dens levetid, hvilket gradvist fører til ændringer i materialekvaliteten.

- FORSØG IKKE at adskille en del, som ikke er beregnet til at blive fjernet, modificere eller tilføje nogen del til sædet. Garantien bortfalder, hvis der anvendes ikke-originale dele eller tilbehør.
- FORSØG IKKE at bortskaffe autostolen selv gennem husholdningsaffald. Følg venligst bortskaffelsesinstruktionerne i denne brugervejledning.

Sikkerhedsanvisninger

⚠ ADVARSEL



Risiko for personskade fra frontairbag

Det er IKKE TILLADT at installere denne autostol på forreste passagersæde med frontairbaggen aktiveret. Ved en ulykke kan dette medføre skader på dit barn.

- Deaktiver frontairbaggen.

⚠ ADVARSEL

Risiko for skade fra usikret autostol

I tilfælde af et nødstop eller en ulykke kan en usikret autostol føre til skader på dit barn.

- Barnesædet skal altid være fastgjort i bilen, også når det ikke er i brug.

⚠ ADVARSEL

Risiko for skade fra usikrede genstande

I tilfælde af et nødstop eller en ulykke kan usikrede genstande føre til skader på dit barn eller andre passagerer.

- Bagage og andre løse genstande i køretøjet skal altid være forsvarligt fastgjorte.

⚠ ADVARSEL**Livstruende fare på grund af ekstreme temperaturer**

Hvis børn udsættes for ekstreme temperaturer i længere tid, er der risiko for skader eller endda død.

- Efterlad aldrig dit barn uden opsyn i bilen!

⚠ ADVARSEL**Risiko for forbrændinger fra varme komponenter**

Delene i fastspændingssystemet til barnet bliver varme i solen, og barnets hud kan få forbrændinger.

- Beskyt dit barn og barnesædet mod direkte sollys.

⚠ ADVARSEL**Risiko for personskade fra beskadiget bilsæde**

Hvis den har været involveret i en ulykke, kan barnesædet have fået skader, der ikke er synlige.

- Udskift sædet efter en ulykke. Hvis du er i tvivl, bør du kontakte din forhandler eller producenten.



PRODUKTDELE

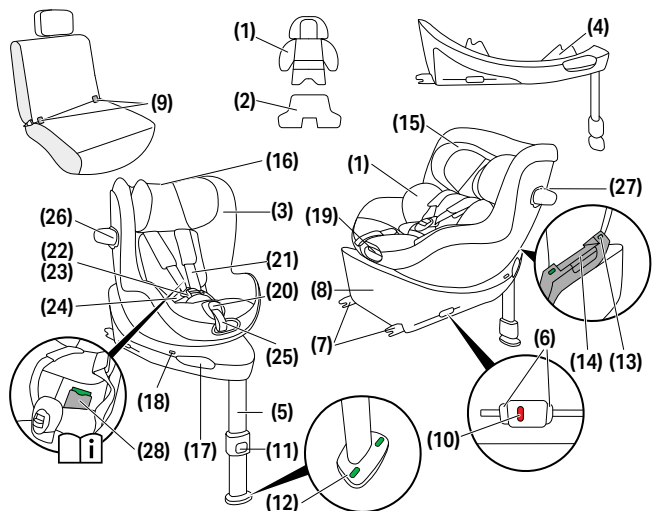

(1) Spædbarnsindlæg
(hvis købt)

(2) Valgfri ekstra indsats
(hvis købt)

(3) Størrelsesindikator

(4) Kørselsretningskontrol
(Driving Direction Control,
D.D.C)

(5) Støtteben

(6) ISOFIX-udløserknapper

(7) ISOFIX-låsearme

(8) Base

(9) ISOFIX-forankrings-
punkter

(10) ISOFIX-indikator

(11) Justeringsknap
- støtteben

(12) Indikator - støtteben

(13) Indikator - låsning af
autostol

(14) Udløserhåndtag til
autostol

(15) Hovedstøtte

(16) Justeringshåndtag
- hovedstøtte

(17) Rotationshåndtag til
autostol

(18) Kørselsretnings-
indikator

(19) Positionshåndtag

(20) Selejusteringsknap

(21) Skuldersele

(22) Selespænde

(23) Spændetunge

(24) Hofteseler

(25) Midterste
justeringssele











(26) Lineær sidekollisions-
beskyttelse (L.S.P.)

(27) L.S.P.-låseknop

(28) Rum til brugsanvisning

STOLENS FORSKELLIGE ANVENDELSESMULIGHEDER

40 – 105 cm, 0 M – approx. 4 Y max. 19 kg	76 – 105 cm, > 15 M – approx. 4 Y max. 19 kg
	

		
 40 – 48 cm		
 49 – 60 cm		
 61 – 105 cm		

💡 Spædbarnsindlægget er beregnet til at beskytte dit barn og skal bruges, indtil barnet måler 60 cm.

Et spædbarnsindlæg **(1)** (hvis købt) er allerede placeret i autostolen, så stolen kan bruges fra en højde på 49 cm.

Med den valgfri ekstra indsats **(2)** (hvis købt) til særligt små nyfødte kan autostolen bruges fra 40 cm. Denne indsats hjælper med at forbedre siddepositionen for for tidligt fødte og nyfødte.

Den skal fjernes, når barnet overstiger 48 cm.

Hvis dit barn er over 48 cm ved første brug af autostolen, er indsatsen ikke nødvendig.

Fjern spædbarnsindlægget **(1)**, hvis barnet er højere end 60 cm.

Størrelsesindikatoren **(3)** viser, hvor stort dit barn skal være, før det må sidde i fremadvendt position.



KORREKT POSITION I BILEN

Generelle oplysninger

Dette er et avanceret i-Size-barnesikringssystem. Det er godkendt i henhold til FN-regulativ nr. R129/04 til brug på i-Size-kompatible køretøjsæder, som angivet af køretøjsproducenterne i deres brugervejledninger.

Egnede køretøjsæder

- Køretøjsæder markeret med i-Size-logoet er generelt kompatible med alle i-Size-barnesikringssystemer.
- Der kan dog gælde begrænsninger. Kontroller køretøjets kompatibilitetsliste.

Hvis dit køretøj ikke har et i-Size-sæde

- Kontroller køretøjets kompatibilitetsliste for at verificere, om brug er mulig.
- Hvis dit køretøj ikke er opført, bedes du kontakte vores kundeserviceteam for yderligere assistance.

Aktuel kompatibilitetsliste (weblink) er tilgængelig på:

go.cybex-online.com/sirona-g3-car-compatibility

Det kan ikke garanteres, at alle sidde- og tilbagelænedede positioner kan anvendes i alle godkendte køretøjer. Se køretøjets kompatibilitetsliste for detaljer.

Hvis der ikke er plads nok i bilen, kan den lineære sidekollisionsbeskyttelse (L.S.P.) foldes ind.

MONTERINGI KØRETØJET MED BASE G / BASE G3

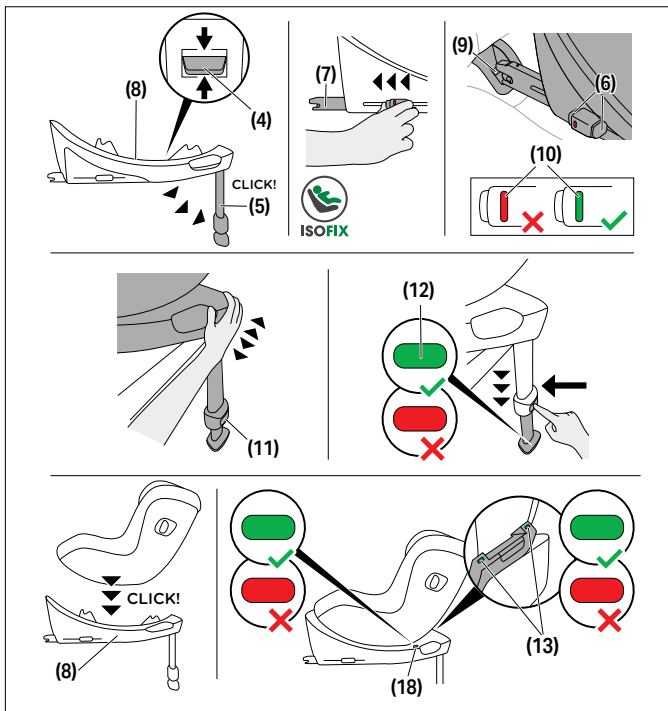

Sørg altid for, at...

- ryglænene i bilen er låst i lodret position.
- sædet justeres så langt tilbage som muligt, når autostolen monteres på bilens forreste passagersæde.

💡 Den lineære sidekollisionsbeskyttelse (L.S.P.) folder sig automatisk ud, når autostolen tages ud af emballagen.

💡 Autostolen er udelukkende beregnet til fremadvendte bilsæder, som er udstyret med ISOFIX.

⚠ ADVARSEL Hvis autostolen bruges med base, skal støttebenet altid have direkte kontakt med køretøjets gulv. Hvis køretøjet har opbevaringsrum i fodrummet, skal du kontakte køretøjsproducenten for at sikre, at gulvet kan bære støttebenet.

⚠ ADVARSEL Hold altid benområdet foran autostolen frit og ryddeligt.

① **BEMÆRK BEMÆRK** Autostole kan efterlade mærker og/eller forårsage misfarvning på bilsæder fremstillet af følsomme materialer.
For at beskytte bilsædet kan du anbringe et tæppe, håndklæde eller lignende under autostolen.

1. Hold Driving Direction Control-knappen (D.D.C. (betjeningsknop for kørselsretning) **(4)**) i midterpositionen, og sørg for, at sædet er justeret til bagudvendte autostole.
2. Fold støttebenet **(5)** ud, indtil det låser i forreste position.
3. Aktivér ISOFIX-udløserknapperne **(6)** for at forlænge ISOFIX-låsearmene **(7)**.

💡 ISOFIX-udløserknapperne kan aktiveres hver for sig, så ISOFIX-låsearmene kan justeres uafhængigt af hinanden.

4. Skub ISOFIX-låsearmene **(7)** så langt ud af basen, som de kan komme.
5. Anbring basen **(8)** på et passende sæde i bilen.
6. Skub ISOFIX-låsearmene **(7)** ind i ISOFIX-forankringspunkterne **(9)**, indtil de låses fast med et hørligt "KLIK". De to ISOFIX-indikatorer **(10)** skifter fra RØD til GRØN.
7. Afprøv, om basen **(8)** sidder ordentligt fast ved at forsøge at trække den ud af ISOFIX-forankringspunkterne **(9)**.

8. Skub basen **(8)** mod bilsædets ryglæn, indtil den ligger helt op ad ryglænet.

💡 Ved at bevæge autostolen fra side til side, sættes den yderligere i spænd mod bilsædets ryg.

9. Tryk på støttebenets justeringsknap **(11)**, og træk benet ud, indtil det rører ved bilens gulv.
10. Træk støttebenet **(5)** ud til næste låseposition for at sikre optimal kraftoverførsel.
11. Støttebensindikatoren **(12)** skifter til GRØN, når støttebenet står korrekt på gulvet i bilen.
12. Anbring autostolen på basen **(8)**.
13. Sørg for, at autostolen låses på plads med et hørligt "KLIK".
14. Kontrollér, at sædelåsningensindikatoren **(13)** på basen er GRØN.
15. Installationen er fuldført, når alle indikatorer: ISOFIX-indikator **(10)**, indikator – støtteben **(12)**, indikator – låsning af autostol **(13)** og kørselsretningsindikator **(18)** viser GRØN

UDTAGNING AF AUTOSTOLEN

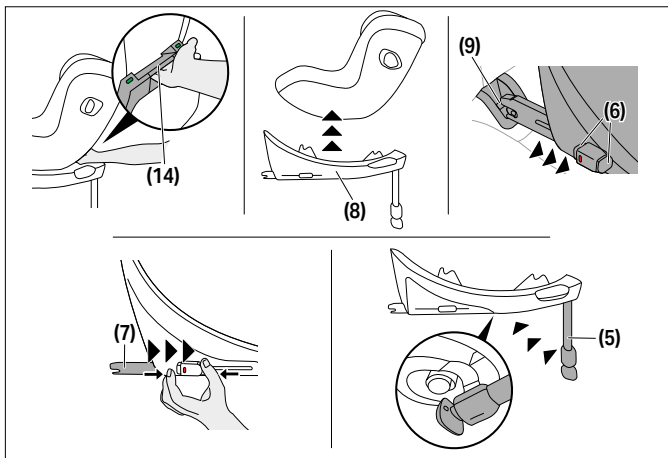

1. Træk autostolens udløserhåndtag **(14)** opad for at løsne autostolen fra basen **(8)**.
2. Vip stolen en smule og løft den op fra basen **(8)**.
3. Lås op for ISOFIX-låsearmene **(7)** på begge sider ved at trykke på ISOFIXudløserknapperne **(6)**, samtidig med at du trækker dem tilbage.
4. Træk basen **(8)** ud af ISOFIX-forankringspunkterne **(98)**.
5. Fjern basen **(8)**, og skub ISOFIX-låsearmene **(7)** helt tilbage i deres transportposition.
6. Skub støttebenet **(5)** tilbage i dets oprindelige position, og fold det sammen for at spare plads.



JUSTERING AF HOVEDSTØTTEN

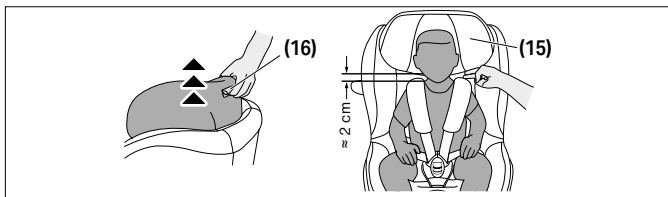

Brug justeringshåndtaget til hovedstøtten **(16)** på bagsiden af hovedstøtten **(15)** for at justere hovedstøtten. Indstil hovedstøtten **(15)** således, at der er maks. 2 cm afstand (ca. 2 fingres bredde) mellem barnets skuldre og hovedstøtten.

ROTATIONSFUNKTION BASE G / BASE G3

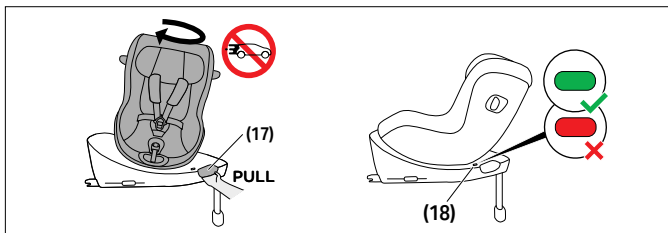

Træk i autostolens rotationshåndtag **(17)** på basen for at dreje autostolen. Før du kører, skal du sørge for, at stolen er korrekt fastlåst, og at kørselsretningsindikatoren **(18)** lyser GRØNT.



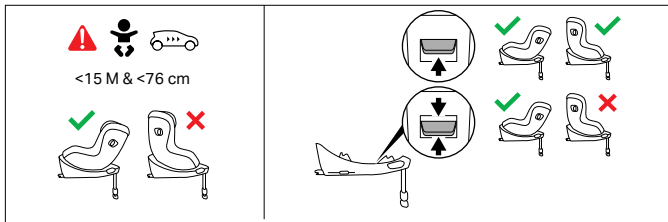

Så snart dit barn er mere end 15 måneder og højere end 76 cm, kan det også transporteres fremadvendt. Til det formål skal betjeningsknappen for retning sættes i øverste position.

💡 Autostolen kan bruges bagudvendt uanset barnets højde.

JUSTERING AF LIGGEPOSITIONEN

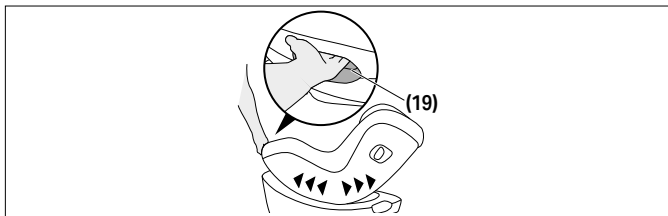

Tryk på positionshåndtaget **(15)** på autostolens forside for at indstille stolen til den ønskede liggeposition.

💡 Vi anbefaler den helt flade liggeposition til børn, som endnu ikke kan siddeselv.

💡 Ved indstilling til enten ligge- eller siddepositionen skal du altid sikre dig, at stolen går i indgreb med et hørligt klik.



SIKRING AF BARNET

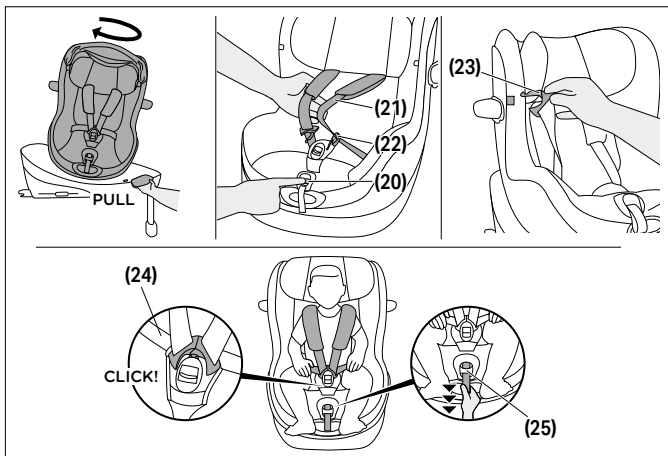

1. Drej stolen til indstigningsposition.
2. Tryk på selejusteringsknappen **(20)**, og træk i begge skulderseler **(21)** på samme tid for at løsne dem.
3. Åbn selespændet **(22)** ved at trykke hårdt på den røde knap.
4. Spændetungerne **(23)** kan nu fastgøres på de angivne steder på betrækket ved hjælp af de integrerede stropper.
5. Sæt dit barn så langt tilbage i autostolen, som det kan komme.
6. Før skulderselerne **(21)** direkte henover over barnets skuldre.
7. Sæt de to spændetunger **(23)** sammen og lås dem fast i selespændet **(22)** med et hørligt "KLIK".
8. Hvis du bruger en autostol med SensorSafe Clip, lukkes clipsen med et hørligt "KLIK", og den lukkede clips skubbes ned mod selespændet **(22)**.



- Stram hofteselerne **(24)** og træk derefter i den midterste justeringssele **(25)** for at stramme skulderselerne **(21)**, indtil de sidder tæt til barnets krop.

💡 Selerne skal sidde så stramt, at de ikke kan lave folder.

- Ved brug af SensorSafe Clip skal dette sidde direkte under skulderpolstringen.
- Drej stolen til den foretrukne køreposition. Fremadvendt retning er kun tilladt for børn, som er over 15 måneder gamle og højere end 76 cm.

SAMMEN- OG UDFOLDNING AF DEN LINEÆRE SIDEKOLLISIONSBESKYTTELSE

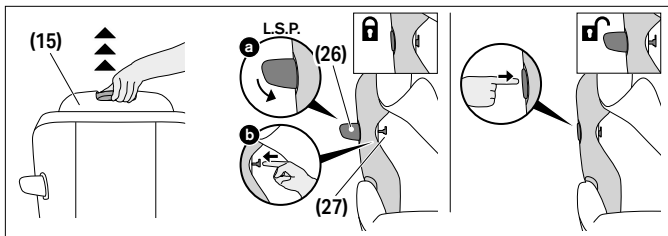

Den lineære sidekollisionsbeskyttelse (L.S.P.) **(26)** foldes ind på følgende måde:

- Træk hovedstøtten **(15)** til øverste position, og fold betrækket op, så L.S.P.-låseknappen **(27)** kommer til syne.
- Luk den lineære sidekollisionsbeskyttelse (L.S.P.) **(26)**, og hold den nede. Skub L.S.P.-låseknappen **(27)** udad.
- Så snart låseknappen på den lineære sidekollisionsbeskyttelse **(27)** er skubbet så langt ud, som den kan komme, kan den lineære sidekollisionsbeskyttelse (L.S.P.) **(26)** udløses.



For at folde den lineære sidekollisionsbeskyttelse (L.S.P.) **(26)** ud igen trykkes hårdt på det område på den lineære sidekollisionsbeskyttelse, som er mærket "PRESS".

AFTAGNING OG PÅSÆTNING AF SÆDEBETRÆK



⚠ ADVARSEL Autostolen må aldrig bruges uden sædebetrækket. Brug kun et originalt CYBEX-sædebetræk, da betrækket er en integreret del af fastholdelsesfunktionen. Du kan skaffe ekstra betræk hos din lokale forhandler.

Autostolens betræk består af 4 dele: hovedbetrækket, betrækket til hovedstøtten samt to skulderpuder. De er fastgjort til autostolen flere steder med trykknapper og velcrolukninger.

Følg nedenstående anvisninger for at fjerne betrækkene:

1. Tryk på selejusteringsknappen **(20)**, og træk samtidig i begge skuldereleer **(21)** for at løsne dem.
2. Åbn selespændet **(22)** ved at trykke bestemt på den røde knap.
3. Fjern begge skulderpuder.
4. Fjern spædbarnsindlægget, hvis det stadig er i brug.
5. Åbn alle trykknapper på bagsiden af hovedstøttebetrækket.
6. Træk betrækmaterialet af justeringshåndtaget til hovedstøtten **(16)** på bagsiden af hovedstøtten.
7. Fjern hovedstøttebetrækket.
8. Løsn hovedbetrækket fra den angivne kontur og rundt om den midterste justeringssele, og fjern det derefter.

Genmonter betrækket ved at følge anvisningerne i omvendt rækkefølge.

RENGØRING

Hvis du har købt autostolen med spædbarnsindlæg **(1)**, skal skumpolstringen fjernes, før indlægget vaskes. Stoffet har åbninger til dette formål.



⚠ ADVARSEL Betrækket er en integreret del i autostolens sikkerhedsdesign. Autostolen må derfor aldrig bruges uden betræk eller med betræk fra en anden autostol.

ⓘ BEMÆRK Betrækket må kun vaskes i et skåneprogram ved 30 °C for at undgå misfarvning af stoffet. Betrækket må ikke vaskes sammen med andet vasketøj, og det må ikke tørres i tørretumbler eller i direkte sollys.

ⓘ BEMÆRK Brug aldrig skræppe rengøringsmidler eller blegemidler! Plastdelene kan rengøres med et mildt rengøringsmiddel og varmt vand.

PLEJE OG VEDLIGEHOLDELSE

For at sikre at din autostol kan yde den maksimale beskyttelse, er det altafgørende, at du tjekker følgende:

- Alle større bestanddele af autostolen skal regelmæssigt kontrolleres for skader. De mekaniske dele skal fungere fejlfrit.
- Det er en absolut nødvendighed at sikre, at autostolen ikke er fastklemt i eksempelvis bildøren, da dette kan skade stolen.
- Når udsat for ekstremme belastninger, såsom en ulykke, skal autostolen efterfølgende tjekkes af producenten.

PRODUKTETS LEVETID

Autostolen er designet til at opfylde sine specifikationer gennem hele dens levetid, som er beregnet til at være ca. 8 år. Gradvis slitage af plast, for eksempel forårsaget af udsættelse for sollys (UV), kan give en mindre forringelse af produktets egenskaber.

Da der kan være meget store temperatursvingninger og uforudsigelige belastninger i køretøjet, skal følgende punkter overholdes:

- Hvis køretøjet er udsat for direkte sollys i længere tid, skal autostolen fjernes fra køretøjet eller dækkes med et lyst klæde.
- Kontrollér regelmæssigt alle autostolens plast- og metaldele for skader, deformation eller farveændring. Hvis du opdager nogle

ændringer, skal autostolen bortskaffes eller kontrolleres og eventuelt udskiftes af producenten.

- Ændringer i betrækket, især blegning, er helt normalt, når det anvendes i et køretøj og forringer ikke autostolens funktion.

BORTSKAFFELSE

For at skåne miljøet opfordrer vi til, at slutbrugeren sorterer og skiller sig af med affald på korrekt vis i begyndelsen (indpakning) såvel som i afslutningen (produktdele) af produktets levetid.

Affaldssortering kan håndteres forskelligt fra sted til sted. For at sikre en korrekt bortskaffelse af autostolen, skal du kontakte din kommunale affaldshåndteringsmyndighed. I alle tilfælde skal du være opmærksom på de regler, der gælder for bortskaffelse af affald i dit land.

⚠ ADVARSEL Risiko for kvælning! Hold plastikindpakningen uden for barnets rækkevidde.

PRODUCENTENS GARANTI

CYBEX GmbH (Riedingerstr. 18, 95448 Bayreuth, Tyskland) yder 3 års garanti på dette produkt. Garantien er gyldig i det land, hvor produktet oprindeligt blev solgt af en forhandler til en kunde.

Indholdet af garantien og alle væsentlige oplysninger, der kræves for at garantien kan gøres gældende, findes på vores hjemmeside

[go.cybex-online.com/manufacturere-warranty-car-seats](https://www.go.cybex-online.com/manufacturere-warranty-car-seats). Hvis en garanti er vist i artikelbeskrivelsen, forbliver dine juridiske rettigheder over for os vedrørende mangler upåvirket.

VIZUALNI JEZIK

OPOZORILO

Signalna beseda označuje možno nevarno situacijo, ki lahko, če se ji ne izognemo, povzroči smrt ali resne poškodbe.

OBVESTILO

Signalna beseda označuje možno nevarno situacijo, ki lahko, če se ji ne izognemo, povzroči škodo na izdelku ali drugi lastnini.



Nasveti in posebne funkcije, ki olajšajo uporabo otroškega sedeža.



Pravilno



napačno



Video z navodili*



Nazaj na vsebino*

*samo digitalna navodila za uporabo

VARNOST	314
DELI IZDELKA	318
RAZLIČNE UPORABE SEDEŽA	319
PRAVILEN POLOŽAJ V VOZILU	320
NAMESTITEV V VOZILO Z UPORABO BASE G / BASE G3	321
ODSTRANJEVANJE IZ VOZILA	324
NASTAVLJANJE NASLONA ZA GLAVO	325
FUNKCIJA OBRAČANJA PODNOŽJA BASE G / BASE G3	325
NASTAVLJANJE POLOŽAJA NAKLONA	326
PRITRDITEV OTROKA	327
ZLAGANJE LINEARNE ZAŠČITE V PRIMERU BOČNEGA TRKA	328
ODSTRANJEVANJE IN PONOVO NAMEŠČANJE SEDEŽNE PREVLEKE	329
ČIŠČENJE	330
NEGA IZDELKA	330
ŽIVLJENJSKA DOBA IZDELKA	330
HÄVITTÄMINEN	331
IZVAJALEČEVA GARANCIJA	331



CERTIFIKATI

UN R129/04

CYBEX Sirona G3

Starost: pribl. 3 mesece – pribl. 4 leta

Razpon velikosti: 61 – 105 cm

Telesna masa: najv. 19 kg

Hvala, ker ste se pri izbiri otroškega avtosedeža odločili za **Sirona G3**.

VARNOST

POMEMBNO Preden avtosedež namestite v svoje vozilo, natančno preberite ta uporabniški priročnik in ga imejte vedno pri sebi za prihodno uporabo.

⚠ OPOZORILO

Smrt ali resne poškodbe se lahko zgodijo, če ne upoštevate navodil proizvajalca. Zaradi varnosti vašega otroka je ključnega pomena, da otroški avtosedež uporabljate tako, kot je opisano v tem priročniku.

⚠ OPOZORILO

Smrt ali resne poškodbe se lahko pojavijo, če se uporabljajo nepooblaščenim spremenjeni avtomobilski sedeži. Brez odobritve homologacijskega organa otroškega avtosedeža ni dovoljeno na noben način spreminjati ali mu česa dodajati.

Pomembne informacije

- Ta avtosedež je odobren v skladu z UN R129/04.
- Ne uporabljajte ga obrenjenega naprej, dokler otrok ne dopolni vsaj 15 mesecev in zraste 76 cm. Ko otrokova teža preseže 19 kg ali višina 105 cm, ga ne uporabljajte več.
- Ta otroški avtosedež lahko namestite samo na sedeže v vozilih, ki so v skladu s priročnikom za uporabo vozila in so odobreni za uporabo otroških zadrževalnih sistemov.

- Ta otroški avtosedež je dovoljeno uporabljati le v povezavi s podnožjem Base G / Base G3, nameščenim s sistemom ISOFIX.
- Ne uporabljajte drugih nosilnih kontaktnih točk, razen opisanih v uporabniškem priročniku in označenih na zadrževalnem sistemu.
- Za najboljšo zaščito z otroškim avtosedežem na vratih vedno uporabljajte linearno zaščito za primer bočnega trka (L.S.P.).
- Otroški avtosedež je bil preizkušen in odobren za uporabo brez razprte linearne zaščite za primer bočnega trka (L.S.P.).
- Linearna zaščita za primer bočnega trka (L.S.P), usmerjena v notranjost vozila, mora biti zložena, če se otroški avtosedež uporablja na sovoznikovem sedežu ali če na zadnjem sedežu vozila sedi druga oseba.
- Pred vožnjo se prepričajte, da je linearna zaščita v primeru bočnega trka (L.S.P), obrnjena v vrata vozila, povsem razprta.
- Medenični varnostni pas mora biti speljan čim nižje čez dimlje otroka, da je zagotovljen optimalni učinek v primeru nesreče.
- Pred vsako vožnjo se prepričajte, da je pettočkovni pas pravilno nastavljen in se tesno prilega otrokovemu telesu. Pasovi ne smejo biti nikoli zasukani!
- Le optimalno prilagojena naslonjala za glavo lahko otroku nudijo največjo zaščito in udobje, hkrati pa zagotavljajo ustrezno namestitvev ramenskih pasov.
- Med vožnjo mora biti otroški avtosedež vedno zaklenjen v položaju, obrnjenem nazaj ali naprej.
- Vedno se prepričajte, da otroški avtosedež ni zagozden v katero od površin, ko zapirate vrata vozila ali prilagajate zadnji sedež.
- Tega otroškega avtosedeža ne uporabljajte dlje kot 8 let. Otroški avtosedež je v življenjski dobi izdelka izpostavljen visokim obremenitvam, zato se s starostjo kakovost materialov spremeni.
- NE poskušajte razstaviti dela, ki ni namenjen odstranitvi, ga spreminjati ali dodajati kakršnega koli dela sedežu. Garancija bo neveljavna, če se uporabljajo neoriginalni deli ali dodatki.

- NE poskušajte sami odstraniti avtosedeža med gospodinjke odpadke. Prosimo, upoštevajte navodila za odstranjevanje, navedena v tem uporabniškem priročniku.

VARNOSTNA NAVODILA

⚠ OPOZORILO



Tveganje za poškodbe zaradi sprednje zračne blazine

Namestitev tega otroškega avtosedeža na sovoznikov sedež, ki ima aktivirano zračno blazino, NI DOVOLJENA. V primeru nesreče lahko to povzroči poškodbe vašega otroka.

- Deaktivirajte sprednjo zračno blazino.

⚠ OPOZORILO

Tveganje poškodb zaradi nezavarovanega otroškega avtosedeža

V primeru nenadnega ustavljanja ali nesreče lahko nezavarovan otroški avtosedež povzroči poškodbe vašega otroka.

- Otroški avtosedež mora biti v vozilu vedno pravilno zavarovan, tudi kadar ni v uporabi.

⚠ OPOZORILO

Tveganje poškodb zaradi nezavarovanih predmetov

V primeru nenadnega ustavljanja ali nesreče lahko nezavarovani predmeti povzročijo poškodbe vašega otroka ali drugih potnikov.

- Prtljaga ali drugi predmeti v vozilu, ki ob trku lahko poškodujejo potnike, morajo biti vedno čvrsto pritrjeni.

⚠ OPOZORILO

Smrtna nevarnost zaradi ekstremnih temperatur

Če so otroci dlje časa izpostavljeni ekstremnim temperaturam, obstaja tveganje za poškodbe ali celo smrt.

- Otroka v vozilu nikoli ne puščajte brez nadzora.



⚠ OPOZORILO**Tveganje opeklin zaradi vročih delov**

Elementi zadrževalnega sistema se na soncu lahko segrejejo in otrok lahko utрпи opekline.

- Zavarujte otroka in otroški sedež pred neposredno izpostavljenostjo soncu.

⚠ OPOZORILO**Tveganje poškodb zaradi poškodovanega otroškega avtosedeža**

Prometna nesreča lahko na otroškem avtosedežu povzroči poškodbe, ki s prostim očesom niso vidne.

- Po morebitni nesreči zamenjajte avtosedež. Ob negotovosti se posvetujte s posrednikom ali proizvajalcem.

DELI IZDELKA

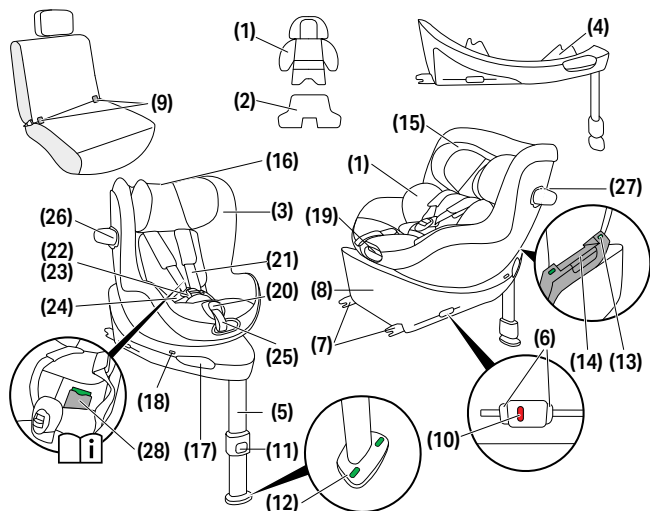

(1) Vložek za novorojenčka (če je kupljeno)

(2) Izbirni dodatni vložeki (če je kupljeno)

(3) Kazalnik velikosti

(4) Nadzor za smer vožnje (D.D.C., Driving direction control)

(5) Stabilizacijska nožica

(6) Gumbi za sprostitve sistema ISOFIX

(7) Zaklepne ročice sistema ISOFIX

(8) Podnožje

(9) Sidrne točke sistema ISOFIX

(10) Kazalnik sistema ISOFIX

(11) Gumb za prilagoditev stabilizacijske nožice

(12) Kazalnik stabilizacijske nožice

(13) Kazalnik zaklepa sedeža

(14) Sprostitutvena ročica za sedež

(15) Naslonjalo za glavo

(16) Ročica za prilagoditev naslonjala za glavo

(17) Ročica za obračanje sedeža

(18) Kazalnik za smer vožnje

(19) Ročica za prilagoditev položaja

(20) Gumb za prilagoditev pasu

(21) Ramenski pas

(22) Zaponka za pas

(23) Jeziček zaponke

(24) Medenični pasovi











(25) Osrednji nastavitveni pas (Linearna v primeru bočnega trka (L.S.P.))

(27) Blokirni gumb za L.S.P.

(28) Predal za uporabniški priročnik

RAZLIČNE UPORABE SEDEŽA

40 – 105 cm, 0 M – approx. 4 Y max. 19 kg	76 – 105 cm, > 15 M – approx. 4 Y max. 19 kg
	

		
 40 – 48 cm		
 49 – 60 cm		
 61 – 105 cm		

 Podloga za novorojenčka se uporablja za zaščito otroka in uporabljati jo morate do 60 cm velikosti otroka.

Vložek za novorojenčka **(1)** (če je kupljeno) je že nameščen v avtosedežu, kar omogoča uporabo sedeža od višine 49 cm.

Z izbirnim dodatnim vložkom **(2)** (če je kupljeno) za posebej majhne novorojenčke je mogoče avtosedež uporabljati že od 40 cm. Ta vložek pomaga izboljšati sedeči položaj nedonošenčkov in novorojenčkov.

Vložek je treba odstraniti, ko otrok preseže višino 48 cm.

Če je vaš otrok ob prvi uporabi avtosedeža višji od 48 cm, vložek ni potreben.

Odstranite vložek za novorojenčka **(1)**, če je otrok višji od 60 cm.

Kazalnik za velikost **(3)** prikazuje velikost, ki jo mora otrok doseči, preden lahko sedež obrnete tako, da je usmerjen naprej.



PRAVILEN POLOŽAJ V VOZILU

Splošne informacije

To je izboljššan otroški zadrževalni sistem i-Size. Odobren je v skladu s Pravilnikom ZN št. R129/04 za uporabo na sedežih vozil, združljivih z i-Size, kot je navedeno s strani proizvajalcev vozil v njihovih uporabniških priročnikih.

Ustrezni sedeži vozila

- Sedeži vozila, označeni z logotipom i-Size, so na splošno združljivi z vsemi otroškimi zadrževalnimi sistemi i-Size.
- Vendar lahko veljajo določene omejitve. Preverite seznam združljivosti vozil.

Če vaše vozilo nima sedeža i-Size

- Preverite seznam združljivosti vozil, da ugotovite, ali je uporaba mogoča.
- Če vaše vozilo ni navedeno, se za dodatno pomoč obrnite na našo službo za pomoč strankam.

Trenutni seznam združljivosti (spletna povezava) je na voljo na:

go.cybex-online.com/sirona-g3-car-compatibility

Ni zagotovljeno, da se lahko vsi sedeči in nagnjeni položaji uporabljajo v vseh odobrenih vozilih. Za podrobnosti glejte seznam združljivosti vozil.

Če v vozilu ni dovolj prostora, linearne zaščite v primeru bočnega trka (L.S.P) ni mogoče zložiti.

NAMESTITEV V VOZILO Z UPORABO BASE G / BASE G3

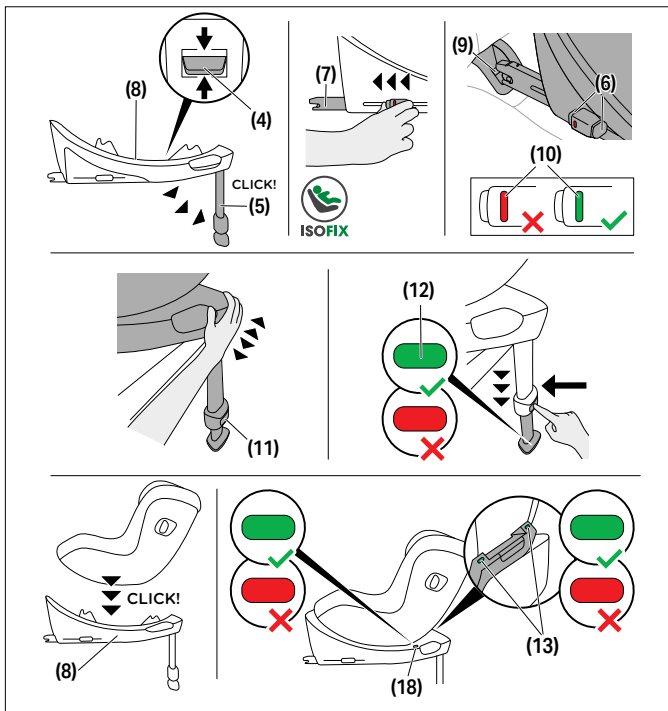

Vedno zagotovite, da ...

- so naslonjala v vozilu blokirana v pokončnem položaju.
- ko otroški avtosedež nameščate na sprednji sovoznikov sedež, nastavite sedež vozila čim dlje.

💡 Linearna zaščita v primeru bočnega trka (L.S.P.) se avtomatsko razpre, ko otroški avtosedež vzamete iz embalaže.

💡 Avtosedež je narejen izključno za avtomobilske sedeže, ki so usmerjeni naprej, in so opremljeni s sistemom ISOFIX.

⚠ OPOZORILO Če se avtosedež uporablja z bazo, mora oporna noga vedno imeti neposreden stik s tlemi vozila. Če ima vaše vozilo predale za shranjevanje v opori za noge, se obrnite na proizvajalca vozila, da se prepričate, da je nosilnost dna avtomobila zadostna za podporno nogo.

⚠ OPOZORILO V prostor za noge pred otroškim avto sedežem ne postavljajte nikakršnih predmetov.

ⓘ OBVESTILO Na nekaterih sedežih vozila, izdelanih iz občutljivih materialov, lahko uporaba otroškega avtosedeža pusti madeže in/ali povzroči razbarvanje.

To preprečite tako, da pod otroški avtosedež za zaščito sedeža vozila položite pregrinjalo, brisačo ali kaj podobnega.

1. Gumb za nadzor smeri vožnje (D.D.C.) **(4)** naj ostane v srednjem položaju in poskrbite, da je podnožje nastavljeno za otroške avtosedeže, usmerjene nazaj.
2. Razprite podporno nogo **(5)**, da se blokira v svoji skrajni sprednji legi.
3. Spustite sprostitvene gumbе za sistem ISOFIX **(6)**, da iztegnete ročice za blokiranje sistema ISOFIX **(7)**.

💡 Sprostitvene gumbе za sistem ISOFIX lahko popustite neodvisno, in omogočite, da se blokirne ročice sistema ISOFIX neodvisno nastavijo.

4. Potisnite ročice za blokiranje sistema ISOFIX **(7)** kar najdlje iz podnožja.
5. Podnožje **(8)** namestite na ustreznı sedež v vozilu.
6. Ročice za blokiranje sistema ISOFIX **(7)** potisnite v sidrne točke ISOFIX **(9)**, da se zaskočijo na mestu s slišnim »KLIKOM«. Dva kazalnika za sistem ISOFIX **(10)** se z RDEČE preklompita v ZELENO.

7. Prepričajte se, da je podnožje **(8)** varno pritrjeno, tako da ga poskušate povleči iz sidrnih točk sistema ISOFIX **(8)**.
8. Potisnite podnožje **(8)** proti naslonjalu sedeža vozila, dokler ni povsem poravnano z naslonjalom.

 S premikanjem s strani v stran boste sedež avta priželi k naslonjalu vozila.

9. Nastavitveni gumb za podporno nogo **(11)** pritisnite in izvlecite nogo, da se dotakne tal vozila.
10. Izvlecite podporno nogo **(5)** v naslednjo lego za blokiranje, da zagotovite optimalen prenos sil.
11. Kazalnik stabilizacijske nožice **(12)** se preklopi na ZELENO, ko je stabilizacijska nožica v pravilnem položaju na dnu vozila.
12. Avtosedež namestite na podnožje **(8)**.
13. Zagotovite, da se otroški avtosedež blokira s slišnim »KLIKOM«.
14. Preverite, ali je kazalnik za blokiranje sedeža **(13)** na podnožju ZELEN.
15. Namestitev je končana, ko vsi kazalniki: kazalnik sistema ISOFIX **(10)**, kazalnik stabilizacijske nožice **(12)**, kazalnik zaklepa sedeža **(13)** in kazalnik za smer vožnje **(18)** prikazujejo ZELEN.



ODSTRANJEVANJE IZ VOZILA

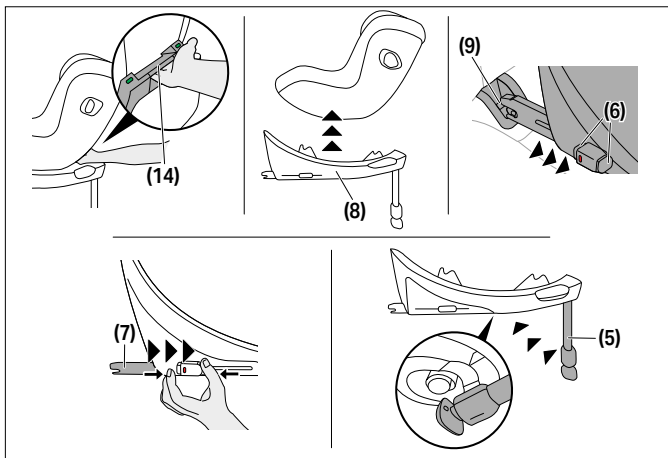

1. Da avtosedež odblokirate s podnožja **(8)**, povlecite sprostitveno ročico za sedež **(14)** navzgor.
2. Sedež rahlo nagnite in privzdignite iz podnožja **(8)**.
3. Ročice za blokiranje sistema ISOFIX **(7)** na obeh straneh odklenite tako, da pritisnete sprostitvene gumbe za sistem ISOFIX **(6)** in jih hkrati povlečete nazaj.
4. Izvlecite podnožje **(8)** iz sidrnih točk sistema ISOFIX **(9)**.
5. Odstranite podnožje **(8)** in ročice za blokiranje sistema ISOFIX **(7)** povlecite do konca nazaj v transportne lege.
6. Potisnite podporno nogo **(5)** nazaj v originalno lego, nato pa jo zložite, da prihranite prostor.



NASTAVLJANJE NASLONA ZA GLAVO

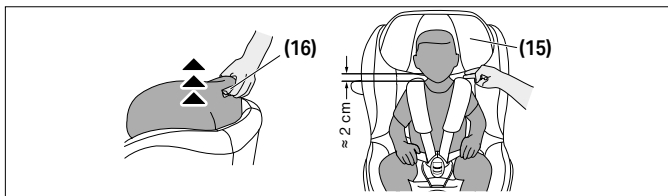

Za nastavitve naslonjala za glavo **(15)** uporabite ročico za prilagoditev naslonjala za glavo **(16)** na zadnji strani naslonjala za glavo. Pri nastavljanju naslona za glavo **(15)** zagotovite, da ostane med naslonom za glavo in otrokovimi rameni največ 2 cm (pribl. 2 prsta širine).

FUNKCIJA OBRAČANJA PODNOŽJA BASE G / BASE G3

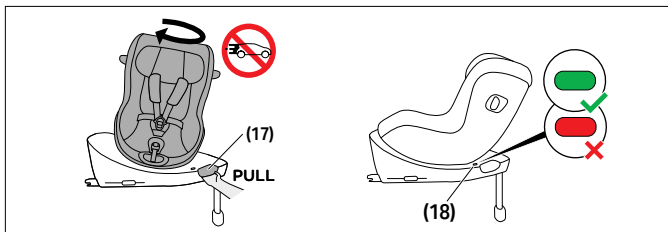

Ročico za obračanje sedeža **(16)** na podnožju povlecite, da obrnete avtosedež. Pred začetkom poti se prepričajte, da je otroški avtosedež pravilno blokiran na mestu in da kazalnik za smer vožnje **(17)** prikazuje ZELENO.



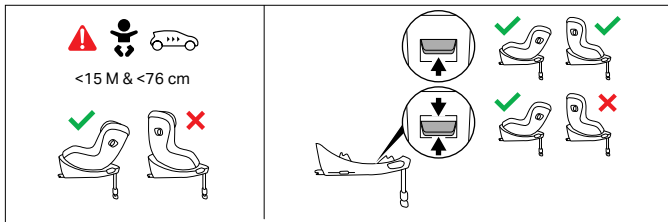

Ko je otrok starejši od 15 mesecev in višji od 76 cm, ga lahko v otroškem avtosedežu prevažate tudi v smeri vožnje. V ta namen nastavite gumb za nadzor smeri v zgornji položaj.

- ⚠ Otroški avtosedež lahko v celotnem razponu velikosti otroka uporabljate tako, da je usmerjen nazaj.

NASTAVLJANJE POLOŽAJA NAKLONA

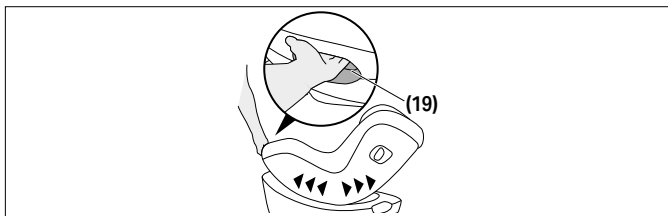

Za nastavitvev otroškega avtosedeža v zeleni položaj naklona pritisnite nastavitveno ročico položaja **(15)** na sprednjem delu otroškega avtosedeža.

- ⚠ Priporočamo, da za otroke, ki še ne morejo sami pokončno sedeti, uporabite najbolj ploski ležeči položaj.
- ⚠ Vedno se prepričajte, da otroški avtosedež slišno klikne, ko se zaskoči, ko ga prilagajate v ležeči ali sedeči položaj.

PRITRDITEV OTROKA

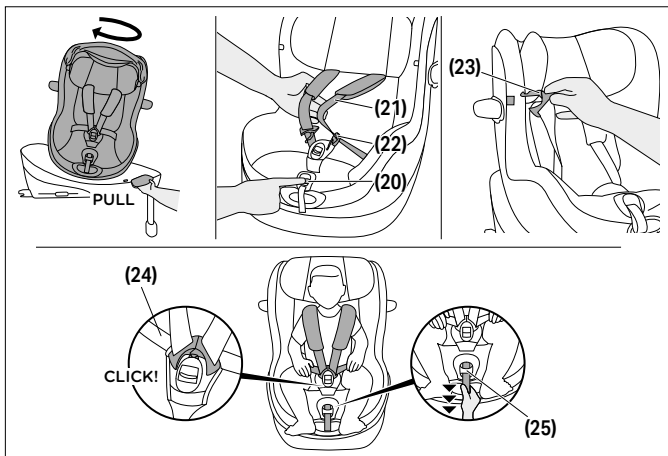

1. Sedež obrnite v položaj za vkrcanje.
2. Pritisnite gumb za prilagoditev pasu **(20)** in sočasno povlecite oba ramenska pasova **(21)**, da ju zrahljate.
3. Zaponko pasu **(22)** odprite s čvrstim pritiskom na rdeč gumb.
4. Jezičke zaponke **(23)** lahko zdaj pripnete na navedena mesta na pokrovu z vgrajenimi zankami.
5. Otroka namestite v otroški avtosedež z zadnjico nazaj.
6. Ramenska pasova **(21)** položite neposredno čez otrokova ramena.
7. Oba jezička zaponke **(23)** spnite in ju zaklenite v zaponko za pas **(22)**. Zasišati morate "KLIK".



- Če uporabljate sedež s sponko SensorSafe, na sponko pritiskajte, dokler ne zaslišite "KLIK" in je ne zaprete, nato pa zaprto sponko potisnite navzdol na zaponko pasu **(22)**.
- Medenične pasove **(24)** zategnite, nato pa povlecite na osrednji nastavitveni pas **(25)**, da zategnete ramenske pasove **(21)**, dokler niso tesno na otrokovem telesu.

 Pas mora biti nameščen dovolj tesno, da nobenega od trakov ni mogoče pregibati.

- Če uporabljate sponko SensorSafe, jo namestite tik pod ramenske blazine.
- Sedež obrnite v izbrano potovalno lego. Lega v smeri naprej je dovoljena za otroke, starejše od 15 mesecev, ki so veliki 76 cm.

ZLAGANJE LINEARNE ZAŠČITE V PRIMERU BOČNEGA TRKA

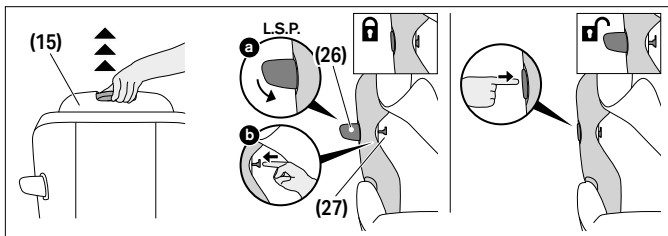

Da linearno zaščito v primeru bočnega trka (L.S.P.) zložite **(26)**, ravnajte tako:

- Naslon za glavo **(15)** povlecite v najvišji položaj in zložite pregrinjalo naslona za glavo, da odkrijete blokirni gumb za L.S.P. **(27)**.
- Zaprte linearno zaščito primeru bočnega trka (L.S.P) **(26)** in jo pritiskajte navzdol. Potisnite blokirni gumb za L.S.P. (273) navzven.

3. Takoj, ko blokirni gumb za L.S.P **(27)** potisnete ven najdlje, kot gre, lahko linearno zaščito v primeru bočnega trka (L.S.P) **(26)** popustite.

Za ponovno razprtje linearne zaščite v primeru bočnega trka (L.S.P) **(26)** čvrsto pritisnite na predel L.S.P., označen kot »PRITISNI«.

ODSTRANJEVANJE IN PONOVO NAMEŠČANJE SEDEŽNE PREVLEKE



⚠ OPOZORILO Otroškega avtosedeža nikoli ne uporabljajte brez prevleke sedeža vozila. Prepričajte se, da uporabljate le originalne prevleke za avtosedeže CYBEX, saj je prevleka ključni element zadrževanja. Nadomestne prevleke so na voljo pri vašem prodajalcu.

Prevleka otroškega avtosedeža je sestavljena iz 4 delov: glavne prevleke, prevleke naslonjala za glavo in dveh ramenskih blazinic. Na avtosedež so pritrjeni na več mestih s pomočjo pritrtilnih gumbov in zapiral na ježka.

Za odstranitev prevlek sledite spodnjim navodilom:

1. Pritisnite gumb za prilagoditev pasu **(20)** in hkrati povlecite oba ramenska pasova **(21)**, da ju sprostite.
2. Odprite zaponko pasu **(22)** z odločnim pritiskom na rdeči gumb.
3. Odstranite obe ramenski blazinici.
4. Odstranite vložek za novorojenčka, če je še v uporabi.
5. Odprite vse pritrtilne gume na zadnji strani prevleke naslonjala za glavo.
6. Slecite material prevleke z ročice za prilagoditev naslonjala za glavo **(16)** na zadnji strani naslonjala za glavo.
7. Odstranite prevleko naslonjala za glavo.
8. Ločite glavno prevleko od predvidenega obrisa in okoli osrednjega nastavitvenega pasu ter jo odstranite.

Prevleko ponovno namestite tako, da sledite navodilom v obratnem vrstnem redu.

ČIŠČENJE

Če ste ga kupili s podlogo za novorojenčka **(1)**, pred pranjem peno odstranite. V ta namen so v tkanini odprtine.

⚠ OPOZORILO Sedežna prevleka predstavlja bistven element varnostnega dizajna otroškega avto sedeža. Otroškega avto sedeža zato ne smete nikoli uporabljati brez sedežne prevleke ali s prevleko drugega otroškega sedeža.

ⓘ OBVESTILO Prevleko lahko operete pri 30 °C s programom za občutljivo perilo, sicer se lahko tkanina prevleke razbarva. Prevleko operite ločeno od perila in je ne sušite v sušilnem stroju ali na neposredni sončni svetlobi!

ⓘ OBVESTILO Nikoli ne uporabljajte močnih čistil ali belil! Plastične dele lahko očistite z blagim čistilom in toplo vodo.

NEGA IZDELKA

Da bi zagotovili optimalen učinek vašega otroškega sedeža, je pomembno, da ste pozorni na naslednje:

- Vse pomembne dele otroškega avto sedeža morate redno pregledovati zaradi morebitnih poškodb. Mehanski deli morajo delovati brezhibno.
- Pazite da se otroški sedež ne zagozdi med trde dele, kot so vrata avtomobila, vodila sedeža itd, ki bi ga lahko poškodovali.
- Če je sedež izpostavljen padcu, ga mora pred ponovno uporabo obvezno pregledati proizvajalec.

ŽIVLJENJSKA DOBA IZDELKA

Otroški avto sedež je bil oblikovan tako, da bi ob običajni uporabi ohranil predvidene funkcije za življenjsko dobo približno 8 let.

Postopna obraba plastike, npr. zaradi

izpostavljenosti sončni svetlobi (UV), lahko povzroči neznatno poslabšanje lastnosti izdelka.

Ker pa v vozilih lahko pride do velikih temperaturnih nihanj in nepredvidljivih obremenitev, je treba upoštevati naslednje:

- Če je bilo vozilo dalj časa izpostavljeno močnim sončnim žarkom, morate otroški avto sedež vzeti iz vozila ali pa ga prekriti s svetlo krpo.
- Redno preverjajte vse plastične in kovinske dele sedeža zaradi morebitnih poškodb, deformacij ali spremembe barve. Če odkrijete kakršnekoli spremembe, morate otroški avto sedež zavreči ali pa ga mora pregledati proizvajalec in ga po potrebi zamenjati.
- Spremembe na tekstilu, še posebej obledelost, so po uporabi v vozilu povsem običajne in ne poslabšajo funkcije sedeža.

HÄVITTÄMINEN

Ympäristön säästämiseksi pyydämme huolehtimaan alusta asti (pakkaus) elinkaaren loppuun saakka (tuoteen osat) sen oikeasta jätekesittelystä.

Predpisi glede odlaganja odpadkov so lahko po posameznih regijah različni. Da boste izrabljen sedež odvrgli v skladu s predpisi, se posvetujte z lokalno upravo, kjer boste dobili prave napotke glede odlaganja odpadkov. Vedno upoštevajte predpise glede pravilnega odlaganja odpadkov v vaši državi.

⚠ OPOZORILO Nevarnost zadušitve! Pazite, da plastično embalažo odložite izven dosega otrok.

IZVAJALEČEVA GARANCIJA

Družba CYBEX GmbH (Riedingerstr. 18, 95448 Bayreuth, Nemčija) daje na ta izdelek 3-letno garancijo. Garancija velja v državi, kjer je bil ta izdelek prvotno prodan stranki s strani maloprodajalca. Vsebina garancije in vse bistvene informacije, potrebne za uveljavljanje garancije, najdete na naši spletni strani



go.cybex-online.com/manufacture-warranty-car-seats. Če je v opisu artikla prikazana garancija, to ne vpliva na vaše zakonite pravice, ki jih imate proti nam zaradi okvar.

VIZUALNI JEZIK

UPOZORENJE

Signalna riječ označava moguću opasnu situaciju koja, ako se ne izbjegne, može rezultirati smrću ili ozbiljnom ozljedom.

NAPOMENA

Signalna riječ označava moguću opasnu situaciju koja, ako se ne izbjegne, može rezultirati oštećenjem proizvoda ili druge imovine.



Savjeti i posebne značajke koje olakšavaju korištenje autosjedalice.



Ispravno



pogrešno



Video s uputama*



Povratak na sadržaj*

*samo digitalne upute za uporabu

SIGURNOST	335
DIJELOVI PROIZVODA	339
RAZLIČITE UPORABE SJEDALICE	340
PRAVILAN POLOŽAJ U VOZILU	341
UGRADNJA U VOZILO POMOĆU BASE G / BASE G3	342
UKLANJANJE IZ VOZILA	345
PODEŠAVANJE NASLONA ZA GLAVU	346
FUNKCIJA ROTACIJE BASE G / BASE G3	346
PODEŠAVANJE NAGNUTOG POLOŽAJA	347
OSIGURAVANJE DJETETA	348
SKLAPANJE LINEARNE ZAŠTITE OD BOČNOG UDARA	349
UKLANJANJE I PONOVO POSTAVLJANJE POKRIVAČA AUTOSJEDALICE	350
ČIŠĆENJE	350
ODRŽAVANJE PROIZVODA	351
VIJEK TRAJANJA PROIZVODA	351
ODLAGANJE	352
PROIZVOĐAČKO JAMSTVO	352



CERTIFIKACIJA

UN R129/04

CYBEX Sirona G3

Dob: pribl. 3 mjeseca – pribl. 4 godine

Raspon veličina: 61 – 105 cm

Težina: maks. 19 kg

Hvala vam što ste se odlučili za **Sirona G3** prilikom odabira autosjedalice.

SIGURNOST

VAŽNO Prije postavljanja autosjedalice u svoje vozilo pažljivo pročitajte ove upute za uporabu i uvijek ih držite pri ruci za buduću upotrebu.

⚠ UPOZORENJE

Ako ne slijedite upute proizvođača, može doći do smrti ili teških ozljeda. Kako biste prikladno zaštitili svoje dijete, apsolutno je važno da koristite autosjedralicu u skladu s opisom u ovim uputama za upotrebu.

⚠ UPOZORENJE

Ako upotrebljavate neovlaštene preinačene autosjedalice, može doći do smrti ili teških ozljeda. Bez odobrenja tijela za certificiranje, autosjedralicu ne smijete ni na koji način preinačavati ili nadograđivati.

Važne informacije

- Ova autosjedalica odobrena je prema UN R129/04.
- Ne okrećite sjedalicu prema naprijed sve dok dijete ne navrši najmanje 15 mjeseci i visinu od najmanje 76 cm. Nemojte više upotrebljavati sjedalicu ako dijete premaši težinu od 19 kg ili visinu od 105 cm.

- Ova autosjedalica smije se montirati samo na sjedala vozila koja su odobrena za korištenje sustava za držanje djeteta u skladu s uputama za upotrebu vozila.
- Ova autosjedalica može se koristiti samo u kombinaciji s Base G / Base G3 instaliranom pomoću ISOFIX.
- Ne upotrebljavajte nikakve dodirne točke za prijenos opterećenja osim onih opisanih u uputama i označenih na sustavu za zadržavanje djeteta.
- Da bi autosjedalica pružala najbolju moguću zaštitu, uvijek koristite linearnu zaštitu od bočnog udara (L.S.P.) na strani vrata.
- Ova autosjedalica testirana je i odobrena i za uporabu bez rasklopljene linearne zaštite od bočnog udara (L.S.P.).
- Linearna zaštita od bočnog udara (L.S.P) okrenuta prema unutrašnjosti vozila mora se sklopiti ako se autosjedalica koristi na suvozačevom sjedalu ili ako druga osoba sjedi na stražnjem sjedalu vozila.
- Prije početka putovanja provjerite je li Linearna zaštita od bočnog udara (L.S.P) okrenuta prema vratima vozila potpuno rasklopljena.
- Trbušni pojas mora prolaziti što bliže preko prepona djeteta da bi imao optimalan učinak u slučaju nesreće.
- Prije svake upotrebe provjerite je li sigurnosni pojas s pet točaka pravilno namješten i čvrsto priljubljen uz tijelo djeteta. Pojasevi se nikada ne smiju uvrnuti!
- Samo optimalno namješten naslon za glavu može pružiti maksimalnu zaštitu i udobnost djetetu te osigurati da rameni pojas pristaje pravilno.
- Tijekom vožnje autosjedalica mora uvijek biti zaključana u položaju prema natrag ili naprijed.
- Uvijek pazite da autosjedalica nije pritisnuta uz bilo koju površinu pri zatvaranju vrata vozila ili namještanju stražnjeg sjedala.

- Ovu autosjedralicu ne koristite više od 8 godina. Tijekom životnog vijeka proizvoda autosjedralica je izložena velikim opterećenjima, što s vremenom dovodi do promjene kvalitete materijala.
- NEMOJTE pokušavati rastavljati dijelove koji nisu namijenjeni za uklanjanje i modificirati ili dodavati bilo koji dio sjedalu. Jamstvo će biti poništeno ako se koriste neoriginalni dijelovi ili pribor.
- NEMOJTE pokušavati sami zbrinuti autosjedralicu putem kućanskog otpada. Slijedite upute za zbrinjavanje navedene u ovom korisničkom priručniku.

SIGURNOSNE UPUTE

⚠ UPOZORENJE



Opasnost od ozljeda zbog prednjeg zračnog jastuka

Ugradnja ove autosjedralice na suvozačevo sjedalo s aktiviranim prednjim zračnim jastukom NIJE DOPUŠTENA. U slučaju nesreće to može dovesti do ozljeda vašeg djeteta.

- Deaktivirajte prednji zračni jastuk.

⚠ UPOZORENJE

Opasnost od ozljeda zbog neosigurane autosjedralice

U slučaju naglog zaustavljanja ili nesreće, neosigurana autosjedralica može uzrokovati ozljede vašeg djeteta.

- Autosjedralice moraju uvijek biti ispravno pričvršćene u vozilu, čak i kada se ne koriste.

⚠ UPOZORENJE

Opasnost od ozljeda zbog neosiguranih predmeta

U slučaju naglog zaustavljanja ili nesreće, neosigurani predmeti mogu uzrokovati ozljede vašeg djeteta ili drugih putnika.

- Prtljaga ili bilo koji drugi predmeti u vozilu moraju biti uvijek čvrsto osigurani.

⚠ UPOZORENJE**Opasnost za život zbog ekstremnih temperatura**

Ako su djeca dulje vrijeme izložena ekstremnim temperaturama, postoji rizik od ozljeda ili čak smrti.

- Nikada ne ostavljajte dijete u vozilu bez nadzora!

⚠ UPOZORENJE**Opasnost od opekline zbog vrućih dijelova**

Dijelovi autosjedalice mogu se zagrijati kada su izloženi izravnoj sunčanoj svjetlosti i dijete može zadobiti opekline.

- Zaštitite dijete i autosjedalicu od izravne izloženosti suncu.

⚠ UPOZORENJE**Opasnost od ozljeda zbog oštećene autosjedalice**

U slučaju nesreće autosjedalica može biti oštećena, a da to ne bude vidljivo golim okom.

- Zamijenite autosjedalicu nakon nesreće. U slučaju dvojbi, kontaktirajte s distributerom ili proizvođačem.

DIJELOVI PROIZVODA

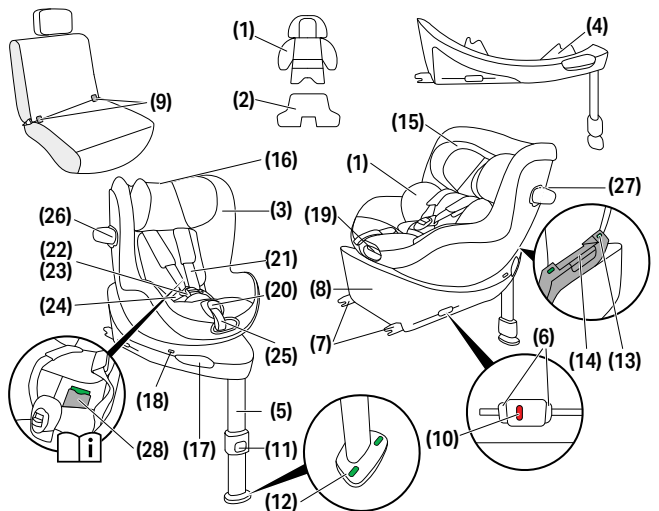

(1) Umetak za novorođenčad (ako je kupljeno)

(2) Opcijski dodatni umetak (ako je kupljeno)

(3) Pokazivač veličine

(4) Kontrola smjera vožnje (D.D.C)

(5) Potporna nožica

(6) ISOFIX-Gumbi za otpuštanje

(7) ISOFIX-Ručice za zaključavanje

(8) Osnova

(9) ISOFIX-Točke usidrenja

(10) ISOFIX-Pokazivač

(11) Gumb za podešavanje potporne nožice

(12) Pokazivač potporne nožice

(13) Pokazivač zaključanosti sjedalice

(14) Ručica za otpuštanje sjedala

(15) Naslon za glavu

(16) Ručica za podešavanje naslona za glavu

(17) Ručica za rotaciju sjedala

(18) Indikator smjera vožnje

(19) Ručica za podešavanje položaja

(20) Gumb za podešavanje pojasa

(21) Rameni pojas

(22) Kopča pojasa

(23) Jezičak kopče

(24) Pojasevi za krilo

(25) Središnji pojas za podešavanje











(26) Linearna zaštita od bočnog udara (L.S.P.)

(27) L.S.P. gumb za zaključavanje

(28) Odjeljak za upute za upotrebu

RAZLIČITE UPORABE SJEDALICE

40 – 105 cm, 0 M – approx. 4 Y max. 19 kg	76 – 105 cm, > 15 M – approx. 4 Y max. 19 kg
	

		
 40 – 48 cm		
 49 – 60 cm		
 61 – 105 cm		

 Umetak za novorođenčad rabi se za zaštitu vašeg djeteta i mora se rabiti dok ono ne dosegne visinu od 60 cm.

Umetak za novorođenčad **(1)** (ako je kupljeno) je već postavljen u autosjedalicu, što omogućuje korištenje sjedalice od visine 49 cm.

S opcijskim dodatnim umetkom **(2)** (ako je kupljeno) za posebno malu novorođenčad, autosjedalica se može koristiti od 40 cm.

Ovaj umetak pomaže poboljšati sjedeći položaj nedonoščadi i novorođenčadi.

Umetak treba ukloniti kada dijete prijeđe visinu od 48 cm.

Ako je vaše dijete pri prvoj upotrebi autosjedalice više od 48 cm, umetak nije potreban.

Uklonite umetak za novorođenčad **(1)** ako je dijete više od 60 cm.

Pokazatelj veličine **(3)** pokazuje koju veličinu vaše dijete mora dostići kako bi bilo dozvoljeno okrenuti sjedalicu za gledanje unaprijed.



PRAVILAN POLOŽAJ U VOZILU

Opće informacije

Ovo je unaprijeđeni i-Size sustav za zadržavanje djece. Odobren je u skladu s UN Uredbom br. R129/04 za uporabu na i-Size kompatibilnim sjedalima vozila, kako je navedeno od strane proizvođača vozila u njihovim korisničkim priručnicima.

Odgovarajuća sjedala vozila

- Sjedala vozila označena i-Size logotipom općenito su kompatibilna sa svim i-Size sustavima za zadržavanje djece.
- Međutim, mogu se primjenjivati ograničenja. Provjerite popis kompatibilnosti vozila.

Ako vaše vozilo nema i-Size sjedalo

- Provjerite popis kompatibilnosti vozila kako biste utvrdili je li uporaba moguća.
- Ako vaše vozilo nije navedeno, obratite se našem timu za korisničku podršku za dodatnu pomoć.

Trenutni popis kompatibilnosti (web-poveznica) dostupan je na:

go.cybex-online.com/sirona-g3-car-compatibility

Nije zajamčeno da se svi sjedeći i ležeći položaji mogu koristiti u svim odobrenim vozilima. Za detalje pogledajte popis kompatibilnosti vozila.

Ako vaše vozilo ne nudi dovoljno prostora, Linearna zaštita od bočnog udara (L.S.P) može se preklopiti.



UGRADNJA U VOZILO POMOĆU BASE G / BASE G3

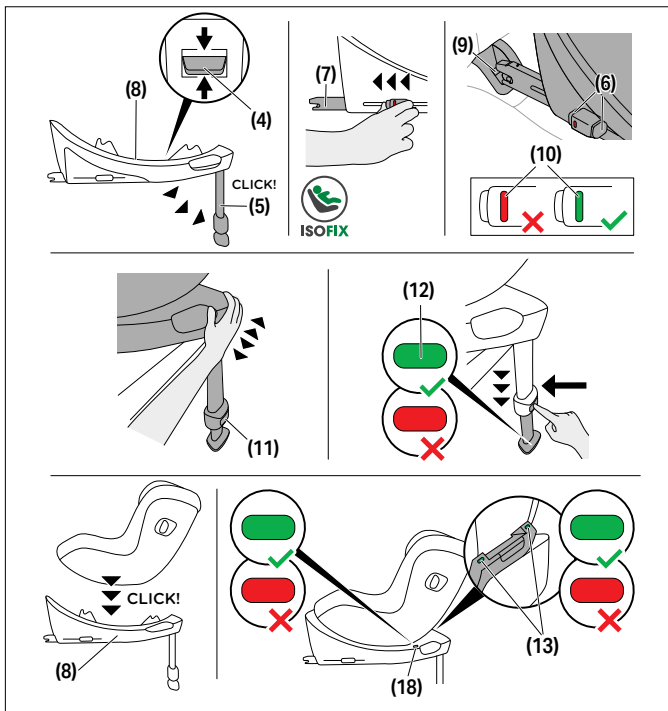

Uvijek osigurajte da...

- nasloni za leđa u vozilu budu zaključani u uspravnom položaju
- prilikom postavljanja autosjedalice na suvozačevo sjedalo, prilagodite sjedalo vozila što je više moguće unatrag.

💡 Linearna zaštita od bočnog udara (L.S.P) automatski se rasklapa prilikom vađenja autosjedaice iz pakiranja.

💡 Ova autosjedaica je isključivo napravljena za auto sjedala okrenuta prema naprijed, koja su opremljena ISOFIX sustavom.

⚠ UPOZORENJE Ako se autosjedaica koristi s bazom, potporna noga mora uvijek biti u izravnom kontaktu s podom vozila. Ako vaše vozilo ima pregratke za odlaganje stvari u području nogu, obavezno kontaktirajte proizvođača vozila kako biste osigurali da pod automobila može podržati potporna nožicu.

⚠ UPOZORENJE Nemojte stavljati nikakve predmete u prostor predviđen za noge ispred dječje autosjedaice!

① **NAPOMENA** Na nekim sjedalima za vozila napravljenim od osjetljivih materijala, uporaba automobilskih sjedala može ostaviti tragove i/ili dovesti do blijedenja boje. Kako biste to izbjegli, možete postaviti deku, ručnik ili sličan podmetač ispod autosjedaice kako biste zaštitili sjedalo u vozilu.

1. Držite gumb za kontrolu smjera vožnje (Driving Direction Control, D.D.C.) **(4)** u središnjem položaju i pobrinite se da se osnova prilagodi za sjedala koja su okrenuta naprijed.
2. Rasklopite potporna nožicu **(5)** dok se ona ne zaključa u svom najistaknutijem položaju.
3. Otpustite gumb za otpuštanje ISOFIX **(6)** kako biste proširili ISOFIX ručice za zaključavanje **(7)**.

💡 ISOFIX gumbi za otpuštanje mogu se otpuštati neovisno, što omogućuje neovisno podešavanje ISOFIX ručica za zaključavanje.

4. Pritisnite ISOFIX ručice za zaključavanje **(7)** van osnove dokle god se mogu ispružiti.
5. Postavite osnovu **(8)** na odgovarajuće sjedalo u vozilu.
6. Pritisnite ISOFIX ručice za zaključavanje **(7)** u ISOFIX točke usidrenja **(9)** dok se one ne uklope uz zvučan „KLIK“. Dva ISOFIX pokazivača **(10)** prijeći će iz CRVENE u ZELENU boju.

7. Osigurajte se da osnova bude učvršćena tako što ćete je pokušati izvući iz ISOFIX točki usidrenja **(9)**.
8. Pogurajte osnovu **(8)** prema naslonu za leđa na sjedalu vozila sve dok ona ne bude u cjelini poravnata s naslonom za leđa.

 Pokretanje autosjedalice s jedne na drugu stranu također će je učvrstiti uz naslon za leđa u vozilu.

9. Pritisnite gumb za podešavanje potporne nožice **(11)** i produžite nožicu svedok ona ne dodirne pod vozila.
10. Izvucite potpornu nožicu **(5)** van do sljedećeg položaja zaključavanja kako biste imali optimalan prijenos snage.
11. Pokazivać za potpornu nožicu **(12)** prelazi na ZELENO kad je potporna nožica ispravno postavljena na podu vozila.
12. Postavite autosjedalicu na osnovu **(8)**.
13. Osigurajte se da se autosjedalica uklopi na mjesto uz zvućan „KLIK“.
14. Provjerite je li pokazivać zaključanosti sjedalice **(13)** na osnovi ZELENA.
15. Ugradnja je dovršena kada svi pokazivaći: ISOFIX-pokazivać **(10)**, pokazivać potporne nožice **(12)**, pokazivać zaključanosti sjedalice **(13)** i indikator smjera vožnje **(18)** prikazuju ZELENA.

UKLANJANJE IZ VOZILA

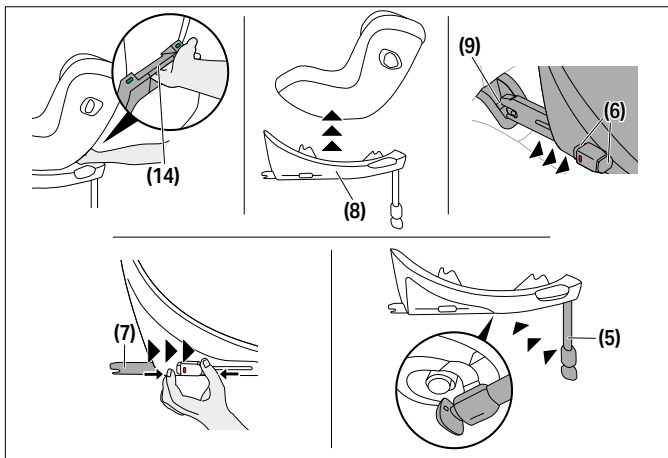

1. Za otključavanje autosjedalice s osnove **(8)** povucite ručicu za otpuštanje sjedala **(14)** prema gore.
2. Lagano nagnite sjedalo i podignite ga s osnove **(8)**.
3. Otključajte ručice za zaključavanje ISOFIX **(7)** na obje strane pritiskom na gumbе za otpuštanje ISOFIX **(6)** i istovremeno ih povucite unatrag.
4. Izvucite osnovu **(8)** iz ISOFIX točkа usidrenja **(9)**.
5. Uklonite osnovu **(8)** i kliznite ručice za zaključavanje ISOFIX **(7)** potpuno unatrag u njihove transportne položaje.
6. Pogurajte potpurnu nožicu **(5)** natrag u njezin izvorni položaj i onda je sklopite kako biste uštedjeli prostor.



PODEŠAVANJE NASLONA ZA GLAVU

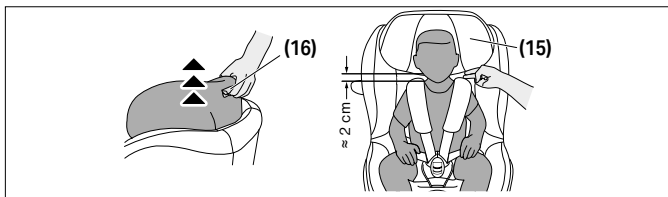

Za podešavanje naslona za glavu **(15)** koristite ručicu za podešavanje naslona za glavu **(16)** koja se nalazi na stražnjoj strani naslona za glavu. Kod podešavanja naslona za glavu **(15)** pobrinite se da ne ostane više od 2 cm (približno širina 2 prsta) između dječjih ramena i naslona za glavu.

FUNKCIJA ROTACIJE BASE G / BASE G3

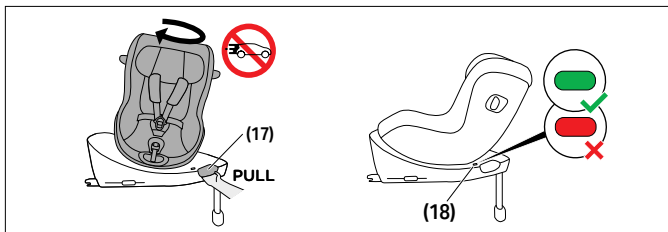

Povucite ručicu za rotaciju autosjedalice **(17)** na osnovi kako bi okrenuli autosjedalicu. Prije nego krenete na putovanje, uvjerite se je li autosjedalica pravilno pričvršćena na svoje mjesto i da pokazivač smjera vožnje **(18)** pokazuje ZELENO.



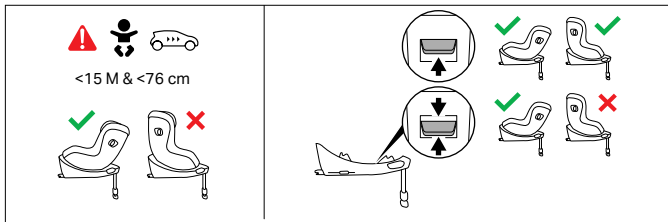

Čim je vaše dijete starije od 15 mjeseci i više od 76 cm, također se može prevoziti tako da gleda prema naprijed. U ovu svrhu postavite gumb za kontrolu smjera u gornji položaj.

- 💡 Autosjedalica se može upotrebljavati okrenuta prema natrag u cijelom rasponu dječje visine.

PODEŠAVANJE NAGNUTOG POLOŽAJA

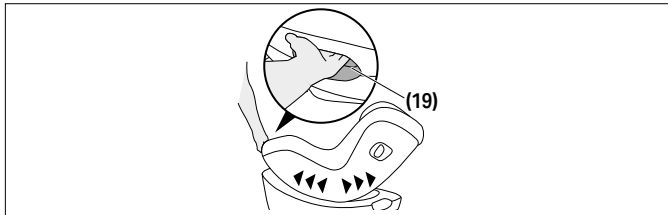

Da biste autosjedalicu postavili u željeni nagnuti položaj, pritisnite ručicu za podešavanje položaja **(15)** na prednjoj strani autosjedalice.

- 💡 Mi preporučujemo da se koristi najravniji ležeći položaj za djecu koja još uvijek nisu u stanju samostalno sjediti uspravno.
- 💡 Uvijek osigurajte da je autosjedalica čujno kliknula u svoje mjesto kad ju podešavate bilo u ležeći bilo u sjedeći položaj.

OSIGURAVANJE DJETETA

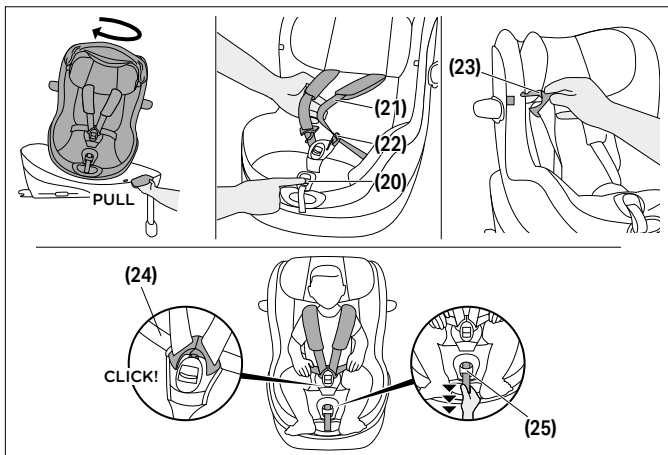

1. Rotirajte sjedalicu u položaj za ukrcavanje.
2. Pritisnite gumb za podešavanje pojasa **(20)** i istodobno povucite oba pojasa za remena **(21)** da biste ih olabavili.
3. Otpustite kopču pojasa **(22)** snažnim pritiskom crvene tipke.
4. Jezički kopče **(23)** sada se pomoću pričvršćenih petlji mogu pričvrstiti na naznačena mjesta na poklopcu.
5. Postavite dijete u autosjedalicu s pozadinom prema natrag.
6. Postavite ramene pojaseve **(21)** izravno preko djetetovih ramena.
7. Postavite oba jezička kopče **(23)** zajedno i zaključajte ih u kopči pojasa **(22)**. Trebali biste začuti zvučno "KLIK".
8. Ako koristite sjedalo sa SensorSafe kopčom, pritisnite zatvarač dok ne čujete zvučni "KLIK" i gurnite na dolje zatvoreni držač prema kopči pojasa **(22)**.



9. Pritegnite pojaseve za krilo **(24)**, a zatim povucite središnji pojas za podešavanje **(25)** da biste zategnuli pojaseve za ramena **(21)** dok ne nalegnu uz tijelo vašeg djeteta.

💡 Pojas bi se trebao uklopiti dovoljno zategnuto tako da nije moguće napraviti nabor ni na jednoj od traka.

10. Kod uporabe kopče SensorSafe, postavite kopču izravno ispod jastučića za ramena.
11. Okrenite sjedalo u željeni položaj za vožnju. Smjer okrenut prema naprijed dopušten je samo za djecu stariju od 15 mjeseci i veličinu od 76 cm.

SKLAPANJE LINEARNE ZAŠTITE OD BOČNOG UDARA

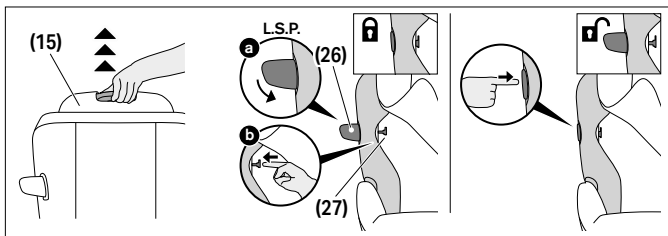

Za sklapanje Linearne zaštite od bočnog udara (L.S.P.) **(26)**, postupite kako slijedi:

1. Povucite naslon za glavu **(15)** u njegov najviši položaj i preklopite pokrivač naslona za glavu prema gore kako biste otkrili gumb za zaključavanje L.S.P. **(27)**.
2. Zatvorite Linearnu zaštitu od bočnog udara (L.S.P.) **(26)** i držite je pritisnuta nadolje. Pritisnite gumb za zaključavanje L.S.P. **(27)** prema van.
3. Čim se gumb za zaključavanje L.S.P. **(27)** do kraja pritisne, može se otpustiti Linearna zaštita od bočnog udara (L.S.P.) **(26)**.

Za rasklapanje Linearne zaštite od bočnog udara (L.S.P.) **(26)** ponovno snažno pritisnite područje na L.S.P. označeno s "PRESS".

UKLANJANJE I PONOVO POSTAVLJANJE POKRIVAČA AUTOSJEDALICE



⚠ UPOZORENJE Autosjedalica se nikada ne smije koristiti bez pokrivača autosjedalice. Osigurajte da se koristi samo izvorni CYBEX pokrivač za sjedalicu, jer je ovaj pokrivač sastavni dio performansi sigurnosnog vezivanja. Rezervnu navlaku možete nabaviti od dobavljača.

Navlaka autosjedalice sastoji se od 4 dijela: glavne navlake, navlake naslona za glavu i dviju ramenskih podloga. Pričvršćene su za autosjedalicu na više mjesta pomoću drukera i čičak traka.

Za skidanje navlaka slijedite upute u nastavku:

1. Pritisnite gumb za podešavanje pojasa **(20)** i istovremeno povucite oba ramena pojasa **(21)** kako biste ih olabavili.
2. Otkopčajte kopču pojasa **(22)** snažnim pritiskom na crveni gumb.
3. Uklonite obje ramenske podloge.
4. Uklonite umetak za novorođenčad, ako se još koristi.
5. Otvorite sve drukere na stražnjoj strani navlake naslona za glavu.
6. Skinite materijal navlake s ručice za podešavanje naslona za glavu **(16)** na stražnjoj strani naslona za glavu.
7. Uklonite navlaku naslona za glavu.
8. Odvojite glavnu navlaku od predviđenog obrisa i oko središnjeg pojasa za podešavanje te je uklonite.

Za ponovno postavljanje navlake slijedite ove korake obrnutim redoslijedom.

ČIŠĆENJE

Ako je kupljena s umetkom za novorođenčad **(1)**, ispuna se mora ukloniti prije pranja. U tu svrhu postoje otvori na tkanini.

⚠ UPOZORENJE Navlaka autosjedačice važan je sastavni dio autosjedačice za njenu sigurnost. Stoga nemojte nikada koristiti sjedalicu bez navlake ili s navlakom sjedačice drugog proizvođača.

ⓘ NAPOMENA Pokrivač se može prati samo na 30 °C osjetljivim programom pranja, jer u protivnom može doći do promjene boje presvlake. Molimo perite pokrivač odvojeno od ostalog rublja i nemojte ga sušiti u sušilici ili na izravnoj sunčevoj svjetlosti!

ⓘ NAPOMENA Nikad ne koristite gruba sredstva za čišćenje niti bjelilo! Plastični dijelovi mogu se čistiti blagim sredstvom za čišćenje i mlakom vodom.

ODRŽAVANJE PROIZVODA

Kako bi osigurali da vaša autosjedačica nudi djetetu maksimalnu zaštitu, važno je držati se slijedećeg:

- Svi glavni dijelovi autosjedačice redovito se moraju provjeravati da ne bi bili oštećeni. Mehanički dijelovi moraju besprijekorno funkcionirati.
- Vrlo je važno paziti da autosjedačica nikada ne bude zaglavljena među tvrdim dijelovima vozila kao što su vrata vozila ili preklopno sjedalo, jer to može oštetiti autosjedačicu.
- Ukoliko sjedačica padne na pod ili sl., proizvođač ju mora ponovno testirati prije daljnje upotrebe.

VIJEK TRAJANJA PROIZVODA

Ova autosjedačica dizajnirana je kako bi ispunila svoju funkcionalnost u predviđenom vijeku trajanja proizvoda od približno 8 godina. Postepeno trošenje plastike, uzrokovano zbog izloženosti izvoru sunčeve svjetlosti (UV), može uzrokovati lagano trošenje dijelova proizvoda.

S obzirom na velike temperaturne razlike i ostale promjenjive uvjete koji su uobičajeni u vozilu, potrebno je obratiti pažnju na slijedeće:

- If



- Ako je vozilo duže vrijeme izloženo sunčevoj svjetlosti, dječja autosjedalica treba se izvaditi ili prekriti tkaninom.
- Redovito pregledajte sve plastične i metalne dijelove sjedalice da nema oštećenja ili promjena u obliku ili boji.
- Ako uočite bilo kakve promjere, autosjedalicu zamijenite ili ju dajte proizvođaču na pregled i po potrebi zamijenite.
- Promjene na tkanini, posebno izbljeđenja, uobičajena su kada se autosjedalica koristi u vozilu i to neće umanjiti funkcionalnost proizvoda.

ODLAGANJE

Kako bi zaštitili okoliš molimo korisnika da odvoji i disponira otpad nastao na početku (pakiranje) i na kraju (dijelovi proizvoda) vijeka trajanja proizvoda.

Propisi o odlaganju određenih vrsta otpada mogu se razlikovati od zemlje do zemlje. Kontaktirajte lokalnu službu zaduženu za komunalni otpad kako biste osigurali da je otpad zbrinut u skladu s pravilima. Uvijek pročitajte pravila o odlaganju otpada u Vašoj zemlji.

⚠ UPOZORENJE Opasnost od gušenja! Plastične dijelove pakiranja držite izvan dosega djeteta.

PROIZVOĐAČKO JAMSTVO

CYBEX GmbH (Riedingerstr. 18, 95448 Bayreuth, Njemačka) daje vam jamstvo od 3 godine za ovaj proizvod. Jamstvo važi u zemlji gdje je ovaj proizvod prvobitno prodan kupcu od strane trgovca na malo. Sadržaj jamstva i svi bitni podaci potrebni za utvrđivanje jamstva mogu se naći na našoj početnoj stranici

[go.cybex-online.com/manufacturing-warranty-car-seats](https://www.go.cybex-online.com/manufacturing-warranty-car-seats). Ako je jamstvo prikazano u opisu artikla, vaša zakonska prava u odnosu na nas za kvarove ostaju bez utjecaja.

ВИЗУАЛЬНЫЙ ЯЗЫК

ПРЕДУПРЕЖДЕНИЕ

Сигнальное слово указывает на возможную опасную ситуацию, которая, если ее не избежать, может привести к смерти или серьезной травме.

УВЕДОМЛЕНИЕ

Сигнальное слово указывает на возможную опасную ситуацию, которая, если ее не избежать, может привести к повреждению продукта или другого имущества.



Советы и специальные функции, которые облегчают использование автокресла.



Правильно



неправильно



Обучающее видео*



Текст в речь*



Вернуться к содержанию*

*только цифровое руководство пользователя

БЕЗОПАСНОСТЬ	355
ДЕТАЛИ ИЗДЕЛИЯ	360
ВАРИАНТЫ ИСПОЛЬЗОВАНИЯ КРЕСЛА	361
ПРАВИЛЬНОЕ ПОЛОЖЕНИЕ В ТРАНСПОРТНОМ СРЕДСТВЕ	362
УСТАНОВКА В АВТОМОБИЛЕ С ИСПОЛЬЗОВАНИЕМ BASE G / BASE G3	363
ИЗВЛЕЧЕНИЕ ИЗ АВТОМОБИЛЯ	366
РЕГУЛИРОВКА ПОДГОЛОВНИКА	367
ВРАЩЕНИЕ BASE G / BASE G3	367
РЕГУЛИРОВКА ОТКИНУТОГО ПОЛОЖЕНИЯ	368
ФИКСАЦИЯ РЕБЕНКА	369
СКЛАДЫВАНИЕ СИСТЕМЫ ЛИНЕЙНОЙ ЗАЩИТЫ ОТ БОКОВОГО УДАРА	370
СНЯТИЕ И НАДЕВАНИЕ ЧЕХЛА АВТОКРЕСЛА	371
СТИРКА	372
УХОД	372
ПРОДОЛЖИТЕЛЬНОСТЬ ЖИЗНИ ПРОДУКТА	373
УТИЛИЗАЦИЯ	374
ГАРАНТИЯ ПРОИЗВОДИТЕЛЯ	374



СЕРТИФИКАЦИЯ

UN R129/04

CYBEX Sirona G3

Возраст: ок. 3 месяцев – ок. 4 лет

Диапазон роста: 61 – 105 см

Вес: макс. 19 кг

Благодарим вас за то, что вы выбрали **Sirona G3** при выборе автокресла.

БЕЗОПАСНОСТЬ



ВАЖНЫЙ Внимательно прочтите данное руководство пользователя перед установкой автокресла в Ваш автомобиль и всегда держите его под рукой для дальнейшего использования.

⚠ ПРЕДУПРЕЖДЕНИЕ

Смерть или серьёзные травмы могут произойти, если вы не будете следовать инструкциям производителя. Для обеспечения должной безопасности ребёнка важно эксплуатировать автокресло согласно инструкциям данного руководства.

⚠ ПРЕДУПРЕЖДЕНИЕ

Смерть или серьёзные травмы могут произойти, если используются несертифицированные модифицированные автокресла. Запрещается каким-либо образом модифицировать или изменять автокресло без одобрения сертификационного органа.

Важная информация

- Это автокресло сертифицировано в соответствии со стандартом ООН R129/04.



- Не допускается положение лицом вперёд для детей младше 15 месяцев и ростом меньше 76 см. Прекратите использование, когда вес ребёнка превысит 19 кг или его рост 105 см.
- Чтобы автокресло обеспечивало оптимальную защиту, всегда используйте со стороны двери систему линейной защиты от бокового удара (L.S.P.).
- Автокресло было также протестировано и одобрено для применения без системы линейной защиты от бокового удара (L.S.P) в разложенном виде.
- Линейная защита от бокового удара (L.S.P.) со стороны салона автомобиля должна быть в сложенном положении, если автокресло устанавливается на переднее пассажирское сиденье или если на заднем сиденье есть ещё пассажир.
- Данное автокресло может устанавливаться только на автомобильные сиденья, одобренные для использования с детскими удерживающими системами в соответствии с руководством по эксплуатации автомобиля.
- Автокресло может применяться только в сочетании с основаниями Base G / Base G3, установленными с использованием ISOFIX.
- Используйте только опорные точки, которые описаны в инструкциях и отмечены на детском удерживающем устройстве.
- Поясной ремень на ремне безопасности должен прилегать максимально близко к паховой зоне ребёнка, чтобы обеспечить оптимальную защиту в случае аварии.
- Перед каждой поездкой проверяйте правильность регулировки 5-точечного ремня безопасности, убедитесь, что он плотно прилегает к телу ребёнка. Ремни не должны быть перекручены!



- Только оптимально отрегулированный подголовник может обеспечить ребёнку максимальную защиту и комфорт, а также правильное прилегание плечевых ремней.
- Во время движения автокресло должно быть всё время зафиксировано в положении лицом против или по ходу движения.
- Обязательно убедитесь, что автокресло не было прижато к какой-либо поверхности во время закрывания двери автомобиля или регулировки заднего сиденья.
- Не эксплуатируйте автокресло более 8 лет. Автокресло подвержено большим нагрузкам в течение всего срока службы, и со временем качество его материалов ухудшается.
- НЕ пытайтесь разбирать компоненты, которые не предназначены для снятия, модифицировать или добавлять какие-либо детали к автокреслу. Гарантия будет аннулирована, если используются неоригинальные детали или аксессуары.
- НЕ пытайтесь утилизировать автокресло самостоятельно, выбросив его в бытовой мусор. Пожалуйста, следуйте инструкциям по утилизации, изложенным в этом руководстве пользователя.

ПРАВИЛА БЕЗОПАСНОСТИ

⚠ ПРЕДУПРЕЖДЕНИЕ



Риск получения травм из-за передней подушки безопасности

Установка этого автокресла на переднем пассажирском сиденье с активированной передней подушкой безопасности **ЗАПРЕЩЕНА**. В случае аварии это может привести к получению ребёнком травм.

- Отключите переднюю подушку безопасности.

⚠ ПРЕДУПРЕЖДЕНИЕ**Риск получения травм из-за незакреплённого автокресла**

В случае экстренной остановки или аварии незакреплённое автокресло может привести к получению ребёнком травм.

- Детское автокресло всегда должно быть правильно закреплено в автомобиле, даже когда оно не используется.

⚠ ПРЕДУПРЕЖДЕНИЕ**Риск получения травм из-за незакреплённых предметов**

В случае экстренной остановки или аварии незакрепленные предметы могут привести к получению травм вашим ребёнком или другими пассажирами.

- Багаж или другие объекты, находящиеся в автомобиле, должны быть всегда прочно закреплены. В противном случае они могут быть выброшены в машину, что может привести к травмам.

⚠ WARNING**Опасность для жизни из-за экстремальных температур**

Если дети подвергаются воздействию экстремальных температур в течение длительного времени, существует риск получения травм или даже смерти.

- Ни при каких обстоятельствах не оставляйте ребенка без присмотра в машине!

⚠ ПРЕДУПРЕЖДЕНИЕ**Риск получения ожогов из-за горячих компонентов**

Компоненты автокресел нагреваются на солнце, и ребенок может получить ожоги кожи.

- Защищайте своего ребенка и автокресло от прямого солнечного излучения.



⚠ ПРЕДУПРЕЖДЕНИЕ**Риск получения травм из-за повреждённого автокресла**

Авария может привести к повреждению детского автокресла, которое не видно невооруженным глазом.

- Пожалуйста, замените автокресло после аварии. В случае сомнений проконсультируйтесь с производителем или продавцом вашего детского автокресла.

ДЕТАЛИ ИЗДЕЛИЯ

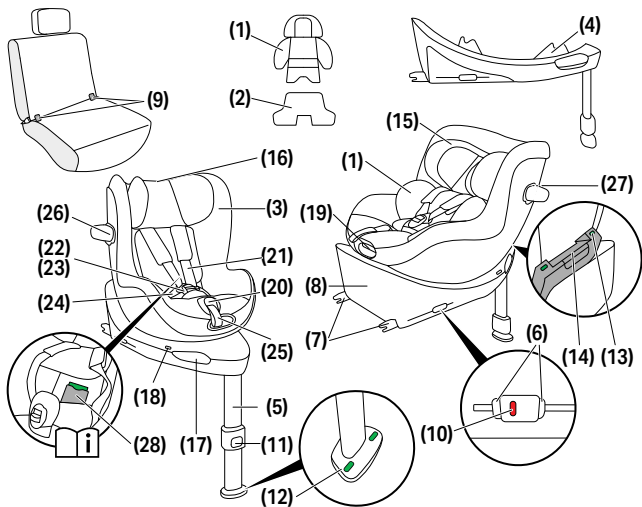

(1) Вставка для новорожденного (если приобретено)

(2) Опциональная дополнительная вставка (если приобретено)

(3) Указатель роста

(4) Управление направлением движения (D.D.C.)

(5) Телескопический упор

(6) Кнопки фиксатора ISOFIX

(7) Запорные рычаги ISOFIX

(8) Основание

(9) Точки крепления ISOFIX

(10) Индикатор ISOFIX

(11) Кнопка регулировки

телескопического упора

(12) Индикатор

телескопического упора

(13) Индикатор запорного механизма сиденья

(14) Рукоятка для отсоединения автокресла

(15) Подголовник

(16) Рукоятка регулировки подголовника

(17) Рукоятка вращения автокресла

(18) Индикатор направления движения

(19) Кнопка регулировки подголовника

(20) Кнопка регулировки ремня

(21) Плечевой ремень

(22) Пряжка

(23) Язычок пряжки

(24) Поясные ремни

(25) Ремень центральной регулировки

(26) Линейная защита от бокового удара (L.S.P.)

(27) Кнопка блокировки линейной защиты от бокового удара

(28) Отсек для руководства пользователя

ВАРИАНТЫ ИСПОЛЬЗОВАНИЯ КРЕСЛА



40 – 105 cm, 0 M – approx. 4 Y max. 19 kg	76 – 105 cm, > 15 M – approx. 4 Y max. 19 kg

40 – 48 cm	✓	✓
49 – 60 cm	✗	✓
61 – 105 cm	✗	✗

💡 Вставка для новорождённого используется для защиты вашего ребёнка и должна использоваться до тех пор, пока его рост не достигнет 60 см.

Вставка для новорождённого **(1)** (если приобретено) уже установлена в автокресле, что позволяет использовать его при росте ребёнка от 49 см.

С опциональной дополнительной вставкой **(2)** (если приобретено), предназначенной для особенно маленьких новорождённых, автокресло можно использовать при росте от 40 см. Эта вставка помогает улучшить посадку недоношенных и новорождённых детей.

Она должна быть удалена, когда ребёнок превышает рост 48 см. Если при первом использовании автокресла рост



вашего ребёнка превышает 48 см, дополнительная вставка не требуется. Удалите вставку для новорождённого **(1)**, если ребёнок выше 60 см.

Индикатор роста **(3)** показывает рост ребенка, который должен быть, чтобы расположить сиденье по ходу движения.

ПРАВИЛЬНОЕ ПОЛОЖЕНИЕ В ТРАНСПОРТНОМ СРЕДСТВЕ



Общая информация

Это усовершенствованная детская удерживающая система i-Size. Она одобрена в соответствии с Правилom ООН № R129/04 для использования на сиденьях автомобиля, совместимых с i-Size, как указано производителями автомобилей в руководствах по эксплуатации их транспортных средств.

Подходящие сиденья автомобиля

- Сиденья автомобиля, отмеченные логотипом i-Size, как правило, совместимы со всеми удерживающими устройствами для детей стандарта i-Size.
- Однако возможны ограничения. Пожалуйста, ознакомьтесь со списком совместимости автомобилей.

Если в вашем автомобиле нет сиденья i-Size

- Проверьте список совместимости автомобилей, чтобы убедиться, что использование возможно.
- Если ваш автомобиль отсутствует в списке, свяжитесь с нашей службой поддержки клиентов для получения дополнительной помощи.

Актуальный список совместимости (веб-ссылка) доступен по адресу: go.cybex-online.com/sirona-g3-car-compatibility

Нет гарантии, что все сложенные и разложенные положения могут использоваться для всех одобренных транспортных



средств. Для получения подробной информации обратитесь к списку совместимости транспортных средств.

Если в вашем автомобиле недостаточно места, линейная защита от бокового удара (L.S.P) может быть сложена.

УСТАНОВКА В АВТОМОБИЛЕ С ИСПОЛЬЗОВАНИЕМ BASE G / BASE G3

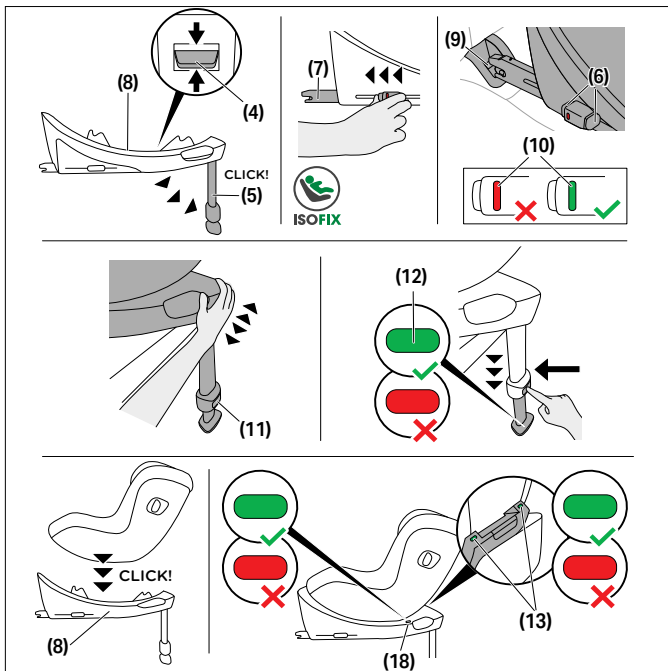

Всегда проверяйте, чтобы...

- спинки сидений автомобиля были переведены в крайнее верхнее положение.
- при установке автокресла спереди пассажирское сиденье было отодвинуто в крайнее заднее положение.

💡 Линейная защита от бокового удара (L.S.P) раскладывается автоматически при извлечении автокресла из упаковки.

💡 Убедитесь, что линейная защита от бокового удара (L.S.P), направленная к двери транспортного средства, полностью разложена, перед началом поездки.

⚠ ПРЕДУПРЕЖДЕНИЕ Телескопический упор всегда должен упираться в пол салона автомобиля. Если в вашем автомобиле есть вещевые отделения в нише для ног, обязательно обратитесь к производителю транспортного средства, чтобы убедиться, что пол автомобиля поддерживает телескопический упор.

⚠ ПРЕДУПРЕЖДЕНИЕ Не размещайте никакие предметы в зоне для ног перед детским креслом.

i УВЕДОМЛЕНИЕ Автокресла могут оставлять отметины на некоторых автомобильных сиденьях, сделанных из чувствительных материалов, и/или изменять их цвет. Чтобы избежать этого и защитить автомобильное сиденье, вы можете подложить покрывало, полотенце или ткань под автокресло.

1. Кнопка управления направлением движения (D.D.C.) **(4)** должна находиться в среднем положении, а основание должно быть отрегулировано для направленных назад автомобильных сидений.
2. Выдвиньте телескопический упор **(5)** до щелчка в крайнем положении.
3. Нажмите кнопки фиксатора ISOFIX **(6)**, чтобы выдвинуть запорные рычаги ISOFIX **(7)**.



💡 Кнопки фиксатора ISOFIX можно нажимать отдельно для регулировки каждого запорного рычага ISOFIX.

4. Выдвиньте запорные рычаги ISOFIX **(7)** из основания в крайнее положение.
5. Установите основание **(8)** на подходящее сиденье в автомобиле.
6. Задвиньте запорные рычаги ISOFIX **(7)** в точки крепления ISOFIX **(9)** до слышимого щелчка. Два индикатора ISOFIX **(10)** переключатся с красного на зеленый свет.
7. Убедитесь, что основание надежно закреплено, попытавшись его достать из точек крепления ISOFIX **(9)**.
8. Двигайте основание **(8)** к спинке автомобильного сиденья до полного выравнивания со спинкой.

💡 Двигая автокресло из стороны в сторону, также можно упереть его в спинку сиденья.

9. Нажмите кнопку регулировки телескопического упора **(11)** и выдвиньте упор до пола салона.
10. Выдвиньте телескопический упор **(5)** до следующего положения фиксации, чтобы обеспечить оптимальную передачу усилия.
11. Индикатор телескопического упора **(12)** переключится на ЗЕЛЕНЫЙ свет, когда телескопический упор будет правильно расположен на полу салона автомобиля.
12. Поставьте автокресло на основание **(8)**.
13. Автокресло должно установиться на место со слышимым щелчком.
14. Индикатор запорного механизма сиденья **(13)** на основании должен быть ЗЕЛЕНЫМ.
15. Установка считается завершённой, когда все индикаторы: **(10)** Индикатор ISOFIX, **(12)** Индикатор телескопического упора, **(13)** Индикатор запорного механизма сиденья

и **(18)** Индикатор направления движения отображают ЗЕЛЁНЫЙ цвет.

ИЗВЛЕЧЕНИЕ ИЗ АВТОМОБИЛЯ

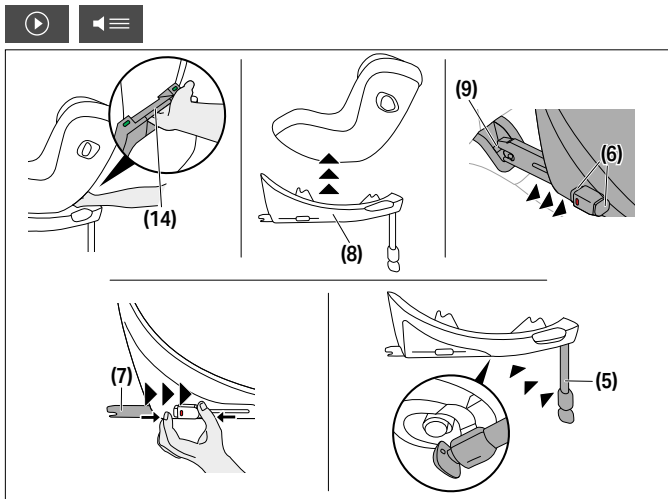

1. Чтобы отсоединить автокресло от основания **(8)**, потяните рукоятку отсоединения автокресла **(14)** вверх.
2. Слегка наклоните автокресло и снимите его с основания **(8)**.
3. Разблокируйте запорные рычаги ISOFIX **(7)** с обеих сторон, нажав на кнопки фиксатора ISOFIX **(6)** и одновременно двигая их назад.
4. Достаньте основание **(8)** из точек крепления ISOFIX **(9)**.
5. Извлеките основание **(8)** и передвиньте запорные рычаги ISOFIX **(7)** полностью назад в транспортное положение.
6. Задвиньте телескопический упор **(5)** в исходное положение и сложите его для экономии места.

РЕГУЛИРОВКА ПОДГОЛОВНИКА

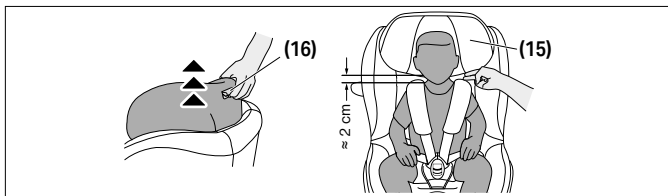

Используйте рукоятку регулировки подголовника **(16)**, расположенную на задней стороне подголовника **(15)**, чтобы отрегулировать подголовник.

При регулировке подголовника **(15)** обеспечьте максимальное расстояние 2 см (примерно ширина 2 пальцев) между плечами ребенка и подголовником.

ВРАЩЕНИЕ BASE G / BASE G3

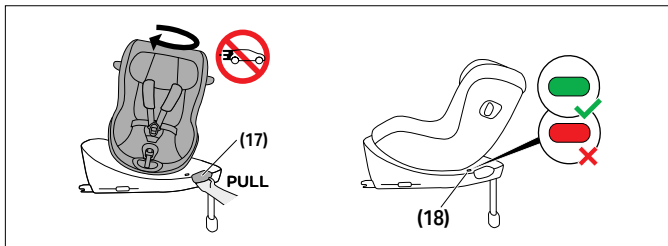

Потяните рукоятку вращения автокресла **(17)** на основании, чтобы повернуть автокресло.

Перед началом поездки удостоверьтесь, что автокресло должным образом заблокировано, а индикатор направления движения **(18)** горит ЗЕЛЕНЫМ.



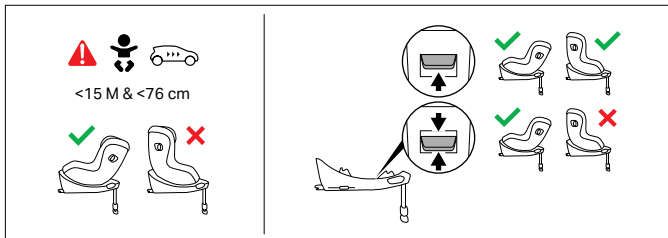

Когда ребенку исполнится 15 месяцев, а его рост превысит 76 см, его можно будет перевозить в кресле, установленном по направлению движения. Для этого переведите кнопку управления направлением движения **(4)** в верхнее положение.

- 💡 Ребенка можно перевозить в автокресле, установленном против направления движения, пока он не достигнет максимального роста, на который рассчитано автокресло.

РЕГУЛИРОВКА ОТКИНУТОГО ПОЛОЖЕНИЯ

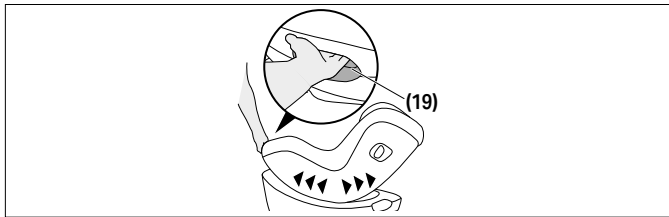

Для регулировки автокресла в нужное положение откидывания нажмите рукоятку регулировки положения **(19)** спереди автокресла.

- 💡 Рекомендуется устанавливать самое нижнее лежачее положение для детей, которые еще не способны самостоятельно сидеть прямо.



💡 Всегда проверяйте, чтобы был слышен щелчок при установке лежачего и сидячего положений автокресла.

ФИКСАЦИЯ РЕБЕНКА

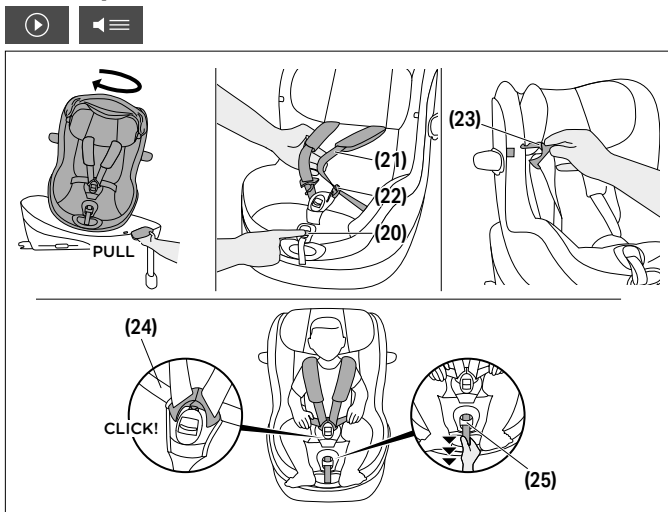

1. Поверните сиденье в положение посадки.
2. Нажмите кнопку регулировки ремня **(20)** и одновременно потяните оба плечевых ремня **(21)**, чтобы ослабить их.
3. Отсоедините пряжку ремня **(22)**, с усилием нажав на красную кнопку.
4. Язычки пряжки **(23)** можно прикрепить к указанным на чехле местам, используя встроенные петли.
5. Посадите ребенка в автокресло, чтобы поясница уперлась в спинку.
6. Расположите плечевые ремни **(21)** вплотную к плечам ребенка.

7. Совместите язычки пряжки **(23)** и защелкните их в пряжке **(22)**. Должен быть слышен щелчок.
8. Если сиденье оснащено предохранительной защелкой SensorSafe (если приобретено), закройте защелку до слышимого щелчка и передвиньте ее вниз к пряжке ремня **(22)**.
9. Затяните поясные ремни **(24)** и затем потяните за ремень центральной регулировки **(25)**, чтобы затянуть плечевые ремни **(21)** вплотную к телу ребенка.

 Ремни должны быть достаточно затянуты, чтобы было невозможно сделать складки на них.

10. При использовании зажима SensorSafe расположите зажим сразу ниже наплечников.
11. Поверните автокресло в предпочтительное положение для поездки. Направление лицом вперед разрешено только для детей в возрасте старше 15 месяцев и ростом выше 76 см.

СКЛАДЫВАНИЕ СИСТЕМЫ ЛИНЕЙНОЙ ЗАЩИТЫ ОТ БОКОВОГО УДАРА

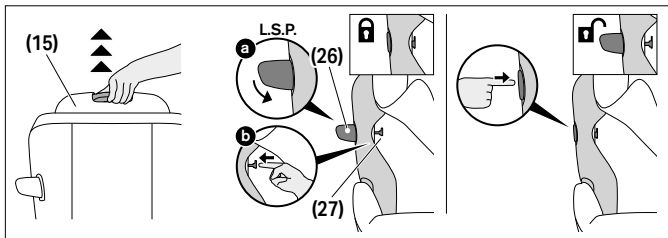

Чтобы сложить линейную защиту от бокового удара (L.S.P.) **(26)**, действуйте следующим образом:



1. Вытяните подголовник **(15)** в крайнее верхнее положение и откиньте крышку подголовника вверх, чтобы открыть кнопку блокировки L.S.P **(27)**.
2. Закройте линейную защиту от бокового удара (L.S.P) **(26)** и удерживайте ее прижатой. Выдавите наружу кнопку блокировки L.S.P **(27)**.
3. Как только кнопка блокировки L.S.P **(27)** будет выдвинута до крайнего положения, линейная защита от бокового удара (L.S.P) **(26)** может быть разблокирована.

Чтобы разложить линейную защиту от бокового удара (L.S.P.), **(26)** снова сильно нажмите на область на L.S.P. с маркировкой «НАЖАТЬ».

СНЯТИЕ И НАДЕВАНИЕ ЧЕХЛА АВТОКРЕСЛА



⚠ ПРЕДУПРЕЖДЕНИЕ Автокресло никогда не должно использоваться без чехла от автокресла. Убедитесь, что используется только оригинальный чехол для автокресла CYBEX, так как чехол является неотъемлемой частью удерживающих характеристик.

Чехол автомобильного кресла состоит из 4 частей: основного чехла, чехла подголовника и двух наплечных накладок. Они крепятся к автокреслу в нескольких местах с помощью кнопок-кнопок и застёжек липучек.

Чтобы снять чехлы, выполните следующие действия:

1. Нажмите кнопку регулировки ремней **(20)** и одновременно потяните оба плечевых ремня **(21)**, чтобы ослабить их.
2. Расстегните пряжку ремня **(22)**, сильно нажав на красную кнопку.
3. Снимите обе плечевые накладки.
4. Снимите вкладыш для новорождённого, если он всё ещё используется.



5. Расстегните все кнопки-фиксаторы на задней стороне чехла подголовника.
6. Снимите материал чехла с ручки регулировки подголовника **(16)**, расположенной на задней стороне подголовника.
7. Снимите чехол подголовника.
8. Отсоедините основной чехол от предусмотренного контура и от области вокруг центрального регулировочного ремня, затем снимите его.

Для установки чехла автокресла выполните действия по снятию в обратном порядке.

СТИРКА



Перед мойкой вкладки для новорожденного **(1)** необходимо извлечь оба куска поролона. Для этого в ткани есть отверстия.

⚠ ПРЕДУПРЕЖДЕНИЕ Чехол является неотъемлемой частью концепции безопасности автокресла. Автокресло не следует использовать без чехла или с чехлом от другого автокресла.

ⓘ УВЕДОМЛЕНИЕ Чехлы допускается стирать при 30 °С, используя программу деликатной стирки. Иначе, ткань чехлов может быть обесцвечена. Стирайте чехлы отдельно и не сушите их в сушильной машине или под прямыми солнечными лучами!

ⓘ УВЕДОМЛЕНИЕ Не используйте сильные моющие средства или отбеливатели! Пластиковые детали можно мыть слабым моющим средством и теплой водой.

УХОД



Чтобы гарантировать, что ваше автокресло обеспечивает максимальную защиту, необходимо соблюдать следующие пункты:

- Все основные компоненты автокресла необходимо регулярно проверять на наличие повреждений. Механические части должны работать без проблем.
- Убедитесь, что автокресло не застряло между жестких деталей, таких как двери автомобиля, направляющие сидений и т.д., которые могут привести к его повреждению.
- Если, например, вы уронили автокресло, оно должно быть проверено изготовителем перед дальнейшим использованием.

ПРОДОЛЖИТЕЛЬНОСТЬ ЖИЗНИ ПРОДУКТА



Это детское автокресло спроектировано таким образом, чтобы оно могло выполнять свои функции в обычном режиме в течение примерно 8 лет. Постепенное изнашивание пластика, например, в результате воздействия солнечных лучей (УФ), может привести к небольшому ухудшению свойств продукта. Поскольку могут быть очень большие колебания температуры и непредсказуемые напряжения в транспортных средствах, должны быть соблюдены следующие пункты:

- Если автомобиль подвергается прямому воздействию солнечных лучей в течение длительного времени, детское автокресло необходимо убрать из автомобиля или накрыть легкой тканью.
- Регулярно проверяйте все пластмассовые и металлические детали кресла на предмет повреждений или изменения формы или цвета. Если вы заметили какие-либо изменения в автокресле, оно должно быть утилизировано, либо проверено и, возможно, заменено изготовителем.
- Изменения в ткани, особенно выцветание, являются нормальными при использовании в транспортном средстве и не ухудшают работу сиденья.



УТИЛИЗАЦИЯ



По этическим причинам мы просим наших клиентов правильно утилизировать отходы в начале (упаковка) и в конце (части) эксплуатации автокресла. Утилизация установлена местными властями. Для того, чтобы гарантировать, что автокресло утилизировано в соответствии с правилами, свяжитесь со службой по утилизации отходов вашего района или с органами местного самоуправления.

Всегда следуйте правилам утилизации в вашем регионе.

⚠ ПРЕДУПРЕЖДЕНИЕ Опасность удушья! Храните все упаковочные материалы вне досягаемости детей.

ГАРАНТИЯ ПРОИЗВОДИТЕЛЯ

Компания CYBEX GmbH (Riedingerstr. 18, 95448 Bayreuth, Германия) предоставляет гарантию в течение 3 лет на данное изделие. Гарантия действует в стране, где данное изделие было первоначально продано покупателю розничным продавцом.

Содержание гарантии и вся необходимая информация, требуемая для подтверждения гарантии, указаны на сайте go.cybex-online.com/manufacture-warranty-car-seats

Если в описании товара указана гарантия, это не влияет на ваши законные права в отношении нас в отношении дефектов.

ВІЗУАЛЬНА МОВА

ПОПЕРЕДЖЕННЯ

Слово-сигнал вказує на можливу небезпечну ситуацію, яка, якщо її не уникнути, може призвести до смерті або серйозного травмування.

ПРИМІТКА

Слово-сигнал вказує на можливу небезпечну ситуацію, яка, якщо її не уникнути, може призвести до пошкодження продукту або іншого майна.



Поради та спеціальні функції, які полегшують використання автокрісла.



правильно



невірно



Навчальне відео*



тексту на мову*



Повернення до змісту*

*лише цифровий посібник користувача



БЕЗПЕКА	377
ДЕТАЛІ ВИРОБУ	381
ВАРІАНТИ ВИКОРИСТАННЯ КРІСЛА	382
ПРАВИЛЬНЕ ПОЛОЖЕННЯ В АВТОМОБІЛІ	383
УСТАНОВКА В АВТОМОБІЛІ З ВИКОРИСТАННЯМ BASE G / BASE G3	385
ЗНЯТТЯ З АВТОМОБІЛЯ	388
РЕГУЛЮВАННЯ ПІДГОЛІВНИКА	389
ФУНКЦІЯ ОБЕРТАННЯ BASE G / BASE G3	389
РЕГУЛЮВАННЯ НАХИЛЕНОГО ПОЛОЖЕННЯ	390
ФІКСАЦІЯ ДИТИНИ	391
СКЛАДАННЯ ЛІНІЙНОГО ЗАХИСТУ ВІД БОКОВОГО УДАРУ	392
ЗНЯТТЯ ТА ВСТАНОВЛЕННЯ ЧОХЛА КРІСЛА	393
ЧИСТКА	394
ДОГЛЯД ЗА ПРОДУКТОМ	394
ТЕРМІН ПРИДАТНОСТІ ПРОДУКТУ	395
УТИЛІЗАЦІЯ	395
ПРАВИЛА ВИРОБНИКА	396



СЕРТИФІКАЦІЯ

UN R129/04

СУВЕР Sirona G3

Вік: прибл. 3 місяці – прибл. 4 роки

Розмірна сітка: 61 – 105 см

Вага: макс. 19 кг

Дякуємо за те, що вибрали автокрісло **Sirona G3**.

БЕЗПЕКА



ВАЖЛИВО Уважно ознайомтеся з цією інструкцією перед встановленням автокрісла на вашому автомобілі і завжди тримайте його під рукою для довідки в майбутньому.

⚠ ПОПЕРЕДЖЕННЯ

Смерть або серйозні травми можуть статися, якщо ви не будете дотримуватися інструкцій виробника. Для забезпечення належної безпеки вашої дитини вкрай важливо дотримуватися інструкцій з користування у даному посібнику.

⚠ ПОПЕРЕДЖЕННЯ

Смерть або серйозні травми можуть статися, якщо використовуються несертифіковані модифіковані автокрісла. Без схвалення органів стандартизації будь-яка модифікація чи додаткове обладнання автокрісла забороняється.

Важлива інформація

- Це автокрісло сертифіковане відповідно до стандарту ООН R129/04.
- Не використовуйте положення крісла обличчям уперед, якщо дитина ще не досягла віку 15 місяців та зросту 76 см.

Припиніть використання, коли вага дитини перевищить 19 кг або її зріст 105 см.

- Завжди використовуйте лінійний захист від бокового удару (L.S.P.) з боку дверей, тоді автокрісло забезпечуватиме максимальний рівень захисту.
- Автокрісло пройшло випробування та було затверджене для використання без розкладеного лінійного захисту від бокового удару (L.S.P.).
- Лінійна система захисту від бокового удару (L.S.P.), спрямована всередину автомобіля, повинна бути складена, якщо автокрісло встановлено на передньому пасажирському сидінні, або якщо заднє сидіння автомобіля зайняте пасажиром.
- Встановлювати це автокрісло можна лише на автомобільні сидіння, що були затверджені для використання з дитячими утримуючими системами, згідно з посібником до автомобіля.
- Це автокрісло можна використовувати тільки разом із Base G/ Base G3 встановленими на системі ISOFIX.
- Використовуйте тільки ті опорні точки, які описані у цьому посібнику й зазначені на дитячому утримуючому пристрої.
- Для оптимального захисту в разі аварії поясний ремінь повинен проходити якомога ближче до пахової зони вашої дитини.
- Перед кожною поїздкою перевіряйте правильність регулювання 5-точкової системи ременів, переконайтеся, що вони щільно прилягають до тіла дитини. Реміні в жодному разі не повинні бути перекручені!
- Тільки оптимально відрегульований підголівник забезпечить максимальний рівень захисту та зручності вашій дитині, а також правильне прилягання плечових ременів.
- Під час руху автокрісло повинно завжди бути зафіксовано в положенні обличчям уперед або назад.

- Коли закриваєте двері або регулюєте заднє сидіння, завжди перевіряйте, чи автокрісло не зачепилося за якусь поверхню.
- Не використовуйте це автокрісло довше 8 років. Упродовж строку служби автокрісло витримує сильні навантаження, які з віком змінюють якість його матеріалів.
- НЕ намагайтеся розібрати компоненти, які не призначені для зняття, модифікувати або додавати будь-які деталі до автокрісла. Гарантія буде анульована, якщо використовуються неоригінальні деталі або аксесуари.
- НЕ намагайтеся самостійно утилізувати автокрісло, викинувши його у побутове сміття. Будь ласка, дотримуйтесь інструкцій з утилізації, викладених у цьому посібнику користувача..

ІНСТРУКЦІЇ З БЕЗПЕКИ

⚠ ПОПЕРЕДЖЕННЯ



Ризик травмування через передню подушку безпеки

Встановлення цього автокрісла на передньому пасажирському сидінні з активованою передньою подушкою безпеки **ЗАБОРОНЕНО**. У разі аварії це може призвести до травмування вашої дитини.

- Вимкніть передню подушку безпеки.

⚠ ПОПЕРЕДЖЕННЯ

Ризик травмування через незакріплене автокрісло

У разі екстреної зупинки або аварії незакріплене автокрісло може призвести до травмування вашої дитини.

- Автокрісло повинно бути завжди правильно закріплене в автомобілі, навіть коли воно не використовується.

⚠ ПОПЕРЕДЖЕННЯ**Ризик травмування через незакріплені предмети**

У разі екстреної зупинки або аварії незакріплені предмети можуть призвести до травмування вашої дитини або інших пасажирів.

- Багаж та інші сторонні предмети, наявні в автомобілі, повинні завжди бути надійно закріплені.

⚠ ПОПЕРЕДЖЕННЯ**Небезпека для життя через екстремальні температури**

Якщо діти піддаються впливу екстремальних температур протягом тривалого часу, існує ризик травмування або навіть смерті.

- Ніколи не залишайте дитину без нагляду в автомобілі!

⚠ ПОПЕРЕДЖЕННЯ**Ризик отримання опіків через гарячі компоненти**

Компоненти автокрісел нагріваються на сонці, і дитина може отримати опіки.

- Захищайте вашу дитину та дитяче автокрісло від прямого сонячного проміння.

⚠ ПОПЕРЕДЖЕННЯ**Ризик травмування через пошкоджене автокрісло**

Аварія може призвести до пошкодження дитячого автокрісла, яке не видно неозброєним оком.

- Будь ласка, замініть автокрісло після ДТП. У разі виникнення сумнівів, будь ласка, проконсультуйтеся зі своїм дилером або виробником.

ДЕТАЛІ ВИРОБУ

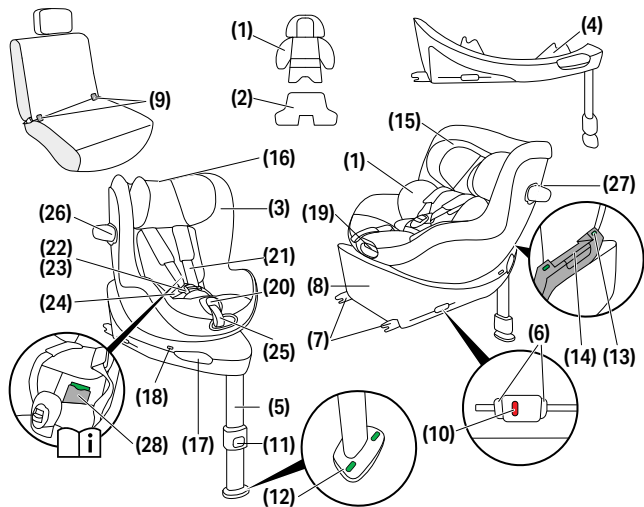

- (1)** Вкладка для немовляти (якщо придбано)
(2) Опціональна додаткова вставка (якщо придбано)
(3) Індикатор зросту
(4) Контроль напрямку руху (D.D.C.)
(5) Опорна ніжка
(6) Кнопки фіксатора ISOFIX
(7) Запірні важелі ISOFIX
(8) Основа
(9) Точки кріплення ISOFIX
(10) Індикатор ISOFIX
(11) Кнопка регулювання

- опорної ніжки
(12) Індикатор опорної ніжки
(13) Індикатор блокування крісла
(14) Ручка фіксатора крісла
(15) Підголівник
(16) Ручка регулювання підголівника
(17) Ручка обертання крісла
(18) Індикатор напрямку руху
(19) Ручка регулювання положення

- (20)** Кнопка регулювання ременя
(21) Плечовий ремінь
(22) Замок ременя
(23) Язичок замка
(24) Поясні ремені
(25) Центральний регулюючий ремінь
(26) Лінійна система захисту від бокового удару (L.S.P.)
(27) Кнопка фіксації L.S.P.
(28) Шапка для інструкції з користування

ВАРІАНТИ ВИКОРИСТАННЯ КРІСЛА



40 – 105 cm, 0 M – approx. 4 Y max. 19 kg	76 – 105 cm, > 15 M – approx. 4 Y max. 19 kg

40 – 48 cm		
49 – 60 cm		
61 – 105 cm		

💡 Вкладка для немовляти використовується для захисту вашої дитини і повинна використовуватися доти, доки її зріст не досягне 60 см.

Вкладка для немовляти **(1)** (якщо придбано) вже встановлена в автокріслі, що дозволяє використовувати його при зрості від 49 см.

З опціональною додатковою вставкою **(2)** (якщо придбано), призначеною для особливо маленьких новонароджених, автокрісло можна використовувати при зрості від 40 см. Ця вставка допомагає покращити посадку недоношених і новонароджених дітей.

Її необхідно видалити, коли дитина перевищить зріст 48 см.

Якщо при першому використанні автокрісла зріст вашої дитини перевищує 48 см, вставка не потрібна.

Видаліть вкладку для немовляти **(1)**, якщо зріст дитини перевищує 60 см.

Індикатор зросту **(3)** показує, якого зросту має досягти ваша дитина, перш ніж можна буде почати використовувати крісло обличчям уперед.

ПРАВИЛЬНЕ ПОЛОЖЕННЯ В АВТОМОБІЛІ



Загальна інформація

Це вдосконалена дитяча утримувальна система i-Size. Вона схвалена відповідно до Правил ООН № R129/04 для використання на сидіннях автомобіля, сумісних з i-Size, як зазначено виробниками автомобілів у їхніх посібниках користувача.

Підходящі сидіння автомобіля

- Сидіння автомобіля, позначені логотипом i-Size, зазвичай сумісні з усіма дитячими утримувальними системами i-Size.
- Однак можуть застосовуватися обмеження. Будь ласка, перевірте список сумісності автомобілів.

Якщо у вашому автомобілі немає сидіння i-Size

- Перевірте список сумісності автомобілів, щоб переконатися, що використання можливе.
- Якщо вашого автомобіля немає в списку, будь ласка, зверніться до нашої служби підтримки клієнтів для отримання додаткової допомоги.

Актуальний список сумісності (веб-посилання) доступний за адресою:

go.cybex-online.com/sirona-g3-car-compatibility



Немає гарантії що всі нахилі положення й положення для сидіння можна використовувати у всіх сумісних автомобілях. Для отримання детальної інформації зверніться до списку сумісності транспортних засобів.

Якщо у вашому автомобілі немає достатньо вільного місця, лінійна система захисту від бокового удару (L.S.P.) не може складатися.



УСТАНОВКА В АВТОМОБІЛІ З ВИКОРИСТАННЯМ BASE G / BASE G3

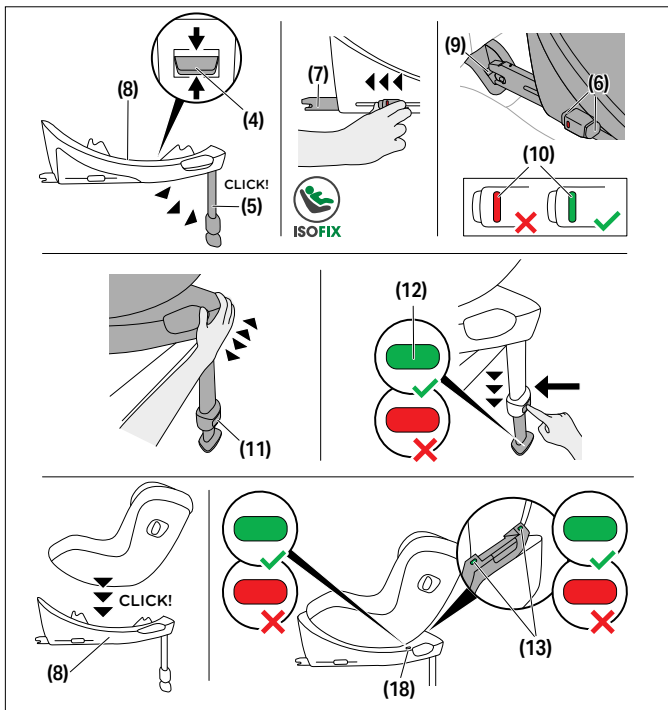

Завжди перевіряйте...

- щоб спинки сидінь автомобіля було зафіксовано у вертикальному положенні.

- щоб під час установки автокрісла на сидінні переднього пасажира воно було максимально відведено назад.

💡 Лінійна система захисту від бокового удару (L.S.P.) складається автоматично, коли ви виймаєте автокрісло з упаковки.

💡 Перш ніж розпочати подорож, перевірте, чи лінійна система захисту від бокового удару (L.S.P.) з боку дверей повністю розкладена.

⚠ ПОПЕРЕДЖЕННЯ Опорна ніжка повинна завжди упиратися безпосередньо в підлогу автомобіля. Якщо у вашому автомобілі під ногами є відсіки для речей, обов'язково запитайте у виробника автомобіля, чи підлога автомобіля витримає опорну ніжку.

⚠ ПОПЕРЕДЖЕННЯ Не розташовуйте ніяких речей під ногами перед дитячим сидінням.

❗ **ПРИМІТКА** На сидіннях деяких автомобілів, зроблених з делікатних матеріалів, від використання автокрісел можуть залишитися сліди та/або змінитися колір. Щоб уникнути цього та захистити сидіння автомобіля, можна підкласти знизу ковдру, рушник чи щось подібне.

1. Утримуйте кнопку керування напрямком руху (D.D.C.) **(4)** у середньому положенні й переконайтеся, що основа відрегульована для автокрісел, що встановлюються спиною до напрямку руху.
2. Розкладіть опорну ніжку **(5)**, щоб вона зафіксувалася у максимальному положенні спереду.
3. Натисніть на кнопки фіксатора ISOFIX **(6)**, щоб розвести запірні важелі ISOFIX **(7)**.

💡 Обидві кнопки фіксатора ISOFIX можна натискати незалежно одна від одної та регулювати запірні важелі ISOFIX у довільному порядку.

4. Витягніть запірні важелі ISOFIX **(7)** з основи в крайнє положення.
5. Поставте основу **(8)** на відповідне сидіння автомобіля.
6. Вставте запірні важелі ISOFIX **(7)** у точки кріплення ISOFIX **(9)**, буде чути «КЛІК». Два індикатори ISOFIX **(10)** змінять колір з ЧЕРВОНОГО на ЗЕЛЕНИЙ.
7. Для перевірки надійності кріплення основи спробуйте витягти її з точок кріплення ISOFIX **(9)**.
8. Притисніть основу **(8)** до спинки сидіння автомобіля, щоб вона щільно прилягала до неї.

💡 Розгойдування автокрісла також допоможе йому зайняти правильне положення відносно спинки сидіння.

9. Натисніть кнопку регулювання опорної ніжки **(11)** та витягніть її настільки, щоб вона вперлася в підлогу автомобіля.
10. Витягніть опорну ніжку **(5)** до найближчого положення фіксації для оптимальної передачі зусилля.
11. Коли опорна ніжка знайде правильне положення на підлозі автомобіля, індикатор опорної ніжки **(12)** загориться ЗЕЛЕНИМ.
12. Поставте автокрісло на основу **(8)**.
13. Усі фіксатори автокрісла повинні замкнутися з характерним клацанням.
14. Перевірте, щоб індикатор блокування крісла **(13)** на основі загорівся ЗЕЛЕНИМ.
15. Установлення вважається завершеним, коли всі індикатори: індикатори ISOFIX **(10)**, індикатор опорної ніжки **(12)**, індикатори блокування крісла **(13)** та індикатор напрямку руху **(18)**, відображають ЗЕЛЕНИЙ колір.

ЗНЯТТЯ З АВТОМОБІЛЯ

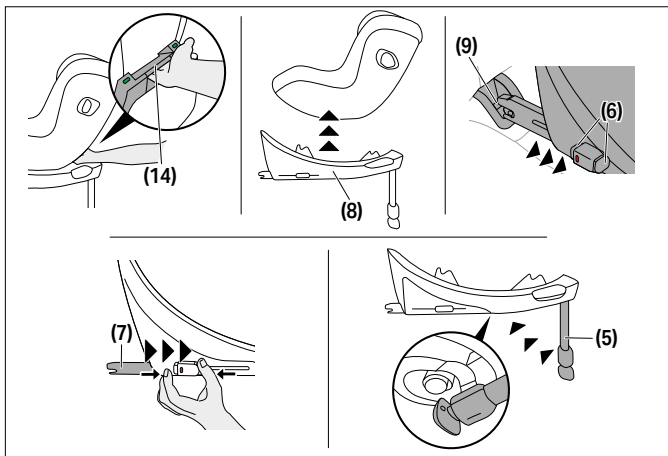

1. Щоб відчепити автокрісло від основи **(8)** кнопку фіксатора крісла **(14)** угору.
2. Дещо нахиліть крісло та потягніть його вгору від основи **(8)**.
3. Розблокуйте запірні важелі ISOFIX **(7)** з обох боків, натиснувши кнопки фіксатора ISOFIX **(6)** й одночасно тягнучи їх назад.
4. Витягніть основу **(8)** з точок кріплення ISOFIX **(9)**.
5. Зніміть основу **(8)** та повністю витягніть запірні важелі ISOFIX **(7)** назад у їхнє положення для перевезення.
6. Відведіть опорну ніжку **(5)** назад у її вихідне положення, а тоді складіть для економії місця.



РЕГУЛЮВАННЯ ПІДГОЛІВНИКА

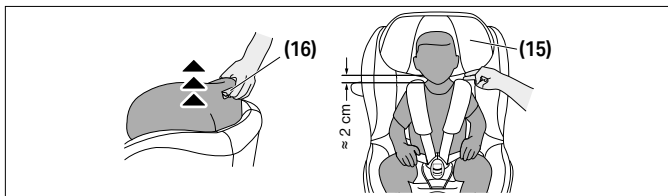

Використовуйте рукоятку регулювання підголівника **(16)**, розташовану на задній частині підголівника **(15)**, щоб відрегулювати підголівник.

Під час регулювання підголівника **(15)** переконайтеся, що між плечима дитини та підголівником залишається не більше 2 см (приблизно дві ширини пальців).

ФУНКЦІЯ ОБЕРТАННЯ BASE G / BASE G3

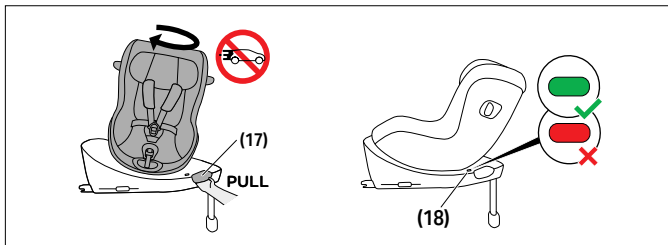

Поверніть ручку обертання крісла **(17)** в основі, щоб розгорнути автокрісло.

Перед виїздом слід перевірити, чи крісло добре зафіксовано, а індикатор напрямку руху **(18)** має ЗЕЛЕНИЙ колір.



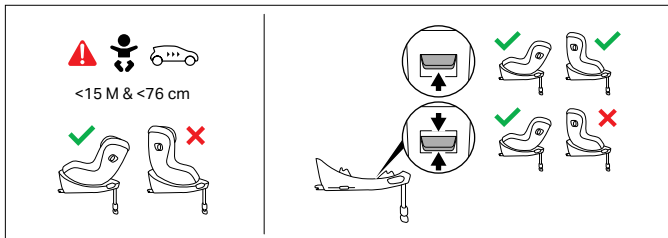

Коли дитині виповниться 15 місяців, і її зріст перевищить 76 см, її також можна буде перевозити обличчям у напрямку руху. Для цього встановіть кнопку керування напрямком **(4)** у верхнє положення.

- 💡 Автокрісло можна використовувати спиною до напрямку руху для всього діапазону розмірів дитини.

РЕГУЛЮВАННЯ НАХИЛЕНОГО ПОЛОЖЕННЯ

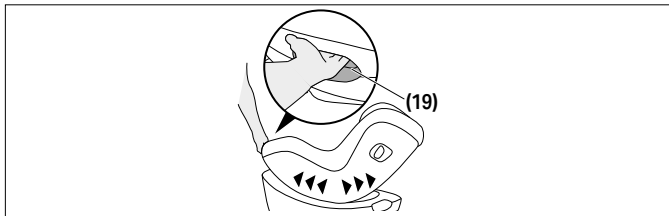

Щоб змінити положення нахилу автокрісла, натисніть рукоятку регулювання положення **(19)** в передній частині автомобільного сидіння.

- 💡 Рекомендуємо використовувати максимально горизонтальне положення для дітей, які ще не здатні без допомоги сидіти вертикально.

- 💡 Коли змінюєте положення крісла для лежання чи сидіння, обов'язково почути клацання автомобільного сидіння.



ФІКСАЦІЯ ДИТИНИ

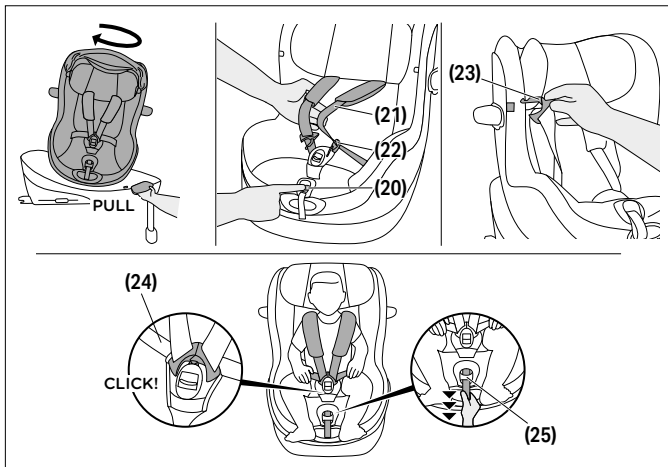

1. Розгорніть сидіння в положення для посадки.
2. Натисніть кнопку регулювання пасу **(20)** та потягніть одночасно за обидва плечові ремені **(21)**, щоб їх розблокувати.
3. Розблокуйте замок ременя **(22)**, міцно натиснувши на червону кнопку.
4. Тепер язички замка **(23)** можна закріпити у зазначених на чохлах місцях за допомогою вбудованих петель.
5. Посадіть дитину в автокрісло сидінцями назад.
6. Покладіть плечові ремені **(21)** безпосередньо на плечі дитини.
7. З'єднайте язички замка **(23)** та зафіксуйте в замку ременя **(22)**. Ви почуєте характерний "КЛІК".



- Якщо ви використовуєте крісло з кліпсою SensorSafe (якщо придбано), стисніть кліпсу до характерного "КЛІКА" і вставте складену кліпсу в замок ременя **(22)**.
- Затягніть поясні ремені **(24)** та потягніть за центральний регулюючий ремінь **(25)**, щоб зафіксувати плечові ремені **(21)**, вони мають рівно лежати на тілі дитини.

 Система ременів повинна прилягати досить щільно, щоб жоден з ременів не міг перекрутитися.

- Якщо використовується кліпса SensorSafe, її необхідно розташувати просто під м'якими підкладками для плечей.
- Розгорніть сидіння в зручне положення для подорожі. Положення обличчям у напрямку руху допускається тільки для дітей, що досягли 15 місяців та зросту 76 см.

СКЛАДАННЯ ЛІНІЙНОГО ЗАХИСТУ ВІД БОКОВОГО УДАРУ

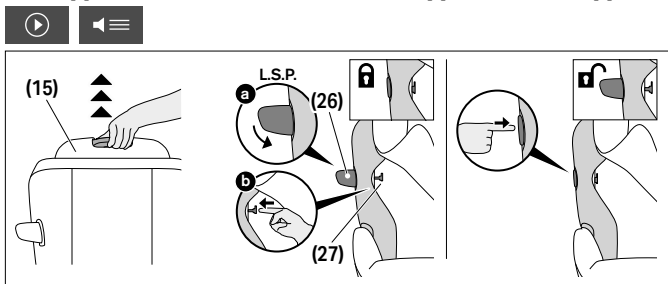

Щоб скласти лінійну систему захисту від бокового удару (L.S.P.) **(26)**, виконайте такі дії:

- Підніміть підголівник **(15)** у найвище положення і стягніть чохол підголівника, щоб відкрити кнопку фіксації L.S.P. **(27)**.
- Закрийте лінійну систему захисту від бокового удару (L.S.P.) **(26)** і утримуйте її натисненою. Витисніть кнопку фіксації L.S.P. **(26)** назовні.

3. Коли кнопка фіксації L.S.P. **(27)** опиниться в крайньому положенні, лінійну систему захисту від бокового удару (L.S.P.) **(26)** можна буде відпустити.

Щоб розкласти лінійну систему захисту від бокового удару (L.S.P.) **(26)** знову, міцно натисніть на частину L.S.P. з написом «PRESS».

ЗНЯТТЯ ТА ВСТАНОВЛЕННЯ ЧОХЛА КРІСЛА



⚠ ПОПЕРЕДЖЕННЯ Ніколи не використовуйте автокрісло без автомобільного чохла. Використовуйте тільки оригінальні чохла автокрісла CYBEX, оскільки чохол відіграє важливу роль у роботі ременів.

Чохол автомобільного крісла складається з 4 частин: основного чохла, чохла підголівника та двох наплічних накладок. Вони кріпляться до автокрісла у кількох місцях за допомогою кнопок і застібок-липучок.

Щоб зняти чохла, виконайте такі дії:

1. Натисніть кнопку регулювання ременя **(20)** та одночасно потягніть обидва плечові ремені **(21)**, щоб послабити їх.
2. Розстебніть замок ременя **(22)**, firmly натиснувши червону кнопку.
3. Зніміть обидві наплічні накладки.
4. Зніміть вкладку для немовляти, якщо вона все ще використовується.
5. Розстебніть усі кнопки на задній стороні чохла підголівника.
6. Вивільніть матеріал чохла навколо рукоятки регулювання підголівника **(16)** на задній частині підголівника.
7. Зніміть чохол підголівника.
8. Зніміть основний чохол, від'єднавши його по контуру та навколо центрального регулювального ременя, а потім повністю зніміть його.

Щоб встановити чохла назад, виконайте зазначені кроки у зворотному порядку.

ЧИСТКА



Перед пранням вкладки для немовляти **(1)** необхідно вийняти з неї обидві поролонові форми. Для цього в матерії передбачено отвори.

⚠ ПОПЕРЕДЖЕННЯ Покриття є невід'ємною частиною дизайну безпеки автокрісла. Тому, автокрісло не можна використовувати без покриття або з покриттям від іншого автокрісла.

ⓘ ПРИМІТКА Прати чохол можна лише при температурі 30 °C в режимі делікатного прання, інакше матерія чохла може вилиняти. Будь ласка, перить чохол окремо від іншої білизни і не сушіть у барабані чи на сонці!

ⓘ ПРИМІТКА Ніколи не використовуйте агресивні миючі засоби чи відбілювачі! Пластикові деталі можна протирати делікатним миючим засобом з теплою водою.

ДОГЛЯД ЗА ПРОДУКТОМ



Щоб гарантувати максимальну безпеку дитини в автокріслі, важливо дотримуватись наступних пунктів:

- Всі частини автокрісла повинні постійно перевірятись на наявність пошкоджень. Механічні частини повинні працювати без проблем.
- Переконайтесь, що автокрісло не затиснуто між твердими частинами такими, як двері авто, направляючі сидіння і т. д., що можуть пошкодити його.

- В разі якщо автокрісло падало, перед повторним використанням його необхідно віддати на огляд до виробника.

ТЕРМІН ПРИДАТНОСТІ ПРОДУКТУ



Це дитяче автокрісло було спроектовано таким чином, щоб мати можливість виконувати свою функцію за звичайного користування прибл. протягом 8 років. Поступове зношення пластику, спричинене, наприклад, впливом сонячного проміння (УФ), може стати причиною незначного погіршення властивостей продукту.

Оскільки коливання дуже високої температури та інші негативні чиники непередбачені в транспортному засобі, необхідно розглянути наступні пункти:

- Якщо транспортний засіб протягом тривалого часу піддається впливу сонячного проміння, автокрісло потрібно забрати з авто або накривати легкою тканиною.
- Постійно перевіряйте пластикові частини на наявність пошкоджень або змін кольору та форми. Якщо ви помітили будь-які зміни автокрісла, воно має бути утилізоване або перевірене та, можливо, замінене виробником.
- Зміни покриття, особливо втрата кольору, є нормальними під час використання автокрісла в транспортному засобі та не впливає на функціональність автокрісла.

УТИЛІЗАЦІЯ



Щоб захистити оточуюче середовище, ми просимо користувачів зменшувати та утилізувати відходи, що залишаються від упаковки та після закінчення терміну експлуатації автокрісла (частини продукту).



Утилізація відходів відбувається по-різному в залежності від місцевої влади. Щоб переконатись, що автокрісло буде утилізовано відповідно правилам, зверніться до органів по утилізації або місцевої влади.

Завжди дотримуйтеся правил утилізації відходів вашої країни.

⚠ ПОПЕРЕДЖЕННЯ загроза удушення! Не тримайте пластикові матеріали з упаковки в зоні досяжності вашої дитини.

ПРАВИЛА ВИРОБНИКА

CYBEX GmbH (Riedingerstr. 18, 95448 Bayreuth, Germany) дає 3 роки гарантії на цей продукт. Гарантія діє в країні магазину, в якому клієнт купив продукт. Положення гарантії та вся основна інформація, необхідна для визначення дії гарантії, знаходяться на нашій сторінці go.cybex-online.com/manufacture-warranty-car-seats

Якщо гарантія знаходиться у специфікації, це не вплине на вашу заводську гарантію відсутності дефектів.

VISUAALNE KEEL

HOIATUS

Signaalsõna näitab võimalikku ohtlikku olukorda, mis, kui seda ei väldita, võib lõppeda surma või tõsise vigastusega.

TEATIS

Signaalsõna näitab võimalikku ohtlikku olukorda, mis, kui seda ei väldita, võib põhjustada toote või muu vara kahjustuse.



Näpunäited ja erilised omadused, mis muudavad turvatooli kasutamise lihtsamaks.



ok



ebaõnnestus



Õppevideo*



Tagasi sisukorra juurde*

*ainult digitaalne kasutusjuhend

OHUTUS	399
TOOTE OSAD	403
TOOLI ERINEVAD KASUTUSVÕIMALUSED	404
ÕIGE ASEND SÕIDUKIS	405
PAIGALDAMINE SÕIDUKISSE BASE G / BASE G3	406
SÕIDUKIST EEMALDAMINE	409
PEATOE REGULEERIMINE	410
ALUSE BASE G / BASE G3 PÖÖRAMISFUNKTSIOON	410
KALDEASENDI REGULEERIMINE	411
LAPSE KINNITAMINE	412
LINEAARSE KÜLGKOKKUPÕRKE KAITSE SULETUD ASENDISSE PANEK	413
ISTMEKATTE EEMALDAMINE JA KINNITAMINE	414
PUHASTAMINE	415
TOOTE EEST HOOLITSEMINE	415
TOOTE ELUIGA	415
KÕRVALDAMINE	416
TOOTJA GARANTII	416



SERTIFIKAADID

UN R129/04

CYBEX Sirona G3

Vanus: u 3 kuud – u 4 aastat

Suuruste vahemik: 61 – 105 cm

Kaal: max 19 kg

Täname, et valisite turvatooli **Sirona G3**.

OHUTUS

TÄHTIS Enne turvatooli sõidukisse paigaldamist lugege kasutusjuhend hoolikalt läbi ning hoidke juhendit edaspidiseks lugemiseks alati käepärast.

⚠ HOIATUS

Surm või tõsine vigastus võib tekkida, kui te ei järgi tootja juhiseid. Lapse nõuetekohase kaitse tagamiseks on äärmiselt oluline, et kasutaksite turvatooli vastavalt käesolevas juhendis kirjeldatule.

⚠ HOIATUS

Surm või tõsine vigastus võib tekkida, kui kasutatakse volitamata modifitseeritud turvatooli. Ilma tüübikinnitusasutuse heakskiiduta ei tohi turvatooli modifitseerida ega sellele midagi lisada.

Oluline teave

- See turvatool on heaks kiidetud vastavalt normile UN R129/04.
- Ärge kasutage turvatooli näoga sõidusuunas asendis, enne kui laps on vähemalt 15 kuud vana ja vähemalt 76 cm pikk. Ärge kasutage, kui lapse maksimaalne kaal 19 kg või pikkus 105 cm on ületatud.
- Turvatooli võib paigaldada ainult sellistele sõidukiistmetele, millel on sõiduki kasutusjuhendi kohaselt laste turvasüsteemide kasutamine lubatud.

- Turvatooli võib kasutada ainult koos alusega Base G / Base G3, mis on kinnitatud ISOFIX-süsteemiga.
- Ärge kasutage muid koormustkandvaid kinnituspunkte peale kasutusjuhendis kirjeldatute ja lapse turvasüsteemil märgitute.
- Et turvatool pakuks parimat võimalikku kaitset, kasutage alati uksepoolset lineaarset külgkokkupõrke kaitset (LSP).
- Turvatool on läbinud testid ja on heaks kiidetud kasutamiseks ka ilma avatud külgkokkupõrke kaitseta Linear Side-impact Protection (LSP).
- Sõiduki salongi poole suunatud lineaarne külgkokkupõrke kaitse (LSP) peab olema suletud asendis, kui turvatooli kasutatakse eesmisel kaassõitjaistmel või kui sõiduki tagaistmele paigutatuna istub selle kõrval mõni inimene.
- Enne sõidu alustamist veenduge, et sõiduki ukse poolne lineaarne külgkokkupõrke kaitse (LSP) oleks täielikult avatud asendis.
- Sülerihmad peavad jooksuma võimalikult madalalt üle lapse kubemepiirkonna, pakkumaks õnnetuse korral optimaalset kaitset.
- Enne igat sõitu veenduge, et 5-punkti turvarihmad on õigesti reguleeritud ja tihedalt ümber lapse keha. Rihmad ei tohi olla keerdus!
- Ainult optimaalselt reguleeritud peatugi pakub lapsele maksimaalset kaitset ja mugavust, tagades samas õlarihmade nõuetekohase kinnitamise.
- Sõidu ajal peab turvatool olema alati lukustatud asendis, olgu selg sõidusuunas või nägu sõidusuunas.
- Veenduge sõiduki ust sulgedes või tagaistet reguleerides alati, et turvatool poleks millegi vastu kinni kiilunud.
- Ärge kasutage turvatooli kauem kui 8 aastat. Turvatool puutub kasutusaja jooksul kokku suurte koormustega, mis põhjustab toote vanuse suurenedes materjalide kvaliteedi muutusi.

- ÄRGE proovige lahti võtta osa, mis pole ette nähtud eemaldamiseks, ärge modifitseerige ega lisage istmele mis tahes osi. Garantii tühistatakse, kui kasutatakse mitteoriginaalseid osi või tarvikuid.
- ÄRGE proovige turvatooli ise kodumajapidamisjätmete hulgas kõrvaldada. Järgige selles kasutusjuhendis toodud kõrvaldamise juhiseid.

Ohutusteave

⚠ HOIATUS



Eesmisest turvapadjast tingitud vigastuste oht

Turvatooli EI OLE LUBATUD paigaldada eesmisele kõrvalistuja istmele, kui eesmine turvapadi on sisse lülitatud. Õnnetuse korral võib see põhjustada lapsele vigastusi.

- Inaktiveerige eesmine turvapadi.

⚠ HOIATUS

Kinnitamata turvatoolist tingitud vigastuste oht

Hädaolukorras peatamise või õnnetuse korral võib kinnitamata turvatool põhjustada lapsele vigastusi

- Turvatool peab alati olema kindlalt istme külge kinnitatud, isegi kui seda ei kasutata.

⚠ HOIATUS

Kinnitamata esemetest tingitud vigastuste oht

Hädapeatumise või õnnetuse korral võivad kinnitamata esemed põhjustada lapsele või teistele reisijatele vigastusi.

- Pagas ja muud sõidukis olevad esemed peavad alati olema kindlalt kinnitatud.

⚠ HOIATUS**Eluohtlik oht äärmuslike temperatuuride tõttu**

Kui lapsed puutuvad pikema aja jooksul kokku äärmuslike temperatuuridega, valitseb vigastuste või isegi surma oht.

- Äрге kunagi jätke last autosse järelevalveta.

⚠ HOIATUS**Kuumadest komponentidest tingitud vigastusoht**

Laste turvasüsteemi osad kuumenevad päikese käes ning võivad põhjustada lapsele nahapõletusi.

- Kaitske last ja turvatooli otsese päikesevalguse eest.

⚠ HOIATUS**Kahjustatud turvatoolist tingitud vigastuste oht**

Õnnetuse korral võib turvatool saada kahjustusi, mis ei ole silmaga nähtavad.

- Õnnetuse järel tuleb turvatool välja vahetada. Kahtluse korral pidage nõu turustaja või tootjaga.



TOOTE OSAD

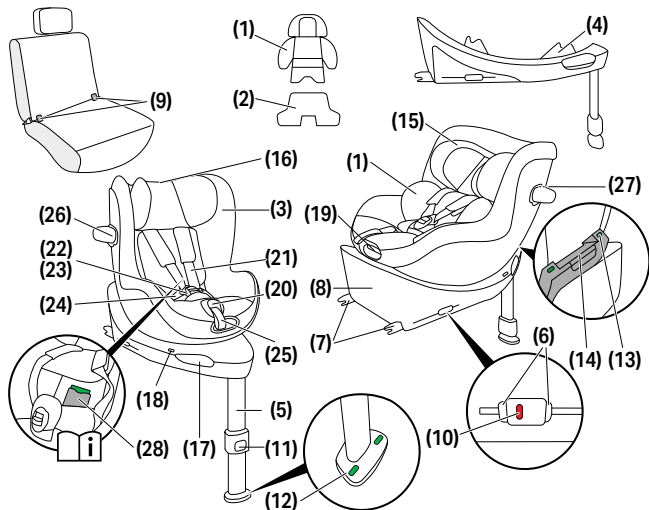

(1) Vastsündinuisu
(kui ostetud)

(2) Valikuline lisisu
(kui ostetud)

(3) Suuruse indikaator

(4) Sõidusuunakontroll
(DDC)

(5) Tugijalg

(6) ISOFIXi vabastuspud

(7) ISOFIXi
lukustushoovad

(8) Alus

(9) ISOFIXi
kinnituspunktid

(10) ISOFIXi indikaator

(11) Tugijala
reguleerimisnupp

(12) Tugijala indikaator

(13) Tooli lukustuse
indikaator

(14) Tooli vabastuskäepide

(15) Peatugi

(16) Peatoe reguleerimise
käepide

(17) Tooli pööramise
käepide

(18) Sõidusuuna indikaator

(19) Asendi reguleerimise
käepide

(20) Rihma reguleerimise
nupp

(21) Õlarihm

(22) Rihmalukk

(23) Lukukeel

(24) Sülerihmad

(25) Keske
reguleerimisrihm











(26) Lineaarne külgekõ-
kupõrke kai-tse (LSP)

(27) LSP lukustusnupp

(28) Kasutusjuhendi tasku

TOOLI ERINEVAD KASUTUSVÕIMALUSED

40 – 105 cm, 0 M – approx. 4 Y max. 19 kg	76 – 105 cm, > 15 M – approx. 4 Y max. 19 kg
	

		
 40 – 48 cm		
 49 – 60 cm		
 61 – 105 cm		

 Vastsündinuisu on mõeldud lapse kaitsmiseks ja seda tuleb kasutada, kuni laps on vähemalt 60 cm pikk.

Vastsündinuisu **(1)** (kui ostetud) on juba paigaldatud turvatooli, võimaldades tooli kasutada alates 49 cm pikkusest.

Valikulise lisisu **(2)** abil, mis on mõeldud eriti väikestele vastsündinutele, saab turvatooli kasutada alates 40 cm. See sisulisand aitab parandada enneaegsete ja vastsündinute istumisasendit.

See tuleb eemaldada, kui laps ületab 48 cm.

Kui teie laps on turvatooli esmakordsel kasutamisel üle 48 cm, pole sisulisandit vaja.

Eemaldage vastsündinuisu **(1)**, kui laps on pikem kui 60 cm.

Suuruse indikaator **(3)** näitab, kui suur peab laps olema, enne kui tooli tohib kasutada näoga sõidusuunas.



ÕIGE ASEND SÕIDUKIS

Üldteave

See on täiustatud i-Size lapse turvasüsteem. See on heaks kiidetud vastavalt ÜRO määrusele nr R129/04 kasutamiseks i-Size'iga ühilduvatel sõiduki istmetel, nagu sõidukitootjad on oma kasutusjuhendites märkinud.

Sobivad sõiduki istmed

- i-Size'i logoga tähistatud sõiduki istmed on üldiselt ühilduvad kõigi i-Size lapse turvasüsteemidega.
- Siiski võivad kehtida piirangud. Kontrollige sõiduki ühilduvuse loendit.

Kui teie sõidukil ei ole i-Size'i istet

- Kontrollige sõiduki ühilduvuse loendit, et teha kindlaks, kas kasutamine on võimalik.
- Kui teie sõiduk ei ole loendis, võtke edasise abi saamiseks ühendust meie klienditeenindusega.

Kehtiv ühilduvuse loend (veebilink) on saadaval aadressil:

go.cybex-online.com/sirona-g3-car-compatibility

Limitations on Recline and Sitting Positions

Ei ole garanteeritud, et kõiki istumis- ja lamamisasendeid saab kasutada kõigis heakskiidetud sõidukites. Täpsema teabe saamiseks vaadake sõiduki ühilduvuse loendit.

Kui teie sõidukis pole piisavalt ruumi, saab lineaarse külgnokkupõrke kaitse (LSP) panna suletud asendisse.



PAIGALDAMINE SÕIDUKISSE BASE G / BASE G3

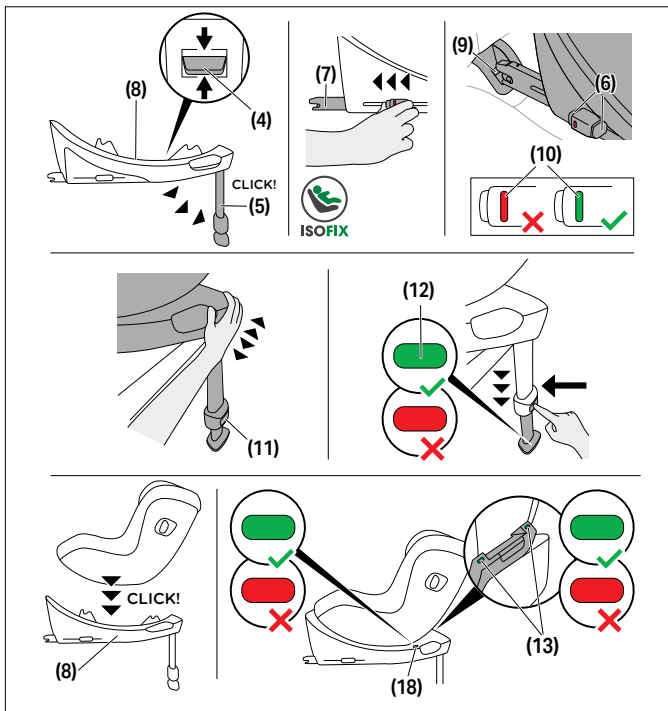

Veenduge alati, et...

- sõidukiistmete seljatoed on lukustatud püstiasendisse;
- kui paigutate turvatooli kaassõitja esiistmele, reguleerite sõiduki istme kõige tagumisse asendisse.

💡 Lineaarne külgekukupõrke kaitse (LSP) avaneb turvatooli pakendist välja võttes automaatselt.

💡 Turvatool on mõeldud kasutamiseks ainult näoga sõidusuunas olevatel istmetel, mis on varustatud ISOFIXiga.

⚠️ **HOIATUS** Kui turvatooli kasutatakse koos alusega, peab tugijalg alati olema otseses kontaktis sõiduki põrandaga. Kui sõidukil on jalaruumis panipaiku, konsulteerige kindlasti sõiduki tootjaga, et olla kindel, et sõiduki põrand talub tugijala raskust.

⚠️ **HOIATUS** Ärge asetage mingeid esemeid lapseistme ees asuvale jalaalale.

📄 **TEATIS** Mõnedel õrnadest materjalidest valmistatud autoistmetel võib turvatooli kasutamine põhjustada kasutusjälgi ja/või värvimuutusi. Selle vältimiseks võite autoistme kaitseks asetada turvatooli alla teki, rätiku või muu sarnase eseme.

1. Hoidke sõidusuuna juhtseadme (D.D.C.) nupp **(3)** keskmises asendis ja veenduge, et alus oleks reguleeritud seljaga sõidu suunas olevatele turvatoolidele vastavalt.
2. Avage tugijalg **(4)**, kuni see fikseerub maksimaalsesse asendisse.
3. Vabastage ISOFIXi vabastusnupud **(5)**, et ISOFIXi lukustushoovad **(6)** välja lükata.

💡 Mõlemat ISOFIXi vabastusnuppu saab eraldi vabastada ja ISOFIXi lukustushoobasid eraldi reguleerida.

4. Lükake ISOFIXi lukustushoovad **(7)** alusest välja kõige kaugemasse asendisse.
5. Asetage alus **(8)** sõidukis sobilikule istmele.
6. Lükake ISOFIXi lukustushoovad **(7)** ISOFIXi kinnituspunktidesse **(9)**, kuni need fikseeruvad kohale kuuldava klõpsatusega. Kaks ISOFIXi indikaatorit **(10)** muutuvad PUNASEST ROHELISEKS.
7. Veendumaks, et alus **(8)** on kinnitatud, üritage seda ISOFIXi kinnituspunktidest **(9)** välja tõmmata.

8. Lükake alust **(8)** sõiduki istme seljatoe suunas, kuni see on täielikult seljatoega joondatud.

💡 Ka turvatooli küljelt küljele liigutamine aitab selle vastu sõidukiistme seljatuge seada.

9. Vajutage tugijala reguleerimisnuppu **(11)** ja pikendage jalga, kuni see puudutab sõiduki põrandat.
10. Optimaalse koormusjõu ülekande tagamiseks tõmmake tugijalg **(5)** välja järgmisesse lukustusasendisse.
11. Tugijala indikaator **(12)** muutub ROHELISEKS, kui tugijalg on sõiduki põrandal õigesti paigutatud.
12. Asetage turvatool alusele **(8)**.
13. Veenduge, et turvatool lukustub kohale kuuldava klõpsuga.
14. Veenduge, et alusel olev tooli lukustuse indikaator **(13)** on ROHELINE.
15. Paigaldus on lõpetatud, kui kõik indikaatorid: ISOFIXi indikaator **(10)**, tugijala indikaator **(12)**, tooli lukustuse indikaator **(13)** ja sõidusuuna indikaator **(18)** näitavad ROHELINE.

SÕIDUKIST EEMALDAMINE

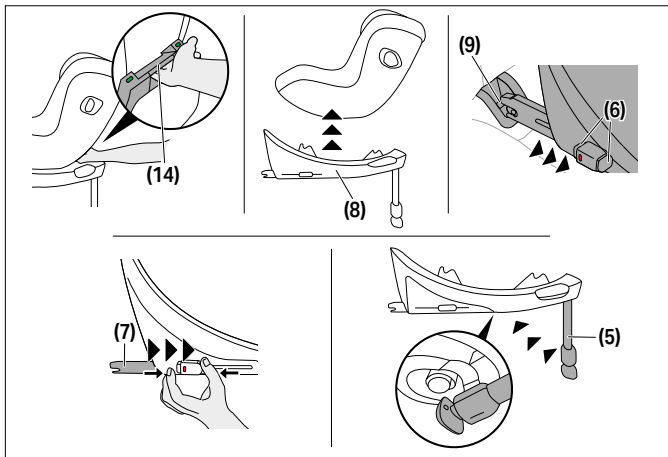

1. Turvatooli aluselt **(8)** lahti lukustamiseks tõmmake tooli vabastuskäepidet **(14)** üles.
2. Kallutage tooli veidi ja tõstke see aluselt **(8)** maha.
3. Lukustage lahti mõlemal küljel olevad ISOFIXi lukustushoovad **(7)**, vajutades ISOFIXi vabastusnuppe **(6)** ja tõmmates neid samal ajal tagasi.
4. Tõmmake alus **(8)** ISOFIXi kinnituspunktidest **(9)** välja.
5. Eemaldage alus **(8)** ja libistage ISOFIXi lukustushoovad **(7)** täielikult tagasi transpordiasenditesse.
6. Lükake tugijalg **(5)** tagasi algseesse asendisse ja seejärel klappige see ruumi kokkuhoiuks kokku.



PEATOE REGULEERIMINE

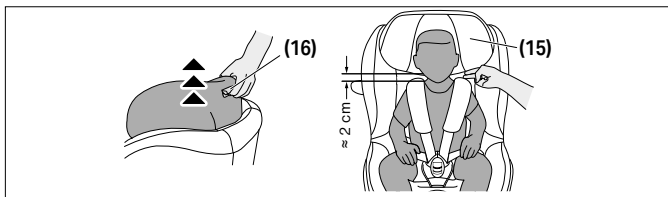

Reguleerige peatugi (15), kasutades peatoe reguleerimise käepidet (16), mis asub peatoe tagaküljel. Peatoe (15) reguleerimisel veenduge, et lapse õlgade ja peatoe vahele jääks maksimaalselt 2 cm (umbes kahe sõrme laius).

ALUSE BASE G / BASE G3 PÖÖRAMISFUNKTSIOON

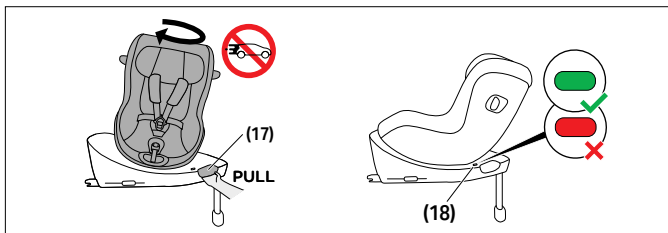

Turvatooli pööramiseks tõmmake alusel asuvat tooli pööramise käepidet (17). Enne sõidu alustamist veenduge, et turvatool on korralikult kohale lukustatud ja sõidusuuna indikaator (18) on ROHELINE.



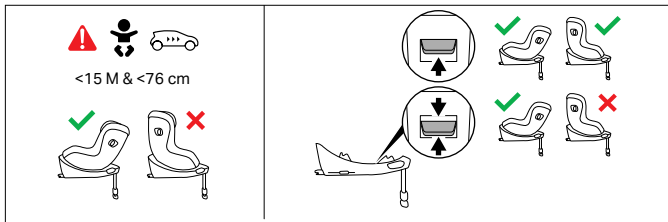

Kui teie laps on vanem kui 15 kuud ja pikem kui 76 cm, võib teda transportida ka näoga sõidu suunas. Selleks seadke suuna juhtimise nupp ülemisse asendisse.

- 💡 Turvaistet saab kasutada seljaga sõidu suunas kogu ettenähtud lapse suurusvahemiku ulatuses.

KALDEASENDI REGULEERIMINE

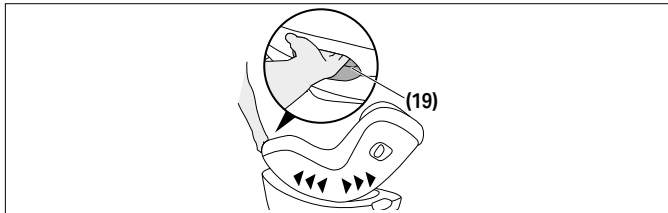

Turvatooli soovitud kaldega asendisse reguleerimiseks vajutage turvatooli esiküljel olevat asendi reguleerimise käepidet **(15)**.

- 💡 Laste puhul, kes pole veel võimelised iseseisvalt istuma, soovitate kasutada maksimaalset lamamisasendit.
- 💡 Turvatooli lamamis- või istumisasendisse paigutades veenduge alati, et turvatool klõpsatab kuuldavalt kohale.

LAPSE KINNITAMINE

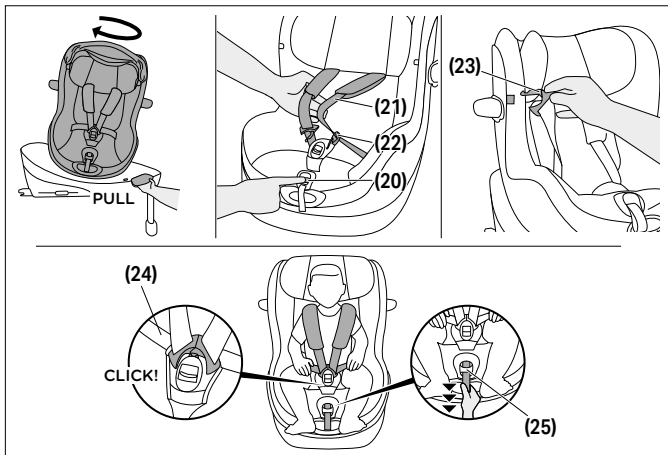

1. Pöörake tool sisseistumisasendisse.
2. Õlahihmade vabastamiseks vajutage rihma reguleerimise nuppu **(20)** ja tõmmake mõlemat õlahihma **(21)** üheaegselt.
3. Vabastage rihmalukk **(22)**, vajutades tugevalt punast nuppu.
4. Lukukeeled **(23)** saab nüüd integreeritud aasade abil kinnitada kattel näidatud kohtadele.
5. Pange laps turvatooli, istmik tagasuunas.
6. Asetage õlahihmad **(21)** otse üle lapse õlgade.
7. Asetage mõlemad lukukeeled **(23)** kokku ja lukustage need rihmaluku **(18)**. Peaksite kuulma klõpsatust.
8. Kui kasutate SensorSafe'i klambriga tooli, lükake klamber suletud asendisse, kuni kuulete klõpsatust ja libistage kinnine klamber alla rihmaluku **(22)** suunas.



- Pingutage sülerihmu **(24)** ja tõmmake kesket reguleerimisrihma **(25)**, et pingutada õlarihma **(21)**, kuni need on tihedalt vastu lapse keha.

💡 Rihmad peaksid olema paigaldatud piisavalt tihedalt, et ühegi rihma sisse poleks võimalik volti tekitada.

- SensorSafe'i klambri kasutamisel asetage klamber otse õlapehmenduste alla.
- Pöörake tool eelistatud sõiduasendisse. Näoga sõidusuunas asend on lubatud ainult üle 15 kuu vanustel ja 76 cm pikkustel lastel.

LINEAARSE KÜLGKOKKUPÕRKE KAITSE SULETUD ASENDISSE PANEK

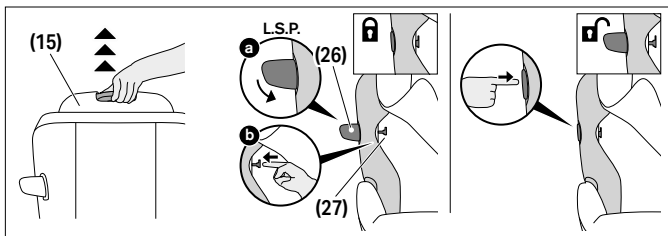

Lineaarse külgkokkupõrke kaitse (LSP) **(26)** suletud asendisse panemiseks toimige järgmiselt.

- Tõmmake peatugi **(15)** kõige ülemisse asendisse ja pöörake peatoe katet ülespoole, et pääseda ligi LSP lukustusnupule **(27)**.
- Sulgege lineaarne külgkokkupõrke kaitse (LSP) **(26)** ja hoidke eda allavajutatuna. Lükake LSP lukustusnuppu **(27)** väljapoole.
- Niipea kui LSP lukustusnupp **(27)** on kõige kaugemasse asendisse välja lükatud, võib lineaarse külgkokkupõrke kaitse (LSP) **(26)** vabastada.

4.

Lineaarse külgekokkupõrke kaitse (LSP) **(26)** uuesti avamiseks vajutage kindlalt LSP ala, millele on kirjutatud „PRESS“ (Vajutada).

ISTMEKATTE EEMALDAMINE JA KINNITAMINE



⚠ HOIATUS Turvatooli ei tohi kunagi kasutada ilma turvatoolikatteta. Veenduge, et kasutate ainult CYBEXi originaaltoolikatet, kuna kate on turvasüsteemi tõhususe lahutamatu osa. Varuosana on katteid võimalik omandada edasimüüjalt.

Turvatooli kate koosneb 4 osast: põhikattest, peatugede kattest ja kahest õlapadjast. Need on mitmest kohast turvatooli külge kinnitatud trukide ja takjakinnitustega.

Katete eemaldamiseks järgige alltoodud juhiseid:

1. Vajutage rihma reguleerimise nuppu **(20)** ja tõmmake samaaegselt mõlemat õlarihma **(21)**, et need lõdvendada.
2. Avage rihmalukk **(22)**, vajutades kindlalt punast nuppu.
3. Eemaldage mõlemad õlapadjad.
4. Eemaldage vastsündinuisu, kui see on veel kasutusel.
5. Avage kõik trukid peatugede kate tagaküljel.
6. Eemaldage katematerjal peatugede reguleerimise käepidemelt **(16)** peatugede tagaküljel.
7. Eemaldage peatugede kate.
8. Vabastage põhikate ettenähtud kontuurilt ja keskse reguleerimisrihma ümbert ning eemaldage see.

Katete uuesti kinnitamiseks järgige eemaldamisjuhiseid vastupidises järjekorras.



PUHASTAMINE

Juhul kui ostsite vastsündinuisuga **(1)** turvatooli, tuleb enne pesemist eemaldada poroloontäidis. Selleks on kangas vastavad avad.

⚠ HOIATUS Turvatooli kate on turvalisuskomponent. Seetõttu ei tohi turvatooli kasutada ilma katteta või teiste tootjate katetega.

i TEATIS Katet võib pesta ainult temperatuuril 30 °C õrna pesuprogrammiga, vastasel juhul võib kattekanga värv muutuda. Peske katet muust pesust eraldi ja ärge kuivatage seda kuivatis või otsese päikesevalguse käes!

i TEATIS Ärge kunagi kasutage tugevatoimelisi puhastusvahendeid või pleegitusaineid! Plastosaid saab puhastada õrnatoimelise puhastusvahendi ja sooja veega.

TOOTE EEST HOOLITSEMINE

Et garanteerida, et teie turvatool pakub maksimaalset kaitset, on oluline, et järgite järgnevat punkte:

- Turvatooli kõiki nähtavaid osi tuleb regulaarselt kontrollida kahjustuste eest, mehhaanilised osad peavad töötama ilma tõrgeteta.
- Veenduge, et turvatooli ei jäetaks kuhugile vahele (n autoukse vahele), mis võib tooli vigastada.
- Kui tool kukub maha, peab tootja enne kasutamise jätkamist, tooli üle vaatama.

TOOTE ELUIGA

See turvatool on disainitud vastu pidama ja täitma vastavaid funktsioone tavakasutuse juures umbes 8 aastat. Kuna plastikust osad kuluvad ajapikku, n. otsese päikesevalgusega kokku puutudes, siis võivad toote omadused kergelt erineda..

Kuna kõrged temperatuurid mõjutavad toote vastupidavust, tuleb, kui auto on pikalt otsese päikesevalguse käes:

- Kuna turvahäll võib kokku puutuda suurte temperatuuri kõikumistega või mõne muu ettenägematu jõuga, järgige palun järgmiseid juhiseid.
- Kontrollige kõiki plastikdetalle ja metalloosi istmel regulaarselt kuju või värvi kahjustuste eest. Kui märkate muutust turvatoolil, siis tuleb tool ära visata või kontrollida ja võimalusel asendada tootjal.
- Muutused kangad, eriti tuhmumine on normaalne kui kasutatakse autos kuid see ei mõjuta tooli funktsionaalsust.

KÕRVALDAMINE

Selleks, et kaitsta keskkonda palume kasutajal eraldi käidelda jäätmeid mis tekivad alguses(pakend) ja lõpuks (toote osad).

Toote hävitamise seadused võivad piirkonniti erineda.

Garanteerimaks korralikku hävitamist, uurige oma piirkonna seadusi.

Selleks kontakteeruge jäätmekäitlus ettevõttega.

⚠ HOIATUS Lämбусmioht! Hoida plastikpakendeid lapsele kättesaamatus kohas.

TOOTJA GARANTII

CYBEX GmbH (Riedingerstr. 18, 95448 Bayreuth, Saksamaa) annab sellele tootele 3-aastase garantii. Garantii kehtib riigis, kus jaemüüja toote algsest kliendile müüs. Garantii sisu ja kogu garantii jõustamiseks vajalik teave on leitav meie kodulehelt **go.cybex-online.com/manufacturee-warranty-car-seats**. Kui tootekirjelduses on näidatud garantii, ei mõjuta see seaduslikke õigusi, mis teil on meie suhtes defektide osas.

VIZUALINĖ KALBA

ĮSPĖJIMAS

Signalo žodis nurodo galimą pavojingą situaciją, kuri, jei nebus išvengta, gali baigtis mirtimi ar rimtu sužalojimu.

PRANEŠIMAS

Signalo žodis nurodo galimą pavojingą situaciją, kuri, jei nebus išvengta, gali sukelti produkto ar kito turto pažeidimą.



Patarimai ir specialios funkcijos, kurios palengvina automobilinės kėdutės naudojimą.



teisinga



neteisingas



Mokomasis vaizdo įrašas*



Grįžti į turinį*

*tik skaitmeninis naudotojo vadovas



SAUGA	419
GAMINIO DALYS	423
KITOKS KĖDUTĖS NAUDOJIMAS	424
TINKAMA PADĖTIS AUTOMOBILYJE	425
MONTAVIMAS AUTOMOBILYJE NAUDOJANT BASE G / BASE G3	426
IŠĖMIMAS IŠ AUTOMOBILIO	429
GALVOS ATRAMOS REGULIAVIMAS	430
PASUKIMO FUNKCIJA BASE G / BASE G3	430
GULĖJIMO PADĖTIES REGULIAVIMAS	431
VAIKO PRITVIRTINIMAS	432
LINIJINĖS APSAUGOS NUO ŠONINIO SMŪGIO SULENKIMAS	433
AUTOMOBILINĖS VAIKO KĖDUTĖS UŽVALKALO NUĖMIMAS IR UŽDĖJIMAS	434
VALYMAS	435
PRODUKTO PRIEŽIŪRA	435
PRODUKTO GYVAVIMO TRUKMĖ	435
ATLIEKŲ TVARKYMAS	436
GAMINTOJO GARANTIJA	436



SERTIFIKAVIMAS

UN R129/04

CYBEX Sirona G3

Amžius: apie 3 mėn – apie 4 metus

Dydžiai: 61 – 105 cm

Svoris: iki 19 kg

Dėkojame, kad kartu su automobiline kėdute įsigijote **Sirona G3**.

SAUGA

SVARBU Prieš montuodami automobiline kėdutę savo transporto priemonėje, atidžiai perskaitykite šią instrukciją ir išsaugokite ją ateičiai.

⚠ ĮSPĖJIMAS

Jei nesilaikysite gamintojo nurodymų, galima mirtis arba sunkūs sužalojimai. Siekdami užtikrinti savo vaiko apsaugą, privalote naudoti automobiline kėdutę laikydamiesi šioje instrukcijoje pateiktų nurodymų.

⚠ ĮSPĖJIMAS

Jei naudojamos savavališkai modifikuotos automobiline kėdutės, galima mirtis arba sunkūs sužalojimai. Be sertifikavimo įstaigos pritarimo automobiline kėdutės negalima joku būdu modifikuoti ar kaip nors papildyti.

Svarbi informacija

- Ši automobiline kėdutė yra patvirtinta pagal JT taisyklę R129/04.
- Nenaudokite važiavimo kryptimi atgręžtos padėties, kol vaikui nesukako 15 mėnesių ir jis nepasiekė bent 76 cm ūgio. Nebenaudokite, jei viršijamas didžiausias 19 kg vaiko svoris arba 105 cm ūgis.
- Šią automobiline kėdutę galite montuoti tik ant tų automobilio sėdynių, kurios pagal automobilio instrukciją yra patvirtintos naudoti su vaikų prilaikymo sistemomis.

- Ši automobilinė kėdutė gali būti naudojama su pagrindu Base G / Base G3, sumontuotu su sistema ISOFIX.
- Nenaudokite jokių kitų apkrovą laikančių kontaktinių taškų, išskyrus aprašytus instrukcijose ir pažymėtus ant vaikų prilaikymo sistemos.
- Kad automobilinė kėdutė geriausiai apsaugotų vaiką, visada naudokite linijinę apsaugą nuo šoninio smūgio (L.S.P.).
- Automobilinė kėdutė taip pat buvo išbandyta ir patvirtinta naudoti be atlenktos linijinės apsaugos nuo šoninio smūgio (L.S.P.).
- Linijinę apsaugą nuo šoninio smūgio (L.S.P.), nukreiptą į transporto priemonės vidų, privalote sulenkti, jei automobilinę kėdutę naudojate ant priekinės keleivio sėdynės arba jei ant galinės sėdynės sėdi kitas asmuo.
- Prieš važiuodami įsitikinkite, kad linijinė apsauga nuo šoninio smūgio (L.S.P.), esanti nuo automobilio durelių pusės, yra visiškai atlenkta.
- Saugos diržų sistemos juosmens diržas turi eiti kuo žemiau per jūsų vaiko kirkšnis, kad eismo įvykio metu būtų optimali apsauga.
- Prieš kiekvieną naudojimą įsitikinkite, kad penkių taškų saugos diržas yra teisingai sureguliuotas ir glaudžiai priglunda prie vaiko kūno. Diržai negali būti susisukę!
- Tik optimaliai sureguliuota galvos atrama gali suteikti jūsų vaikui didžiausią apsaugą bei komfortą ir užtikrinti, kad pečių diržas tinkamai priglustų.
- Važiuojant automobilinė kėdutė visada privalo būti užfiksuota važiavimo kryptimi arba prieš važiavimo kryptį.
- Visada įsitikinkite, kad uždarydami transporto priemonės dureles arba reguliuodami galinę sėdynę, neprispaudėte automobilinės kėdutės prie jokio paviršiaus.
- Nenaudokite šios automobilinės kėdutės ilgiau nei 8 metus. Gaminio naudojimo laikotarpiu automobilinę kėdutę veikia didelės apkrovos, todėl senstant medžiagoms keičiasi jų kokybė.

- NEBANDYKITE ardyti dalies, kurios neleidžiama nuimti, modifikuoti kėdutės ar pridėti prie jos kokių nors dalių. Garantija nustos galioti, jei bus naudojamos neoriginalios dalys ar priedai.
- NEBANDYKITE patys išmesti automobilinės kėdutės kartu su buitinėmis atliekomis. Laikykitės šiame naudotojo vadove pateiktų šalinimo instrukcijų.

Saugos informacija

⚠ ĮSPĖJIMAS



Sužalojimo pavojus dėl priekinės oro pagalvės
DRAUDŽIAMA šią automobilinę kėdutę montuoti ant priekinės keleivio sėdynės, kai aktyvuota priekinė oro pagalvė. Eismo įvykio metu tai gali sužaloti jūsų vaiką.

- Išjunkite priekinę oro pagalvę.

⚠ WARNING

Sužalojimo pavojus dėl nepritvirtintos automobilinės kėdutės

Staigaus stabdymo arba eismo įvykio metu nepritvirtinta automobilinė kėdutė gali sužaloti jūsų vaiką.

- Automobilinė kėdutė visada privalo būti teisingai pritvirtinta automobilyje, net kai ji nenaudojama.

⚠ ĮSPĖJIMAS

Sužalojimo pavojus dėl nepritvirtintų daiktų

Staigaus stabdymo arba eismo įvykio metu nepritvirtinti daiktai gali sužaloti jūsų vaiką ar kitus keleivius.

- Bagažas ar kiti automobilyje esantys daiktai visada privalo būti gerai pritvirtinti.

⚠ ĮSPĖJIMAS**Pavojus gyvybei dėl ekstremalios temperatūros**

Jei vaikai ilgą laiką yra veikiami ekstremalios temperatūros, kyla sužalojimo ar net mirties pavojus.

- Niekada nepalikite savo vaiko automobilyje be priežiūros.

⚠ ĮSPĖJIMAS**Nudegimo pavojus dėl karštų komponentų**

Automobilinių kėdučių dalys gali įkaisti, kai yra veikiamos tiesioginės saulės šviesos, ir gali nudeginti jūsų vaiko odą.

- Saugokite savo vaiką ir automobilinę kėdutę nuo tiesioginio saulės poveikio.

⚠ ĮSPĖJIMAS**Sužalojimo rizika dėl pažeistos automobilinės kėdutės**

Eismo įvykio metu gali atsirasti tokių automobilinės kėdutės pažeidimų, kurių nematyti plika akimi.

- Po eismo įvykio pakeiskite automobilinę kėdutę. Jei abejojate, pasikonsultuokite su savo pardavėju arba gamintoju.

GAMINIO DALYS

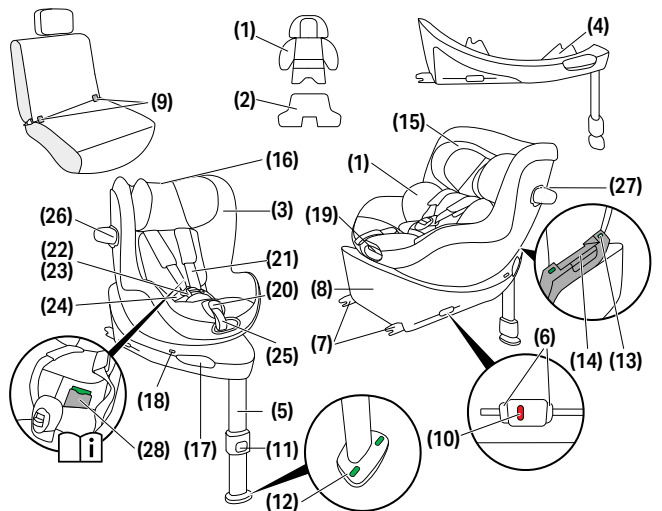

(1) Įdėklas naujagimiui
(jei įsigyta)

(2) Pasirenkamas papildomas
įdėklas (jei įsigyta)

(3) Dydžio indikatorius

(4) Važiavimo krypties valdiklis

(5) Teleskopinė kojėlė

(6) ISOFIX atjungimo mygtukai

(7) ISOFIX fiksavimo rankenos

(8) Pagrindas

(9) ISOFIX tvirtinimo taškai

(10) ISOFIX indikatorius

(11) Teleskopinės kojėlės regu-
liavimo mygtukas

(12) Teleskopinės kojėlės
indikatorius

(13) Kėdutės fiksavimo
indikatorius

(14) Kėdutės atjungimo
rankenėlė

(15) Galvos atrama

(16) Galvos atramos reguliavi-
mo rankena

(17) Kėdutės sukiojimo
rankenėlė

(18) Važiavimo krypties
indikatorius

(19) Padėties reguliavimo
rankena

(20) Diržo reguliavimo
mygtukas

(21) Pečių diržas

(22) Diržo sagtis

(23) Saggies liežuvėlis

(24) Juosmens diržai

(25) Centrinis reguliavimo
diržas











(26) Linijinė apsauga nuo šoni-
nio smūgio (L.S.P.)

(27) (L.S.P.) fiksavimo mygtukas

(28) Skyrelis naudojimo
instrukcijai

KITOKS KĖDUTĖS NAUDOJIMAS

40 – 105 cm, 0 M – approx. 4 Y max. 19 kg	76 – 105 cm, > 15 M – approx. 4 Y max. 19 kg
	

		
 40 – 48 cm		
 49 – 60 cm		
 61 – 105 cm		

 Įklotas naujagimiui yra skirtas jūsų vaikui apsaugoti ir turi būti naudojamas iki 60 cm ūgio vaikams.

Įdėklas naujagimiui **(1)** (jei įsigyta) jau yra įdėtas į automobilinę kėdutę, todėl kėdutę galima naudoti nuo 49 cm ūgio.

Naudojant pasirinktą papildomą įdėklą **(2)** (jei įsigyta) ypač mažiems naujagimiams, kėdutę galima naudoti nuo 40 cm. Šis įdėklas padeda pagerinti neišnešiotų ir naujagimių sėdėjimo padėtį. Jį reikia pašalinti, kai kūdikis viršija 48 cm ūgį.

Jei jūsų kūdikis pirmą kartą naudojant kėdutę yra aukštesnis nei 48 cm, įdėklas nereikalingas.

Pašalinkite įdėklą naujagimiui **(1)**, jei vaikas yra aukštesnis nei 60 cm.

Dydžio indikatorius **(3)** rodo, kokio ūgio turi būti vaikas, kad automobilinę kėdutę būtų galima naudoti atgręžtoje į priekį padėtyje.



TINKAMA PADĒTIS AUTOMOBILYJE

Bendra informacija

Tai pažangi i-Size vaikų sulaikymo sistema. Ji patvirtinta pagal JT reglamentą Nr. R129/04 naudoti i-Size suderinamose transporto priemonės sėdynėse, kaip nurodyta transporto priemonių gamintojų naudojimo vadovuose.

Tinkamos transporto priemonės sėdynės

- prastai yra suderinamos su visomis i-Size vaikų sulaikymo sistemomis.
- Tačiau gali būti taikomi apribojimai. Patikrinkite transporto priemonės suderinamumo sąrašą.

Jei jūsų transporto priemonėje nėra i-Size sėdynės

- Patikrinkite transporto priemonės suderinamumo sąrašą, kad įsitikintumėte, ar naudojimas galimas.
- Jei jūsų transporto priemonė nėra įtraukta į sąrašą, susisiekite su mūsų klientų aptarnavimo komanda dėl papildomos pagalbos.

Galiojantis suderinamumo sąrašas (internetu nuoroda) pateikiamas adresu:

go.cybex-online.com/sirona-g3-car-compatibility

Negarantuojama, kad visos sėdėjimo ir atlošimo padėtys gali būti naudojamos visose patvirtintose transporto priemonėse. Išsamesnės informacijos rasite transporto priemonės suderinamumo sąrašė.

Jei automobilyje mažai vietos, linijinę apsaugą nuo šoninio smūgio (L.S.P.) galima sulenkti.

MONTAVIMAS AUTOMOBILYJE NAUDOJANT BASE G / BASE G3

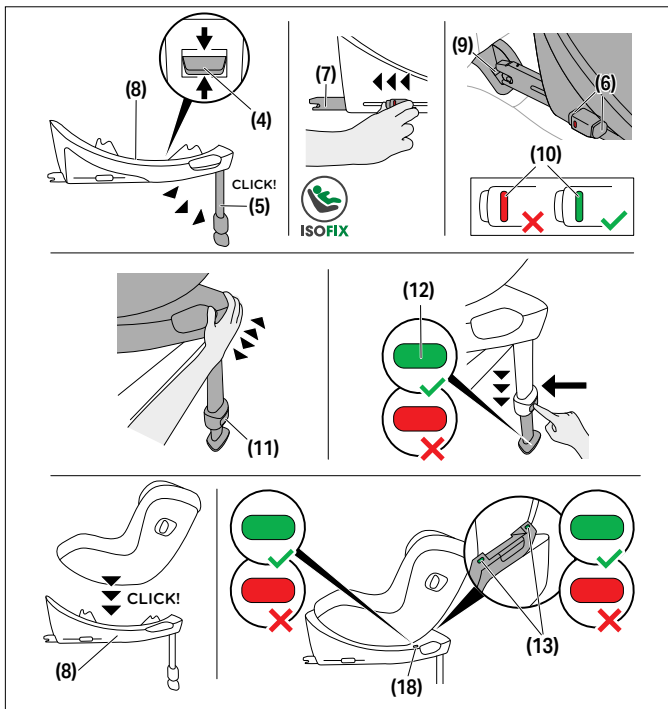

Visada įsitikinkite, kad...

- nugaros atramos automobilyje yra užfiksuotos vertikaliajose padėtyje;

- sėdynė būtų atitrukta kuo toliau, kai montuojate automobilinę kėdutę ant priekinės keleivio sėdynės.

💡 Išimant automobilinę kėdutę iš pakuotės, linijinė apsauga nuo šoninio smūgio (L.S.P.) atsilenkia automatiškai.

💡 Automobilinė kėdutė yra skirta naudoti tik ant atgręžtų į priekį automobilio sėdynių, kuriose yra sistema ISOFIX.

⚠️ **ĮSPĖJIMAS** Jei automobilinė kėdutė naudojama su baze, atraminė kojelė visada turi tiesiogiai liestis su transporto priemonės grindimis. Jei automobilio įduboje kojoms yra saugojimo skyriai, kreipkitės į automobilio gamintoją ir įsitikinkite, kad automobilio grindys yra tinkamos teleskopinei kojelei atremti.

⚠️ **ĮSPĖJIMAS** Nedėkite jokių daiktų automobilinės kėdutės priekyje esančioje kojoms skirtoje vietoje.

ⓘ **PRANEŠIMAS** Ant kai kurių automobilių sėdynių, kurios pagamintos iš jautrių medžiagų, kėdutė gali palikti žymių arba gali pakenkti spalvai. Kad išvengtumėte tokių pasekmių, po automobiline kėdute patieskite antklodę, rankšluostį ar panašų daiktą, kuris apsaugos automobilio sėdynę.

1. Laikykite važiavimo krypties valdymo (D.D.C.) mygtuką **(4)** vidurinėje padėtyje ir įsitikinkite, kad pagrindas yra pritaikytas atgal atsuktoms automobilinėms kėdutėms.
2. Lenkite teleskopinę kojelę **(5)**, kol ji užsifikuos tolimiausioje padėtyje.
3. Atjunkite ISOFIX atjungimo mygtukus **(6)**, kad išiestumėte ISOFIX fiksavimo rankenas **(7)**.

💡 ISOFIX atjungimo mygtukus galima atjungti nepriklausomai viena nuo kito ir atskirai sureguliuoti ISOFIX fiksavimo rankenas.

4. Stumkite ISOFIX fiksavimo rankenas **(7)** nuo pagrindo tiek, kiek daugiausia galima.

5. Padėkite pagrindą **(8)** ant reikiamos automobilio sėdynės.
6. Įstatykite ISOFIX fiksavimo rankenas **(7)** į ISOFIX tvirtinimo taškus **(9)**, kol jos užsifiksuos ir pasigirs spragtelėjimas. Du ISOFIX indikatoriai **(9)** persijungs iš RAUDONOS į ŽALIĄ šviesą.
7. Patikrinkite, ar pagrindas **(8)** yra saugus, mėgindami jį ištraukti iš ISOFIX tvirtinimo taškų **(9)**.
8. Pastumkite pagrindą **(8)** prie automobilio sėdynės nugaros atramos, kol jis visiškai priglus prie nugaros atramos.

💡 Pajudinus automobilinę kėdutę iš vienos pusės į kitą, ji prisispaus prie automobilio sėdynės nugaros atramos.

9. Paspauskite teleskopinės kojelės reguliavimo mygtuką **(11)** ir ištieskite kojelę, kol ji atsirems į automobilio grindis.
10. Ištraukite teleskopinę kojelę **(5)** iki kitos fiksavimo padėties, kad užtikrintumėte optimalų jėgos perdavimą.
11. Teleskopinės kojelės indikatorius **(12)** užsidegs ŽALIA šviesa, kai teleskopinė kojelė bus tinkamai pastatyta ant automobilio grindų.
12. Uždėkite automobilinę kėdutę ant pagrindo **(8)**.
13. Įsitikinkite, kad automobilinė kėdutė užsifiksavo tinkamoje vietoje ir pasigirdo SPRAGTELĖJIMAS.
14. Patikrinkite, ar ant pagrindo šviečia ŽALIAS kėdutės fiksavimo indikatorius **(13)**.
15. Montavimas yra baigtas, kai visi indikatoriai: ISOFIX indikatorius **(10)**, teleskopinės kojelės indikatorius **(12)**, kėdutės fiksavimo indikatorius **(13)** ir važavimo krypties indikatorius **(18)** rodo ŽALIA.

IŠĖMIMAS IŠ AUTOMOBILIO

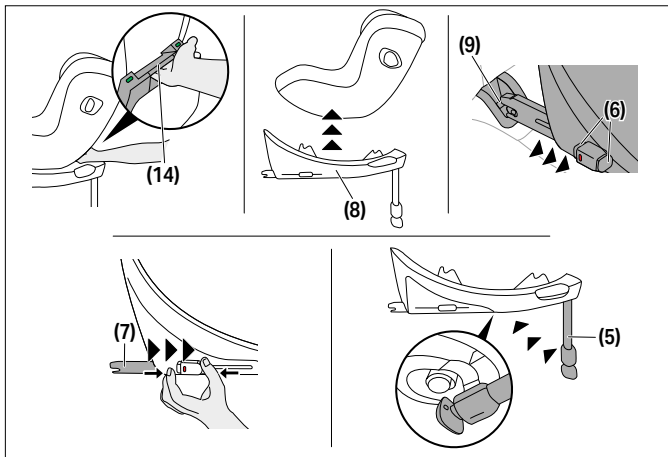

1. Norėdami atjungti automobilinę kėdutę nuo pagrindo **(8)**, pakelkite kėdutės atjungimo rankenėlę **(14)** į viršų.
2. Šiek tiek palenkite kėdutę ir nukelkite nuo pagrindo **(8)**.
3. Atjunkite ISOFIX fiksavimo rankenas **(7)** iš abiejų pusių, paspausdami ISOFIX atjungimo mygtukus **(6)** ir tuo pačiu metu patraukdami rankenas atgal.
4. Ištraukite pagrindą **(8)** iš ISOFIX tvirtinimo taškų **(9)**.
5. Nuimkite pagrindą **(8)** ir iki galo nustumkite ISOFIX fiksavimo rankenas **(7)** į transportavimo padėtį.
6. Sustumkite teleskopinę kojelę **(5)** atgal į pradinę padėtį ir sulenkite, kad sutaupytumėte vietos.



GALVOS ATRAMOS REGULIAVIMAS

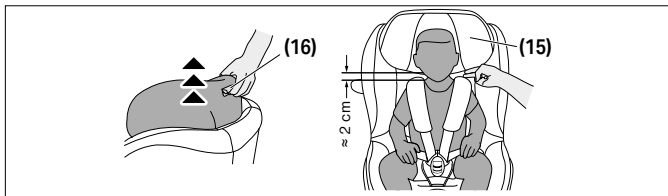

Norėdami sureguliuoti galvos atramą **(15)**, naudokite galvos atramos reguliavimo rankeną **(16)**, esančią galvos atramos gale. Reguliuodami galvos atramą **(15)** užtikrinkite, kad tarp vaiko pečių ir galvos atramos liktų ne didesnis negu 2 cm (maždaug dviejų pirštų) pločio tarpas.

PASUKIMO FUNKCIJA BASE G / BASE G3

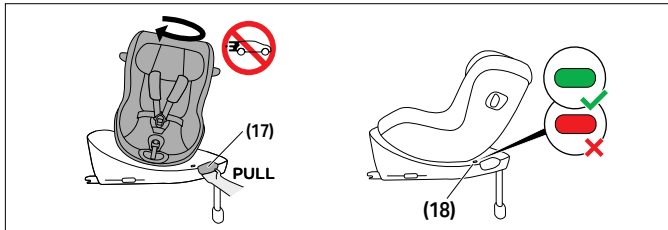

Patraukite ant pagrindo esančią kėdutės sukiojimo rankenėlę **(17)**, kad pasuktumėte automobilinę kėdutę. Prieš pradėdami kelionę įsitikinkite, kad kėdutė yra tinkamai užfiksuota, o važiavimo krypties indikatorius **(18)** yra ŽALIAS.



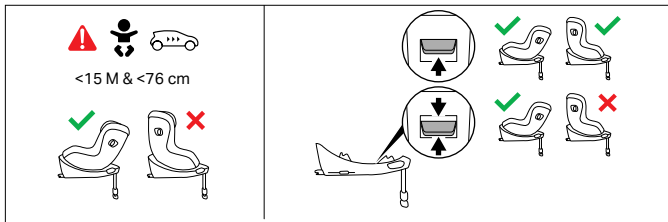

Kai vaikas bus vyresnis nei 15 mėnesių ir aukštesnis nei 76 cm, jį taip pat galima vežti atsuktą į priekį. Šiuo tikslu nustatykite krypties valdymo mygtuką į viršutinę padėtį.

- ⚡ Automobilinę kėdutę galima naudoti atsuktą nugarą į priekį visame vaiko dydžio diapazone.

GULĖJIMO PADĖTIES REGULIAVIMAS

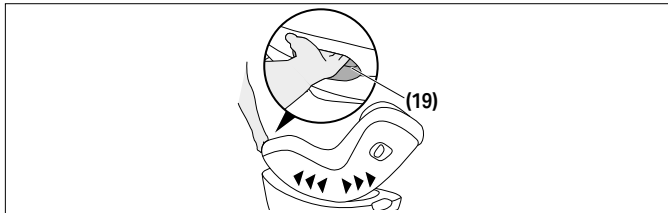

Norėdami nustatyti automobilinę kėdutę į pageidaujamą gulėjimo padėtį, paspauskite padėties reguliavimo rankeną **(19)** automobilinės kėdutės dešinėje pusėje.

- ⚡ Rekomenduojame naudoti tiesiausią gulėjimo padėtį vaikui, kuris dar negali sėdėti savarankiškai.
- ⚡ Visada įsitikinkite, kad nustačius kėdutę į gulimą ir sėdimąją padėtį pasigirsta automobilinės kėdutės užfiksavimo signalas.



VAIKO PRITVIRTINIMAS

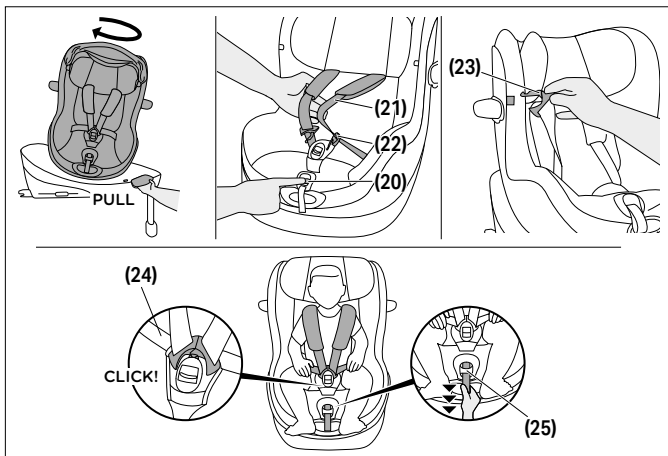

1. Pasukite automobilinę kėdutę į vaiko įsodinimo padėtį.
2. Nuspauskite diržo reguliavimo mygtuką **(20)** ir tuo pačiu metu patraukite abu pečių diržus **(21)**, kad juos atleistumėte.
3. Atsekite diržo sagtelę **(22)** tvirtai paspausdami raudoną mygtuką.
4. Dabar sagties liežuvelius **(23)** galima įstatyti į jiems skirtas vietas ant užvalkalo, naudojant integruotus magnetus.
5. Įsodinkite vaiką į automobilinę kėdutę sėdmenimis atgal.
6. Uždėkite pečių diržus **(21)** tiesiai virš vaiko pečių.
7. Sujunkite sagties liežuvelius **(23)** ir užfiksuokite juos diržo sagtyje **(22)**. Turite išgirsti spragtelėjimą.
8. Jei naudojate kėdutę su veržtuku "SensorSafe", uždarykite ir suspauskite veržtuką iki išgirsite spragtelėjimą, tada uždarytą veržtuką traukite žemyn link diržo sagties **(22)**.

9. Suveržkite juosmens diržus **(24)** ir užtraukite centrinį reguliavimo diržą **(25)**, kad suveržtumėte pečių diržus **(21)**, kol jie prilgus prie vaiko kūno.

💡 Saugos diržai turi būti pakankamai prigludę, kad ant diržų nebūtų įmanoma padaryti klosčių.

10. Jei naudojate veržtuką SENSORSAFE, nustatykite jį po pečių pagalvėlėmis.
11. Pasukite kėdutę į norimą padėtį. Atsukti kėdutę į priekį galima tik jei vaikas vyresnis nei 15 mėnesių ir aukštesnis nei 76 cm.

LINIJINĖS APSAUGOS NUO ŠONINIO SMŪGIO SULENKIMAS

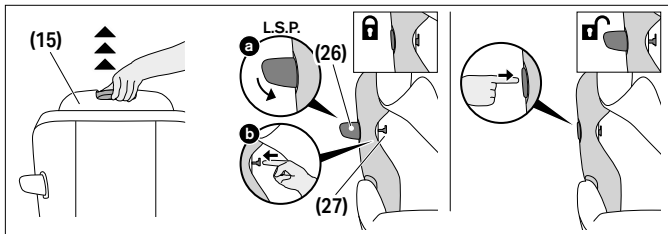

Norėdami sulenkti linijinę apsaugą nuo šoninio smūgio (L.S.P.) **(26)**, atlikite šiuos veiksmus:

1. Ištraukite galvos atramą **(15)** į aukščiausią padėtį ir atlenkite galvos atramos užvalkalą į viršų, kad atidengtumėte linijinės apsaugos nuo šoninio smūgio (L.S.P) fiksavimo mygtuką **(27)**.
2. Uždarykite linijinę apsaugą nuo šoninio smūgio (L.S.P) **(26)** ir laikykite ją nuspauštą žemyn. Paspauskite linijinės apsaugos nuo šoninio smūgio (L.S.P) fiksavimo mygtuką **(27)** į išorę.
3. Nuspaudus linijinės apsaugos nuo šoninio smūgio (L.S.P) fiksavimo mygtuką **(27)** tiek, kiek daugiausia galima, galima atjungti linijinę apsaugą nuo šoninio smūgio (L.S.P) **(26)**.



Norėdami ištiesti linijinę apsaugą nuo šoninio smūgio (L.S.P.) **(26)**, dar kartą stipriai paspauskite linijinės apsaugos nuo šoninio smūgio (L.S.P) zoną, kuri yra pažymėta PRESS (spausti).

AUTOMOBILINĖS VAIKO KĖDUTĖS UŽVALKALO NUĖMIMAS IR UŽDĖJIMAS



⚠ ĮSPĖJIMAS Automobilinės kėdutės negalima naudoti be jos užvalkalo. Naudokite tik originalų CYBEX automobilinės kėdutės užvalkalą, nes užvalkalas yra labai svarbus elementas, kuriuo užtikrinamas tinkamas kėdutės funkcionavimas. Jūs galite įsigyti papildomus užvalkaliukus pas savo pardavėją.

Automobilinės kėdutės užvalkalas sudarytas iš 4 dalių: pagrindinio užvalkalo, galvos atramos užvalkalo ir dviejų pečių pagalvėlių. Jie pritvirtinti prie kėdutės keliose vietose spaustukais ir „Velcro“ tipo užsegimais.

Norėdami nuimti užvalkalus, atlikite šiuos veiksmus:

1. Paspauskite diržo reguliavimo mygtuką **(20)** ir tuo pačiu metu patraukite abu pečių diržus **(21)**, kad juos atlaisvintumėte.
2. Atsekite diržo sagtį **(22)** tvirtai paspausdami raudoną mygtuką.
3. Nuimkite abi pečių pagalvėles.
4. Nuimkite įdėklą naujagimiui, jei jis dar naudojamas.
5. Atsekite visus spaustukus galvos atramos užvalkalo galinėje pusėje.
6. Nuimkite užvalkalo medžiagą nuo galvos atramos reguliavimo rankenos **(16)** galinėje galvos atramos pusėje.
7. Nuimkite galvos atramos užvalkalą.
8. Atkabinkite pagrindinį užvalkalą nuo numatyto kontūro ir aplink centrinį reguliavimo diržą, tada jį nuimkite.

Norėdami vėl pritvirtinti užvalkalą, atlikite šiuos veiksmus atvirkštine tvarka.

VALYMAS

Jei įsigijote automobilinę kėdutę su įklotu naujagimiui **(1)**, prieš skalbdami išimkite putplastį. Šiam tikslui audinyje yra paliktos angos.

⚠ ĮSPĖJIMAS Apdangalas yra neatskiriamas autokėdutės saugumo komponentas. Autokėdutė negali būti naudojama be uždangalo arba su uždangalu, kuris priklauso kitai automobilinei kėdutei.

ⓘ PRANEŠIMAS Užvalkalą galima skalbti tik 30 °C temperatūroje, pasirinkus švelnaus skalbimo programą, priešingu atveju užvalkalo audinys gali išblukti. Skalbkite užvalkalą atskirai nuo kitų skalbinių ir nedžiovinkite jo džiovyklėje arba tiesioginiuose saulės spinduliuose!

ⓘ PRANEŠIMAS Nenaudokite šiurkščių valymo priemonių ar baliklių! Plastikines dalis galima valyti švelniu valikliu ir šiltu vandeniu.

PRODUKTO PRIEŽIŪRA

Tam, kad garantuoti, jog jūsų automobilinė kėdutė suteiks maksimalų saugumą, yra būtina sekti tolimesnius nurodymus:

- Visi pagrindiniai autokėdutės komponentai turi būti reguliariai tikrinami saugumo sumetimais. Mechaninės dalys turi veikti be trikdžių.
- Įsitinkite, kad autokėdutė nėra įstrigusi tarp kietų detalių, tokių kaip automobilio durys ar kitos žalą galimai sukeliančios vietos.
- Pvz.: jeigu automobilinė kėdutė buvo nukritusi, gamintojas turi ją patikrinti prieš sekantį jos naudojimą.

PRODUKTO GYVAVIMO TRUKMĖ

Ši vaikiška sėdynė buvo suprojektuota taip, kad būtų galima atlikti sklandžiai numatytas funkcijas per produkto veikimo trukmę iki 8 metų. Nuolatinis plastiko dėvėjimasis, pavyzdžiui įtakojamas saulės spindulių (UV), gali sukelti pakitimus produkto savybėms.

Dėl didelių temperatūros svyravimų ir kitų nenumatytų atveju transporto priemonėse, yra būtina laikytis šių taisyklių::

- Jei automobilį ilgą laiką veikia tiesioginiai saulės spinduliai, vaiko kėdutę reikėtų išimti iš automobilio ar uždengti audeklu.
- Reguliariai tikrinkite visas sėdynės plastikines ir metalines dalis, kad jos nebūtų sugadintos, pasikeitusios formos ar spalvos. Jei pastebėjote bet kokį vaikiškos automobilinės kėdutės pakeitimą, sėdynę reikia išmesti, patikrinti ir galbūt turi būti pakeista gamintojo.
- Audinio pasikeitimas, ypač išblukimas, yra normalus, kai jis naudojamas transporto priemonėje ir nesumažina sėdynės funkcionalumo.

ATLIEKŲ TVARKYMAS

Kad apsaugoti aplinką, mes prašome vartotojo rūšiuoti ir tinkamai atsikratyti atliekomis, nuo pat produkto naudojimo pradžios (įpakavimas) iki pat pabaigos (autokėdutės dalys).

Šiukšlių utilizavimo reglamentavimas priklauso nuo regiono normatyvų. Kad tinkamai utilizuoti autokėdutę atsižvelgiant į reglamentus, susisieki su vietine atliekų tvarkymo agentūra ar valdžios atstovais. Visada laikykitės savo šalies atliekų tvarkymo reglamentų.

⚠ ĮSPĖJIMAS Dusimo pavojus! Laikykite plastikinį autokėdutės įpakavimą vaikams nepasiekiamoje vietoje.

GAMINTOJO GARANTIJA

CYBEX GmbH (Riedingerstr. 18, 95448 Bairoitas, Vokietija) suteikia šiam gaminiui 3 metų garantiją. Garantija galioja šalyje, kurioje pardavėjas pirmą kartą pardavė gaminį naudotojui. Garantijos turinį ir pagrindinę garantijos patvirtinimo informaciją rasite interneto svetainės go.cybex-online.com/manufacture-warranty-car-seats pagrindiniame puslapyje. Jei garantijos sąlygos yra nurodytos prekės aprašyme, jūsų teisės, susijusios su defektais, mūsų atžvilgiu lieka nepakitusios.

VIZUĀLIE APZĪMĒJUMI

BRĪDINĀJUMS

Signālvārds norāda iespējamu bīstamu situāciju, kas, ja to nenovērš, var izraisīt nāvi vai nopietnus savainojumus.

IEVĒRĪBAI

Signālvārds norāda iespējamu bīstamu situāciju, kas, ja to nenovērš, var izraisīt produkta vai citas īpašuma bojājumus.



Padomi un īpašas funkcijas, kas atvieglo automašīnas sēdekļa izmantošanu.



ok



nepareizi



Apmācību video*



Atpakaļ uz satura rādītāju*

*tikai digitāla lietošanas instrukcija

DROŠĪBA	439
PRODUKTA KOMPLEKTĀCIJA	443
DAŽĀDAS SĒDEKĻA IZMANTOŠANAS POZĪCIJAS	444
PAREIZA POZĪCIJA TRANSPORTLĪDZEKLĪ	445
UZSTĀDĪŠANA TRANSPORTLĪDZEKLĪ IZMANTOJOT BASE G / BASE G3	446
IZŅEMŠANA NO TRANSPORTLĪDZEKĻA	449
GALVAS BALSTA REGULĒŠANA	450
PAMATNES G / G3 ROTĀCIJAS FUNKCIJA	450
ATZVELŠANAS POZĪCIJAS REGULĒŠANA	451
BĒRNA DROŠA NOVIETOŠANA	452
LINEĀRĀS SĀNU TRIECIENA AIZSARDZĪBAS SALOCĪŠANA	453
SĒDEKĻA PĀRVALKA ATVIENOŠANA UN PIESTIPRINĀŠANA	454
TĪRĪŠANA	455
PRODUKTU APRŪPE	455
PRODUKTA DŽĪVES ILGUMS	455
LIKVIDĒŠANA	456
RAŽOTĀJA GARANTIJAS	456



SERTIFIKĀCIJA

UN R129/04

CYBEX Sirona G3

Vecums: apm. 3 mēneši – apm. 4 gadi

Izmēri: 61 – 105 cm

Svars: maks. 19 kg

Paldies, ka izvēlējāties **Sirona G3** automašīnas sēdekli.

DROŠĪBA

SVARĪGI Pirms bērna sēdekļa uzstādīšanas transportlīdzeklī uzmanīgi izlasiet šo lietotāja rokasgrāmatu un vienmēr to glabājiet turpmākai atsaucei.

⚠ BRĪDINĀJUMS

Ja neievērojat ražotāja norādījumus, var iestāties nāve vai nopietns savainojums. Lai jūsu bērns būtu pienācīgi aizsargāts, ir absolūti nepieciešams izmantot autosēdekli atbilstoši šajā lietotāja rokasgrāmatā sniegtajam aprakstam.

⚠ BRĪDINĀJUMS

Ja tiek izmantoti neatļauti modificēti autosēdekļi, var iestāties nāve vai nopietns savainojums. Bez tipa apstiprināšanas iestādes apstiprinājuma autosēdekli nedrīkst nekādā veidā pārveidot vai aprīkot.

Svarīga informācija

- Šis autosēdekļis ir apstiprināts saskaņā ar standartu UN R129/04.
- Nelietojiet to vērstu virzienā uz priekšu, ja bērns nav sasniedzis 15 mēnešu vecumu un 76 cm augumu. Neizmantojiet, ja bērns pārsniedz maksimālo svaru 19 kg vai augumu 105 cm.
- Šo autosēdekli drīkst uzstādīt tikai uz transportlīdzekļa sēdekļiem, kas saskaņā ar transportlīdzekļa rokasgrāmatu ir apstiprināti bērnu ierobežotājsistēmu lietošanai.

- Šo bērna sēdekli drīkst lietot vienīgi kopā ar Base G / Base G3, kas uzstādīta, izmantojot ISOFIX.
- Neizmantojiet nekādus citus slodzi nesošus kontaktpunktus, kas nav aprakstīti lietošanas instrukcijā un norādīti uz bērnu ierobežotājsistēmas.
- Lai autosēdekli nodrošinātu vislabāko iespējamo aizsardzību, durvju pusē vienmēr izmantojiet lineāro sānu trieciena aizsardzību (L.S.P.).
- Autosēdekli ir pārbaudīts un apstiprināts lietošanai, neatlokot lineāro sānu trieciena aizsardzību (L.S.P.).
- Lineārā sānu trieciena aizsardzība (L.S.P.), kas vērsta uz transportlīdzekļa iekšpusi, ir jāsaloka, ja autosēdekli tiek izmantots uz transportlīdzekļa priekšējā pasažiera sēdekļa vai aizmugurējā pasažiera sēdekli sēž cita persona.
- Pirms brauciena uzsākšanas pārlicinieties, ka pret transportlīdzekļa durvīm vērsta lineārā sānu trieciena aizsardzība (L.S.P.) ir pilnībā atlocīta.
- Klēpja drošības jostām abās pusēs jābūt iespējami zemāk pie bērna cirkšņiem, lai negadījumā tās būtu maksimāli efektīvas.
- Pirms katra brauciena pārlicinieties, ka piecu punktu drošības jostas ir pareizi noregulētas un cieši pieguļ bērna ķermenim. Drošības jostas nekad nedrīkst būt savītas!
- Tikai optimāli noregulēts galvas balsts var sniegt bērnam maksimālu aizsardzību un komfortu, vienlaikus nodrošinot, ka var atbilstoši pievilkt plecu drošības jostas.
- Braukšanas laikā autosēdeklim vienmēr jābūt nofiksētam virzienā uz aizmuguri vai uz priekšu.
- Aizverot automašīnas durvis vai noregulējot aizmugurējo sēdekli, vienmēr pārlicinieties, ka autosēdekli nebloķē cita virsma.
- Šī autosēdekļa maksimālais lietošanas ilgums ir 8 gadi. Autosēdekli kalpošanas laikā tiek pakļauts lielai slodzei, kas ar laiku izraisa tā materiāla kvalitātes izmaiņas.

- NEMĒĢINIET izjaukt sēdekļa detaļas, kas nav paredzētas noņemšanai, modificēt vai pievienot detaļas. Ja tiks izmantotas citas detaļas vai piederumi, izņemot oriģinālos, garantija zaudēs spēku.
- NEMĒĢINIET izmest autosēdekli sadzīves atkritumos. Ievērojiet šajā lietotāja rokasgrāmatā norādītos utilizācijas norādījumus.

Drošības norādījumi

⚠ BRĪDINĀJUMS



Priekšējā gaisa spilvena izraisītu traumu risks

Šo autosēdekli NAV ATĻAUTS uzstādīt uz priekšējā pasažiera sēdekļa, ja ir aktivizēts priekšējais drošības spilvens. Negadījumā tas var radīt traumas bērnam.

- Deaktivējiet priekšējo gaisa spilvenu.

⚠ BRĪDINĀJUMS

Nenostiprināta autosēdekļa izraisītu traumu risks

Avārijas apstāšanās gadījumā vai negadījumā nenostiprināts autosēdeklis var izraisīt traumas bērnam.

- Autosēdeklim vienmēr jābūt pareizi nostiprinātam transportlīdzeklī pat tad, ja tas netiek lietots.

⚠ BRĪDINĀJUMS

Nenostiprinātu priekšmetu izraisītu traumu risks

Avārijas apstāšanās gadījumā vai avārijas gadījumā nenostiprināti priekšmeti var izraisīt bērna vai citu pasažieru traumas.

- Bagāža vai citi priekšmeti, kas atrodas transportlīdzeklī, vienmēr ir rūpīgi jānostiprina.

⚠ BRĪDINĀJUMS**Dzīvībai bīstams apdraudējums ekstremālu temperatūru dēļ**

Ja bērni ilgstoši tiek pakļauti ekstremālām temperatūrām, pastāv traumu vai pat nāves risks.

- Nekad neatstājiet bērnu automašīnā nepieskatītu!

⚠ BRĪDINĀJUMS**Karstu komponentu izraisītu apdegumu risks**

Autosēdekļa daļas tiešos saules staros sakarst un var radīt bērnam ādas apdegumus.

- Aizsargājiet bērnu un autosēdekli no tiešas saules iedarbības.

⚠ BRĪDINĀJUMS**Bojāta autosēdekļa izraisītu traumu risks**

Negadījumā autosēdeklim var rasties vizuāli nepamanāmi bojājumi.

- Pēc negadījuma nomainiet autosēdekli. Šaubu gadījumā konsultējieties ar izplatītāju vai ražotāju.

PRODUKTA KOMPLEKTĀCIJA

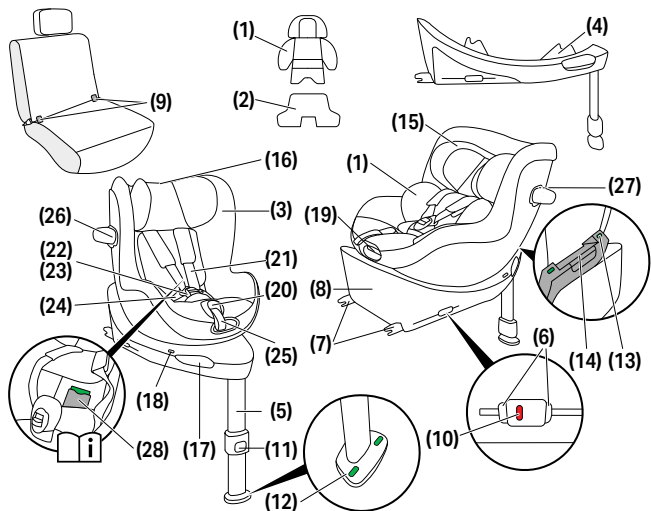

(1) Zidaiņu sēdekļa ieliktnis (ja iegādāts)

(2) Papildu ieliktnis (ja iegādāts)

(3) Izmēru indikators

(4) Braukšanas virziena uzraudzības sistēma (BVUS)

(5) Teleskopiskais statīvs

(6) ISOFIX fiksēšanas pogas

(7) ISOFIX bloķēšanas sviras

(8) Pamatne

(9) ISOFIX stiprinājuma punkti

(10) ISOFIX indikators

(11) Teleskopiskā statīva regulēšanas poga

(12) Teleskopiskā statīva indikators

(13) Sēdekļa bloķēšanas indikators

(14) Sēdekļa atvienošanas svira

(15) Galvas balsts

(16) Galvas balsta regulēšanas rokturis

(17) Sēdekļa rotācijas svira

(18) Braukšanas virziena indikators

(19) Pozīcijas regulēšanas rokturis

(20) Drošības jostas regulēšanas poga

(21) Plecu drošības josta

(22) Jostas sprādze

(23) Sprādzes mēlīte

(24) Klēpja drošības jostas

(25) Regulējama centrālā josta











(26) Lineārā sānu triecienu aizsardzība (L.S.P.)

(27) L.S.P. bloķēšanas poga

(28) Lietotāja rokasgrāmatas nodalījums

DAŽĀDAS SĒDEKĻA IZMANTOŠANAS POZĪCIJAS

40 – 105 cm, 0 M – approx. 4 Y max. 19 kg	76 – 105 cm, > 15 M – approx. 4 Y max. 19 kg
	

		
 40 – 48 cm		
 49 – 60 cm		
 61 – 105 cm		

 Zīdaiņu sēdekļa ieliktnis tiek izmantots, lai aizsargātu jūsu bērnu, un tas ir jāizmanto līdz brīdim, kad bērna auguma garums sasniedz 60 cm.

Zīdaiņu sēdekļa ieliktnis **(1)** (ja iegādāts) jau ir ievietots autosēdeklī, ļaujot to izmantot no 49 cm auguma.

Ar papildu ieliktni **(2)** (ja iegādāts), kas paredzēts īpaši maziem jaundzimušajiem, autosēdeklis ir izmantojams no 40 cm. Šis ieliktnis palīdz uzlabot priekšlaicīgi dzimušu un jaundzimušu bērnu sēdpozīciju.

Ieliktnis jāizņem, kad bērns pārsniedz 48 cm.

Ja jūsu bērns pirmajā lietošanas reizē ir garāks par 48 cm, ieliktnis nav nepieciešams.

Izņemiet zīdaiņu sēdekļa ieliktni **(1)**, ja bērns ir garāks par 60 cm.



Izmēru indikators **(3)** norāda garumu, kas jāsasniedz bērna augumam, pirms sēdekli atļauts pārvietot lietošanai virzienā uz priekšu.

PAREIZA POZĪCIJA TRANSPORTLĪDZEKLĪ

Vispārīga informācija

Šī ir uzlabota i-Size bērnu drošības sistēma. Tā ir apstiprināta saskaņā ar ANO noteikumiem Nr. R129/04 lietošanai i-Size saderīgās transportlīdzekļa sēdvietās, kā norādījuši transportlīdzekļu ražotāji savās lietošanas rokasgrāmatās.

Piemērotas transportlīdzekļa sēdvietas

- Transportlīdzekļa sēdvietas, kas marķētas ar i-Size logotipu, parasti ir saderīgas ar visām i-Size bērnu drošības sistēmām.
- Tomēr var tikt piemēroti ierobežojumi. Lūdzu, pārbaudiet transportlīdzekļa saderības sarakstu.

Ja jūsu transportlīdzeklim nav i-Size sēdvietas

- Pārbaudiet transportlīdzekļa saderības sarakstu, lai pārliecinātos, vai lietošana ir iespējama.
- Ja jūsu transportlīdzeklis nav norādīts sarakstā, lūdzu, sazinieties ar mūsu klientu apkalpošanas komandu, lai saņemtu papildu palīdzību.

Pašreizējais saderības saraksts (tīmekļa saite) ir pieejams vietnē:

go.cybex-online.com/sirona-g3-car-compatibility

Nav garantēts, ka visas sēdēšanas un atgāšanās pozīcijas var izmantot visos apstiprinātajos transportlīdzekļos. Sīkāku informāciju skatiet transportlīdzekļa saderības sarakstā.

Ja jūsu transportlīdzeklī nav pietiekoši daudz vietas, lineāro sānu trieciena aizsardzību (L.S.P.) ir iespējams salocīt.

UZSTĀDĪŠANA TRANSPORTLĪDZEKLĪ IZMANTOJOT BASE G / BASE G3

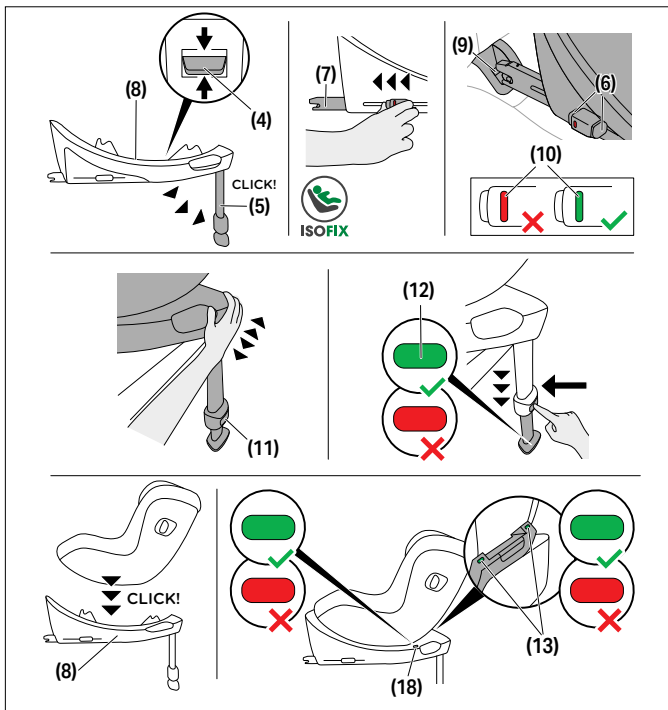

Vienmēr pārlicinieties, ka...

- atzveltnes transportlīdzeklī ir nostiprinātas vertikālā pozīcijā;

- uzstādot automašīnas sēdekli uz priekšējā pasažiera sēdekļa, transportlīdzekļa sēdeklis ir noregulēts pēc iespējas aizmugurējā pozīcijā.

 Lineārā sānu trieciena aizsardzība (L.S.P.) automātiski atlocās automašīnas sēdekļa izpakošanas laikā.

 Bērna sēdeklis ir paredzēts uzstādīšanai vienīgi uz transportlīdzekļu sēdekļiem, kas vērsti braukšanas virzienā un ir aprīkoti ar ISOFIX.

⚠ BRĪDINĀJUMS Ja automašīnas sēdeklītis tiek izmantots ar pamatni, atbalsta kājai vienmēr jābūt tiešā saskarē ar transportlīdzekļa grīdu. Ja jūsu transportlīdzeklim ir glabāšanas nodalījums zem sēdekļa, noteikti sazinieties ar transportlīdzekļa ražotāju, lai pārlicinātos, ka transportlīdzekļa grīda ir piemērota teleskopiskajam statīvam.

⚠ BRĪDINĀJUMS Nenovietojiet nekādus priekšmetus kāju zonā bērna sēdekļa priekšā.

ⓘ IEVĒRĪBAI Dažos transportlīdzekļa sēdekļos, kas izgatavoti no delikātiem materiāliem, automašīnas sēdekļa lietošana var radīt nospiedumus un/vai izraisīt krāsas maiņu. Lai to novērstu, zem automašīnas sēdekļa varat paklāt segu, divi vai tamlīdzīgu pārsegu, tādējādi aizsargājot transportlīdzekļa sēdekli.

1. Turiet braukšanas virziena uzraudzības sistēmas (BVUS) pogu **(4)** vidējā pozīcijā un pārliecinieties, ka pamatne ir pielāgota bērna sēdekļu uzstādīšanai pozīcijā pretēji braukšanas virzienam.
2. Atlieciet teleskopisko statīvu **(5)**, līdz tas nofiksējas priekšējā pozīcijā.
3. Atlaidiet ISOFIX fiksēšanas pogas **(6)**, lai pagarinātu ISOFIX bloķēšanas sviras **(7)**.

 Katru ISOFIX fiksēšanas pogu var atbrīvot atsevišķi, tādējādi ļaujot atsevišķi pielāgot arī katru ISOFIX bloķēšanas sviru.

4. Izbīdiēt ISOFIX bloķēšanas sviras **(7)** no pamatnes vistālākajā iespējamajā pozīcijā.
5. Novietojiet pamatni **(8)** uz atbilstošā transportlīdzekļa sēdekļa.
6. Iebīdiēt ISOFIX bloķēšanas sviras **(7)** ISOFIX stiprinājuma punktos **(9)**, līdz tās nofiksējas ar dzirdamu klikšķi. Abu ISOFIX indikatoru **(10)** krāsa nomainīsies no SARKANAS uz ZAĻU.
7. Pārliecinieties, ka pamatne **(8)** ir droši nofiksēta, mēģinot to izvilkt no ISOFIX stiprinājuma punktiem **(9)**.
8. Bīdiēt pamatni **(8)** pret transportlīdzekļa sēdekļa atzveltni, līdz tā ir pilnībā izlīdzināta ar atzveltni.

💡 Pārvietojot automašīnas sēdekli no vienas puses uz otru, tas arī tiks nostiprināts pret transportlīdzekļa atzveltni.

9. Nospīdiēt teleskopiskā statīva regulēšanas pogu **(11)** un pagariniet statīvu, līdz tas pieskaras transportlīdzekļa grīdai.
10. Lai nodrošinātu optimālu slodzes pārnēsi, izbīdiēt teleskopisko statīvu **(5)** līdz nākamajai bloķēšanas pozīcijai.
11. Kad teleskopiskais statīvs ir pareizi novietots uz automašīnas grīdas, teleskopiskā statīva indikatora **(12)** krāsa nomainās uz ZAĻU.
12. Novietojiet bērna sēdekli uz pamatnes **(8)**.
13. Lūdzu, pārliecinieties, ka bērna sēdeklis ar dzirdamu klikšķi nofiksējas tam paredzētajā vietā.
14. Pārbaudiet, vai uz pamatnes esošā sēdekļa bloķēšanas indikatora **(13)** krāsa ir ZAĻA.
15. Uzstādīšana ir pabeigta, kad visi indikatori: ISOFIX indikators **(10)**, teleskopiskā statīva indikators **(12)**, sēdekļa bloķēšanas indikators **(13)** un braukšanas virziena indikators **(18)** rāda ZAĻA.

IZŅEMŠANA NO TRANSPORTLĪDZEKĻA

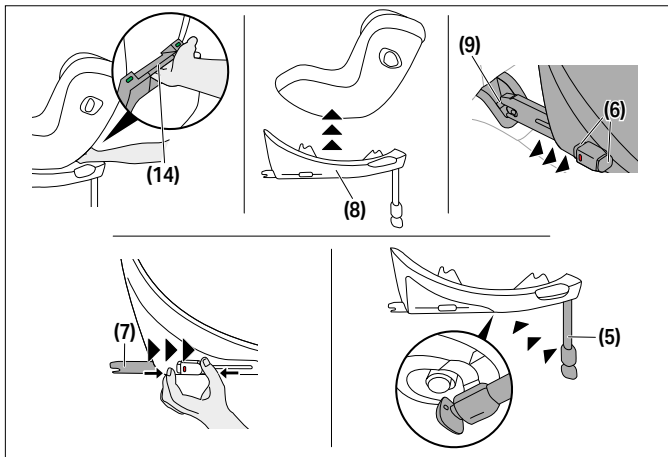

1. Lai atvienotu bērna sēdekli no pamatnes **(8)**, velciet uz augšu sēdekļa atvienošanas pogu **(14)**.
2. Nedaudz sasveriet sēdekli un noceliet no pamatnes **(8)**.
3. Atbrīvojiet abu pušu ISOFIX bloķēšanas sviras **(7)**, nospiežot ISOFIX fiksēšanas pogas **(6)** un vienlaicīgi pavelkot tās atpakaļ.
4. Izvelciet pamatni **(8)** no ISOFIX stiprinājuma punktiem **(9)**.
5. Noņemiet pamatni **(8)** un pilnībā iebīdiet ISOFIX bloķēšanas sviras **(7)** transportēšanas pozīcijā.
6. Iebīdiet teleskopisko statīvu **(5)** atpakaļ sākotnējā pozīcijā un pēc tam nolokiet to, lai atbrīvotu vietu.



GALVAS BALSTA REGULĒŠANA

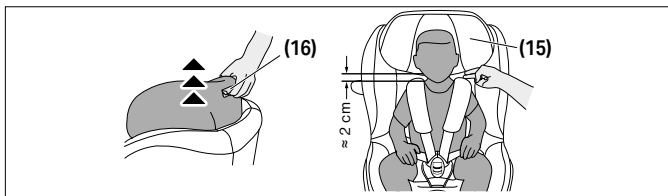

Lai noregulētu galvas balstu **(15)**, izmantojiet galvas balsta regulēšanas rokturi **(16)**, kas atrodas galvas balsta aizmugurē. Regulējot galvas balstu **(15)**, pārliecinieties, ka starp bērna pleciem un galvas balstu paliek ne vairāk kā 2 cm (apm. 2 pirkstu platums) attālums.

PAMATNES G / G3 ROTĀCIJAS FUNKCIJA

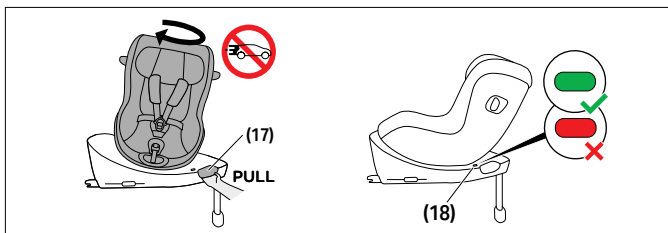

Lai pagrieztu bērna sēdekli, pavelciet pamatnē integrēto sēdekļa rotācijas sviru **(17)**. Pirms brauciena uzsākšanas pārliecinieties, ka sēdeklis ir pienācīgi nofiksēts tam paredzētajā vietā un braukšanas virziena indikators **(18)** ir ZAĻĀ krāsā.



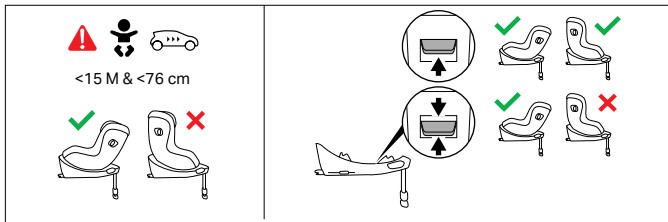

Kad bērns ir sasniedzis 15 mēnešu vecumu un viņa auguma garums pārsniedz 76 cm, bērnu drīkst pārvadāt arī ar skatu uz priekšu. Šim nolūkam braukšanas virziena uzraudzības sistēmas (BVUS) pogu iestatiet augšējā pozīcijā.

Šo bērna sēdekli var lietot pretēji braukšanas virzienam, ievērojot norādījumus par ieteicamo bērna augumu un svaru.

ATZVELŠANAS POZĪCIJAS REGULĒŠANA

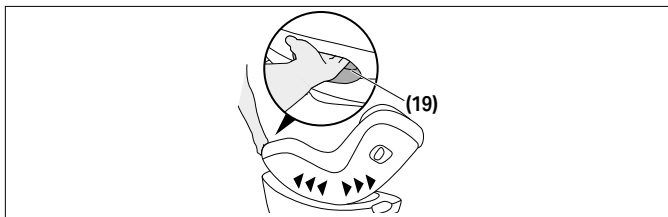

Lai noregulētu automašīnas sēdekli vēlamajā atzvelšanas pozīcijā, nospiediet automašīnas sēdekļa priekšpusē esošo pozīcijas regulēšanas rokturi **(19)**.

Bērniem, kuri vēl nespēj patstāvīgi sēdēt taisni, iesakām izmantot lēzeno guļus stāvokli.

- 💡 Regulējot automašīnas sēdekli guļus vai sēdēšanas pozīcijā, vienmēr pārlicinieties, ka, sēdeklim ieņemot pareizu pozīciju, atskan sadzirdams klikšķis.

BĒRNA DROŠA NOVIEĻŠANA

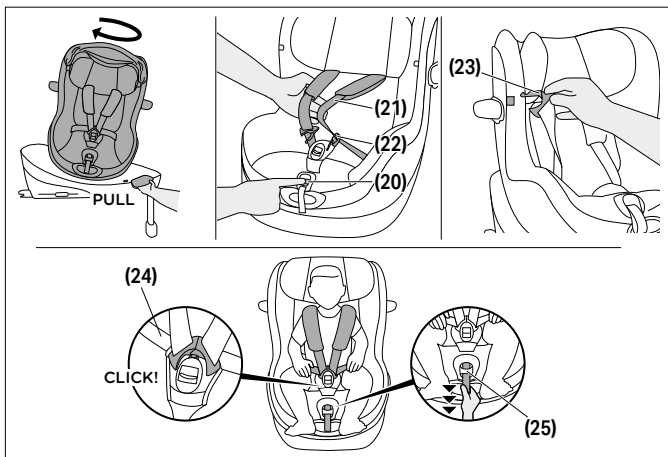

1. Pagrieziet sēdekli lietošanas pozīcijā.
2. Nospiediet jostas regulēšanas pogu **(20)** un vienlaikus pavelciet abas plecu jostas **(21)**, lai tās atbrīvotu.
3. Stingri nospiežot sarkano pogu, atlaidiet jostas sprādzi **(22)**.
4. Sprādes mēlītes **(23)** tagad var piestiprināt norādītajās vietās uz pārvalka, izmantojot integrētās cilpas.
5. Ievietojiet bērnu automašīnas sēdekli ar muguru pret aizmuguri.
6. Novietojiet plecu jostas **(21)** tieši pāri bērna pleciem.
7. Salieciet kopā abas sprādes mēlītes **(23)** un nofiksējiet tās drošības jostas sprādzē **(18)**. Jums vajadzētu sadzirdēt klikšķi.



8. Ja izmantojat sēdekli, kas aprīkots ar aizdari SensorSafe Clip, aiztaisiet aizdari un saspiediet to, līdz sadzirdat klikšķi, pēc tam bīdiet aizvērto aizdari uz leju jostas sprādzes **(22)** virzienā.
9. Pievelciet klēpja drošības jostas **(24)** un pēc tam savelciet centrālo regulēšanas drošības jostu **(25)**, lai pievilktu plecu jostas **(21)**, līdz tās cieši pieguļ jūsu bērna ķermenim.

 Jostas jāpievelk pietiekami cieši, lai siksnas būtu nostieptas un neveidotos krokas.

10. Izmantojot aizdari SensorSafe Clip, novietojiet aizdari tieši zem plecu spilventiņiem.
11. Pagrieziet sēdekli vēlamajā braukšanas pozīcijā. Sēdekli atļauts pagriezt braukšanas virzienā vienīgi tad, ja bērna vecums ir vismaz 15 mēneši un bērna garums ir vismaz 76 cm.

LINEĀRĀS SĀNU TRIECIENA AIZSARDZĪBAS SALOCĪŠANA

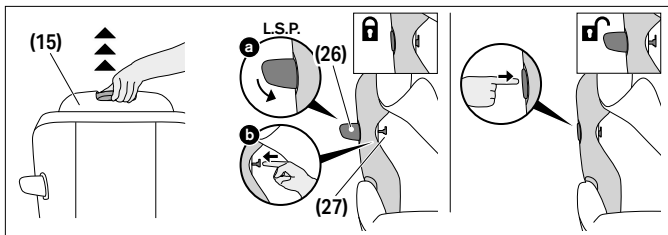

Lineārās sānu trieciena aizsardzības (L.S.P.) salocīšanai **(26)** ievērojiet tālāk norādītās darbības.

1. Pilnībā izvelciet galvas balstu **(15)** un uz augšu atlociet galvas balsta pārvalku, lai atsegtu L.S.P. bloķēšanas pogu **(27)**.
2. Salociet lineāro sānu trieciena aizsardzību (L.S.P.) **(26)** un turiet salocītu. Nospiediet L.S.P. bloķēšanas pogu **(27)**, izvirzot to uz āru.



3. Tiklīdz L.S.P. bloķēšanas poga **(27)** ir pilnībā izvirzīta uz āru, lineāro sānu trieciena aizsardzību (L.S.P.) **(26)** var atlaist.

Lai atkārtoti atlocītu lineāro sānu trieciena aizsardzību (L.S.P.) **(26)**, stingri nospiediet L.S.P. zonu, kas apzīmēta ar SPIEST (PRESS).

SĒDEKĻA PĀRVALKA ATVIENOŠANA UN PIESTIPRINĀŠANA



▲ BRĪDINĀJUMS Automašīnas sēdekli nedrīkst lietot bez automašīnas sēdekļa pārvalka. Pārliecinieties, ka tiek izmantots tikai oriģinālais CYBEX automašīnas sēdekļa pārvalks, jo tas ir būtisks elements ierobežotājsistēmas snieguma nodrošināšanai. Rezerves pārseģus var iegādāties pie mazumtirgotāja.

Automašīnas sēdekliša pārvalks sastāv no 4 daļām: galvenā pārvalka, galvas balsta pārvalka un diviem plecu polsteriem. Tie ir piestiprināti pie sēdekliša vairākās vietās ar spiedpogām un „Velcro” stiprinājumiem.

Lai noņemtu pārvalkus, rīkojieties šādi:

1. Nospiediet drošības jostas regulēšanas pogu **(20)** un vienlaikus pavelciet abas plecu drošības jostas **(21)**, lai tās atbrīvotu.
2. Atveriet jostas sprādzi **(22)**, stingri nospiežot sarkano pogu.
3. Noņemiet abus plecu polsterus.
4. Noņemiet zīdaiņu sēdekļa ieliktni, ja tas vēl tiek izmantots.
5. Atveriet visas spiedpogas galvas balsta pārvalka aizmugurē.
6. Noņemiet pārvalka materiālu no galvas balsta regulēšanas roktura **(16)** galvas balsta aizmugurē.
7. Noņemiet galvas balsta pārvalku.
8. Atvienojiet galveno pārvalku no paredzētās kontūras un ap regulējamo centrālo jostu, pēc tam noņemiet to.

Lai atkārtoti uzliktu pārvalku, veiciet darbības apgrieztā secībā.

TĪRĪŠANA

Ja iegādājāties sēdekli ar zīdaiņu sēdekļa ieliktni **(1)**, pirms mazgāšanas nepieciešams izņemt polsterējumu. Šim nolūkam audumā ir atveres.

⚠ BRĪDINĀJUMS Pārvalks ir neatņemama automašīnas sēdekļa drošības konstrukcijas sastāvdaļa. Autosēdekli nekad nedrīkst izmantot bez pārvalka, vai ar pārvalku no cita automašīnas sēdekļa.

ⓘ IEVĒRĪBAI Pārvalku drīkst mazgāt tikai 30 °C temperatūrā, izmantojot saudzējošu mazgāšanas programmu, jo pretējā gadījumā pastāv risks izraisīt pārklājuma auduma krāsas maiņu. Lūdzu, mazgājiet pārvalku atsevišķi no citas veļas un nežāvējiet to žāvētājā vai tiešos saules staros!

ⓘ IEVĒRĪBAI Nekādā gadījumā nelietojiet spēcīgas iedarbības tīrīšanas līdzekļus vai balinātājus! Plastmasas daļas var tīrīt ar maigas iedarbības tīrīšanas līdzekli un siltu ūdeni.

PRODUKTU APRŪPE

Lai garantētu, ka jūsu auto sēdeklis nodrošina maksimālu aizsardzību, ir svarīgi ievērot šādus punktus:

- Visas galvenās sastāvdaļas automašīnas sēdeklim ir regulāri jāpārbauda. Mehāniskām daļām ir jādarbojās bez problēmām.
- Pārliedzinieties, ka auto sēdeklis nav iesprūdis starp cietām daļām, piemēram, automašīnas durvis, sēdekļu sliedes uc, kas var sabojāt to.
- Ja piem. autokrēsls ir kritis, tas ir jāpārbauda no ražotājupuses.

PRODUKTA DZĪVES ILGUMS

Šis bērnu sēdeklītis ir izveidots tā, lai būtu iespējams izpildīt paredzētās funkcijas ar parastu lietošanu, lai produkta kalpošanas ilgums būtu apm. 8 gadi. Plastmasas daļu pakāpenisks nodilums, piemēram kas radies tiešu saules staru iedarbībā, var viegli ietekmēt produkta īpašības.

Tā kā ļoti augstas temperatūras svārstības un citi neparedzami spriegumi ir iespējami transportlīdzekļos, nepieciešams ievērot šādus punktus:

- Ja transportlīdzeklis ir pakļauts spēcīgai tiešai saules gaismas uz ilgu laiku, bērnu sēdeklītis jāizņem no transportlīdzekļa vai jāpārklāj.
- Regulāri pārbaudiet visas plastmasas un metāla detaļas. Ja jūs novērojat jebkādas izmaiņas bērnu sēdeklī, sēdekli jāpārbauda, jāiznīcina vai jānomaina.
- Lietošanas laikā auduma izmaiņas, īpaši izbalēšanu, ir normāla paradība un tās neietekmē sēdekļa funkcijas.

LIKVIDĒŠANA

Lai aizsargātu vidi, mēs lūdzam lietotājam, atdalīt un atbrīvoties no atkritumiem, kas rodas pie lietošanas sākuma (iepakojuma) un beigu (produkta daļas) pēc autokrēsla lietošanas beigām.

Atkritumu šķirošanas noteikumi var atšķirties pēc vietējiem likumiem. Lai nodrošinātu, ka auto sēdeklis tiek jālikvidē saskaņā ar noteikumiem, sazinieties ar apgabala atkritumu izvešana aģentūru vai vietējo iestādi. Vienmēr ievērojiet savas valsts atkritumu likvidācijas noteikumus.

⚠ BRĪDINĀJUMS Nosmakšanas risks! Plastmasas iepakojuma materiālus bērnam nesasniedzamā vietā.

RAŽOTĀJA GARANTIJAS

CYBEX GmbH (Riedingerstr. 18, 95448 Bayreuth, Vācija) piešķir šim produktam 3 gadu garantiju. Garantija ir spēkā valstī, kurā mazumtirgotājs šo produktu sākotnēji pārdeva klientam. Garantijas saturs un visa būtiskā informācija, kas nepieciešama garantijas izmantošanai, ir pieejama mūsu mājaslapā:

go.cybex-online.com/manufacture-warranty-car-seats. Ja preces aprakstā ir norādīta garantija, jūsu likumīgās tiesības pret mums attiecībā uz defektiem netiek ietekmētas.

GÖRSEL DİL

⚠ UYARI

Sinyal kelimesi, eğer önlenmezse ölüm veya ciddi yaralanma ile sonuçlanabilecek olası tehlikeli bir durumu gösterir.

ⓘ DUYURU

Sinyal kelimesi, eğer önlenmezse ürüne veya diğer mülklere zarar verebilecek olası tehlikeli bir durumu gösterir.



Araba koltuğunu kullanmayı kolaylaştıran ipuçları ve özel özellikler.



doğru



yanlış



öğretici video*



metinden konuşmaya*



içindekilere geri dön*

*yalnızca dijital kullanıcı kılavuzu



GÜVENLİK	459
ÜRÜN PARÇALARI	463
KOLTUKLARIN FARKLI KULLANIMLARI	464
ARAÇTAKİ DOĞRU KONUM	465
ARACA BASE G / BASE G3 KULLANARAK KURULUM	466
ARAÇTAN ÇIKARMA	469
BAŞ DESTEĞİNİ AYARLAMA	470
DÖNME FONKSİYONU BASE G / BASE G3	470
ARKAYA YATMA KONUMUNU AYARLAMA	471
ÇOCUĞU EMNİYETE ALMA	472
LİNEER YAN DARBE KORUMASINI KATLAYARAK KAPATMA	473
KOLTUK KILIFINI ÇIKARMA VE YENİDEN TAKMA	474
TEMİZLEME	475
ÜRÜNÜN BAKIMI	475
ÜRÜN ÖMRÜ	476
İMHA	476
İMALATÇI GARANTİSİ	477



CERTIFICATION

UN R129/04

CYBEX Sirona G3

Yaş: yaklaşık 3 ay – yaklaşık 4 yaş

Boyut aralığı: 61 - 105 cm

Ağırlık: maks. 19 kg

Araba koltuğunuzu seçerken **Sirona G3**'a karar verdiğiniz için teşekkür ederiz.

GÜVENLİK



ÖNEMLİ Aracınıza araba koltuğunu takmadan önce bu kullanım kılavuzunu dikkatli şekilde okuyun ve gelecekte bakmak üzere daima yakınınızda bulundurun.

⚠ UYARI

Üreticinin talimatlarına uymazsanız ölüm veya ciddi yaralanma meydana gelebilir. Çocuğunuzu uygun bir biçimde korumak için araba koltuğunuzu bu kullanım kılavuzunda belirtildiği şekilde kullanmanız çok önemlidir.

⚠ UYARI

Yetkisiz değiştirilmiş araba koltukları kullanılırsa ölüm veya ciddi yaralanma meydana gelebilir. Onay Kurumu'nun onayı olmadan araba koltuğu üzerinde değişiklik yapılamaz veya herhangi bir ekleme yapılamaz.

Önemli Bilgiler

- Bu araba koltuğu UN R129/04'e göre yetkilendirilmiştir.
- Çocuğunuzun yaşı 15 ayı geçmeden ve boyu 76 cm'ye ulaşmadan önce koltuğu öne bakar şekilde kullanmayın. Çocuk 19 kg ağırlığı veya 105 cm boyu aşarsa kullanımı durdurun.



- Araba koltuğunun mümkün olan en iyi korumayı sağlayabilmesi için her zaman kapı tarafındaki Lineer Yan Darbe Korumasını (L.S.P.) kullanın.
- Araba koltuğu, Lineer Yan Darbe Koruması (L.S.P.) açık olmadığında da kullanıma yönelik olarak test edilmiş ve onaylanmıştır.
- Aracın iç tarafına bakan Lineer Yan Darbe Koruması (L.S.P.) araba koltuğu ön yolcu koltuğunda kullanıldığı veya aracın arka koltuğunda başka bir kişi oturduğu takdirde katlı olmalıdır.
- Bu araba koltuğu yalnızca çocuk emniyet kemerleri konusunda kullanımı araç kullanım kılavuzuna göre onaylanmış araç koltuklarına monte edilebilir.
- Bu araba koltuğu yalnızca ISOFIX kullanılarak takılan Base G / Base G3 ile birlikte kullanılabilir.
- Kullanım Kılavuzu'nda belirtilenler ve çocuk koltuğunda belirtilenler dışında herhangi bir yük taşıyan temas noktası kullanmayın.
- Emniyet kemerinin kucak kısmı çocuğunuzun karnı boyunca olası bir kaza sırasında optimum bir koruma sağlamak için mümkün olan en alt yerden geçmelidir.
- Her seyahatten önce beş noktalı kemerin doğru ayarlandığından ve çocuğun vücuduna sıkıca oturduğundan emin olun. Kemerler asla bükülmemelidir!
- Yalnızca optimum olarak ayarlanmış bir baş desteği omuz kemerlerinin doğru biçimde ayarlanmış olmasını sağlayarak çocuğunuza maksimum güvenlik ve konfor sağlayabilir.
- Sürüş sırasında araba koltuğu her zaman arkaya veya öne bakan durumda kilitlemiş olmalıdır.
- Araba koltuğunun araç kapısı kapanırken veya arka koltuk ayarlanırken herhangi bir yüzeye takılmamış olduğundan her zaman emin olun.
- Bu araba koltuğunu 8 yıldan daha uzun bir süre kullanmayın. Araba koltuğu kullanım ömrü boyunca yüksek strese maruz kalır,



bu da ilerleyen zamanla malzemesinin kalitesinde deęişikliklere yol açar.

- Çıkarılması amaçlanmayan bir parçayı sökmeye, deęiştirmeye veya koltuęa her-hangi bir parça eklemeye ÇALIŞMAYIN. Orijinal olmayan parçalar veya aksesuar-lar kullanılırsa garanti geçersiz olacaktır.
- Araba koltuęunu evsel atık yoluyla kendiniz atmaya ÇALIŞMAYIN. Lütfen bu kullanım kılavuzunda belirtilen atma talimatlarını izleyin.

Güvenlik Talimatları

⚠ UYARI



Ön hava yastığından kaynaklanan yaralanma riski

Bu araba koltuęunun ön yolcu koltuęuna, ön hava yastığı etkin haldeyken kurulması YASAKTIR. Bir kaza durumunda çocuęunuzun yaralanmasına neden olabilir.

- Ön hava yastığını devre dıőı bırakın.

⚠ UYARI

Güvenli olmayan araba koltuęu nedeniyle yaralanma riski

Acil durdurma veya kaza durumunda, güvenli olmayan bir arabakoltuęu çocuęunuzun yaralanmasına neden olabilir.

- Çocuk koltuęu, kullanılmadıęı zamanlarda bile araç içindeyken daima doęru şekilde sabitlenmiő halde olmalıdır.

⚠ UYARI

Güvenli olmayan nesnelere yaralanma riski

Acil durdurma veya kaza durumunda, güvenli olmayan nesnelere çocuęunuzun veya dięer yolcuların yaralanmasına neden olabilir.

- Araçta bulunan bavul veya dięer eőyalar, her zaman saęlam bir şekilde emniyete alınmalıdır.

⚠ UYARI**Aşırı sıcaklıklar nedeniyle hayati tehlike**

Çocuklar uzun süre aşırı sıcaklıklara maruz kalırsa, yaralanma veya hatta ölüm riski vardır.

- Çocuğunuzu asla arabanın içinde gözetimsiz bırakmayın!

⚠ UYARI**Sıcak bileşenlerden kaynaklanan yanık riski**

Araba koltuklarının parçaları doğrudan güneş ışığına maruz kaldığında ısınabilir ve çocuğunuzun cildini yakabilir.

- Çocuğunuzu ve çocuk koltuğunu direkt güneş temasından koruyunuz.

⚠ UYARI**Hasarlı araba koltuğun nedeniyle yaralanma riski**

Yaşanan bir kazada, çocuk koltuğu gözle saptanamayan hasarlar almış olabilir.

- Lütfen bir kazadan sonra koltuğu değiştirin. Şüphe durumunda lütfen satıcıya veya üreticiye başvurun.



ÜRÜN PARÇALARI

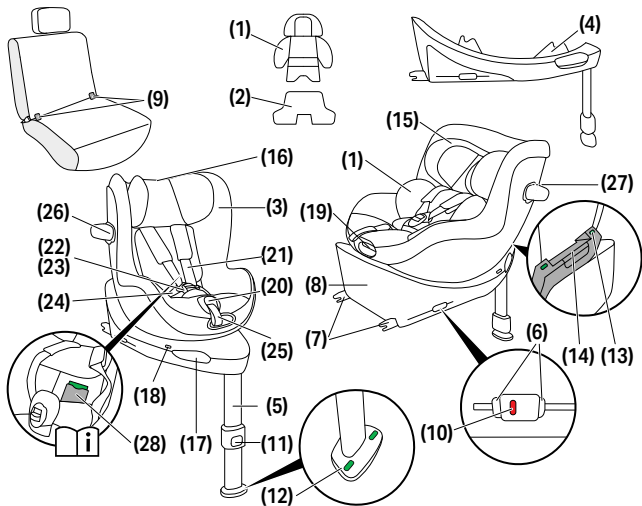

(1) Bebek döşemesi
(satın alındıysa)

(2) Opsiyonel ilave ara
parçası (satın alındıysa)

(3) Boyut göstergesi

(4) Sürüş yönü kontrolü
(D.D.C)

(5) Yük bacağı

(6) ISOFIX bırakma
düğmeleri

(7) ISOFIX kilitleme kolları

(8) Base

(9) ISOFIX ankraj noktaları

(10) ISOFIX göstergesi

(11) Yük bacağı ayar
düğmesi

(12) Yük bacağı göstergesi

(13) Koltuk kilitleme
göstergesi

(14) Koltuk serbest bırakma
kolu

(15) Baş dayama yeri

(16) Baş dayama yeri ayar
kolu

(17) Koltuk dönüş kolu

(18) Sürüş yönü göstergesi

(19) Konum ayar kolu

(20) Kemer ayar düğmesi

(21) Omuz kemeri

(22) Kemer tokası

(23) Toka dili

(24) Karın kemerleri

(25) Merkezi ayar kemeri



(26) Lineer Yan Darbe
Koruması (L.S.P.)











(27) L.S.P. kilitleme
düğmesi

(28) Kullanım kılavuzu
bölmesi

KOLTUKLARIN FARKLI KULLANIMLARI



40 – 105 cm, 0 M – approx. 4 Y max. 19 kg	76 – 105 cm, > 15 M – approx. 4 Y max. 19 kg
	

		
 40 – 48 cm		
 49 – 60 cm		
 61 – 105 cm		

💡 Bebek döşemesi çocuğunuzu korumak için kullanılır ve çocuğunuzun boyu 60 cm'ye ulaşana kadar kullanılmalıdır.

Bebek döşemesi **(1)** (satın alındıysa) zaten araba koltuğuna yerleştirilmiştir, böylece araba koltuğu 49 cm boydan itibaren kullanılabilir.

Özellikle küçük yeni doğanlar için opsiyonel ilave ara parçası **(2)** (satın alındıysa) ile araba koltuğu 40 cm boydan itibaren kullanılabilir. Bu ara parça, prematüre ve yeni doğan bebeklerin oturma pozisyonunu iyileştirmeye yardımcı olur.

Bebek 48 cm boyunu aştığında bu ara parça çıkarılmalıdır.

Bebeğiniz araba koltuğunu ilk kez kullanırken 48 cm'den uzunsa, ara parça gerekli değildir.



Çocuk 60 cm'den uzun olduğunda bebek dōşemesi **(1)** çıkarılmalıdır. Boyut göstergesi **(3)** çocuđunuzun boyunun koltuđun öne bakacak şekilde yerleřtirilebilmesi için olması gereken uzunluđu göstermektedir.

ARAÇTAKİ DOĐRU KONUM



Genel Bilgiler

Bu, i-Size Geliřtirilmiř Çocuk Emniyet Sistemidir. Araç üreticilerinin araç kullanım kılavuzlarında belirttiđi şekilde, i-Size uyumlu araç koltuklarında kullanılmak üzere BM Yönetmeliđi No. R129/04'e göre onaylanmıřtır.

Uygun Araç Koltukları

- i-Size logosu ile iřaretlenmiř araç koltukları, genellikle tüm i-Size çocuk emniyet sistemleriyle uyumludur.
- Ancak, bazı sınırlamalar olabilir. Lütfen araç uyumluluk listesini kontrol edin.

Aracınızda i-Size koltuk yoksa

- Kullanımın mümkün olup olmadığını dođrulamak için araç uyumluluk listesini kontrol edin.
- Aracınız listede yer almıyorsa, lütfen ek yardım için müřteri hizmetleri ekibimize iletiřime geçin.

Güncel uyumluluk listesi (web bađlantısı) řu adreste bulunmaktadıř:

go.cybex-online.com/sirona-g3-car-compatibility

Onaylı tüm araçlarda tüm oturma ve yatma konumlarının kullanılabileređi garanti edilemez. Ayrıntılar için araç uyumluluk listesine bakınız.

Aracınızda yeterli boşluk yoksa, Lineer Yan Darbe Koruması (L.S.P.) katlanarak kapatılabilir.



ARACA BASE G / BASE G3 KULLANARAK KURULUM

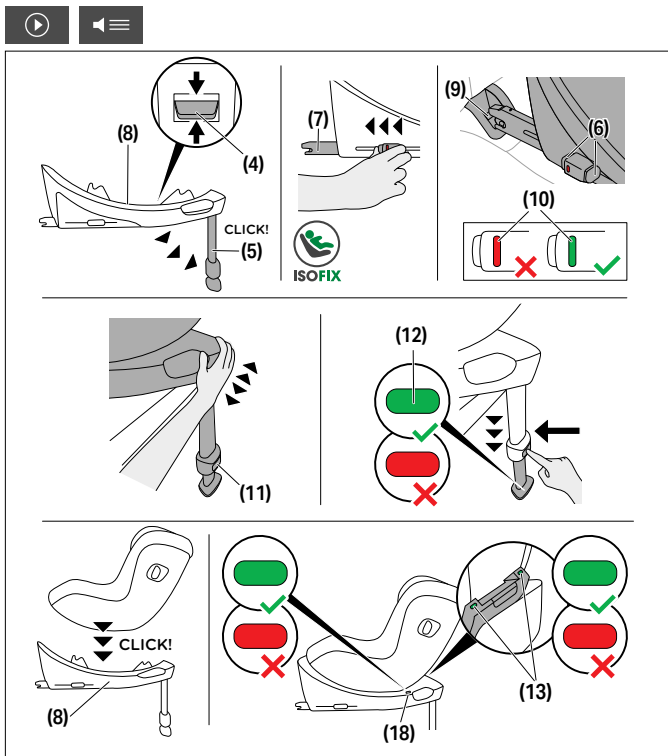

Her zaman şundan emin olun:

- Araçtaki arkalıklar düz konumda kilitlenmiş olmalıdır.

- Araba koltuğunu ön yolcu koltuğuna kurarken yolcu koltuğunu mümkün olduğunca geriye alın.

💡 Lineer Yan Darbe Koruması (L.S.P.) araba koltuğunu ambalajından çıkarırken otomatik olarak açılır.

💡 Sürüşe başlamadan önce aracın kapısına bakan Lineer Yan Darbe Korumasının (L.S.P.) tamamen açık olduğundan emin olun.

⚠️ **UYARI** Yük bacağı her zaman aracın zemini ile doğrudan temas etmelidir. Arabanızın ayak boşluğu kısmında depolama bölümleri olduğu takdirde aracın zemininin yük bacağına taşıyıp taşıyamayacağını öğrenmek için araç üreticisi ile iletişime geçin.

⚠️ **UYARI** Çocuk koltuğunun önündeki ayak bölgesine herhangi bir nesne koymayın.

📌 **DUYURU** Hassas malzemelerden üretilmiş bazı araç koltuklarında araba koltuklarının kullanımı izler bırakabilir ve/veya renkte bozulmaya yol açabilir. Bunu engellemek için araba koltuğunun altına araç koltuğunu korumak amacıyla bir battaniye, havlu veya benzerini yerleştirebilirsiniz.

1. Sürüş Yönü Kontrolü (D.D.C.) düğmesini **(4)** orta konumda tutun ve Base'in arkaya bakan araba koltukları için ayarlandığından emin olun.
2. Yük bacağı **(5)** en öndeki konuma kilitlenene dek açın.
3. ISOFIX kilitleme kollarını **(6)** uzatmak için ISOFIX serbest bırakma düğmelerini **(7)** serbest bırakın.

💡 ISOFIX serbest bırakma düğmelerinin her ikisi de ISOFIX kilitleme kollarının bağımsız olarak ayarlanmasını sağlamak için bağımsız olarak serbest bırakılabilir.

4. ISOFIX kilitleme kollarını **(7)** tabandan en dışa çıkacak şekilde itin.
5. Tabanı **(8)** araçta uygun bir koltuğa yerleştirin.
6. ISOFIX kilitleme kollarını **(7)** kollar oturana ve duyulabilir bir 'KLİK' sesi gelene kadar ISOFIX ankraj noktalarına **(9)** yerleştirin. İki ISOFIX göstergesi **(10)** KIRMIZI'dan YEŞİL'e dönecektir.

7. Bazı ISOFIX ankraj noktalarından **(9)** çekmeye çalışarak emniyete alınıp alınmadığını kontrol edin.
8. Bazı **(8)** arkalıkla tamamen hizalanana dek aracın arkalıđına dođru itin.

💡 Tabanı bir yandan bir yana hareket ettirmek onu aracın arkalıđına ittirecektir.

9. Yük ayađı ayarlama düđmesine **(11)** basın ve ayađı araç zeminine dokunana dek uzatın.
10. Optimum kuvvet geçiři sađlamak için yük bacađını **(5)** sonraki kilitleme konumundan dıřarı çekin.
11. Yük bacađı araç zemininde dođru konumlandıđında Yük bacađı göstergesi **(12)** YEŐİL hale gelir.
12. Araç koltuđunu Base'a **(8)** yerleřtirin.
13. Araç koltuđunun duyulabilir bir "KLİK" sesi ile yerine kilitlendiđinden emin olun.
14. Tabandaki Koltuk kilitleme göstergesinin **(13)** YEŐİL olduđundan emin olun.
15. Kurulum, ISOFIX göstergeleri **(10)**, Yük bacađı göstergesi **(12)**, Koltuk kilitleme göstergeleri **(13)** ve Sürüş yönü göstergesi **(18)** YEŐİL renkte göründüđünde tamamlanmış sayılır.



ARAÇTAN ÇIKARMA

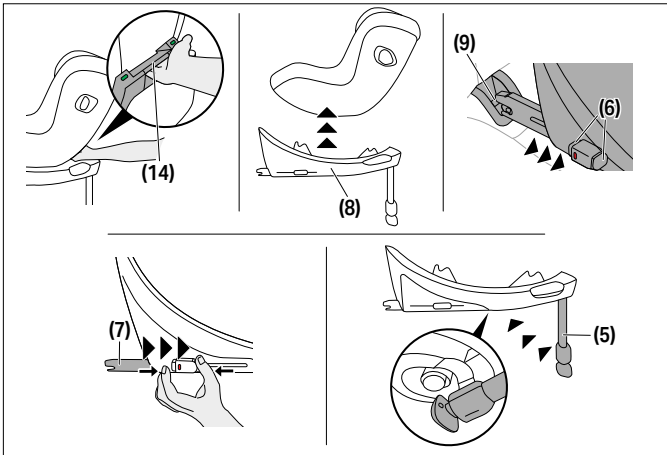

1. Araba koltuğunu tabandan **(8)** ayırmak için koltuk serbest bırakma kolunu **(14)** yukarı çekin.
2. Koltuğu hafifçe yatırın ve tabandan **(8)** kaldırın.
3. ISOFIX serbest bırakma düğmelerine **(7)** aynı zamanda basarak ve onları çekerek her iki taraftaki ISOFIX kilitleme kollarını **(6)** açın.
4. Tabanı **(8)** ISOFIX ankraj noktalarından **(9)** çekerek çıkarın.
5. Tabanı **(8)** çıkarın ve ISOFIX kilitleme kollarını **(7)** tamamen nakliye konumlarına kaydırın.
6. Yük bacağını **(5)** orijinal konumuna geri itin ve daha sonra yerden tasarruf için katlayın.

BAŞ DESTEĞİNİ AYARLAMA

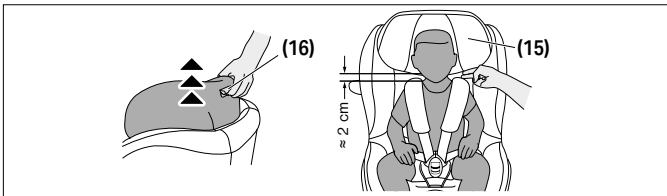

Baş dayanağını ayarlamak için baş dayanağının arka kısmında bulunan baş dayanağı ayar kolunu **(16)** kullanın.

Baş dayanağını **(15)** ayarlarken çocuğun omuzları ile baş dayanağı arasında en fazla 2 cm (yaklaşık iki parmak genişliği) boşluk kaldığından emin olun.

DÖNME FONKSİYONU BASE G / BASE G3

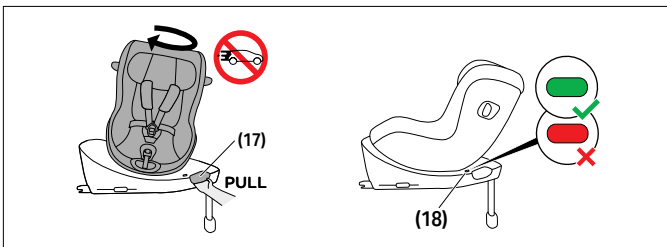

Araba koltuğunu döndürmek için tabandaki koltuk döndürme kolunu **(17)** çekin.

Yolculuğunuza başlamadan önce koltuğun yerine düzgün şekilde kilitlendiğinden ve sürüş yön göstergesinin **(18)** YEŞİL yandığından emin olun.



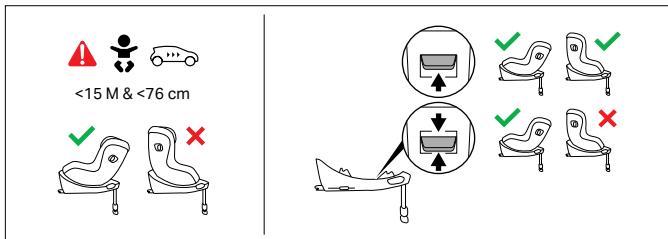

Çocuğunuzun yaşı 15 aylığın ve boyu 76 cm'in üzerine çıktığında öne bakan konuma da taşınabilir. Bu amaçla sürüş yönü kontrolü düğmesini üst konuma ayarlayın.

- Araba koltuğu çocuk ebat aralığı boyunca arkaya bakan şekilde kullanılabilir.

ARKAYA YATMA KONUMUNU AYARLAMA

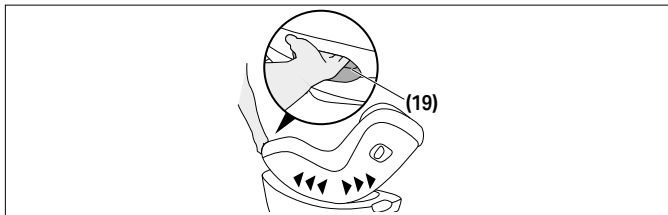

Araba koltuğunu istenen arkaya yatma konumuna ayarlamak için araba koltuğunun ön tarafındaki Konum ayarlama koluna **(19)** basın.

- Henüz dik olarak oturamayan çocuklar için en yatay konumun kullanılmasını tavsiye etmekteyiz.
- Uzanma veya oturma konumuna alındığında her zaman araba koltuğunun duyulabilir bir klik sesi çıkardığından emin olun.

ÇOCUĞU EMNİYETE ALMA

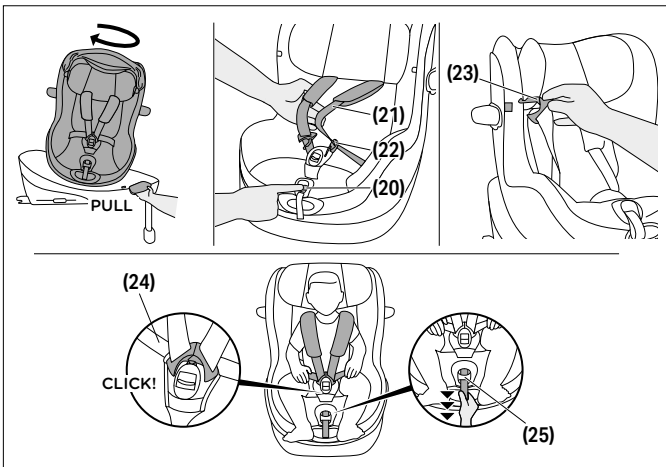

1. Koltuğu yükleme konumuna döndürün.
2. Kemer ayarlama düğmesine **(20)** basın ve gevşetmek için her iki Omuz kemerini **(21)** aynı anda çekin.
3. Kırmızı düğmeye sertçe basarak Kemer tokasını **(22)** çözün.
4. Toka dilleri **(23)** artık entegre ilmekler kullanılarak kapak üzerinde belirtilen yerlere takılabilir.
5. Çocuğunuzu kalçası arkaya gelecek şekilde araç koltuğuna yerleştirin.
6. Omuz kemerlerini **(21)** doğrudan çocuklarınızın omuzlarının üzerinden geçirin.
7. Her iki Toka dilini **(23)** birbirine yerleştirin ve Kemer tokasında **(22)** yerine kilitleyin. Duyulabilir bir "KLİK" sesi duyacaksınız.



8. SensorSafe Klipsine (satın aldıysa) sahip bir koltuk kullandığınız takdirde klipsi duyulabilir bir "KLİK" sesi gelene kadar itin ve kapalı klipsi Kemer tokasına **(22)** doğru aşağıya itin.
9. Karın kemerlerini **(24)** sıkın ve ardından Omuz kemerlerini **(25)** çocuğunuzun vücuduna tam oturana kadar sıkmak için Merkezi ayarlama kemerini **(21)** çekin.

💡 Kemer sistemi herhangi bir bükülmenin mümkün olmayacağı şekilde sıkı bir biçimde oturmalıdır.

10. SensorSafe klipsi kullanılırken klipsi doğrudan omuz pedlerinin altına yerleştirin.
11. Koltuğu tercih ettiğiniz seyahat konumuna çevirin. Öne bakan konuma 15 aylıktan büyük ve 76 cm'den uzun çocuklar için izin verilir.

LİNEER YAN DARBE KORUMASINI KATLAYARAK KAPATMA

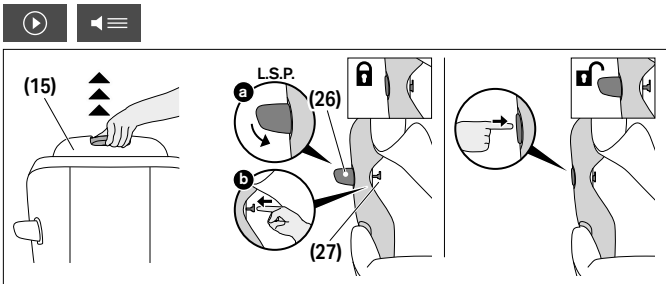

Lineer Yan Darbe Korumasını (L.S.P.) katlayarak kapatmak için **(26)**, aşağıdaki şekilde ilerleyin:

1. Baş desteğini **(15)** en üst konuma getirin ve baş desteğinin kılıfını yukarı doğru katlayarak L.S.P. kilitleme düğmesini meydana çıkarın **(27)**.
2. Lineer Yan Darbe Korumasını (L.S.P.) **(26)** kapatın ve basılı tutun. L.S.P. kilitleme düğmelerini **(27)** dışa doğru itin.

3. L.S.P. kilitleme düğmelerini **(27)** mümkün olan en uzak noktaya kadar ittiğinizde Lineer Yan Darbe Koruması (L.S.P.) **(26)** çıkarılabilir.

Lineer Yan Darbe Korumasını (L.S.P.) tekrar katlayarak çıkarmak için **(26)**, L.S.P üzerinde "PRESS" (BAS) işaretli alana sıkıca basın.

KOLTUK KILIFINI ÇIKARMA VE YENİDEN TAKMA



⚠ UYARI Araba koltuğu arabanın koltuk kılıfı olmadan asla kullanılmamalıdır. Sadece orijinal CYBEX araba koltuğu kılıfı kullanıldığından emin olun çünkü kılıf emniyet performansının ayrılmaz bir parçasıdır.

Araba koltuğu kılıfı 4 parçadan oluşur: ana kılıf, baş dayanağı kılıfı ve iki omuz pedi. Bu parçalar düğmeler ve cırt cırtlı bağlantılar ile koltuğa çeşitli noktalardan sabitlenir.

Kılıfları çıkarmak için aşağıdaki adımları izleyin:

1. Kemer ayar düğmesine **(20)** basın ve her iki omuz kemerini **(21)** aynı anda çekerek gevşetin.
2. Kemer tokasını **(22)** kırmızı düğmeye bastırarak açın.
3. Her iki omuz pedini çıkarın.
4. Kullanılıyorsa yenidoğan iç pedini çıkarın.
5. Baş dayanağı kılıfının arka tarafındaki tüm çitçitleri açın.
6. Baş dayanağının arka tarafındaki baş dayanağı ayar kolunun **(16)** etrafındaki kumaşı serbest bırakın.
7. Baş dayanağı kılıfını çıkarın.
8. Ana kılıfı belirtilen konturundan ve merkezi ayar kemerinin etrafından ayırın ve tamamen çıkarın.

Kılıfları yeniden takmak için çıkarma adımlarını ters sırayla uygulayın.



TEMİZLEME



Bebek döşemesini **(1)** yıkamadan önce her iki sünger de çıkarılmalıdır. Bu amaçla kumaşa açıklıklar yerleştirilmiştir.

⚠ UYARI Oto koltuğu kumaşı oto koltuğu güvenliğinin ayrılmaz bir parçasıdır. Bu sebeple oto koltuğu kumaşsız veya başka markanın kumaşı ile asla kullanılmamalıdır.

ⓘ DUYURU Kılıf sadece 30°C'de hassas bir yıkama programıyla yıkanabilir, aksi takdirde kılıfın kumaşının rengi solabilir. Lütfen kılıfı diğer çamaşırlardan ayrı yıkayın ve kurutucuda ya da doğrudan güneş ışığında kurutmayın!

ⓘ DUYURU Asla kuvvetli temizleyiciler veya beyazlatıcılar kullanmayın! Plastik parçalar hafif bir temizlik maddesi ve ılık suyla temizlenebilir.

ÜRÜNÜN BAKIMI



Oto koltuğunun maksimum koruma ve güvenliği garanti edebilmesi için aşağıdaki hususlara uymak gerekir:

- Oto koltuğunun tüm parçaları düzenli olarak hasara karşı kontrol edilmelidir. Mekanik kısımlar kusursuz çalışmalıdır.
- Oto koltuğunun araba kapısı, koltuk rayları, vb. gibi parçalar tarafından ezilip zarar görmediğinden emin olunmalıdır;
- Örneğin, oto koltuğu yere düştüğünde; tekrar kullanılmadan önce üretici tarafından kontrol edilmesi gerekir.



ÜRÜN ÖMRÜ



Bu çocuk koltuğu yakl. 8 yıllık bir ürün ömrü için normal kullanım sırasında amaçlanan işlevlerini yerine getirebileceği şekilde tasarlanmıştır. Örneğin güneş ışığına (UV) maruz kalma nedeniyle oluşabilecek kademeli plastik aşınması ürün özelliklerinde hafif bir bozulmaya neden olabilir. Çok yükek sıcaklık dalgalanmaları ve başka türde öngörülemeyen gerilimin araçta yaygın olması nedeniyle, aşağıdaki hususlara dikkat edilmesi gerekir:

- Aracın doğrudan uzun süreli olarak aşırı güneş ışığına maruz kalması halinde, çocuk koltuğu araçtan çıkarılmalı ya da açık renk bir örtü ile örtülmelidir.
- Koltuğun tüm plastik ve metal parçalarını şekil ya da renk hasarı veya değişimi olup olmaması bakımından düzenli olarak kontrol edin. Çocuk koltuğunda herhangi bir değişiklik fark edilmesi halinde, koltuk imha edilmeli ya da kontrol edilmeli veya gerekirse üretici tarafından değiştirilmelidir.
- Kumaştaki değişim, özellikle de renk solması araçta kullanıldığında normaldir ve koltuk işlevini etkilemez.

İMHA



Çevrenin korunması için, kullanıcıdan oto koltuğu ömrü başlagıcı (ambalaj) ve sonunda (ürün parçaları) ortaya çıkan atıkları ayırmasını ve imha etmesini rica etmekteyiz.

Atık çıkarma yerel makamlara bağlı olarak farklı şekillerde düzenlenir. Eğer yönetmeliklere uygun olarak koltuğunuzu imha edemediyseniz bölgenizdeki yerel atık çıkarma kurumları veya yerel yönetimlerle temasa geçin. Daima ülkenizin atık imha yönetmeliklerine uyun.

▲ UYARI Boğulma tehlikesi mevcuttur! Plastik paket malzemeleri çocuğunuzun ulaşamayacağı yerlere koyun.

İMALATÇI GARANTİSİ

CYBEX GmbH (Riedingerstr. 18, 95448 Bayreuth, Almanya) size bu ürün için 3 yıl garanti verir.

Garanti, bu ürünün ilk olarak bir perakendeci tarafından müşteriye satıldığı ülkede geçerlidir. Garantinin içeriği ve garantinin doğrulanması için gerekli tüm temel bilgiler ana sayfamızda go.cybex-online.com/manufacture-warranty-car-seats bulunabilir.

Ürün açıklamasında garanti gösterildiği takdirde arızalar ile ilgili bize karşı yasal haklarınız bundan etkilenmez.

ВИЗУАЛЕН ЕЗИК

ПРЕДУПРЕЖДЕНИЕ

Сигналната гума показва възможна опасна ситуация, която, ако не бъде избегната, може да доведе до смърт или сериозно нараняване.

ЗАБЕЛЕЖКА

Сигналната гума показва възможна опасна ситуация, която, ако не бъде избегната, може да доведе до повреда на продукта или друга собственост.



Съвети и специални функции, които улесняват използването на автомобилната седалка.



правилно



неправилно



Учебно видео*



Назад към съдържанието*

*само дигитално ръководство за употреба

БЕЗОПАСНОСТ	480
ЧАСТИ НА ПРОДУКТА	485
РАЗЛИЧНО ИЗПОЛЗВАНЕ НА СЕДАЛКАТА	486
ПРАВИЛНО ПОЛОЖЕНИЕ В ПРЕВОЗНОТО СРЕДСТВО	487
МОНТИРАНЕ В ПРЕВОЗНОТО СРЕДСТВО С BASE G / BASE G3489	
СВАЛЯНЕ ОТ ПРЕВОЗНОТО СРЕДСТВО	492
РЕГУЛИРАНЕ НА ОБЛЕГАЛКАТА ЗА ГЛАВА	493
ФУНКЦИЯ ЗА ЗАВЪРТЕНЕ BASE G / BASE G3	494
РЕГУЛИРАНЕ НА НАКЛОНЕНОТО ПОЛОЖЕНИЕ	495
ОБЕЗОПАСЯВАНЕ НА ДЕТЕТО	496
СГЪВАНЕ НАВЪТРЕ НА ЛИНЕЙНАТА ЗАЩИТА ОТ СТРАНИЧНИ УДАРИ	498
СВАЛЯНЕ И ПОВТОРНО ЗАКАЧАНЕ НА КАЛЪФА ЗА СЕДАЛКА	499
ПОЧИСТВАНЕ	500
ГРИЖА ЗА ПРОДУКТА	500
ПРОДЪЛЖИТЕЛНОСТ НА ПОЛЗВАНЕ НА ПРОДУКТА	501
ИЗХВЪРЛЯНЕ	501
ГАРАНЦИЯ НА ПРОИЗВОДИТЕЛЯ	502



СЕРТИФИЦИРАНЕ

OH R129/04

CYBEX Sirona G3

Възраст: припл. 3 месеца – припл. 4 години

Ръстов диапазон: 61 – 105 см

Тегло: макс. 19 кг

Благодарим Ви, че се спряхте на Sirona G3 при избора Ви на седалка за автомобил.

БЕЗОПАСНОСТ

ВАЖНО Внимателно прочетете това ръководство на потребителя преди да монтирате седалката за автомобил във вашето превозно средство и винаги го дръжте под ръка за справки в бъдеще.

⚠ ПРЕДУПРЕЖДЕНИЕ

Неспазването на инструкциите на производителя може да доведе до смърт или сериозни наранявания. За да бъде детето надеждно защитено, е изключително важно да използвате детското столче за кола, както е описано в това ръководство на потребителя.

⚠ ПРЕДУПРЕЖДЕНИЕ

Използването на неразрешени модифицирани детски столчета за кола може да доведе до смърт или сериозни наранявания. Без одобрението на сертифициращия орган детското столче за кола не може да бъде модифицирано или допълвано по никакъв начин.

Важна информация

- Това детското столче за кола е одобрено съгласно UN R129/04.
- Не използвайте столчето в посока напред, преди детето да е навършило 15 месеца и преди да е достигнало ръст 76



ст. Преустановете употребата, ако са превишени максималното тегло на детето от 19 kg или ръст от 105 cm.

- Детското столче за кола може да се монтира единствено на седалки за автомобил, които са одобрени за използване със системи за обезопасяване на деца, в съответствие с ръководството на автомобила.
- Седалката за автомобил може да се използва единствено с Base G / Base G3, след като са монтирани с помощта на ISOFIX.
- Не използвайте опорни контактни точки, освен тези, които са описани в ръководството на потребителя и са отбелязани върху системата за обезопасяване на деца.
- За да осигури детското столче най-добрата възможна защита, винаги използвайте линейната защита от странични удари (L.S.P.) от страната на вратата.
- Детското столче за кола също така е изпитано и одобрено за използване без разгънатата линейна защита от странични удари (L.S.P.).
- Линейната защита от странични удари (L.S.P.), гледаща към вътрешността на автомобила, трябва да бъде сгъната навътре, ако детското столче за кола се използва на предната пътническа седалка или ако на задната седалка на автомобила стои друго лице.
- Преди да започнете пътуването си се уверете, че линейната защита от странични удари (L.S.P.) от страната на вратата на превозното средство е напълно разгъната.
- Подвижните колани на системата за обезопасяване трябва да се поставят възможно най-ниско през слабите на детето за оптимален ефект в случай на инцидент.
- Преди всяко пътуване проверявайте дали петточковият предпазен колан е регулиран правилно и дали е прилежал плътно по тялото на детето. Коланите никога не трябва да са усукани!

- Само оптимално регулирана облегалка за глава може да предложи на детето максимална защита и удобство, позволявайки на коланите за през раменете да се регулират подходящо.
- По време на движение детското столче за кола трябва винаги да е заключено в положение с лице назад или напред по посоката на движение.
- Когато затваряте вратата на автомобила или регулирате задната седалка, винаги проверявайте дали детското столче за кола не е притиснато към някаква повърхност.
- Не използвайте детското столче за кола повече от 8 години. Детското столче за кола е подложено на силно натоварване по време на жизнения си цикъл, което води до изменения в качеството на неговите материали с течение на времето.
- НЕ се опитвайте да разглобявате част, която не е предназначена за премахване, да модифицирате или добавяте части към столчето. Гаранцията ще бъде анулирана, ако се използват неоригинални части или аксесоари.
- НЕ се опитвайте да изхвърляте детското столче за кола заедно с битовите отпадъци. Моля, следвайте инструкциите за изхвърляне, посочени в това ръководство на потребителя.

ИНСТРУКЦИИ ЗА БЕЗОПАСНОСТ

⚠ ПРЕДУПРЕЖДЕНИЕ



Опасност от нараняване на предната въздушна възглавница

Монтирането на това детско столче за кола на предната пътническа седалка с активирана предна въздушна възглавница **НЕ Е ПОЗВОЛЕНО**. При инцидент това може да доведе до нараняване на детето.

- Деактивирайте предната въздушна възглавница.

⚠ ПРЕДУПРЕЖДЕНИЕ

Опасност от нараняване поради незакрепено детско столче за кола

В случай на аварийно спиране или инцидент незакрепеното детско столче за кола може да доведе до нараняване на детето.

- Детското столче за кола трябва винаги да е правилно обезопасено в автомобила, дори когато не се използва.

⚠ ПРЕДУПРЕЖДЕНИЕ

Опасност от нараняване поради незакрепени предмети

В случай на аварийно спиране или инцидент незакрепените предмети могат да доведат до нараняване на детето или други пътници.

- Багажът или други предмети в автомобила трябва да са винаги добре закрепени.

⚠ ПРЕДУПРЕЖДЕНИЕ

Опасност за живота поради екстремни температури
Ако децата са изложени на екстремни температури за продължителен период, съществува опасност от нараняване или дори смърт.

- Никога не оставяйте детето си без надзор в автомобила!

⚠ ПРЕДУПРЕЖДЕНИЕ

Опасност от изгаряния на горещи компоненти
Частите на детските столчета за кола се нагорещават при излагане на пряка слънчева светлина и могат да изгорят кожата на детето.

- Пазете детето и детско столче за кола от директно излагане на слънце.

⚠ WARNING

Опасност от нараняване поради повредено детско столче за кола

При инцидент детското столче за кола може да се повреди, като е възможно това да не се забелязва с просто око.

- Сменяйте столчето след инцидент. В случай на съмнение се обърнете към търговеца или производителя.

ЧАСТИ НА ПРОДУКТА

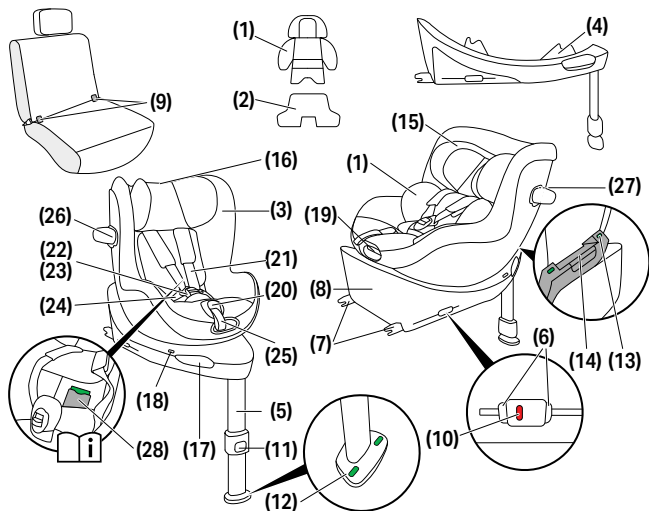

(1) Кошче за новородено (ако е закупено)

(2) Допълнителна вложка - опция (ако е закупено)

(3) Индикатор за ръст

(4) Управление посоката на движение (D.D.C.)

(5) Товарен крак

(6) Бутони за освобождаване ISOFIX

(7) Заклочващи рамене ISOFIX

(8) База

(9) Точки на закрепване ISOFIX

(10) Индикатор ISOFIX

(11) Бутон за регулиране на товарния крак

(12) Индикатор на товарния крак

(13) Индикатор за заключване на седалката

(14) Дръжка за освобождаване на седалката

(15) Облегалка за глава

(16) Дръжка за регулиране на облегалката за глава

(17) Дръжка за завъртане на седалката

(18) Индикатор за посоката на движение

(19) Дръжка за регулиране на положението

(20) Бутон за регулиране на колана

(21) Колан за през рамото

(22) Закопчалка за колан

(23) Език на ключалката

(24) Подвижни колани











(25) Колан на централния регулатор

(27) Бутон за заключване на L.S.P.

(28) Отделение за ръководството на потребителя

РАЗЛИЧНО ИЗПОЛЗВАНЕ НА СЕДАЛКАТА

40 – 105 cm, 0 M – approx. 4 Y max. 19 kg	76 – 105 cm, > 15 M – approx. 4 Y max. 19 kg
	

		
 40 – 48 cm		
 49 – 60 cm		
 61 – 105 cm		

💡 Кошчето за новородено се използва за защита на Вашето дете и трябва да продължи да се използва, докато детето достигне ръст 60 см.

Кошче за новородено **(1)** (ако е закупено) вече е поставено в столчето за кола, което позволява използването му от ръст 49 см.

С допълнителната вложка – опция **(2)** (ако е закупено) за особено малки новородени, столчето може да се използва от 40 см. Тази вложка помага за подобряване на седящата позиция на недоносени и новородени бебета.

Трябва да се премахне, когато бебето надвиши 48 см.

Ако вашето бебе е над 48 см при първата употреба на столчето, вложката не е необходима.



Премахнете кошчето за новородено **(1)**, ако детето е по-високо от 60 см.

Индикаторът за ръст **(3)** показва ръста, който детето Ви трябва да достигне, преди да е позволено обръщането на седалката за използване в положение напред.

ПРАВИЛНО ПОЛОЖЕНИЕ В ПРЕВОЗНОТО СРЕДСТВО

Обща информация

Това е усъвършенствана i-Size система за обезопасяване на деца. Тя е одобрена съгласно Регламент на ООН № R129/04 за използване на i-Size съвместими места за сядане в превозното средство, както е посочено от производителите на превозни средства в техните ръководства за употреба.

Подходящи седалки на превозното средство

- Седалките на превозното средство, обозначени с логото i-Size, обикновено са съвместими с всички i-Size системи за обезопасяване на деца.
- Възможно е обаче да се прилагат ограничения. Моля, проверете списъка за съвместимост на превозните средства.

Ако вашето превозно средство няма i-Size седалка

- Проверете списъка за съвместимост на превозните средства, за да установите дали използването е възможно.
- Ако вашето превозно средство не е включено в списъка, моля, свържете се с нашия екип за обслужване на клиенти за допълнителна помощ.

Актуалният списък за съвместимост (уеб връзка) е наличен на:

go.cybex-online.com/sirona-g3-car-compatibility

Не е гарантирано, че всички позиции за сядане и накланяне могат да се използват във всички одобрени превозни средства.

За подробности вижте списъка за съвместимост на превозните средства.

Ако превозното Ви средство не разполага с достатъчно място, линейната защита от странични удари (L.S.P) може да се сгъне навътре.



МОНТИРАНЕ В ПРЕВОЗНОТО СРЕДСТВО С BASE G / BASE G3

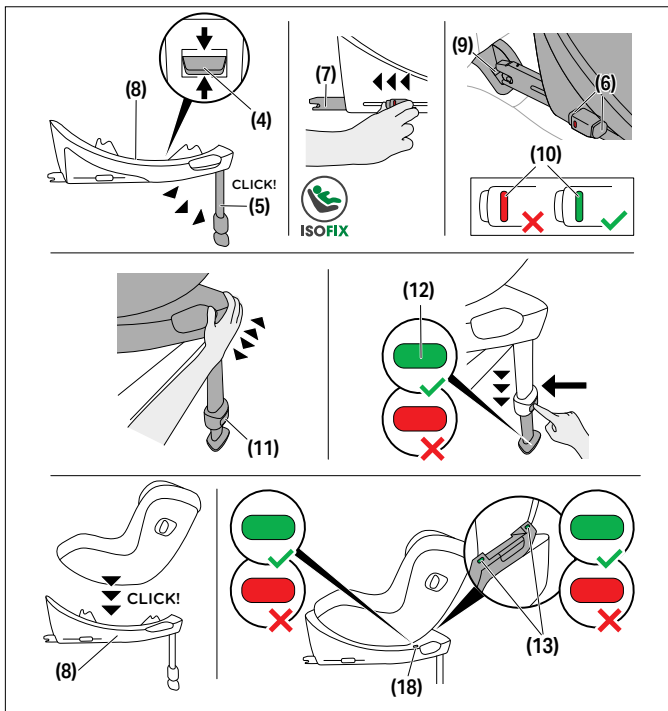

Винаги проверявайте дали...

- облегалките на седалките на автомобила са заключени в изправено положение.

- когато монтирате седалката за автомобил на предната седалка за пътник, регулирайте седалката на превозното средство възможно най-назад.

 Линеината защита от странични удари (L.S.P) се разгъва автоматично при изваждане на седалката от опаковката.

 Седалката за автомобил е създадена изключително за гледащи напред седалки на превозни средства, оборудвани с ISOFIX.

⚠ ПРЕДУПРЕЖДЕНИЕ Ако столчето за кола се използва с база, опорният крак трябва винаги да има директен контакт с пода на превозното средство. Ако Вашето превозно средство има багажни отделения, вградени в пода, задължително се свържете с производителя на автомобила, за да проверите дали подът на автомобила може да издържи товарния крак.

⚠ ПРЕДУПРЕЖДЕНИЕ Не поставяйте никакви предмети в пространството за крака пред детската седалка.

ⓘ ЗАБЕЛЕЖКА ЗАБЕЛЕЖКА Върху седалките на някои автомобили, направени от чувствителни материали, употребата на седалки за коли може да остави следи и/или да причини обезцветяване. За да предотвратите това, можете да постелите одеяло, кърпа или нещо подобно под седалката за автомобил, за да защитите седалката на превозното средство.

1. Запазете бутона за управление на посоката на движение **(4)** в средна позиция и се уверете, че основата е нагласена за седалки с лице назад.
2. Разгънете товарния крак **(5)**, докато се заключи в най-предно положение.
3. Освободете бутоните за освобождаване ISOFIX **(6)**, за да удължите заключващите рамене ISOFIX **(7)**.

💡 И двата бутона за освобождаване ISOFIX могат да бъдат освободени независимо един от друг, позволявайки на заключващите рамене ISOFIX да бъдат регулирани независимо.

4. Бутнете заключващите рамене ISOFIX **(7)** навън от базата, до крайното им удължение.
5. Поставете базата **(8)** на съответната седалка в превозното средство.
6. Бутнете заключващите рамене ISOFIX **(7)** в точките на закрепване ISOFIX **(9)**, докато се заключат на място и се чуе "ЩРАК". Двама индикатора ISOFIX **(10)** ще превключат от ЧЕРВЕНО на ЗЕЛЕНО.
7. Проверете дали базата **(8)** е обезопасена като се опитате да я издърпате от точките на закрепване ISOFIX **(9)**.
8. Бутнете базата **(8)** към облегалката на седалката на превозното средство, докато се изравни напълно с облегалката.

💡 Придвижването на седалката за автомобил настрани също ще я закрепи към облегалката

9. Натиснете бутона за регулиране на товарния крак **(11)** и издърпайте крака, докато опре в пода на превозното средство.
10. Издърпайте товарния крак **(5)** до следващото заключващо положение, за да осигурите оптимално предаване на силата.
11. Индикаторът на товарния крак **(12)** превключва в ЗЕЛЕНО, когато товарният крак е поставен правилно върху пода на превозното средство.
12. Поставете седалката за автомобил върху базата **(8)**.
13. Уверете се, че седалката за автомобил се заключва на място като се чуе "ЩРАК".

14. Проверете дали индикаторът за заключване на седалката **(13)** върху базата е ЗЕЛЕН.
15. Монтажът е завършен, когато всички индикатори: индикатор ISOFIX **(10)**, индикатор на товарния крак **(12)**, индикатор за заключване на седалката **(13)** и индикатор за посоката на движение **(18)** показват ЗЕЛЕН.

СВАЛЯНЕ ОТ ПРЕВОЗНОТО СРЕДСТВО

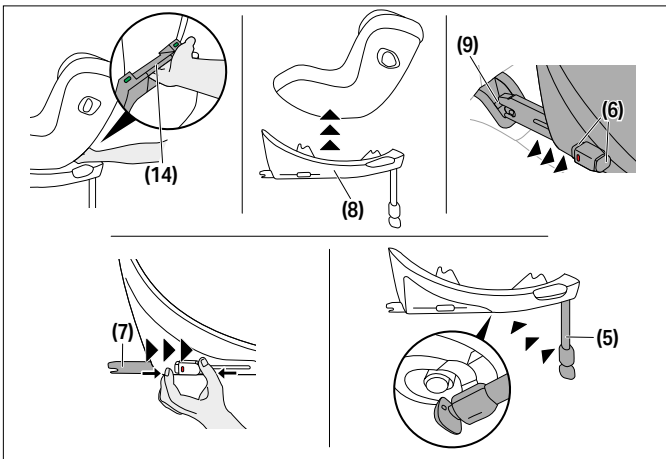

1. За да отключите седалката за автомобил от базата **(8)**, издърпайте нагоре дръжката за освобождаване на седалката **(14)**.
2. Наклонете леко седалката и я вдигнете от базата **(8)**.
3. Отключете блокиращите рамене ISOFIX **(7)** от двете страни като натиснете бутоните за освобождаване ISOFIX **(6)** и едновременно ги дръпнете назад.

4. Издърпайте базата **(8)** от точките за закрепване ISOFIX **(9)**.
5. Свалете основата **(8)** и плъзнете блокиращите рамене ISOFIX **(7)** докрай назад в тяхното положение за транспортиране.
6. Бутнете товарния крак **(5)** обратно в основното му положение, след което го сгънете навътре, за да спестите място.

РЕГУЛИРАНЕ НА ОБЛЕГАЛКАТА ЗА ГЛАВА

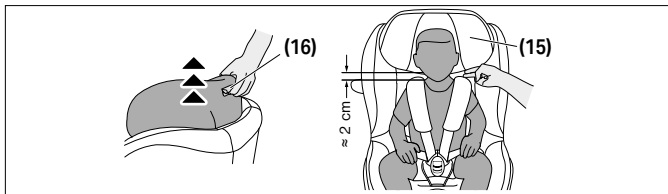

За регулиране на облегалката за глава **(15)** използвайте гръжката за регулиране на облегалката за глава **(16)**, разположена на задната ѝ страна. Когато регулирате облегалката за глава **(15)**, проверете да не остават повече от 2 см (прибл. ширина 2 пръста) между раменете на детето и облегалката за глава.



ФУНКЦИЯ ЗА ЗАВЪРТЕНЕ BASE G / BASE G3

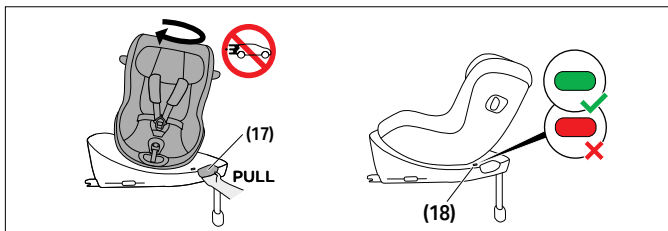

Дръпнете дръжката за завъртане на седалката **(17)** върху базата, за да завъртите седалката за автомобил. Преди началото на пътуването проверете дали седалката е добре заключена на място и индикаторът посока на движение **(18)** е ЗЕЛЕН.



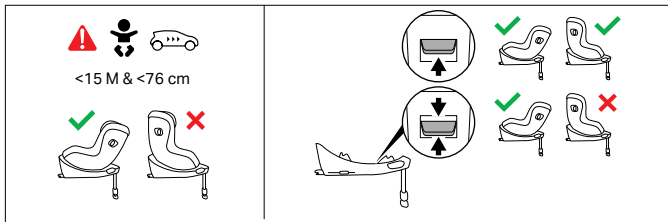

След като вашето дете навърши 15 месеца и стане по-високо от 76 см, ще можете да го превозвате с лице по посока на движението. За целта, поставете бутона за управление на посоката в горна позиция.

💡 Седалката за автомобил може да се използва в позиция с лице назад за целия ръстов диапазон.

РЕГУЛИРАНЕ НА НАКЛОНЕНОТО ПОЛОЖЕНИЕ

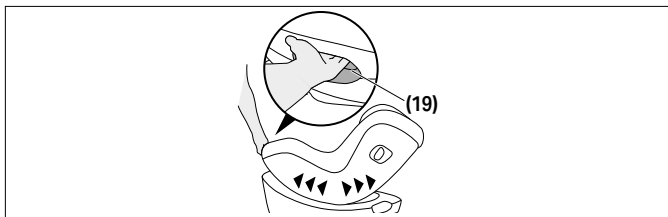

За да регулирате седалката за автомобил в желаното наклонено положение, натиснете дръжката за регулиране на положението **(19)** в предната част на седалката за автомобил.

💡 Препоръчваме да се използва най-водоравното легнало положение за деца, които все още не могат да седят изправени самостоятелно.



- ⚠ Винаги проверявайте дали седалката за автомобил щраква на мястото си, когато я регулирате в легнало или в седнало положение.

ОБЕЗОПАСЯВАНЕ НА ДЕТЕТО

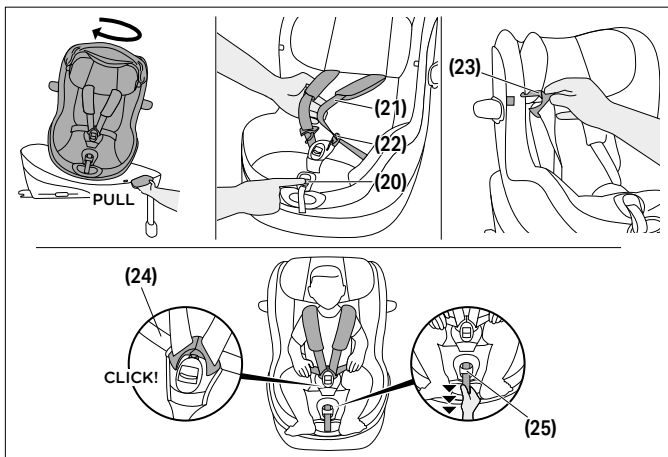

1. Завъртете седалката в положение за качване.
2. Натиснете бутона за регулиране на колана **(20)** и издърпайте едновременно двата колана за през рамо **(21)**, за да ги разхлабите.
3. Отворете закопчалката за колан **(22)** като натиснете силно червения бутон.
4. Сега езиците на ключалките **(23)** могат да бъдат прикрепени към указаните места върху калъфа с помощта на въгрените скоби.
5. Поставете вашето дете в седалката за автомобил със седалището назад.

6. Поставете коланите за през рамо **(21)** направо върху раменете на детето.
7. Съберете езиците на ключалките **(23)** и ги заключете на място в закопчалката за колан **(22)**. Трябва да чуете звук "ЩРАК".
8. Ако използвате седалката с клипс SensorSafe, бутнете затворения клипс, докато чуете звук "ЩРАК" и плъзнете затворения клипс надолу към закопчалката за колан **(22)**.
9. Затегнете подвижните колани **(24)**, след което издърпайте колана на централния регулатор **(25)**, за да стегнете коланите на раменете **(21)**, докато прилепнат плътно към тялото на детето ви.

💡 Системата трябва да бъде достатъчно стегната, за да не възможнo сгъването на никоя от лентите.

10. Когато използвате клипс SensorSafe, поставете клипса директно под подложките за раменете.
11. Завъртете седалката в предпочитаното положение за пътуване. Посоката напред е разрешена само за деца над 15 месеца и с ръст над 76 см.

СГЪВАНЕ НАВЪТРЕ НА ЛИНЕЙНАТА ЗАЩИТА ОТ СТРАНИЧНИ УДАРИ

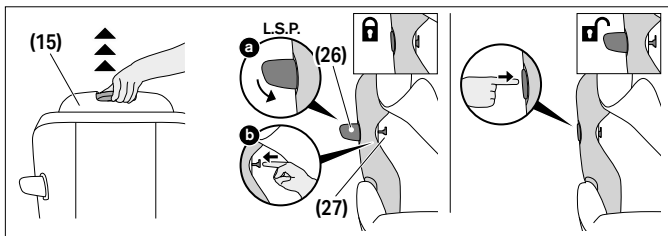

За да сгънете навътре линейната защита от странични удари (L.S.P.) **(26)**, процедирайте както следва:

1. Издърпайте облегалката за глава **(15)** до най-горното ѝ положение и сгънете нагоре калъфа на облегалката за глава, за да откриете бутона за заключване на L.S.P. **(27)**.
2. Затворете линейната защита от странични удари (L.S.P.) **(26)** и я задръжте натисната надолу. Избутайте бутона за заключване на L.S.P. **(27)** навън.
3. Когато бутонът за заключване на L.S.P. **(27)** е избутан докрай навън, линейната защита от странични удари (L.S.P.) **(26)** може да бъде освободена.

За да разгънете отново линейната защита от странични удари (L.S.P.) **(26)**, натиснете плътно мястото на L.S.P., обозначено с "PRESS" ("НАТИСЧЕТЕ").



СВАЛЯНЕ И ПОВТОРНО ЗАКАЧАНЕ НА КАЛЪФА ЗА СЕДАЛКА



▲ ПРЕДУПРЕЖДЕНИЕ Седалката за автомобил никога не трябва да се използва без калъфа за седалката за автомобил. Използвайте единствено оригинален калъф за седалка за автомобил CYBEX, тъй като калъфът представлява неразделна част от ефективността на системата за обезопасяване. Можете да закупите резервна при вашият търговец.

Калъфът на детското столче за кола се състои от 4 части: основен калъф, калъф на облегалката за глава и две раменни подложки. Те са закрепени към столчето на няколко места чрез тик так копчета и велкро закопчалки.

За да свалите калъфите, следвайте инструкциите по долу:

1. Натиснете бутона за регулиране на колана **(20)** и едновременно издърпайте двата раменни колана **(21)**, за да ги разхлабите.
2. Отворете закопчалката на колана **(22)**, като натиснете здраво червения бутон.
3. Отстранете двете раменни подложки.
4. Отстранете вложката за новородено, ако все още се използва.
5. Отворете всички тик так копчета от задната страна на калъфа на облегалката за глава.
6. Свалете материала на калъфа от гръжката за регулиране на облегалката за глава **(16)** от задната страна на облегалката за глава.
7. Свалете калъфа на облегалката за глава.
8. Откачете основния калъф от предвидения контур и около колана на централния регулатор, след което го свалете.



За повторно поставяне на калъфа следвайте инструкциите в обратен ред.

ПОЧИСТВАНЕ

Ако е закупена с кошче за новородено **(1)**, преди пране гунапренът трябва да се свали. За тази цел в плата има отвори.

⚠ ПРЕДУПРЕЖДЕНИЕ Калъфката на столчето е важна част от дизайна за безопасност. Не го ползвайте без калъфка или с такава от друго столче.

ⓘ ЗАБЕЛЕЖКА Калъфът може да се пере само на 30 °C, с програма за деликатно пране, в противен случай платът на калъфа може да се обезцвети. Моля перете калъфа отделно от останалото пране и не го сушете в сушилня или на пряка слънчева светлина!

ⓘ ЗАБЕЛЕЖКА Никога не използвайте агресивни почистващи препарати или белини! Основните части могат да се почистят с мек почистващ препарат и ладка вода.

ГРИЖА ЗА ПРОДУКТА

С цел гарантиране максимална защита за детето е важно да се спазват следните точки:

- Редовно проверявайте всички по-големи и важни части на столчето за повреди. Механичните части трябва да работят безпроблемно.
- Уверете се, че не притискате или удряте столчето с вратата на автомобила.
- Ако столчето бъде изпуснато на земята трябва да го гадете за тестване на производителя преди да го ползвате отново.

ПРОДЪЛЖИТЕЛНОСТ НА ПОЛЗВАНЕ НА ПРОДУКТА

Това столче за кола проектирано така, че да изпълнява функциите си безпроблемно приблизително 8 години. С времето е възможно да се случи естествено износване на пластмасата причинено например от излагане на слънце (UV лъчи), което леко нарушава вида на продукта.

Тъй като колите са изложени на силни температурни разлики или други непредвидими обстоятелства, обърнете внимание на следното:

- Ако колата е изложена за дълго време на пряко слънце, столчето трябва да се изкара или покрие с плат.
- Редовно проверявайте всички метални части за повреди или промени в цвета и формата. Ако забележите промени, столчето трябва да мине основен преглед или евентуално заменено.
- Избледняване или промяна в цвета е нормална с годините на употреба и не влияе на функциите на столчето.

ИЗХВЪРЛЯНЕ

За да защитим околната среда, молим потребителя да разгледя и изхвърля отпадъците, възникващи в началото (опаковка) и в края (части на продукта) на жизнения цикъл на детското столче за кола.

Извозването на отпадъци се организира по различен начин в зависимост от местните власти. За да се уверите, че детското столче за кола се изхвърля в съответствие с разпоредбите, свържете се с агенцията за извозване на отпадъци или местната власт във вашия район. Винаги спазвайте разпоредбите за изхвърляне на отпадъци във вашата страна.

▲ ПРЕДУПРЕЖДЕНИЕ Опасност от задушаване! Пазете пластмасовите опаковки далече от детето.



ГАРАНЦИЯ НА ПРОИЗВОДИТЕЛЯ

CYBEX GmbH (Riedingerstr. 18, 95448 Bayreuth, Германия) Ви дава 3 години гаранция за този продукт. Тази гаранция е в сила в страната, където продуктът първоначално е продаден от търговец на гребно на клиент.

Съдържанието на гаранцията и цялата важна информация, необходима за упражняването на гаранцията може да се намери на нашия уеб сайт

go.cybex-online.com/manufacturing-warranty-car-seats. Ако в описанието на продукта е показана гаранция, Вашите законни права срещу нас при неизправности остават незасегнати.

ВИЗУЕЛНИ ЈЕЗИК

УПОЗОРЕЊЕ

Сигнална реч указује на могућу опасну ситуацију која, ако се не избегне, може довести до смрти или озбиљних повреда.

НАПОМЕНА

Сигнална реч указује на могућу опасну ситуацију која, ако се не избегне, може довести до оштећења производа или друге имовине.



Савети и посебне карактеристике које олакшавају коришћење аутоседишта.



Тачно



Погрешно



Видео са упутствима*



Повратак на садржај*

*само дигитално упутство за употребу

БЕЗБЕДНОСТ	505
ДЕЛОВИ ПРОИЗВОДА	509
РАЗЛИЧИТЕ УПОТРЕБЕ СЕДИШТА	510
ПРАВИЛАН ПОЛОЖАЈ У ВОЗИЛУ	511
ПОСТАВЉАЊЕ У ВОЗИЛО ПОМОЋУ BASE G / BASE G3	512
УКЛАЊАЊЕ ИЗ ВОЗИЛА	515
ПОДЕШАВАЊЕ НАСЛОНА ЗА ГЛАВУ	516
ФУНКЦИЈА РОТАЦИЈЕ СИСТЕМА BASE G / BASE G3	516
ПОДЕШАВАЊЕ НАГНУТОГ ПОЛОЖАЈА	517
ОБЕЗБЕЂИВАЊЕ ДЕТЕТА	518
ПРЕКЛАПАЊЕ У ЛИНЕАРНОЈ ЗАШТИТИ ОД БОЧНОГ УДАРА	519
УКЛАЊАЊЕ И ПОНОВНО ПОСТАВЉАЊЕ ПОКРИВАЧА АУТО СЕДИШТА	520
ЧИШЋЕЊЕ	521
НЕГА О ПРОИЗВОДУ	521
ЖИВОТНИ ВЕК ПРОИЗВОДА	522
ОДЛАГАЊЕ	522
ПРОИЗВОЂАЧКА ГАРАНЦИЈА	523

СЕРТИФИКАЦИЈА

UN R129/04

CYBEX Sirona G3

Узраст: припл. 3 месеца – припл. 4 године

Опсег висине: 61 – 105 cm

Тежина: максимално 19 kg

Хвала вам што сте се одлучили за **Sirona G3** приликом избора ауто седишта.

БЕЗБЕДНОСТ

ВАЖНО Пре него што ауто седиште уградите у своје возило пажљиво прочитајте ово упутство за употребу и увек га држите при руци за будуће коришћење.

⚠ УПОЗОРЕЊЕ

Смрт или озбиљна повреда може настати ако не пратите упутства произвођача. Да бисте прописно заштитили своје дете, од суштинске је важности да користите ауто седиште како је описано у овом Водичу за кориснике.

⚠ УПОЗОРЕЊЕ

Смрт или озбиљна повреда може настати ако се користе неовлашћена модификована ауто седишта. Без одобрења Управе за одобравање типова, ауто седиште се не сме мењати нити допуњавати ни на који начин.

Важне информације

- Ово ауто седиште је одобрено према УН Р129/04.
- Немојте да користите седиште усмерено унапред док дете не буде старије од 15 месеци и пре него што дете достигне висину од 76 cm. Не користити ако је премашена максимална тежина детета од 19 kg или висина од 105 cm.

- Ово ауто седиште може да се инсталира на седиштима возила која су одобрена за употребу система за везивање деце у складу са приручником за возило.
- Ovo auto sedište može se koristiti samo u kombinaciji sa Base G / Base G3 instaliranom pomoću ISOFIX sistema.
- Немојте да користите било које контакт тачке носача осим оних описаних у Корисничком водичу и означених на систему везивања за дете.
- Да би ауто седиште пружало најбољу могућу заштиту, увек користите линеарну заштиту од бочног удара (Л.С.П.) са стране врата.
- Ово ауто седиште такође је тестирано и одобрено за употребу без линеарне заштите од бочног удара (Л.С.П.) која је расклопљена.
- Линеарна заштита од бочног удара (Л.С.П) окренута према унутрашњости возила мора се преклопити ако се ауто седиште користи на сувозачевом седишту или ако друга особа седи на задњем седишту возила.
- Пре почетка путовања проверите да ли је линеарна заштита од бочног удара (Л.С.П) окренута према вратима возила потпуно расклопљена.
- Појасеви за крило морају на обе стране да прелазе што је ниже могуће преко препона вашег детета да би имали оптималан ефекат у случају незгоде.
- Пре сваког путовања побрините се да ремен са пет тачака буде исправно подешен и да се тесно уклапа уз тело детета. Појасеви се никада не смеју увртати!
- Само оптимално подешен наслон за главу може вашем детету да пружи максималну заштиту и удобност, а да се истовремено рамени појасеви могу подесити на одговарајући начин.
- Док возите, ауто седиште мора увек бити закључано у правцу уназад или у позицији где се гледа напред.

- Увек се побрините да ауто седиште није заглављено уз неку површину када затварате врата возила или подешавате задње седиште.
- Немојте да користите ово ауто седиште дуже од 8 година. Ауто седиште је изложено великом стресу током свог рока употребе, што са старењем доводи до промена у квалитету његових материјала.
- НЕ покушавајте да раставите део који није намењен за уклањање, модификујете или додате било који део на седиште. Гаранција ће бити поништена ако се користе неоригинални делови или додаци.
- НЕ покушавајте сами да одложите ауто седиште путем кућног отпада. Молимо вас да пратите упутства за одлагање наведена у овом корисничком приручнику."

УПУТСТВА ЗА БЕЗБЕДНОСТ

⚠ УПОЗОРЕЊЕ



Ризик од повреде од предњег ваздушног јастука

Уградња овог ауто седишта на сувозачево седиште са предњим активираним ваздушним јастуком НИЈЕ ДОЗВОЉЕНА. У случају несреће може доћи до повреде вашег детета.

- Деактивирајте предњи ваздушни јастук.

⚠ УПОЗОРЕЊЕ

Ризик од повреде због несигурног ауто седишта

У случају наглог заустављања или несреће, несигурно ауто седиште може довести до повреда вашег детета.

- Дечје Ауто седиште мора увек бити обезбеђено на прописан начин сигурносним појасом возила, чак и када се возило не користи.

⚠ УПОЗОРЕЊЕ**Ризик од повреде због несигурних предмета**

У случају наглог заустављања или несреће, несигурни предмети могу довести до повреда вашег детета или других путника.

- Пртљаг и други предмети у возилу морају увек бити причвршћени и обезбеђени у аутомобилу.

⚠ УПОЗОРЕЊЕ**Опасност по живот због екстремних температура**

Ако су деца изложена екстремним температурама током дужег периода, постоји ризик од повреда или чак смрти.

- Никада не остављајте дете без надзора у аутомобилу.

⚠ УПОЗОРЕЊЕ**Ризик од опекотина од врућих делова**

Делови ауто седишта могу се загрејати када су изложени директној сунчевој светлости и могу потенцијално опећи кожу вашег детета.

- Заштитите дете и ауто седиште од директне изложености сунцу.

⚠ УПОЗОРЕЊЕ**Ризик од повреде због оштећеног ауто седишта**

Уколико дође до саобраћајне незгоде, ауто седиште се може оштетити, иако ова оштећења не морају бити видљива голим оком.

- Замените ауто седиште после саобраћајне незгоде. Ако имате питања и недоумице, обратите се произвођачу ауто седишта.

ДЕЛОВИ ПРОИЗВОДА

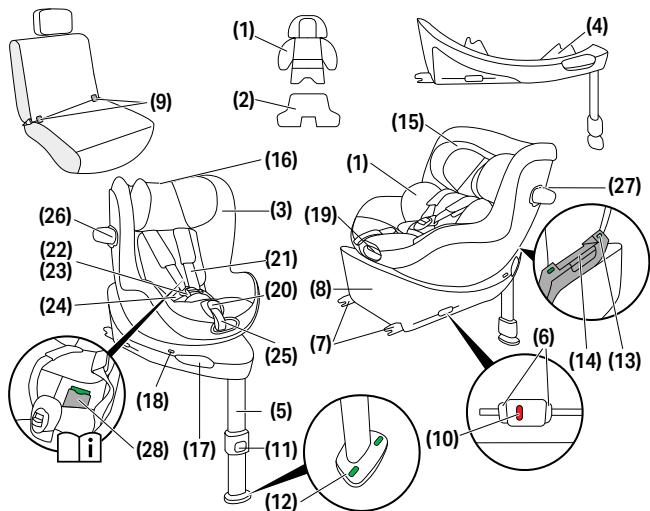

(1) Уложак за новорођенчад
(ако је купљено)

(2) Опциони додатни уметак
(ако је купљено)

(3) Индикатор величине

(4) Контрола смера вожње
(Д,Д,Ц)

(5) Потпорна ногица

(6) ИСОФИХ-дугмад за
отпуштање

(7) ИСОФИХ-ручке за
блокирање

(8) Основа

(9) ИСОФИХ-усидрења

(10) ИСОФИХ-индикатор

(11) Дугме за подешавање
потпорне ногице

(12) Индикатор потпорне ногице

(13) Индикатор за блокирање
седишта

(14) Ручка за отпуштање седишта

(15) Наслон за главу

(16) Ручка за подешавање
наслона за главу

(17) Ручка за ротацију седишта

(18) Индикатор смера вожње

(19) Ручка за подешавање
позиције

(20) Дугме за подешавање појаса

(21) Појас за рамена

(22) Копча за појас

(23) Језичак копче

(24) Појасеви за крило
подешавање











(26) Линеарна заштита од бочног
удара (Л.С.П.)

(27) Л.С.П. дугме за закључавање

(28) Одељак са Водичем за
кориснике

РАЗЛИЧИТЕ УПОТРЕБЕ СЕДИШТА

40 – 105 cm, 0 M – approx. 4 Y max. 19 kg	76 – 105 cm, > 15 M – approx. 4 Y max. 19 kg
	

		
 40 – 48 cm		
 49 – 60 cm		
 61 – 105 cm		

 Уметак за новорођенчад користи се за заштиту вашег детета и мора да се користи док оно не достигне висину од 60 cm.

Уметак за новорођенчад **(1)** (ако је купљено) је већ постављен у ауто-седиште, што омогућава коришћење седишта од висине 49 cm.

Уз опционо додатни уметак **(2)** (ако је купљено) за посебно малу новорођенчад, ауто-седиште се може користити од 40 cm. Овај уметак помаже побољшању положаја седења превремено рођене и новорођене деце.

Уметак треба уклонити када дете пређе висину од 48 cm.

Ако је ваше дете при првој употреби ауто-седишта више од 48 cm, уметак није потребан.

Уклоните уметак за новорођенчад **(1)** ако је дете више од 60 cm.



Индикатор величине **(3)** показује коју величину ваше дете мора да достигне да би било дозвољено окренути седиште да гледа према напред.

ПРАВИЛАН ПОЛОЖАЈ У ВОЗИЛУ

Опште информације

Ово је унапређени и-Сизе систем за задржавање деце. Одобрен је у складу са УН Регулативом бр. Р129/04 за употребу на седиштима возила компатибилним са и-Сизе стандардом, како је наведено од стране произвођача возила у њиховим корисничким приручницима.

Одговарајућа седишта возила

- Седишта возила означена и-Сизе логотипом су углавном компатибилна са свим и-Сизе системима за задржавање деце.
- Међутим, могу постојати одређена ограничења. Молимо проверите листу компатибилности возила.

Ако ваше возило нема и-Сизе седиште

- Проверите листу компатибилности возила како бисте утврдили да ли је употреба могућа.
- Ако ваше возило није наведено на листи, молимо контактирајте наш тим за корисничку подршку ради додатне помоћи.

Актуелна листа компатибилности (веб-линк) доступна је на:

go.cybex-online.com/sirona-g3-car-compatibility

Не може се гарантовати да се сви положаји седења и нагиба могу користити у свим одобреним возилима. За детаље погледајте листу компатибилности возила.

Ако ваше возило не нуди довољно простора, линеарна заштита од бочног удара (Л.С.П) може се преклопити.



ПОСТАВЉАЊЕ У ВОЗИЛО ПОМОЋУ BASE G / BASE G3

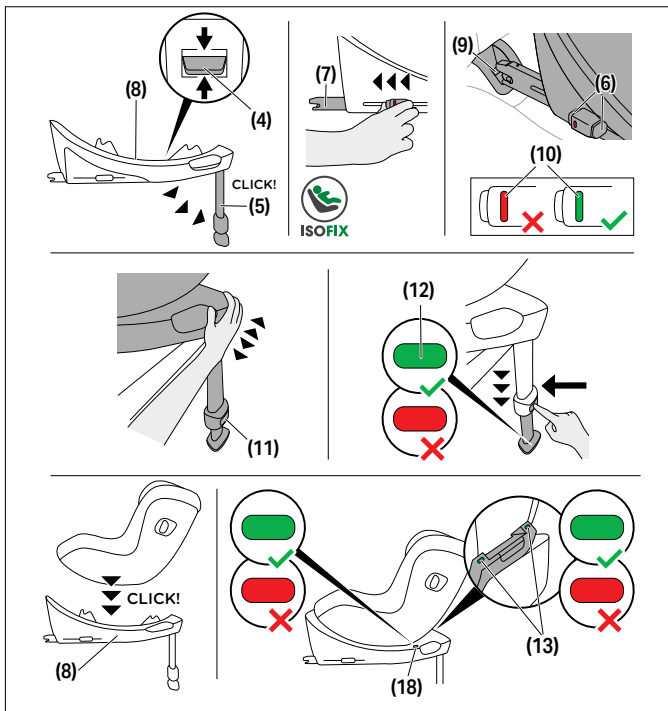

Увек се побрините да...

- наслони за леђа у возилу буду закључани у усправној позицији.
- приликом постављања ауто седишта на сувозачево седиште, подесите седиште возила што је више могуће уназад.

💡 Линеарна заштита од бочног удара (Л.С.П) аутоматски се расклапа приликом вађења ауто седишта из амбалаже.

💡 Ово ауто седиште је искључиво направљено за ауто седишта окренута према напред, која су опремљена ИСОФИХ-ом.

⚠ УПОЗОРЕЊЕ Ако се ауто-седиште користи са базом, потпорна нога мора увек бити у директном контакту са подом возила. Ако ваше возило има одељке за одлагање ствари у подручју ногу, обавезно контактирајте произвођача возила како бисте осигурали да под аутомобила може подржати потпорну ногу.

⚠ УПОЗОРЕЊЕ Не стављајте никакве предмете у пределу ногу испред дечјег седишта.

ⓘ НАПОМЕНА На неким седиштима за возила направљеним од осетљивих материјала, употреба седишта за аутомобил може оставити трагове и/или довести до блеђења боје. Да бисте то избегли, можете да поставите ћебе, пешкир или сличан подметач испод седишта за аутомобил да бисте заштитили седиште у возилу.

1. Држите дугме за контролу смера вожње (Д.Д.Ц.) **(4)** у средњем положају и уверите се да је база подешена за ауто седишта окренута уназад.
2. Расклопите потпорну ногу **(5)** док се она не закључа у свом најистакнутијем положају.
3. Отпустите ИСОФИХ дугмад за отпуштање **(6)** да бисте проширили ИСОФИХ ручке за блокирање **(7)**.

💡 ИСОФИХ дугмад за отпуштање могу се отпуштати независно, што омогућује независно подешавање ИСОФИХ ручки за закључавање.

4. Притисните ИСОФИХ ручке за блокирање **(7)** ван основе докле год могу да се пруже.
5. Поставите основу **(8)** на одговарајуће седиште у возилу.

6. Притисните ИСОФИХ ручке за блокирање **(7)** у ИСОФИХ усидрења **(9)** док се оне не уклопе уз звучни „КЛИК“. Два ИСОФИХ индикатора **(10)** прећи ће из ЦРВЕНЕ у ЗЕЛЕНУ боју.
7. Побрините се да основа **(8)** буде учвршћена тако што ћете пробати да је извучете из ИСОФИХ усидрења **(9)**.
8. Погурајте основу **(8)** према наслону седишта возила све док она не буде у целини поравната са наслонем.

 Помицање ауто седишта са једне на другу страну ће га такође учврстити уз наслон седишта возила.

9. Притисните дугме за подешавање потпорне ногице **(11)** и продужите ногару док она не дотакне под возила.
10. Извучите потпорну ногицу **(5)** ван до следећег положаја закључавања како бисте имали оптималан пренос снаге.
11. Индикатор потпорне ногице **(12)** прелази на ЗЕЛЕНО када је потпорна ногица исправно постављена на под возила.
12. Поставите ауто седиште на основу **(8)**.
13. Побрините се да се ауто седиште уклопи на место уз звучни „КЛИК“.
14. Проверите да ли је индикатор за блокирање седишта **(13)** на основи ЗЕЛЕН.
15. Инсталација је завршена када сви индикатори: ИСОФИХ-индикатор **(10)**, индикатор потпорне ногице **(12)**, индикатор за блокирање седишта **(13)** и индикатор смера вожње **(18)** приказују ZELEN.

УКЛАЊАЊЕ ИЗ ВОЗИЛА

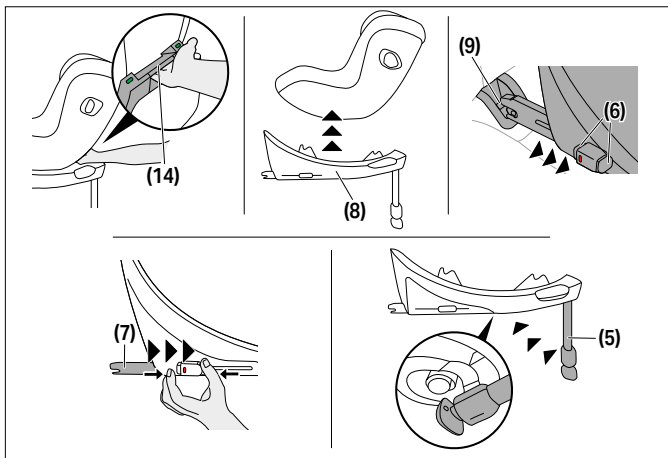

1. За откључавање ауто седишта са основе **(8)** повуците ручку за отпуштање седишта **(14)** према горе.
2. Лагано нагните седиште и подигните га са основе **(8)**.
3. Одблокирајте ИСОФИХ ручке за блокирање **(7)** на обе стране притиском на ИСОФИХ дугмад за отпуштање **(6)** и истовремено их повуците назад.
4. Извучите основу **(8)** ИСОФИХ усидрења **(9)**.
5. Уклоните основу **(8)** и гурните ИСОФИХ ручке за блокирање **(7)** потпуно уназад у њихове транспортне позиције.
6. Гурните потпорну ногицу **(5)** уназад у њену оригиналну позицију и онда је склопите ради уштеде простора.



ПОДЕШАВАЊЕ НАСЛОНА ЗА ГЛАВУ

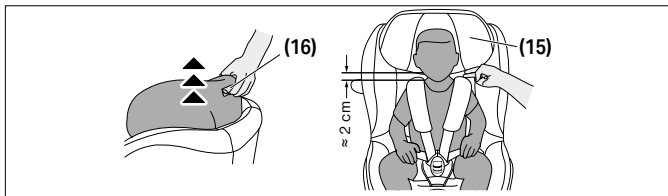

За подешавање наслона за главу **(15)** користите ручку за подешавање наслона за главу **(16)** која се налази на задњој страни наслона за главу. Приликом подешавања наслона за главу **(15)** обезбедите да између дететових рамена и наслона за главу не остане више од 2 цм (отприлике ширина два прста).

ФУНКЦИЈА РОТАЦИЈЕ СИСТЕМА BASE G / BASE G3

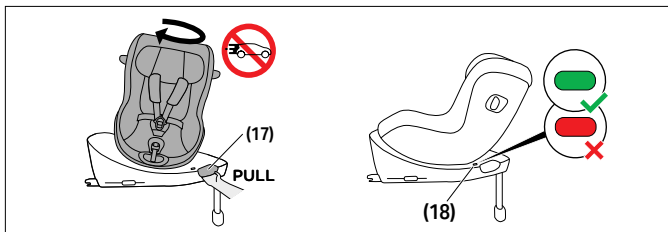

Повуците ручку за ротацију ауто седишта **(17)** на основи како би окренули ауто седиште. Пре него што кренете на путовање, уверите се да ли је ауто седиште правилно причвршћено на свом месту и да индикатор смера вожње **(18)** показује ЗЕЛЕНО.



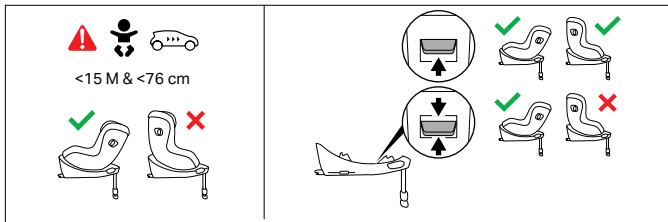

Чим ваше дете буде старије од 15 месеци и више од 76 цм, може се возити и у положају окренутом унапред. У ту сврху, поставите дугме за контролу правца у горњи положај.

- 💡 Ауто седиште се може користити окренуто уназад за целокупни распон узраста детета.

ПОДЕШАВАЊЕ НАГНУТОГ ПОЛОЖАЈА

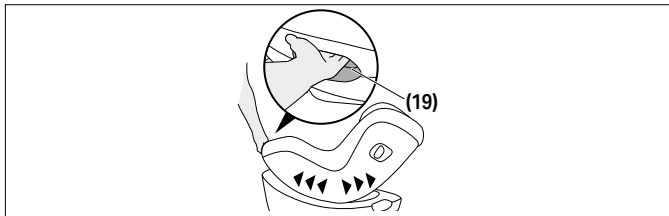

Да бисте ауто седиште поставили у жељени нагнути положај, притисните ручицу за подешавање положаја **(15)** на предњој страни ауто седишта.

- 💡 Ми препоручујемо да се користи најравнија лежећа позиција за децу која још увек нису у стању да самостално седе усправно.

- ⚡ Увек се побрините да ауто седиште чујно кликне у своје место када га подешаваате било у лежећу било у седећу позицију.

ОБЕЗБЕЂИВАЊЕ ДЕТЕТА

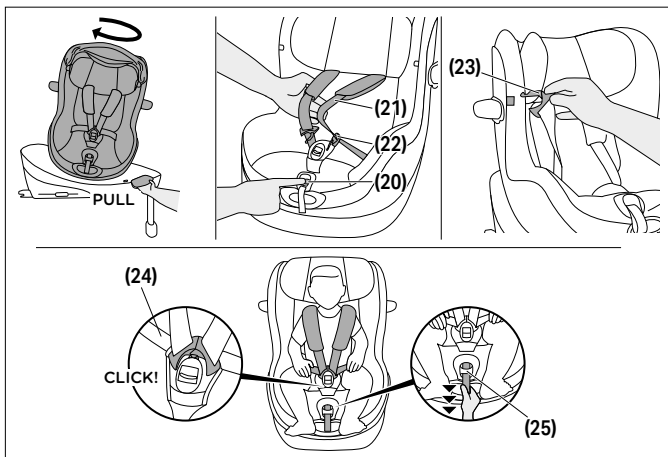

1. Ротирајте седиште у позицију за улазак.
2. Притисните дугме за подешавање појаса **(20)** и повуците оба појаса за рамена **(21)** истовремено да бисте их олабавили.
3. Отпустите копчу за појас **(22)** снажним притиском на црвено дугме.
4. Језичци копче **(23)** сада се могу причацити на назначена места на прекривачу уз помоћ причвршћених петљи.
5. Поставите дете у ауто седиште са позадином уназад.
6. Поставите рамена појасеве **(21)** директно преко рамена детета.

7. Поставите оба језичка копче **(23)** заједно и причврстите их у копчу појаса **(22)**. Требало би да чујете звучно "КЛИК".
8. Ако користите седиште са копчом СенсорСафе, погурајте копчу у затворену позицију док не чујете звучно "КЛИК" и повуците затворену копчу надоле према копчи појаса **(22)**.
9. Притегните појасеве за крило **(24)** и затим повуците централни појас за подешавање **(25)** да бисте затегли појасеве за рамена **(21)** док не легну чврсто уз тело детета.

🔔 Ремен би требало уклопити и довољно затегнути да није могуће направити набор ни на којој од трака.

10. Код употребе СенсорСафе копче, поставите копчу директно испод нараменица.
11. Окрените седиште у жељени положај за вожњу. Смер окренут према напред допуштен је само за децу старију од 15 месеци и величину од 76 цм.

ПРЕКЛАПАЊЕ У ЛИНЕАРНОЈ ЗАШТИТИ ОД БОЧНОГ УДАРА

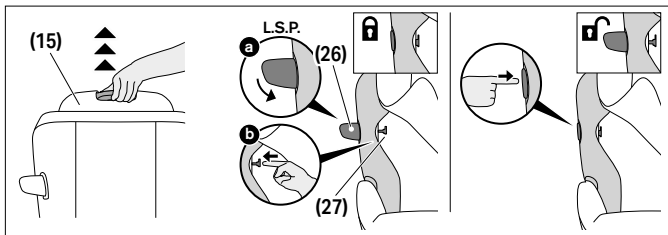

За преклапање у линеарној заштити од бочног удара (Л.С.П.) **(26)**, поступите како следи:

1. Повуците наслон за главу **(15)** у његов највиши положај и преклопите покривач наслона за главу према горе како бисте открили дугме за закључавање Л.С.П **(27)**.
2. Затворите линеарну заштиту од бочног удара (Л.С.П) **(26)** и држите је притиснуту надоле. Притисните дугме за закључавање Л.С.П **(27)** према споља.
3. Чим се дугме за закључавање Л.С.П **(27)** притисне до краја, може се отпустити линеарна заштита од бочног удара (Л.С.П) **(26)**.

За расклапање линеарне заштите од бочног удара (Л.С.П.) **(26)** поновно снажно притисните подручје на Л.С.П. означено са „ПРЕСС“.

УКЛАЊАЊЕ И ПОНОВНО ПОСТАВЉАЊЕ ПОКРИВАЧА АУТО СЕДИШТА



▲ УПОЗОРЕЊЕ Auto sedište se nikada ne sme koristiti bez pokrivača auto sedišta. Obezbedite da se koristi samo originalni CYBEX pokrivač za sedište, jer je ovaj pokrivač sastavni deo performansi sigurnosnog vezivanja. Резервне навлаке можете набавити код свог продавца.

Навлака ауто седишта састоји се од 4 дела: главне навлаке, навлаке наслона за главу и два рамени јастучића. Причвршћене су за ауто седиште на више места помоћу дрикера и чичак трака.

За скидање навлака пратите следећа упутства:

1. Притисните дугме за подешавање појаса **(20)** и истовремено повуците оба рамена појаса **(21)** да бисте их олабавили.
2. Откачите копчу појаса **(22)** снажним притиском на црвено дугме.
3. Уклоните оба рамени јастучића.
4. Уклоните уложак за новорођенчад, ако се још увек користи.

5. Отворите све дрикере на задњој страни навлаке наслона за главу.
6. Скините материјал навлаке са ручке за подешавање наслона за главу **(16)** на задњој страни наслона за главу.
7. Уклоните навлаку наслона за главу.
8. Одвојте главну навлаку од предвиђеног контура и око централног појаса за подешавање, а затим је уклоните.

За поновно постављање навлаке, пратите упутства обрнутим редоследом.

ЧИШЋЕЊЕ

Ako je kupljeno sa umetkom za novorođenčad **(1)**, ispunja se mora ukloniti pre pranja. U tu svrhu postoje otvori na tkanini.

⚠ УПОЗОРЕЊЕ Навлака је интегрални део дизајна сигурности ауто седишта. Стога се ауто седиште никада не сме користити без навлаке или са навлаком другог ауто седишта.

ⓘ НАПОМЕНА Покривач се може прати само на 30°C у програму прања за осетљиви веш, јер у супротном може доћи до промене боје пресвлаке. Покривач перите одвојено од осталог веша и немојте га сушити у сушилици или на директној сунчевој светлости!

ⓘ НАПОМЕНА Никада немојте да користите груба средства за чишћење ни избељивач! Пластични делови могу да се чисте благим средством за чишћење и млаком водом.

НЕГА О ПРОИЗВОДУ

Да би ваше ауто седиште пружило максималну заштиту, неопходно је придржавати се следећих тачака:

- Сви главни делови ауто седишта морају се редовно проверавати на оштећења. Механички делови морају радити без проблема.

- Уверите се да ауто седиште није заглављено између тврдых делова као што су врата аутомобила, шине седишта итд., што може оштетити седиште.
- Ако, на пример, ауто седиште падне, мора га произвођач тестирати пре поновне употребе.

ЖИВОТНИ ВЕК ПРОИЗВОДА

Ово ауто седиште је дизајнирано да може испунити своје предвиђене функције при уобичајеној употреби током животног века производа до 8 година. Постепено хабање пластике, на пример узроковано излагањем сунчевој светлости (УВ), може узроковати благо погоршање својстава производа.

Будући да су врло велике температурне флукуације и други непредвидиви стресови уобичајени у возилима, потребно је придржавати се следећих тачака:

- Ако је возило директно изложено јаком сунцу дуже време, ауто седиште мора бити уклоњено из возила или прекривено лаганом тканином.
- Редовно проверавајте све пластичне и металне делове седишта на оштећења или промену облика или боје. Ако приметите било какву промену на ауто седишту, седиште мора бити одбачено или проверено и евентуално замењено од стране произвођача.
- Промене на тканини, посебно изблеђивање, су нормалне када се користи у возилу и не утичу на функцију седишта.

ОДЛАГАЊЕ

Да бисмо заштитили животну средину, молимо корисника да раздвоји и одложи отпад који настаје на почетку (амбалажа) и на крају (делови производа) животног века ауто седишта.

Уклањање отпада се организује на различите начине у зависности од локалних власти. Да бисте осигурали да се ауто седиште одлаже у складу са прописима, контактирајте агенцију

за уклањање отпада или локалне власти у вашем подручју. Увек поштујте прописе о одлагању отпада у вашој земљи.

⚠ УПОЗОРЕЊЕ Опасност од гушења! Држите пластични материјал за паковање ван домаћаја вашег детета.

ПРОИЗВОЂАЧКА ГАРАНЦИЈА

CYBEX GmbH (Riedingerstr. 18, 95448 Bayreuth, Germany) вам даје 3 године гаранције на овај производ. Гаранција важи у земљи у којој је продавац на мало првобитно продао овај производ купцу. Садржај гаранције и све битне информације потребне за њено утврђивање можете пронаћи на нашој почетној страници:

go.cybex-online.com/manufacturing-warranty-car-seats. Ако је гаранција наведена у опису артикла, ваша права као потрошача у случају неисправности производа или појединих делова су загарантована.

Text zu Abfallvorschriften des Landes

Поштујте прописе о одлагању отпада који важе у вашој земљи.



ΟΠΤΙΚΗ ΓΛΩΣΣΑ

ΠΡΟΕΙΔΟΠΟΙΗΣΗ

Η λέξη σήματος υποδεικνύει μια πιθανή επικίνδυνη κατάσταση η οποία, αν δεν αποφευχθεί, θα μπορούσε να οδηγήσει σε θάνατο ή σοβαρό τραυματισμό.

ΕΙΔΟΠΟΙΗΣΗ

Η λέξη σήματος υποδεικνύει μια πιθανή επικίνδυνη κατάσταση η οποία, αν δεν αποφευχθεί, θα μπορούσε να οδηγήσει σε ζημιά στο προϊόν ή σε άλλη περιουσία.



Συμβουλές και ειδικά χαρακτηριστικά που κάνουν τη χρήση του καθίσματος αυτοκινήτου πιο εύκολη.



Σωστό



Λάθος



Εκπαιδευτικό βίντεο*



Επιστροφή στον πίνακα περιεχομένων*

*μόνο ψηφιακό εγχειρίδιο χρήσης

ΑΣΦΑΛΕΙΑ	526
ΕΞΑΡΤΗΜΑΤΑ ΠΡΟΪΟΝΤΟΣ	531
ΔΙΑΦΟΡΕΤΙΚΕΣ ΧΡΗΣΕΙΣ ΤΟΥ ΚΑΘΙΣΜΑΤΟΣ	532
Η ΣΩΣΤΗ ΘΕΣΗ ΣΤΟ ΟΧΗΜΑ	533
ΕΓΚΑΤΑΣΤΑΣΗ ΣΤΟ ΟΧΗΜΑ ΜΕ ΤΗ ΧΡΗΣΗ ΤΗΣ BASE G / BASE G	534
ΑΦΑΙΡΕΣΗ ΑΠΟ ΤΟ ΟΧΗΜΑ	537
ΡΥΘΜΙΣΗ ΤΟΥ ΠΡΟΣΚΕΦΑΛΟΥ	538
ΛΕΙΤΟΥΡΓΙΑ ΠΕΡΙΣΤΡΟΦΗΣ BASE G / BASE G3	538
ΡΥΘΜΙΣΗ ΤΗΣ ΘΕΣΗΣ ΑΝΑΚΛΙΣΗΣ	539
ΑΣΦΑΛΙΖΟΝΤΑΣ ΤΟ ΠΑΙΔΙ	540
ΔΙΠΛΩΜΑ ΤΟΥ ΣΥΣΤΗΜΑΤΟΣ ΓΡΑΜΜΙΚΗΣ ΠΡΟΣΤΑΣΙΑΣ ΠΛΕΥΡΙΚΗΣ ΚΡΟΥΣΗΣ	542
ΑΦΑΙΡΕΣΗ ΚΑΙ ΕΚ ΝΕΟΥ ΤΟΠΟΘΕΤΗΣΗ ΤΟΥ ΚΑΛΥΜΜΑΤΟΣ ΚΑΘΙΣΜΑΤΟΣ	543
ΚΑΘΑΡΙΣΜΟΣ	544
ΦΡΟΝΤΙΔΑ ΠΡΟΙΟΝΤΟΣ	544
ΔΙΑΡΚΕΙΑ ΖΩΗΣ ΠΡΟΙΟΝΤΟΣ	545
ΑΠΟΚΟΜΙΔΗ	545
ΚΑΝΟΝΙΣΜΟΙ ΕΓΓΥΗΣΗΣ	546



ΠΙΣΤΟΠΟΙΗΣΗ

ΟΗΕ R129/04

CYBEX Sirona G3

Ηλικία: περ. 3 μήνες – περ. 4 έτη

Εύρος μεγεθών: 61 – 105 εκ

Βάρος: έως 19 kg

Ευχαριστούμε που προτιμήσατε το **Sirona G3** κατά την επιλογή καθίσματος αυτοκινήτου.

ΑΣΦΑΛΕΙΑ

ΣΗΜΑΝΤΙΚΟ Διαβάστε προσεκτικά αυτόν τον Οδηγό χρήστη πριν εγκαταστήσετε το κάθισμα αυτοκινήτου στο όχημά σας και κρατήστε τον πάντα πρόχειρο για μελλοντική αναφορά.

⚠ ΠΡΟΕΙΔΟΠΟΙΗΣΗ

Σε περίπτωση που δεν ακολουθήσετε τις οδηγίες του κατασκευαστή μπορεί να προκληθεί θάνατος ή σοβαρός τραυματισμός. Προκειμένου να παραμείνει το παιδί σας ασφαλές, είναι απολύτως απαραίτητο να χρησιμοποιείτε το κάθισμα αυτοκινήτου όπως περιγράφεται σε αυτόν τον οδηγό χρήστη.

⚠ ΠΡΟΕΙΔΟΠΟΙΗΣΗ

Σε περίπτωση χρήσης μη εξουσιοδοτημένων τροποποιημένων καθισμάτων αυτοκινήτου μπορεί να προκληθεί θάνατος ή σοβαρός τραυματισμός. Χωρίς την έγκριση της αρμόδιας για την έγκριση τύπου αρχής, το κάθισμα αυτοκινήτου δεν μπορεί να τροποποιηθεί ή να προστεθεί κάτι σε αυτό με οποιονδήποτε τρόπο.

Σημαντικές πληροφορίες

- Αυτό το κάθισμα αυτοκινήτου είναι εγκεκριμένο σύμφωνα με τον κανονισμό UN R129/04.
- Μη χρησιμοποιείτε την μπροστινή θέση προτού το παιδί υπερβεί την ηλικία των 15 μηνών και προτού το παιδί φτάσει τα

76 εκ. ύψος. Μην το χρησιμοποιείτε, όταν το μέγιστο βάρος του παιδιού έχει ξεπεράσει τα 19 κιλά και τα 105 εκ. ύψος.

- Το συγκεκριμένο κάθισμα αυτοκινήτου μπορεί να εγκατασταθεί σε καθίσματα οχημάτων τα οποία είναι εγκεκριμένα για τη χρήση συστημάτων πρόσδεσης παιδιών σύμφωνα με το εγχειρίδιο του οχήματος.
- Αυτό το κάθισμα αυτοκινήτου μπορεί να χρησιμοποιηθεί μόνο με τη Base G / Base G3 εγκατεστημένη χρησιμοποιώντας το ISOFIX.
- Μην χρησιμοποιείτε σημεία επαφής που φέρουν φορτία διαφορετικά από αυτά που περιγράφονται στις οδηγίες και επισημαίνονται στο σύστημα πρόσδεσης παιδιών.
- Προκειμένου το κάθισμα αυτοκινήτου να παρέχει την βέλτιστη δυνατή προστασία, χρησιμοποιείτε πάντα το σύστημα γραμμικής προστασίας πλευρικής κρούσης (L.S.P.) από την πλευρά της πόρτας.
- Το κάθισμα αυτοκινήτου έχει επίσης ελεγχθεί και εγκριθεί για χρήση χωρίς να έχει αναδιπλωθεί το σύστημα γραμμικής προστασίας πλευρικής κρούσης (L.S.P.).
- Το σύστημα γραμμικής προστασίας πλευρικής κρούσης (L.S.P.) με μέτωπο προς το εσωτερικό του οχήματος πρέπει να διπλώνεται αν το κάθισμα αυτοκινήτου χρησιμοποιείται στο μπροστινό κάθισμα του συνοδηγού ή αν ένα άλλο άτομο κάθεται στο πίσω κάθισμα του οχήματος.
- Βεβαιωθείτε ότι το σύστημα γραμμικής προστασίας πλευρικής κρούσης (L.S.P.) με μέτωπο προς την πόρτα του οχήματος έχει ξεδιπλωθεί πλήρως προτού ξεκινήσετε να οδηγείτε.
- Η ζώνη κάτω του υπογαστρίου στον ιμάντα πρέπει να φτάνει όσο το δυνατόν χαμηλότερα κατά μήκος της βουβωνικής χώρας του παιδιού σας για να έχει το καλύτερο αποτέλεσμα σε περίπτωση ατυχήματος.



- Πριν από κάθε ταξίδι βεβαιωθείτε ότι η ζώνη πρόσδεσης πέντε σημείων έχει ρυθμιστεί σωστά και κρατάει σφιχτά το σώμα του παιδιού. Οι ζώνες δεν πρέπει ποτέ να συστρέφονται.
- Μόνο ένα βέλτιστα ρυθμισμένο προσκέφαλο μπορεί να προσφέρει στο παιδί σας τη μέγιστη προστασία και άνεση, διασφαλίζοντας παράλληλα ότι η ζώνη ώμου μπορεί να τοποθετηθεί κατάλληλα.
- Κατά την οδήγηση, το κάθισμα αυτοκινήτου πρέπει πάντα να είναι κλειδωμένο στην θέση με μέτωπο προς τα πίσω ή προς τα εμπρός.
- Βεβαιωθείτε πάντοτε ότι το κάθισμα του αυτοκινήτου δεν έχει μπερδευτεί σε καμία επιφάνεια κατά το κλείσιμο της πόρτας του οχήματος ή τη ρύθμιση του πίσω καθίσματος.
- Μην χρησιμοποιείτε αυτό το κάθισμα αυτοκινήτου για περισσότερο από 8 χρόνια. Το κάθισμα αυτοκινήτου εκτίθεται σε μεγάλη καταπόνηση κατά τη διάρκεια της ζωής του, γεγονός που προκαλεί αλλοιώσεις στην ποιότητα των υλικών με αυξανόμενη ηλικία.
- ΜΗΝ προσπαθήσετε να αποσυναρμολογήσετε ένα μέρος που δεν προορίζεται για αφαίρεση, να τροποποιήσετε ή να προσθέσετε οποιοδήποτε μέρος στο κάθισμα. Η εγγύηση θα ακυρωθεί εάν χρησιμοποιηθούν μη αυθεντικά μέρη ή αξεσουάρ.
- ΜΗΝ προσπαθήσετε να απορρίψετε το κάθισμα αυτοκινήτου μόνοι σας μέσω των οικιακών απορριμμάτων. Παρακαλούμε ακολουθήστε τις οδηγίες απόρριψης που αναφέρονται σε αυτόν τον οδηγό χρήσης.

Οδηγίες ασφαλείας

⚠ ΠΡΟΕΙΔΟΠΟΙΗΣΗ



Κίνδυνος τραυματισμού από τον μπροστινό αερόσακο

Η εγκατάσταση αυτού του καθίσματος αυτοκινήτου στο μπροστινό κάθισμα με τον μπροστινό αερόσακο ενεργοποιημένο ΔΕΝ ΕΠΙΤΡΕΠΕΤΑΙ. Σε περίπτωση ατυχήματος μπορεί να προκαλέσει τραυματισμό στο παιδί σας.

- Απενεργοποιήστε τον μπροστινό αερόσακο.

⚠ ΠΡΟΕΙΔΟΠΟΙΗΣΗ

Κίνδυνος τραυματισμού από μη ασφαλισμένο κάθισμα αυτοκινήτου

Σε περίπτωση έκτακτης στάσης ή ατυχήματος, ένα μη ασφαλισμένο κάθισμα αυτοκινήτου μπορεί να προκαλέσει τραυματισμό στο παιδί σας.

- Το κάθισμα αυτοκινήτου πρέπει πάντα να είναι σωστά ασφαλισμένο στο όχημα, ακόμα και όταν δεν χρησιμοποιείται.

⚠ ΠΡΟΕΙΔΟΠΟΙΗΣΗ

Κίνδυνος τραυματισμού από μη ασφαλισμένα αντικείμενα

Σε περίπτωση έκτακτης στάσης ή ατυχήματος, μη ασφαλισμένα αντικείμενα μπορεί να προκαλέσουν τραυματισμό στο παιδί σας ή σε άλλους επιβάτες.

- Αποσκευές ή άλλα αντικείμενα που υπάρχουν στο όχημα θα πρέπει να ασφαλιζονται σταθερά.

⚠ ΠΡΟΕΙΔΟΠΟΙΗΣΗ**Κίνδυνος για τη ζωή λόγω ακραίων θερμοκρασιών**

Εάν τα παιδιά εκτεθούν σε ακραίες θερμοκρασίες για παρατεταμένη περίοδο, υπάρχει κίνδυνος τραυματισμού ή ακόμα και θανάτου.

- Μην αφήνετε ποτέ το παιδί σας χωρίς επίβλεψη μέσα στο αυτοκίνητο.

⚠ ΠΡΟΕΙΔΟΠΟΙΗΣΗ**Κίνδυνος εγκαυμάτων από ζεστά εξαρτήματα**

Τα μέρη του καθίσματος αυτοκινήτου θερμαίνονται στον ήλιο και μπορεί να προκαλέσουν εγκαύματα στο δέρμα του παιδιού σας.

- Προστατέψτε το παιδί σας και το παιδικό κάθισμα από την άμεση έκθεση στο ηλιακό φως.

⚠ ΠΡΟΕΙΔΟΠΟΙΗΣΗ**Κίνδυνος τραυματισμού από χαλασμένο κάθισμα αυτοκινήτου**

Ένα ατύχημα μπορεί να προκαλέσει ζημιά στο κάθισμα αυτοκινήτου η οποία δεν είναι ορατή με γυμνό μάτι.

- Αντικαταστήστε το κάθισμα μετά από ατύχημα. Σε περίπτωση αμφιβολιών, επικοινωνήστε με τον αντιπρόσωπό σας ή τον κατασκευαστή.

ΕΞΑΡΤΗΜΑΤΑ ΠΡΟΪΟΝΤΟΣ

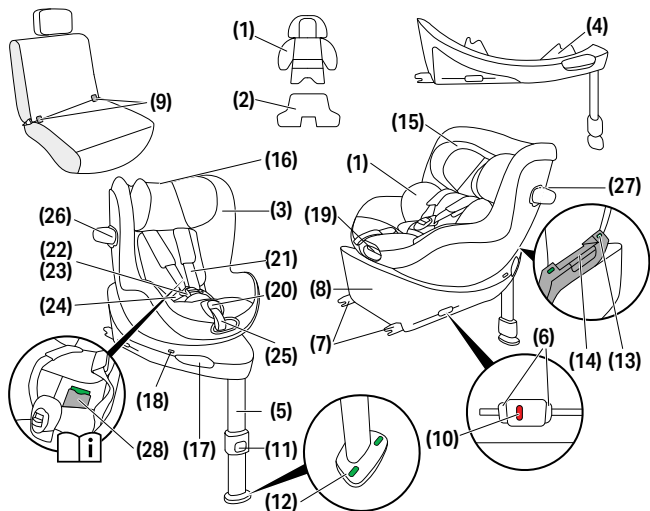

(1) Ένθεμα νεογέννητου
(εάν αγοραστεί)

(2) Προαιρετικό πρόσθετο
ένθετο (εάν αγοραστεί)

(3) Δείκτης μεγέθους

(4) Έλεγχος Κατεύθυνσης
Κίνησης (D.D.C)

(5) Πόδι φορτίου

(6) Κουμπιά αποδέσμευσης
ISOFIX

(7) Βραχίονες ασφάλισης
ISOFIX

(8) Βάση

(9) Σημεία στερέωσης
ISOFIX

(10) Δείκτης ISOFIX

(11) Κουμπί ρύθμισης ποδιού
φορτίου

(12) Δείκτης ποδιού φορτίου

(13) Δείκτης κλειδώματος
καθίσματος

(14) Λαβή αποδέσμευσης
καθίσματος

(15) Προσκέφαλο

(16) Λαβή ρύθμισης
προσκέφαλου

(17) Λαβή περιστροφής
καθίσματος

(18) Ένδειξη κατεύθυνσης
οδήγησης

(19) Λαβή ρύθμισης θέσης

(20) Κουμπί ρύθμισης ζώνης

(21) Ζώνη ώμου

(22) Κούμπωμα ζώνης

(23) Γλωττίδα κουμπώματος

(24) Ζώνες ασφαλείας

(25) Κεντρική ζώνη ρύθμισης











(26) Σύστημα γραμμικής
προστασίας πλευρικής
κρούσης (L.S.P.)

(27) Κουμπί κλειδώματος
L.S.P.

(28) Θέση οδηγού χρήστη

ΔΙΑΦΟΡΕΤΙΚΕΣ ΧΡΗΣΕΙΣ ΤΟΥ ΚΑΘΙΣΜΑΤΟΣ

40 – 105 cm, 0 M – approx. 4 Y max. 19 kg	76 – 105 cm, > 15 M – approx. 4 Y max. 19 kg
	

		
 40 – 48 cm		
 49 – 60 cm		
 61 – 105 cm		

 Το ένθεμα νεογέννητου χρησιμοποιείται για την προστασία του παιδιού σας και πρέπει να χρησιμοποιείται μέχρι να φτάσει τα 60 εκ. σε ύψος.

Ένθεμα νεογέννητου **(1)** (εάν αγοραστεί) έχει ήδη τοποθετηθεί στο κάθισμα αυτοκινήτου, επιτρέποντας τη χρήση του από ύψος 49 εκ.

Με το προαιρετικό πρόσθετο ένθετο **(2)** (εάν αγοραστεί) για ιδιαίτερα μικρά νεογνά, το κάθισμα μπορεί να χρησιμοποιηθεί από ύψος 40 εκ. Αυτό το ένθετο βοηθά στη βελτίωση της θέσης καθίσματος πρόωρων και νεογέννητων βρεφών.

Πρέπει να αφαιρεθεί όταν το μωρό ξεπεράσει τα 48 εκ.

Αν το μωρό σας είναι πάνω από 48 εκ. κατά την πρώτη χρήση του καθίσματος, το ένθετο δεν είναι απαραίτητο.

Αφαιρέστε το ένθεμα νεογέννητου **(1)** αν το παιδί είναι ψηλότερο από 60 εκ.



Ο Δείκτης μεγέθους **(3)** δείχνει το ύψος στο οποίο πρέπει να φτάσει το παιδί σας προκειμένου να επιτρέπεται η μετατροπή του καθίσματος για χρήση με μέτωπο προς τα εμπρός.

Η ΣΩΣΤΗ ΘΕΣΗ ΣΤΟ ΟΧΗΜΑ

Γενικές πληροφορίες

Αυτό είναι ένα προηγμένο σύστημα συγκράτησης παιδιών i-Size. Είναι εγκεκριμένο σύμφωνα με τον Κανονισμό του ΟΗΕ αριθ. R129/04 για χρήση σε θέσεις καθισμάτων οχημάτων συμβατές με i-Size, όπως υποδεικνύεται από τους κατασκευαστές οχημάτων στα εγχειρίδια χρήσης τους.

Κατάλληλα καθίσματα οχήματος

- Τα καθίσματα οχήματος που φέρουν το λογότυπο i-Size είναι γενικά συμβατά με όλα τα συστήματα συγκράτησης παιδιών i-Size.
- Ωστόσο, ενδέχεται να ισχύουν περιορισμοί. Παρακαλούμε ελέγξτε τη λίστα συμβατότητας οχημάτων.

Εάν το όχημά σας δεν διαθέτει κάθισμα i-Size

- Ελέγξτε τη λίστα συμβατότητας οχημάτων για να επαληθεύσετε εάν η χρήση είναι δυνατή.
- Εάν το όχημά σας δεν περιλαμβάνεται στη λίστα, παρακαλούμε επικοινωνήστε με την ομάδα εξυπηρέτησης πελατών μας για περαιτέρω βοήθεια.

Η τρέχουσα λίστα συμβατότητας (διαδικτυακός σύνδεσμος) είναι διαθέσιμη στη διεύθυνση:

go.cybex-online.com/sirona-g3-car-compatibility

Δεν είναι εγγυημένο ότι όλες οι θέσεις καθίσματος και ανάκλισης μπορούν να χρησιμοποιηθούν σε όλα τα εγκεκριμένα οχήματα. Για λεπτομέρειες, ανατρέξτε στη λίστα συμβατότητας οχημάτων.



Αν το όχημά σας δεν προσφέρει αρκετό χώρο, το σύστημα γραμμικής προστασίας πλευρικής κρούσης (L.S.P.) μπορεί να διπλωθεί.

ΕΓΚΑΤΑΣΤΑΣΗ ΣΤΟ ΟΧΗΜΑ ΜΕ ΤΗ ΧΡΗΣΗ ΤΗΣ BASE G / BASE G

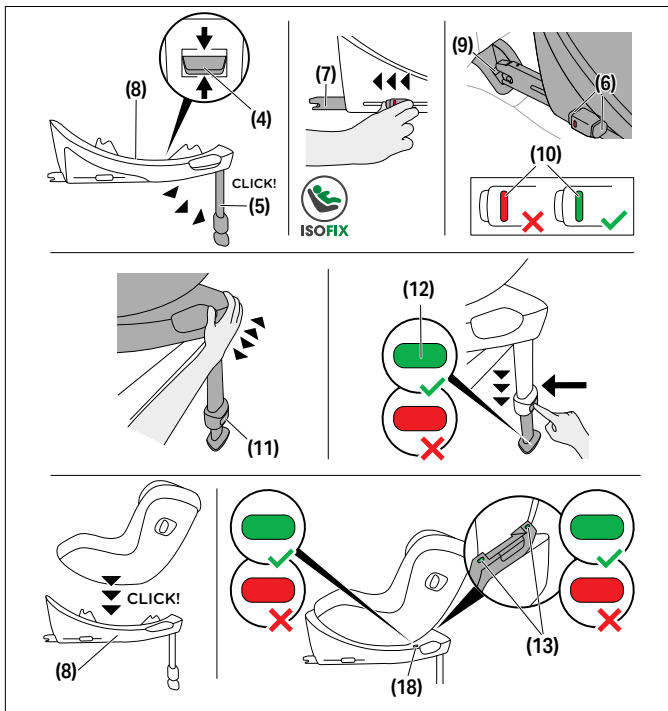



Πάντα να βεβαιώνετε ότι...

- οι πλάτες στο όχημα είναι κλειδωμένες στην όρθια θέση.
- κατά την εγκατάσταση του καθίσματος αυτοκινήτου στο μπροστινό κάθισμα επιβάτη, έχετε τραβήξει το κάθισμα του οχήματος όσο το δυνατό πιο πίσω.

 Το σύστημα γραμμικής προστασίας πλευρικής κρούσης (L.S.P.) διπλώνει αυτόματα όταν βγάζετε το κάθισμα αυτοκινήτου από τη συσκευασία.

 Το κάθισμα αυτοκινήτου είναι κατασκευασμένο αποκλειστικά για καθίσματα οχήματος με μέτωπο προς τα εμπρός, τα οποία είναι εξοπλισμένα με ISOFIX.

 **ΠΡΟΕΙΔΟΠΟΙΗΣΗ** Εάν το παιδικό κάθισμα χρησιμοποιείται με βάση, το πόδι στήριξης πρέπει πάντα να έρχεται σε άμεση επαφή με το δάπεδο του οχήματος. Εάν το όχημά σας έχει αποθηκευτικούς χώρους στον χώρο για τα πόδια, φροντίστε να επικοινωνήσετε με τον κατασκευαστή του οχήματος για να βεβαιωθείτε ότι το δάπεδο του αυτοκινήτου μπορεί να υποστηρίξει το πόδι φορτίου.

 **ΠΡΟΕΙΔΟΠΟΙΗΣΗ** Μην τοποθετείτε αντικείμενα στο χώρο ποδιών μπροστά από το παιδικό κάθισμα.

 **ΕΙΔΟΠΟΙΗΣΗ** Σε ορισμένα καθίσματα οχημάτων κατασκευασμένα από ευαίσθητα υλικά, η χρήση καθισμάτων αυτοκινήτου μπορεί να αφήσει σημάδια ή/και να προκαλέσει ξεθώριασμα του χρώματος. Για να το αποτρέψετε αυτό, μπορείτε να τοποθετήσετε μια κουβέρτα, μια πετσέτα ή κάτι παρόμοιο κάτω από το κάθισμα αυτοκινήτου για να προστατέψετε το κάθισμα του οχήματος.

1. Κρατήστε το κουμπί Ελέγχου Κατεύθυνσης Κίνησης (D.D.C.) **(4)** στη μεσαία θέση και βεβαιωθείτε ότι η βάση έχει ρυθμιστεί για καθίσματα αυτοκινήτου με μέτωπο προς τα πίσω.
2. Ξεδιπλώστε το Πόδι φορτίου **(5)** μέχρι να κλειδώσει στην πλέον πρόσθια θέση του.

3. Αποδεσμεύστε τα Κουμπιά αποδέσμευσης ISOFIX **(6)** για να εκτείνετε τους βραχίονες ασφάλισης ISOFIX **(7)**.

🔊 Και τα δύο κουμπιά αποδέσμευσης ISOFIX μπορούν να αποδεσμευτούν ανεξάρτητα επιτρέποντας στους βραχίονες ασφάλισης ISOFIX να ρυθμιστούν ανεξάρτητα.

4. Πιέστε τους Βραχίονες ασφάλισης ISOFIX **(7)** έξω από τη βάση στον μεγαλύτερο δυνατό βαθμό.
5. Τοποθετήστε τη βάση **(8)** σε μια κατάλληλη θέση στο όχημα.
6. Πιέστε τους Βραχίονες ασφάλισης ISOFIX **(7)** στα Σημεία στερέωσης ISOFIX **(9)** μέχρι να κλειδώσουν στη θέση κάνοντας έναν ήχο «ΚΛΙΚ». Οι δύο Δείκτες ISOFIX **(10)** θα γίνουν από ΚΟΚΚΙΝΟΙ ΠΡΑΣΙΝΟΙ.
7. Βεβαιωθείτε πως η βάση **(8)** είναι ασφαλής προσπαθώντας να την τραβήξετε έξω από τα Σημεία στερέωσης ISOFIX **(9)**.
8. Πιέστε τη Βάση **(8)** προς την πλάτη του καθίσματος του οχήματος μέχρι να ευθυγραμμιστεί απόλυτα με τη βάση.

🔊 Η μετακίνηση του καθίσματος αυτοκινήτου από τη μία πλευρά στην άλλη θα την συγκρατήσει επίσης στην πλάτη του οχήματος.

9. Πιέστε το Κουμπί ρύθμισης ποδιού φορτίου **(11)** και εκτείνετε το πόδι μέχρι να ακουμπήσει το δάπεδο του οχήματος.
10. Τραβήξτε το Πόδι φορτίου **(5)** έξω μέχρι την επόμενη θέση κλειδώματος για να εξασφαλίσετε βέλτιστη μετάδοση δύναμης.
11. Ο Δείκτης ποδιού φορτίου **(12)** γίνεται ΠΡΑΣΙΝΟΣ όταν το πόδι φορτίου έχει τοποθετηθεί σωστά στο δάπεδο του οχήματος.
12. Τοποθετήστε το κάθισμα αυτοκινήτου επάνω στη Βάση **(8)**.
13. Βεβαιωθείτε ότι το κάθισμα αυτοκινήτου κλείδωσε στη θέση του από τον ήχο «ΚΛΙΚ».
14. Ελέγξτε αν ο Δείκτης κλειδώματος καθίσματος **(13)** στη βάση είναι ΠΡΑΣΙΝΟΣ.

15. Η εγκατάσταση ολοκληρώνεται όταν όλοι οι δείκτες: δείκτης ISOFIX **(10)**, δείκτης ποδιού φορτίου **(12)**, δείκτης κλειδώματος καθίσματος **(13)** και ένδειξη κατεύθυνσης οδήγησης **(18)** εμφανίζουν ΠΡΑΣΙΝΟΣ.

ΑΦΑΙΡΕΣΗ ΑΠΟ ΤΟ ΟΧΗΜΑ

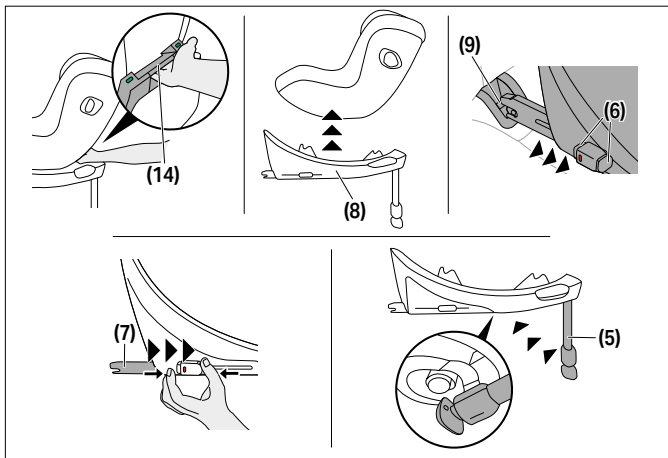

1. Για να ξεκλειδώσετε το κάθισμα αυτοκινήτου **(8)** τραβήξτε η λαβή αποδέσμευσης καθίσματος προς τα πάνω **(14)**.
2. Γείρετε ελαφρά το κάθισμα και σηκώστε το από τη βάση **(8)**.
3. Ξεκλειδώστε τους βραχίονες ασφάλισης ISOFIX **(7)** και στις δύο πλευρές πιέζοντας τα κουμπιά αποδέσμευσης ISOFIX **(6)** και ταυτόχρονα τραβώντας τα προς τα πίσω.
4. Τραβήξτε έξω τη Βάση **(8)** από τα Σημεία στερέωσης ISOFIX **(9)**.
5. Αφαιρέστε τη Βάση **(8)** και σύρετε τους Βραχίονες ασφάλισης ISOFIX **(7)** εντελώς πίσω στις θέσεις μεταφοράς τους.

6. Πιέστε το Πόδι φορτίου **(5)** πίσω στην αρχική του θέση και στη συνέχεια διπλώστε το για να εξοικονομήσετε χώρο.

ΡΥΘΜΙΣΗ ΤΟΥ ΠΡΟΣΚΕΦΑΛΟΥ

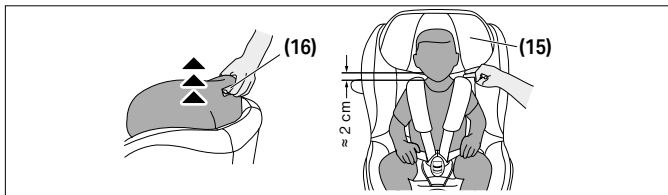

Για τη ρύθμιση του προσκέφαλου **(15)** χρησιμοποιήστε τη λαβή ρύθμισης προσκέφαλου **(16)** που βρίσκεται στο πίσω μέρος του προσκέφαλου. Κατά τη ρύθμιση του προσκέφαλου **(15)** βεβαιωθείτε ότι υπάρχει απόσταση το πολύ 2 εκ. (περίπου όσο δύο δάχτυλα) ανάμεσα στους ώμους του παιδιού και στο προσκέφαλο.

ΛΕΙΤΟΥΡΓΙΑ ΠΕΡΙΣΤΡΟΦΗΣ BASE G / BASE G3

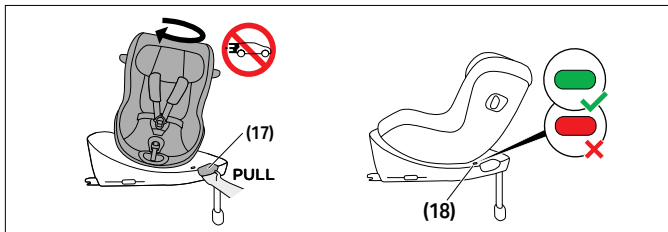

Τραβήξτε τη λαβή περιστροφής καθίσματος **(17)** επάνω στη βάση για να περιστρέψετε το κάθισμα αυτοκινήτου. Προτού ξεκινήσετε το ταξίδι σας, βεβαιωθείτε ότι το κάθισμα είναι κλειδωμένο σωστά



στη θέση του και ότι η ένδειξη της κατεύθυνσης οδήγησης **(18)** είναι ΠΡΑΣΙΝΗ.

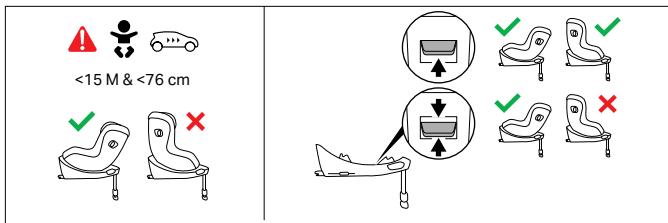

Αν το παιδί σας είναι μεγαλύτερο από 15 μηνών και ψηλότερο από 76 εκ., μπορεί να μετακινηθεί και με μέτωπο προς τα μπροστά. Για τον σκοπό αυτό, γυρίστε το κουμπί Ελέγχου Κατεύθυνσης Κίνησης στην πάνω θέση.

💡 Το κάθισμα αυτοκινήτου μπορεί να χρησιμοποιηθεί με μέτωπο προς τα πίσω για παιδιά κάθε μεγέθους στο εύρος που καλύπτει.

ΡΥΘΜΙΣΗ ΤΗΣ ΘΕΣΗΣ ΑΝΑΚΛΙΣΗΣ

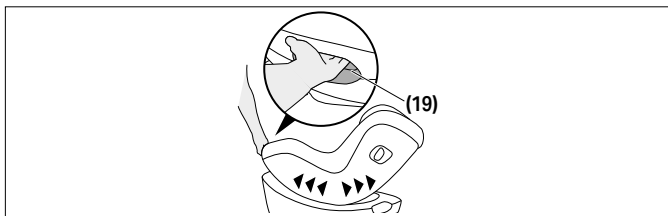

Για να ρυθμίσετε το κάθισμα αυτοκινήτου στην επιθυμητή θέση ανάκλισης, πιέστε τη λαβή ρύθμισης θέσης **(15)** στο μπροστινό μέρος του καθίσματος αυτοκινήτου.

💡 Συνιστούμε να χρησιμοποιήσετε την πιο επίπεδη ξαπλωτή θέση για παιδιά που δεν είναι σε θέση να καθίσουν όρθια μόνα τους.

💡 Πάντα να βεβαιώνετε ότι το κάθισμα αυτοκινήτου κάνει τον ήχο κλικ μπαίνοντας στη θέση του όταν το ρυθμίζετε είτε στην ξαπλωτή είτε στην καθιστή θέση.

ΑΣΦΑΛΙΖΟΝΤΑΣ ΤΟ ΠΑΙΔΙ

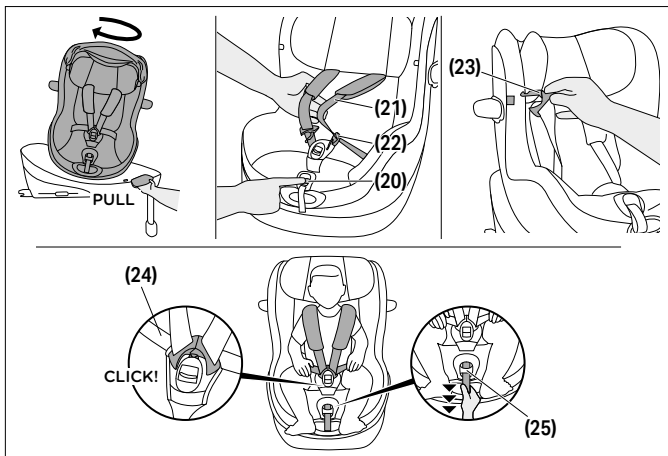

1. Περιστρέψτε το κάθισμα στην θέση επιβίβασης.
2. Πιέστε το Κουμπί ρύθμισης ζώνης **(20)** και τραβήξτε και τις δύο Ζώνες ώμου **(21)** ταυτόχρονα για να χαλαρώσουν.
3. Ανοίξτε το Κούμπωμα ζώνης **(22)** πατώντας με δύναμη το κόκκινο κουμπί.

4. Οι Γλωττίδες κουμπώματος **(23)** μπορούν τώρα να προσαρτηθούν στις υποδεικνυόμενες θέσεις στο κάλυμμα χρησιμοποιώντας τις ενσωματωμένες θηλιές.
5. Τοποθετήστε το παιδί σας στο κάθισμα αυτοκινήτου με τους γλουτούς του στο πίσω μέρος.
6. Τοποθετήστε τις Ζώνες ώμου **(21)** απευθείας στους ώμους του παιδιού σας.
7. Τοποθετήστε και τις δύο Γλωττίδες κουμπώματος **(23)** μαζί και κλειδώστε τις στη θέση τους στο Κούμπωμα ζώνης **(18)**. Πρέπει να ακούσετε τον ήχο "ΚΛΙΚ".
8. Αν χρησιμοποιείτε κάθισμα με κλιπ ασφαλούς αισθητήρα (SensorSafe), πιέζετε το κλιπ μέχρι να ακούσετε τον ήχο "ΚΛΙΚ" και σύρετε το κλειστό κλιπ κάτω προς το Κούμπωμα ζώνης **(22)**.
9. Σφίξτε τις Ζώνες ασφαλείας **(24)** και στη συνέχεια τραβήξτε την Κεντρική ζώνη ρύθμισης **(25)** για να σφίξετε τις Ζώνες ώμου **(21)** έως ότου ακουμπήσουν στο σώμα του παιδιού σας.

💡 Η ζώνη πρέπει να είναι αρκετά σφιχτή ώστε να μην είναι δυνατό να διπλωθεί ανένανς ιμάντας.

10. Όταν χρησιμοποιείτε το κλιπ SensorSafe, τοποθετήστε το κλιπ απευθείας κάτω από τα μαλακά τμήματα ώμου.
11. Περιστρέψτε το κάθισμα στην προτιμώμενη θέση διαδρομής. Η κατεύθυνση με μέτωπο προς τα εμπρός επιτρέπεται μόνο για παιδιά ηλικίας άνω των 15 μηνών και ύψους 76 cm.

ΔΙΠΛΩΜΑ ΤΟΥ ΣΥΣΤΗΜΑΤΟΣ ΓΡΑΜΜΙΚΗΣ ΠΡΟΣΤΑΣΙΑΣ ΠΛΕΥΡΙΚΗΣ ΚΡΟΥΣΗΣ

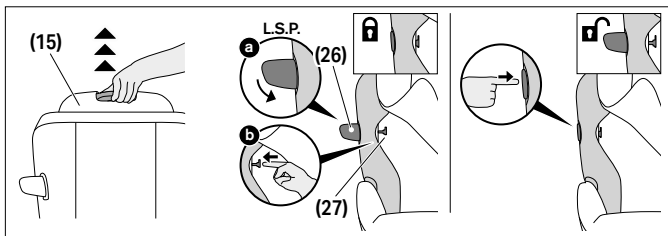

Για να διπλώσετε το σύστημα γραμμικής προστασίας πλευρικής κρούσης (L.S.P.) **(26)**, ακολουθήστε τα παρακάτω βήματα:

1. Τραβήξτε το προσκέφαλο **(15)** στην ανώτατη θέση του και διπλώστε το κάλυμμα του προσκέφαλου προς τα πάνω για να αποκαλύψετε το κουμπί ασφάλισης L.S.P. **(27)**.
2. Κλείστε το σύστημα γραμμικής προστασίας πλευρικής κρούσης (L.S.P.) **(26)** και κρατήστε το πατημένο προς τα κάτω. Πιέστε το κουμπί κλειδώματος L.S.P. **(27)** προς τα έξω.
3. Μόλις το κουμπί κλειδώματος L.S.P. **(27)** πιεστεί προς τα έξω στο μεγαλύτερο δυνατό βαθμό, το σύστημα γραμμικής προστασίας πλευρικής κρούσης (L.S.P.) **(26)** μπορεί να αποδεσμευτεί.

Για να ξεδιπλώσετε το σύστημα γραμμικής προστασίας πλευρικής κρούσης (L.S.P.) **(26)** ξανά, πιέστε με δύναμη στην περιοχή του L.S.P. με την ένδειξη "PRESS".



ΑΦΑΙΡΕΣΗ ΚΑΙ ΕΚ ΝΕΟΥ ΤΟΠΟΘΕΤΗΣΗ ΤΟΥ ΚΑΛΥΜΜΑΤΟΣ ΚΑΘΙΣΜΑΤΟΣ



⚠ ΠΡΟΕΙΔΟΠΟΙΗΣΗ Το κάθισμα αυτοκινήτου δεν πρέπει να χρησιμοποιείται ποτέ χωρίς το κάλυμμα καθίσματος αυτοκινήτου. Βεβαιωθείτε ότι χρησιμοποιείτε μόνο ένα αυθεντικό κάλυμμα καθίσματος αυτοκινήτου CYBEX, καθώς το κάλυμμα αποτελεί σημαντικό στοιχείο της απόδοσης της συγκράτησης. Μπορείτε να προμηθευτείτε επιπλέον καλύμματα από τον λιανοπωλητή.

Το κάλυμμα του παιδικού καθίσματος αυτοκινήτου αποτελείται από 4 μέρη: το κύριο κάλυμμα, το κάλυμμα του προσκέφαλου και δύο επιθέματα ώμων. Στερεώνονται στο κάθισμα σε διάφορα σημεία με κουμπώματα και συνδέσμους Velcro.

Για να αφαιρέσετε τα καλύμματα, ακολουθήστε τις παρακάτω οδηγίες:

1. Πατήστε το κουμπί ρύθμισης ζώνης **(20)** και τραβήξτε ταυτόχρονα και τις δύο ζώνες ώμου **(21)** για να χαλαρώσουν.
2. Ανοίξτε το κούμπωμα ζώνης **(22)** πιέζοντας σταθερά το κόκκινο κουμπί.
3. Αφαιρέστε και τα δύο επιθέματα ώμων.
4. Αφαιρέστε το ένθεμα νεογέννητου, εάν χρησιμοποιείται ακόμη.
5. Ανοίξτε όλα τα κουμπώματα στο πίσω μέρος του καλύμματος του προσκέφαλου.
6. Αφαιρέστε το ύφασμα του καλύμματος από τη λαβή ρύθμισης προσκέφαλου **(16)** στο πίσω μέρος του προσκέφαλου.
7. Αφαιρέστε το κάλυμμα του προσκέφαλου.
8. Αποσυνδέστε το κύριο κάλυμμα από το προβλεπόμενο περίγραμμα και γύρω από την κεντρική ζώνη ρύθμισης και αφαιρέστε το.

Για να επανατοποθετήσετε το κάλυμμα, ακολουθήστε τα βήματα με αντίστροφη σειρά.

ΚΑΘΑΡΙΣΜΟΣ

Αν αγοράστηκε μαζί με το ένθεμα νεογέννητου **(1)**, ο αφρός πρέπει να αφαιρεθεί προτού το πλύνετε. Υπάρχουν ανοίγματα στο ύφασμα γι' αυτόν τον σκοπό.

⚠ ΠΡΟΕΙΔΟΠΟΙΗΣΗ Το κάλυμμα αποτελεί αναπόσπαστο συστατικό του σχεδιασμού ασφάλειας του καθίσματος. Επομένως το κάθισμα δεν θα πρέπει να χρησιμοποιείται ποτέ χωρίς το κάλυμμα ή με κάλυμμα διαφορετικού καθίσματος.

ⓘ ΕΙΔΟΠΟΙΗΣΗ Το κάλυμμα μπορεί να πλυθεί μόνο στους 30 °C σε ένα πρόγραμμα πλύσης για ευαίσθητα ρούχα, διαφορετικά το ύφασμα του καλύμματος ενδέχεται να αποχρωματιστεί. Πλύνετε το κάλυμμα ξεχωριστά από την υπόλοιπη μπουγάδα και μην το στεγνώνετε σε στεγνωτήριο ή με απευθείας έκθεση στον ήλιο!

ⓘ ΕΙΔΟΠΟΙΗΣΗ Ποτέ μην χρησιμοποιείτε ισχυρά απορρυπαντικά ή χλώριο! Τα πλαστικά μέρη μπορούν να καθαριστούν με ένα ήπιο απορρυπαντικό και ζεστό νερό.

ΦΡΟΝΤΙΔΑ ΠΡΟΙΟΝΤΟΣ

Για να εξασφαλίσετε ότι το κάθισμα παρέχει τη μέγιστη ασφάλεια, είναι απαραίτητο να συμμορφωθείτε με τα ακόλουθα σημεία:

- Όλα τα κύρια σημεία του καθίσματος θα πρέπει να ελέγχονται τακτικά για ζημιές. Τα μηχανικά μέρη θα πρέπει να λειτουργούν χωρίς προβλήματα.
- Βεβαιωθείτε ότι το παιδικό κάθισμα δεν περιορίζεται ανάμεσα σε σκληρά μέρη όπως η πόρτα του αυτοκινήτου, τη ράγα του καθίσματος και άλλα πράγματα τα οποία μπορούν να το βλάψουν.
- Σε περίπτωση πτώσης του καθίσματος, θα πρέπει να εξεταστεί από τον κατασκευαστή πριν χρησιμοποιηθεί ξανά.

ΔΙΑΡΚΕΙΑ ΖΩΗΣ ΠΡΟΙΟΝΤΟΣ

Αυτό το κάθισμα έχει σχεδιαστεί ώστε να εκπληρώνει τις προβλεπόμενες λειτουργίες του μετά από κανονική χρήση για περίπου 8 χρόνια. Σταδιακή φθορά του πλαστικού, από έκθεση στον ήλιο για παράδειγμα (UV), μπορεί να προκαλέσει μικρές φθορές στην λειτουργία του προϊόντος.

Εξαιτίας των διακυμάνσεων της θερμοκρασίας και άλλων απρόοπτων πιέσεων που συνήθως συμβαίνουν στα οχήματα, είναι σημαντικό να τηρείτε τα εξής:

- Αν το όχημα είναι εκτεθειμένο σε άμεσο ηλιακό φως για μεγάλο χρονικό διάστημα, το παιδικό κάθισμα θα πρέπει να αφαιρείται από το όχημα ή να καλύπτεται με ένα ελαφρύ ύφασμα.
- Ελέγχετε τακτικά όλα τα πλαστικά και μεταλλικά μέρη για τυχόν φθορές στο σχήμα ή στο χρώμα. Εάν παρατηρήσετε οποιαδήποτε αλλαγή στο κάθισμα, τότε θα πρέπει να ελεγχθεί και πιθανόν να αντικατασταθεί από τον κατασκευαστή.
- Αλλαγές στο ύφασμα (ξέβαμα) είναι φυσικές φθορές που δεν επηρεάζουν την λειτουργία του καθίσματος.

ΑΠΟΚΟΜΙΔΗ

Για την προστασία του περιβάλλοντος ζητάμε από το χρήστη να ξεχωρίζει και να διαθέτει τα απόβλητα που προκύπτουν από την αρχική συσκευασία μέχρι τα τελικά μέρη του προϊόντος μετά τη λήξη ζωής του.

Η διαλογή των απορριμάτων υπόκειται στους κανονισμούς των τοπικών αρχών. Με σκοπό να βεβαιωθείτε ότι το παιδικό κάθισμα έχει απορριφθεί σύμφωνα με τους κανονισμούς, επικοινωνήστε με την εταιρεία ανακύκλωσης της περιοχής σας ή την αρμόδια τοπική αρχή. Τηρείτε πάντα τους κανονισμούς διαλογής απορριμάτων της χώρας σας.



⚠ ΠΡΟΕΙΔΟΠΟΙΗΣΗ Κίνδυνος πνιγμού! Κρατήστε τα πλαστικά μέρη της συσκευασίας μακριά από παιδιά.

ΚΑΝΟΝΙΣΜΟΙ ΕΓΓΥΗΣΗΣ

Η CYBEX GmbH (Riedingerstr. 18, 95448 Bayreuth, Germany) σας δίνει 3 χρόνια εγγύηση για αυτό το προϊόν. Η εγγύηση ισχύει στη χώρα όπου το προϊόν πωλήθηκε αρχικά από τον πωλητή λιανικής στον πελάτη. Το περιεχόμενο της εγγύησης και όλες οι απαραίτητες πληροφορίες που απαιτούνται για την επιβεβαίωση της εγγύησης βρίσκονται στην ιστοσελίδα μας go.cybex-online.com/manufacture-warranty-car-seats. Εάν επιδειχθεί η εγγύηση στην περιγραφή του προϊόντος, τα νομικά σας δικαιώματα απέναντί μας για τυχόν ελαττώματα δεν επηρεάζονται.

LIMBAJ VIZUAL

AVERTISMENT

Cuvântul de avertizare indică o posibilă situație periculoasă care, dacă nu este evitată, poate duce la deces sau vătămări grave.

NOTĂ

Cuvântul de avertizare indică o posibilă situație periculoasă care, dacă nu evitată, ar putea duce la deteriorarea produsului sau a altor bunuri.



Sfaturi și caracteristici speciale care facilitează utilizarea mai ușoară a scaunului auto.



corect



greșit



video tutorial*



înapoi la cuprins*

*doar pentru ghid de utilizare digital



SIGURANȚĂ	549
COMPONENTELE SCAUNULUI AUTO	553
DIFERITE UTILIZĂRI ALE SCAUNULUI AUTO	554
POZIȚIA CORECTĂ ÎN VEHICUL	555
INSTALAREA ÎN VEHICUL FOLOSIND BASE G / BASE G3	556
SCOATEREA DIN VEHICUL	559
AJUSTAREA TETIEREI	560
FUNCȚIA DE ROTAȚIE UTILIZÂND BASE G / BASE G3	560
REGLAREA POZIȚIEI DE ÎNCLINARE	561
ASIGURAREA COPILULUI	562
PLIEREA PROTEȚIEI LINARE ÎMPOTRIVA IMPACT LATERAL	563
DEMONTAREA ȘI REAȘEZAREA HUSEI SCAUNULUI	564
CURĂȚAREA	565
ÎNTREȚINEREA PRODUSULUI	565
DURATA DE VIAȚĂ A PRODUSULUI	565
RECICLAREA	566
GARANȚIA PRODUCĂTORULUI	567



CERTIFICARE

UN R129/04

CYBEX Sirona G3

Vârsta: aprox. 3 luni – aprox. 4 ani

Interval de mărimi: 61 – 105 cm

Greutate: max. 19 kg

Vă mulțumim că v-ați decis asupra **Sirona G3** atunci când ați ales scaunul auto.

SIGURANȚĂ

IMPORTANT Citiți cu atenție acest ghid de utilizare înainte de a instala scaunul auto în vehicul și întotdeauna păstrați-l la îndemână pentru referințe viitoare.

⚠ AVERTISMENT

Decesul sau rănirea gravă pot apărea dacă nu urmați instrucțiunile producătorului. Pentru a vă menține copilul protejat corespunzător, este absolut esențial să utilizați scaunul auto așa cum este descris în acest ghid de utilizare.

⚠ AVERTISMENT

Decesul sau rănirea gravă poate apărea dacă sunt utilizate scaune auto modificate neautorizate. Fără aprobarea Autorității de omologare de tip, scaunul auto nu poate fi modificat sau adăugat în niciun fel.

Informații importante

- Acest scaun auto este autorizat conform UN R129/04.
- Nu utilizați poziționarea spre "față" înainte ca vârsta copilului să depășească 15 luni și nici înainte ca acesta să fie de cel puțin 76 cm. Sistați utilizarea în cazul în care copilul depășește greutatea maximă de 19 de kg sau înălțimea de 105 cm.

- Acest scaun auto pentru copil poate fi instalat numai pe scaune de vehicul aprobate pentru utilizarea sistemelor de siguranță pentru copii în conformitate cu manualul vehiculului.
- Acest scaun auto poate fi utilizat doar împreună cu o Base G / Base G3 instalată folosind ISOFIX.
- Nu utilizați alte puncte de fixare decât cele descrise în instrucțiuni și marcate pe scaunul auto pentru copii.
- Pentru ca scaunul auto să ofere cea mai bună protecție posibilă, utilizați întotdeauna protecția liniară împotriva impactului lateral (L.S.P.).
- Scaunul auto a fost, de asemenea, testat și aprobat pentru utilizare fără protecția liniară împotriva impactului lateral (L.S.P.) pliată.
- Protecția liniară împotriva impactului lateral (L.S.P.) orientată spre interiorul vehiculului trebuie pliată în cazul în care scaunul auto este utilizat pe scaunul pasagerului din față sau o altă persoană stă pe scaunul din spate al vehiculului.
- Centurile de siguranță atașate hamului trebuie să treacă cât mai jos posibil peste bazinul copilului dv. pentru a avea un efect optim în caz de accident.
- Înaintea oricărei călătorii, asigurați-vă că hamul în cinci puncte este corect ajustat și este strâns peste corpul copilului. Curelele niciodată nu trebuie să fie răsucite!
- Pentru a asigura protecția și confortul copilului dv, ajustați adecvat tetiera și montați corespunzător centurile de umăr.
- În timpul conducerii, scaunul auto pentru copii trebuie să fie întotdeauna blocat în poziția "spre spate" sau "spre înainte/față".
- Asigurați-vă întotdeauna că scaunul auto pentru copii nu este blocat pe nici o suprafață atunci când închideți ușa vehiculului sau când reglați scaunul din spate.
- Nu utilizați acest scaun auto mai mult de 8 ani. Scaunul auto este expus la stres ridicat pe durata sa de viață, ceea ce duce

la modificări ale calității materialelor sale o dată cu înaintarea în vârstă.

- NU încercați să demontați o parte care nu este destinată a fi îndepărtată, să modificați sau să adăugați orice parte la scaun. Garanția va fi anulată dacă se folosesc piese sau accesorii neoriginale.
- NU încercați să eliminați scaunul auto prin deșeuri menajere. Vă rugăm să urmați instrucțiunile de eliminare prezentate în acest ghid de utilizare.

Instrucțiuni de siguranță

⚠️ AVERTISMENT



Risc de rănire din cauza airbagului frontal

Instalarea acestui scaun auto pe scaunul pasagerului din față cu partea din față cu airbag-ul frontal activat **NU ESTE PERMISĂ**. În caz de accident, poate duce la rănirea copilului dumneavoastră.

- Dezactivați airbagul frontal.

⚠️ AVERTISMENT

Risc de rănire din cauza unui scaun auto nesecurizat

În caz de frânare bruscă sau accident, un scaun auto nesecurizat poate duce la rănirea copilului dumneavoastră.

- Scaunul pentru copil trebuie să fie întotdeauna securizat corect în vehicul, chiar și atunci când nu este folosit.

⚠️ AVERTISMENT

Risc de rănire din cauza obiectelor nesecurizate

În cazul unei opriri de urgență sau al unui accident, obiectele nesecurizate pot duce la rănirea copilului dumneavoastră sau a altor pasageri.

- Bagajele și alte obiecte din vehicul trebuie întotdeauna bine securizate.



⚠️ AVERTISMENT**Pericol de moarte din cauza temperaturilor extreme**

Dacă copiii sunt expuși la temperaturi extreme pentru o perioadă prelungită, există riscul de rănire sau chiar deces.

- Nu lăsați niciodată copilul în mașină nesupravegheat!

⚠️ AVERTISMENT**Risc de arsuri de la componente fierbinți**

Piese aferente sistemului de fixare pentru copii se încălzesc la expunerea la soare, iar copiii pot suferi arsuri

- Protejați-vă copilul și scaunul auto pentru copil împotriva expunerii directe la soare.

⚠️ AVERTISMENT**Risc de rănire din cauza unui scaun auto deteriorat**

Un accident poate provoca deteriorarea scaunului pentru copii care nu poate fi identificat cu ochiul liber.

- Vă rugăm să înlocuiți scaunul după un accident. Pentru neclarități, vă rugăm să consultați comerciantul sau producătorul.

COMPONENTELE SCAUNULUI AUTO

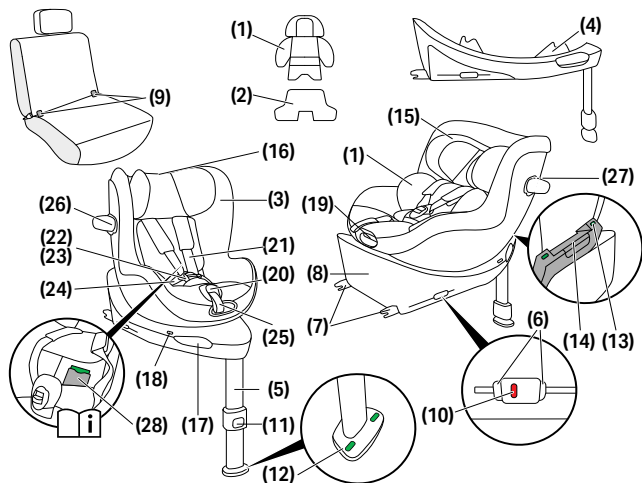











(1) Inserție nou-născut (dacă este achiziționată)
(2) Inserție suplimentară opțională (dacă este achiziționată)
(3) Indicator mărime
(4) Controlul direcției de conducere (D.D.C)
(5) Picior de sprijin
(6) Butoane de eliberare ISOFIX
(7) Brațe de blocare ISOFIX
(8) Bază
(9) Puncte de ancorare ISOFIX

(10) Indicator ISOFIX
(11) Buton reglare picior de sprijin
(12) Indicator picior de sprijin
(13) Indicator blocare scaun
(14) Mâner eliberare scaun
(15) Tetieră
(16) Mâner de reglare tetieră
(17) Mâner rotație scaun
(18) Indicator direcție conducere
(19) Mâner de reglare poziție

(20) Buton de reglare centură
(21) Centură pentru umăr
(22) Cataramă centură
(23) Limbă cataramă
(24) Centuri sub-abdominale
(25) Centură de reglare centrală
(26) Protecția liniară împotriva impactului lateral (L.S.P.)
(27) Buton blocare L.S.P.
(28) Compartiment depozitare instrucțiuni de utilizare

DIFERITE UTILIZĂRI ALE SCAUNULUI AUTO

40 – 105 cm, 0 M – approx. 4 Y max. 19 kg	76 – 105 cm, > 15 M – approx. 4 Y max. 19 kg
	

		
 40 – 48 cm		
 49 – 60 cm		
 61 – 105 cm		

💡 Inserția scaunului auto pentru nou-născut este utilizată pentru a proteja copilul până când a ajuns la o înălțime de 60 cm.

O inserție nou-născut **(1)** (dacă este achiziționată) este deja plasată în scaunul auto, permițând utilizarea acestuia de la o înălțime de 49 cm.

Cu inserția suplimentară opțională **(2)** (dacă este achiziționată) pentru nou-născuți deosebit de mici, scaunul auto poate fi folosit de la 40 cm. Această inserție ajută la îmbunătățirea poziției de ședere a bebelușilor prematuri și nou-născuți.

Trebuie îndepărtată după ce bebelușul depășește înălțimea de 48 cm.

Dacă bebelușul are peste 48 cm la prima utilizare a scaunului auto, inserția nu este necesară.



Îndepărtați inserția nou-născut **(1)** dacă copilul este mai înalt de 60 cm.

Indicatorul de mărime **(3)** arată mărimea pe care trebuie să o atingă copilul dv. înainte de a se permite schimbarea scaunului pentru utilizare orientată spre înainte/față.

POZIȚIA CORECTĂ ÎN VEHICUL

Informații generale

Acesta este un sistem îmbunătățit de siguranță pentru copii i-Size. Este aprobat conform Regulamentului ONU nr. R129/04 pentru utilizare pe poziții de ședere ale vehiculului compatibile i-Size, așa cum este indicat de producătorii de vehicule în manualele de utilizare ale acestora.

Scaune de vehicul adecvate

- Scaunele vehiculului marcate cu logo-ul i-Size sunt, în general, compatibile cu toate sistemele de siguranță pentru copii i-Size.
- Totuși, pot exista limitări. Vă rugăm să verificați lista de compatibilitate a vehiculelor.

Dacă vehiculul dumneavoastră nu are un scaun i-Size

- Verificați lista de compatibilitate a vehiculelor pentru a confirma dacă utilizarea este posibilă.
- Dacă vehiculul dumneavoastră nu este inclus în listă, vă rugăm să contactați echipa noastră de servicii pentru clienți pentru asistență suplimentară.

Lista actuală de compatibilitate (link web) este disponibilă la:

go.cybex-online.com/sirona-g3-car-compatibility

Limitări privind pozițiile de înclinare și șezut

Nu este garantat că toate pozițiile de ședere și de înclinare pot fi utilizate în toate vehiculele aprobate. Pentru detalii, consultați lista de compatibilitate a vehiculelor.

Dacă vehiculul dv. nu oferă suficient spațiu, protecția liniară împotriva impactului lateral (L.S.P) poate fi pliată.

INSTALAREA ÎN VEHICUL FOLOSIND BASE G / BASE G3

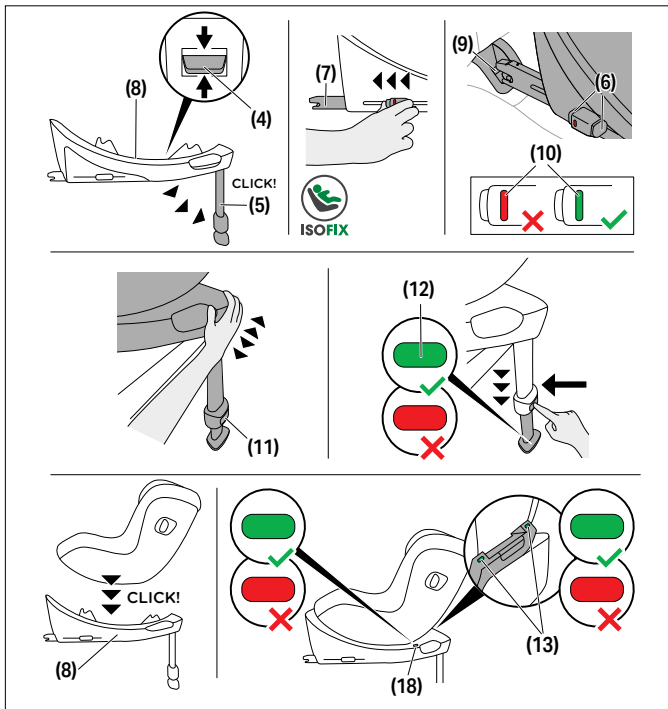

Asigurați-vă întotdeauna că ...

- spătarele din vehicul sunt blocate în poziție verticală.

- atunci când instalați scaunul auto pe scaunul pasagerului din față, reglați scaunul vehiculului cât mai înapoi.

💡 Protecția liniară împotriva impactului lateral (L.S.P) se pliază automat atunci când scoateți scaunul auto din ambalaj.

💡 Asigurați-vă că protecția liniară împotriva impactului lateral (L.S.P) orientată spre ușa vehiculului este complet pliată înainte de a începe să conduceți.

⚠️ AVERTISMENT Dacă scaunul auto este utilizat cu bază, piciorul de sprijin trebuie să fie întotdeauna în contact direct cu podeaua vehiculului. Dacă vehiculul dv. are compartimente de depozitare la picioare, contactați producătorul vehiculului pentru a vă asigura că podeaua mașinii poate susține piciorul de sprijin.

⚠️ AVERTISMENT Nu așezați obiecte în zona de piciorului de sprijin din fața scaunului pentru copii.

❗ **NOTĂ** Pentru vehiculele a căror scaunele sunt fabricate din materiale sensibile, scaunele auto pentru copii pot lăsa urme și/ sau pot provoca decolorare. Pentru a proteja scaunul vehiculului puteți așeza o pătură, un prosop sau alte materiale similare sub scaunul auto pentru copii.

1. Mențineți apăsat butonul de control al direcției de deplasare (D.D.C.) **(4)** în poziția centrală și asigurați-vă că baza este reglată pentru scaunele auto pentru copii orientate spre înapoi.
2. Îndoțiți piciorul de sprijin **(5)** până când se fixează în poziția cea mai avansată.
3. Acționați butoanele de eliberare ISOFIX **(6)** pentru a extinde brațele de blocare ISOFIX **(7)**.

💡 Butoanele ISOFIX Release pot fi eliberate independent, permițând reglarea independentă a brațelor de blocare ISOFIX.

4. Împingeți la maxim brațele de blocare ISOFIX **(7)** din baza scaunului auto.
5. Puneți baza **(8)** pe un scaun corespunzător în vehicul.

6. Împingeți brațele de blocare ISOFIX **(7)** în punctele de ancorare ISOFIX **(9)** până când acestea se blochează în poziție cu un „CLIC” audibil. Cei doi indicatori ISOFIX **(10)** se schimbă din ROȘU în VERDE.
7. Asigurați-vă că baza **(8)** este fixată corespunzător, încercând să o scoateți din punctele de ancorare ISOFIX **(9)**.
8. Împingeți baza **(8)** către spătarul scaunului vehiculului până când aceasta se aliniază complet cu spătarul.

 Mișcând scaunul auto dintr-o parte în alta, aceasta se va sprijini de spătarul scaunului.

9. Apăsăți butonul de reglare a piciorului de sprijin **(11)** și extindeți piciorul până când atinge podeaua vehiculului.
10. Trageți piciorul de sprijin **(5)** în următoarea poziție de blocare pentru a asigura o transmisie optimă a forței.
11. Indicatorul pentru piciorul de sprijin **(12)** se schimbă în VERDE atunci când piciorul de sprijin este așezat corect pe podeaua vehiculului.
12. Așezați scaunul auto pe bază **(8)**.
13. Asigurați-vă că scaunul auto se blochează cu un „CLIC” audibil.
14. Verificați dacă indicatorul de blocare a scaunului **(13)** de pe bază este VERDE.
15. Instalarea este finalizată atunci când toți indicatorii: indicator ISOFIX **(10)**, indicator picior de sprijin **(12)**, indicator blocare scaun **(13)** și indicator direcție conducere **(18)** afișează VERDE.

SCOATEREA DIN VEhicUL

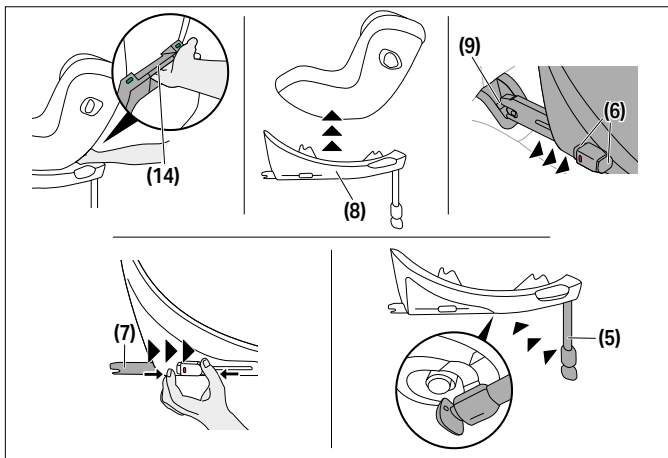

1. Pentru a debloca scaunul auto de la bază **(8)** trageți mânerul de eliberare a scaunului **(14)** în sus.
2. Înclinați ușor scaunul și ridicați-l de pe bază **(8)**.
3. Deblocați brațele de fixare ISOFIX **(7)** de ambele părți apăsând și trăgând înapoi butoanele de eliberare ISOFIX **(6)**.
4. Scoateți baza **(8)** din punctele de ancorare ISOFIX **(9)**.
5. Scoateți baza **(8)** și împingeți brațele de blocare ISOFIX **(7)** complet înapoi în poziție de transport.
6. Împingeți piciorul de sprijin **(5)** înapoi în poziția inițială și apoi pliați-l pentru a economisi spațiu.



AJUSTAREA TETIEREI

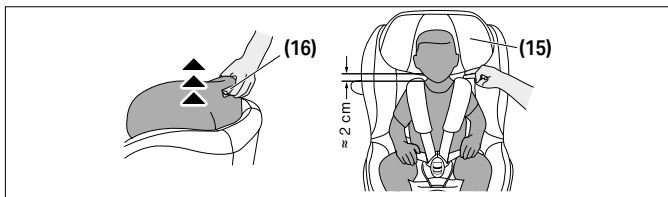

Pentru reglarea tetierei (15), utilizați mânerul de reglare al tetierei (16) situat în partea din spate a tetierei. La reglarea tetierei (15), asigurați-vă că maximum 2 cm (aprox 2 degete lățime) rămân între umerii copilului și tetieră.

FUNCȚIA DE ROTAȚIE UTILIZÂND BASE G / BASE G3

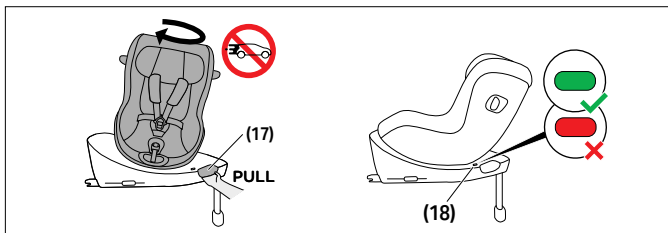

Trageți mânerul de rotație a scaunului (17) pe bază pentru a roti scaunul auto. Înainte de a începe călătoria, asigurați-vă că scaunul este blocat corespunzător în loc și indicatorul direcției de conducere (18) arată VERDE.



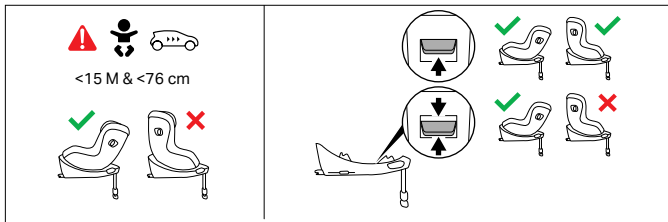

De îndată ce copilul dvs. a împlinit vârsta de 15 luni și a depășit înălțimea de 76 cm, acesta poate fi transportat de asemenea și orientat înspre față. În acest scop, setați butonul de control al direcției în poziția de sus.

💡 Scaunul pentru copil poate fi utilizat orientat înspre spate pentru întreaga sa gamă de dimensiuni pentru copii.

REGLAREA POZIȚIEI DE ÎNCLINARE

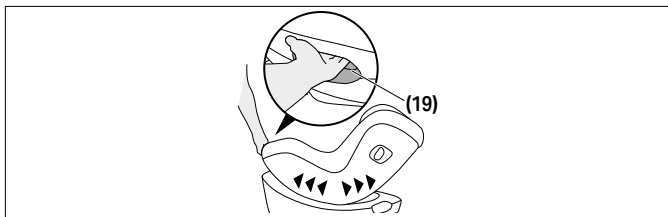

Pentru a regla scaunul auto în poziția dorită, apăsați mânerul de reglare a poziției **(15)** pe partea din față a scaunului auto.

💡 Vă recomandăm să utilizați cea mai plană poziție culcată pentru copiii care nu sunt încă capabili să stea în poziție verticală independent.



- 💡 Asigurați-vă întotdeauna că fixarea scaunului auto este însoțită de un semnal sonor atunci când îl reglați fie în poziția culcat, fie în poziția șezând.

ASIGURAREA COPILULUI

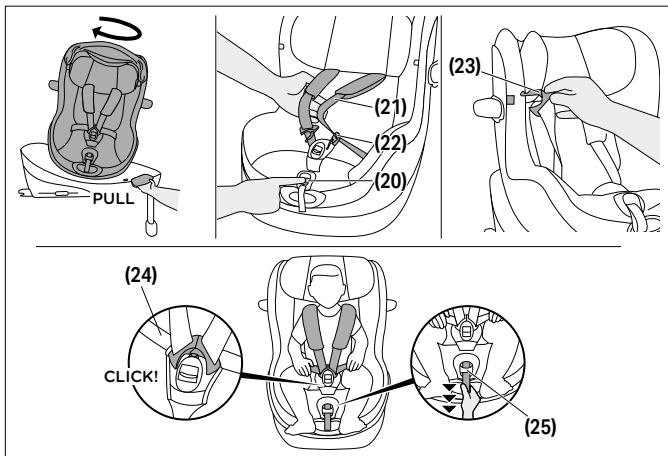

1. Rotiți scaunul în poziția de îmbarcare.
2. Apăsăți butonul de reglare a centurii **(16)** și trageți concomitent ambele centuri pentru umăr **(17)** pentru a le detensiona.
3. Desfaceți catarama centurii **(18)** apăsând ferm butonul roșu.
4. Limbile cataramei **(19)** pot fi acum atașate în locurile indicate folosind buclele integrate.
5. Puneți copilul pe scaunul auto cu fesele în spate.
6. Trageți centurile pentru umăr **(17)** direct peste umerii copilului dv.
7. Conectați ambele limbi ale cataramei **(19)** și blocați-le în poziție în catarama centurii **(18)**. Ar trebui să auziți un "CLIC".

8. Dacă utilizați un scaun cu o clemă SensorSafe, închideți clema până auziți un "CLIC" și împingeți clema închisă în jos spre catarama centurii **(18)**.
9. Strângeți centurile de siguranță **(20)** și trageți centura centrală de reglare **(21)** pentru a strânge centurile pentru umăr **(17)** până când toate centurile se pliază pe corpul copilului dv.

💡 Hamul trebuie să fie montat suficient de strâns, astfel încât să nu apară nici o cută pe oricare dintre curele.

10. Când utilizați clema SensorSafe, poziționați clema direct sub protecția de umăr.
11. Rotiți scaunul în poziția de deplasare preferată. Direcția orientată spre înainte este permisă numai pentru copiii care au vârstă mai mare de 15 luni și o dimensiune de 76 cm.

PLIEREA PROTECȚIEI LINARE ÎMPOTRIVA IMPACT LATERAL

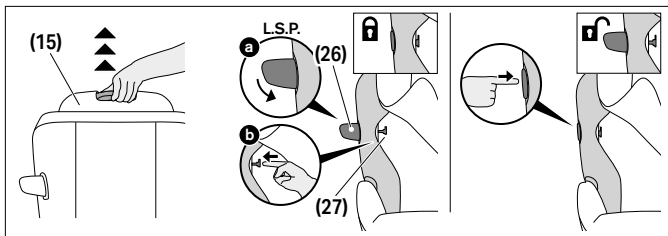

Pentru a plia protecția liniară împotriva impactului lateral (L.S.P.) **(26)**, procedați în felul următor

1. Trageți tetiera **(15)** în poziția superioară și pliați husa tetierei în sus pentru a descoperi butonul de blocare L.S.P. **(27)**.
2. Închideți protecția liniară împotriva impactului lateral (L.S.P.) **(26)** și mențineți-o apăsată în jos. Apăsați butonul de blocare L.S.P. **(27)** spre exterior.



- De îndată ce butonul de blocare L.S.P (**27**) este apăsat în cea mai îndepărtată poziție, protecția liniară împotriva impactului lateral (L.S.P) (**26**) poate fi eliberată.

Pentru a plia protecția liniară împotriva impactului lateral (L.S.P.) (**26**) din nou, apăsați ferm pe zona de pe L.S.P. marcată cu „PRESS”.

DEMONTAREA ȘI REAȘEZAREA HUSEI SCAUNULUI



⚠ AVERTISMENT Scaunul auto nu trebuie utilizat niciodată fără husa scaunului auto. Asigurați-vă că este utilizat doar o husă originală a scaunului auto CYBEX, deoarece husa constituie o parte integrantă a performanței de siguranță. Puteți obține huse suplimentare de la distribuitorul local.

Husa scaunului auto este alcătuită din 4 părți: husa principală, husa tetierei și două pernuțe pentru umeri. Acestea sunt fixate pe scaunul auto în mai multe puncte cu ajutorul capselor și elementelor de prindere Velcro.

Pentru a îndepărta husele, urmați instrucțiunile de mai jos:

- Apăsați butonul de reglare a centurii (**20**) și trageți simultan ambele centuri pentru umăr (**21**) pentru a le slăbi.
- Desfaceți catarama centurii (**22**) apăsând ferm butonul roșu.
- Îndepărtați ambele pernuțe pentru umeri.
- Îndepărtați inserția pentru nou născut, dacă este încă utilizată.
- Desfaceți toate capsele de pe partea din spate a husei tetierei.
- Scoateți materialul husei de pe mânerul de reglare al tetierei (**16**) de pe partea din spate a tetierei.
- Îndepărtați husa tetierei.
- Desprindeți husa principală de conturul desemnat și din jurul centurii de reglare centrale, apoi îndepărtați o.

Pentru remontarea husei, urmați instrucțiunile de demontare în ordine inversă.

CURĂȚAREA

Dacă scaunul auto pentru copil este achiziționat cu inserția pentru nou-născuți (1), buretele interior trebuie îndepărtat înainte de spălare. În material există orificii destinate acestui scop.

⚠ AVERTISMENT Husa este o componentă integrală a designului de siguranță al scaunului auto. Prin urmare, scaunul auto nu trebuie niciodată utilizat fără husă sau cu husa unui alt scaun auto.

ⓘ NOTĂ Îmbrăcămintea poate fi spălată la mașina de spălat, la o temperatură de 30° C cu un program de spălare delicat, altfel poate duce la decolorarea țesăturii. Vă rugăm să spălați îmbrăcămintea separat de alte rufe și să nu o uscați în uscător sau în lumina directă a soarelui!

ⓘ NOTĂ Nu folosiți niciodată agenți de curățare puternici sau înălbitori! Părțile din plastic pot fi curățate cu un agent de curățare ușor și apă caldă.

ÎNTREȚINEREA PRODUSULUI

Pentru a garanta o protecție maximă asigurată de scaunul auto, este esențial să respectați recomandările următoare:

- Toate componentele principale ale scaunului auto trebuie să fie verificate periodic pentru a vă asigura că nu prezintă deteriorări. Părțile mecanice trebuie să funcționeze fără probleme.
- Asigurați-vă că scaunul auto nu este blocat între părți dure, precum portiera, șinele scaunelor etc., care pot cauza defectiuni.
- Dacă, spre exemplu, scaunul auto este scăpat pe jos, acesta trebuie să fie testat de către producător înainte de a fi utilizat din nou.

DURATA DE VIAȚĂ A PRODUSULUI

Acest scaun auto pentru copii a fost proiectat pentru a fi în măsură să-și îndeplinească funcțiile prevăzute prin utilizare obișnuită pentru o durată de viață de aproximativ 8 ani. Uzura graduală a plasticului

cauzată, spre exemplu, de expunerea la lumina solară (UV), poate provoca o ușoară deteriorare a proprietăților produsului. Din moment ce fluctuații foarte mari de temperatură și alte tensiuni imprevizibile sunt comune în vehicule, este necesar să se respecte următoarele puncte:

- În cazul în care vehiculul este expus direct la lumină solară puternică pentru perioade lungi de timp, scaunul auto pentru copii trebuie să fie îndepărtat din autovehicul sau acoperit cu o pânză albă.
- Verificați periodic toate componentele din plastic și metal ale scaunului și asigurați-vă că nu prezintă deteriorări sau modificări de formă și culoare. Dacă observați orice modificări ale scaunului auto pentru copii, acesta trebuie să fie eliminat sau verificat și, eventual, înlocuit de către producător.
- Modificările la nivelul materialului textil, în special decolorarea, sunt normale pentru utilizarea într-un autovehicul și nu afectează funcționarea scaunului auto.

RECICLAREA

Pentru a proteja mediul, rugăm utilizatorul să separe și să recicleze corespunzător deșeurile rezultate inițial (de la ambalaj) și de la finalul vieții produsului (părți din produs).

Eliminarea deșeurilor este organizată în mod diferit, în funcție de autoritățile locale. Pentru a vă asigura că scaunul auto este aruncat corespunzător cu reglementările în vigoare, contactați agenția locală de colectare a deșeurilor sau autoritățile locale. Respectați întotdeauna reglementările privind eliminarea deșeurilor din țara dumneavoastră.

⚠ AVERTISMENT Pericol de sufocare! Nu lăsați la îndemâna copilului plasticul folosit la ambalare.

GARANȚIA PRODUCĂTORULUI

CYBEX GmbH (Riedingerstr. 18, 95448 Bayreuth, Germania) vă oferă 3 ani garanție pentru acest produs. Garanția este valabilă în țara în care acest produs a fost vândut inițial de către un comerciant cu amănuntul către un client. Conținutul garanției și toate informațiile esențiale necesare pentru confirmarea garanției pot fi găsite pe pagina noastră de web go.cybex-online.com/manufacturing-warranty-car-seats. Dacă în descrierea articolului apare o garanție, drepturile dv. legale împotriva noastră pentru defecte rămân neafectate.

GJUHA VIZUALE

PARALAJMËRIM

Fjala sinjalizuese tregon një situatë të mundshme të rrezikshme e cila, nëse nuk shmanget, mund të rezultojë në vdekje ose lëndim të rëndë.

SHËNIM

Fjala sinjalizuese tregon një situatë të mundshme të rrezikshme e cila, nëse nuk shmanget, mund të rezultojë në dëmtim të produktit ose pronës tjetër.



Këshilla dhe veçori të veçanta që e bëjnë përdorimin e sediljes së makinës më të lehtë.



Saktë



Gabim



Video udhëzuese*



Kthehu te tabela e përmbajtjes*

*vetëm udhëzues përdorimi digjital

SIGURIA	570
PJESËT E PRODUKTIT	574
PËRDORIMET E NDRYSHME TË SEXHOLINOS	575
POZICIONI I DUHUR NË AUTOMJET	576
INSTALIMI NË AUTOMJET DUKE PËRDORUR BASE G / BASE G3	577
HEQJA NGA AUTOMJETI	580
LËVIZJA I MBËSHTETËSES SË KOKËS	581
FUNKSIONI I RROTULLIMIT BASE G / BASE G3	581
RREGULLIMI I PJERRËSISË	582
SIGURIMI I FËMIJËS	583
PALOSJA E MBROJTËSES LINEARE NGA GODITJET ANËSORE	584
HEQJA DHE RIVENDOSJA E MBULESËS SË SEXHOLINOS	585
PASTRIMI	586
KUJDESI PËR PRODUKTIN	586
JETËGJATËSIA E PRODUKTIT	587
HEQJA	587
GARANCIA E PRODHUESIT	588



CERTIFIKIMI

UN R129/04

CYBEX Sirona G3

Moshë: rreth 3 muaj – rreth 4 vjet

Diapazoni i përmasave: 61 – 105 cm

Pesha: maks.: 19 kg

Ju falënderojmë që vendosët të zgjidhni sexholinon **Sirona G3** për makinë.

SIGURIA

E RËNDËSISHME Lexoni me kujdes këtë manual përdorimi para se ta instaloni sexholinon në automjet dhe mbajeni gjithnjë në një vend praktik për t'iu referuar në të ardhmen.

⚠ PARALAJMËRIM

Vdekje ose lëndim i rëndë mund të ndodhë nëse nuk ndiqni udhëzimet e prodhuesit. Për mbrojtjen e duhur të fëmijës suaj, është absolutisht e rëndësishme që ta përdorni sexholinon sipas përshkrimit në këtë udhëzues përdorimi.

⚠ PARALAJMËRIM

Vdekje ose lëndim i rëndë mund të ndodhë nëse përdoren sexholino të modifikuara, të paautorizuara. Sexholinos nuk mund t'i bëhen modifikime apo shtime të çfarëdolloj forme pa miratimin e autoritetit miratues të tipit.

Informacione të rëndësishme

- Ky sexholino është e autorizuar sipas UN R129/04.
- Mos e ktheni sexholinon në drejtim të lëvizjes nëse fëmija nuk i ka mbushur 15 muaj dhe nuk ka arritur një gjatësi prej 76 cm. Mos e përdorni më nëse kalohet pesha maksimale e fëmijës prej 19 kg ose gjatësia prej 105 cm.

- Kjo sexholino mund të instalohet vetëm në llojet të caktuara sediljesh, të cilat janë miratuar për përdorimin e sistemeve mbrojtëse për fëmijë në përputhje me manualin e automjetit.
- Kjo sexholino mund të përdoret vetëm e shoqëruar me një bazament Base G / Base G3 të montuar duke përdorur ISOFIX.
- Mos përdorni pika suporti të ndryshme nga ato që tregohen tek udhëzuesi i përdorimit dhe të shënuara në sistemin kufizues për fëmijë.
- Që sexholinoja të sigurojë mbrojtjen më të mirë të mundshme, përdorni gjithnjë mbrojtjen lineare për goditjet anësore (L.S.P) të derës anësore.
- Përveç kësaj, sexholinoja është testuar dhe aprovuar për t'u përdorur pa mbrojtësen lineare për goditjet anësore (L.S.P) të palosur.
- Mbrojtësja lineare për goditjet anësore (L.S.P) me drejtim nga brenda automjetit duhet të paloset nëse sexholinoja përdoret në sediljen e përparme ose nëse dikush tjetër është ulur në sediljen e pasme të automjetit.
- Sigurohuni që mbrojtësja lineare nga goditjet anësore (L.S.P) e drejtuar nga dera e automjetit, të jetë e palosur para se të niseni.
- Rripat e prehrit të sistemit të rripit të sigurimit duhet të kalojnë sa më poshtë ijëve të fëmijës që të jetë e mundur për të pasur një efekt optimal në rast aksidenti.
- Përpara çdo udhëtimi, sigurohuni që sistemi i rripit të sigurimit me pesë pika lidhëse të jetë rregulluar siç duhet dhe të puthitet mirë pas trupit të fëmijës. Rripat nuk duhet të përdridhen asnjëherë.
- Vetëm një mbështetëse koke optimale mund t'i ofrojë fëmijës suaj mbrojtje dhe rehati maksimale, duke siguruar në të njëjtën kohë që rripat e shpatullave të puthiten siç duhet.
- Gjatë drejtimit të mjetit, sexholinoja duhet të jetë gjithmonë e fiksuar në drejtim të lëvizjes ose në drejtim të kundërt të lëvizjes.

- Sigurohuni gjithmonë që sexholinoja të mos bllokohet në ndonjë sipërfaqe gjatë mbylljes së derës së mjetit apo rregullimit të sediljes së pasme.
- Sexholinoja nuk duhet të përdoret për më shumë se 8 vite. Sexholinoja është e ekspozuar ndaj forcave të mëdha gjatë jetëgjatësisë së saj, gjë që sjell ndryshime në cilësinë e materialeve përbërëse me kalimin e viteve.
- MOS u përpini të çmontoni një pjesë që nuk është e destinuar për t'u hequr, të modifikoni ose të shtoni ndonjë pjesë në sexholino. Garancia do të bëhet e pavlefshme nëse përdoren pjesë ose aksesore jo origjinalë.
- MOS u përpini ta asgjësoni vetë sexholinon në mbetjet shtëpiake. Ju lutemi ndiqni udhëzimet për asgjësimin e mbetjeve të përcaktuara në këtë udhëzues përdoruesi.

UDHËZIME PËR SIGURINË

⚠ PARALAJMËRIM



Rrezik lëndimi nga airbagu i përparmë

NUK LEJOHET instalimi i kësaj sexholinoje në sediljen e përparme të pasagjerit ndërkohë që airbagu i përparmë të jetë aktivizuar. Në rast aksidenti mund të shkaktojë lëndime për fëmijën tuaj.

- Çaktivizoni airbagun e përparmë.

⚠ PARALAJMËRIM

Rrezik lëndimi nga një sexholino e pa fiksuar

Në rast të një ndalese emergjente ose aksidenti, një sexholino e pa fiksuar mund t'i shkaktojë lëndime fëmijës suaj.

- Sexholinoja duhet të jetë gjithnjë e fiksuar siç duhet në automjet edhe kur nuk përdoret.

⚠ PARALAJMËRIM**Rreziku i lëndimit nga objekte të pa fiksua**

Në rast të një ndalimi emergjent ose një aksidenti, objektet e pa fiksua mund t'i shkaktojnë lëndime fëmijës suaj ose pasagjerëve të tjerë.

- Bagazhet apo çdo objekt tjetër që ndodhet në automjet duhet të jenë gjithnjë të fiksuar mirë.

⚠ PARALAJMËRIM**Rrezik për jetën për shkak të temperaturave ekstreme**

Nëse fëmijët janë të ekspozuar ndaj temperaturave ekstreme për një periudhë të zgjatur, ekziston rreziku i lëndimit ose edhe i vdekjes.

- Mos e lini kurrë fëmijën në automjet të pashoqëruar!

⚠ PARALAJMËRIM**Rrezik i djegieve nga komponentë të nxehtë**

Pjesët e sexholinos mund nxehen në diell dhe mund ta djegin lëkurën e fëmijës.

- Mbrojeni fëmijën tuaj dhe sexholinon nga ekspozimi i drejtpërdrejtë ndaj dritës së diellit.

⚠ PARALAJMËRIM**Rrezik lëndimi nga një sexholino e dëmtuar**

Aksidentet mund të shkaktojnë dëme të sexholinos që nuk mund të diktohen me sy të lirë.

- Ju lutemi, ndërrojeni sexholinon nëse ndodh aksident. Nëse keni dyshime, konsultohuni me shitësin apo prodhuesin përkatës.



PJESËT E PRODUKTIT

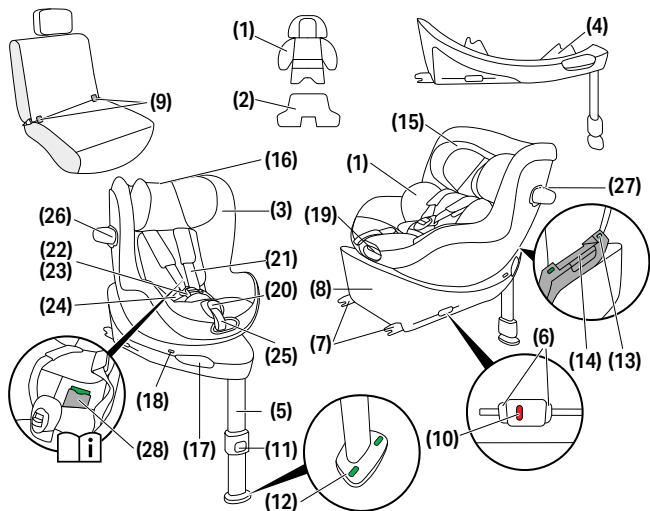

(1) Inserti për foshnjën
(nëse blihet)

(2) Insert shtesë opsional
(nëse blihet)

(3) Treguesi i përmasave

(4) Kontrolli i drejtimit të udhëtimit (D.D.C)

(5) Këmbëza mbështetëse

(6) Butonat e lëshimit-ISOFIX

(7) Krahët fiksues-ISOFIX

(8) Bazamenti

(9) Pikat e mbërthimit-ISOFIX

(10) Treguesi-ISOFIX

(11) Butoni i rregullimit të këmbëzës mbështetëse

(12) Treguesi i këmbëzës mbështetëse

(13) Treguesi i fiksimit të sexholinos

(14) Doreza e lëshimit të ndenjës

(15) Mbështetësja e kokës

(16) Doreza e rregullimit të mbështetësës së kokës

(17) Doreza e rrotullimit të ndenjës

(18) Treguesi i drejtimit të lëvizjes

(19) Doreza për rregullimin e pozicionit

(20) Butoni i rregullimit të rripit

(21) Rripi i shpatullave

(22) Tokëza e rripit

(23) Gjuhëza e tokëzës

(24) Rripat e prehrit

(25) Rripi qendror i rregullimit











(26) Mbrojtësja lineare për goditjet anesore (L.S.P.)

(27) Butoni i kycjes L.S.P.

(28) Ndarja për udhëzuesin e përdorimit

PËRDORIMET E NDRYSHME TË SEXHOLINOS

40 – 105 cm, 0 M – approx. 4 Y max. 19 kg	76 – 105 cm, > 15 M – approx. 4 Y max. 19 kg
	

		
 40 – 48 cm		
 49 – 60 cm		
 61 – 105 cm		

💡 Inserti për të foshnjën shërben për mbrojtjen e fëmijës tuaj dhe duhet të përdoret deri sa ai të ketë arritur një gjatësi prej 60 cm.

Një insert për foshnjën **(1)** (nëse blihet) është tashmë i vendosur në sediljen e makinës, duke lejuar përdorimin e saj nga një gjatësi prej 49 cm.

Me insertin shtesë opsional **(2)** (nëse blihet) për foshnjat veçanërisht të vogla, sedilja e makinës mund të përdoret nga 40 cm. Ky insert ndihmon në përmirësimin e pozicionit të uljes për foshnjat e lindura para kohe dhe të porsalindurat.

Duhet të hiqet pasi foshnja të kalojë gjatësinë 48 cm.

Nëse foshnja juaj është mbi 48 cm në përdorimin e parë të sediljes, inserta nuk është i nevojshëm.

Hiqni insertin për foshnjën **(1)** nëse fëmija është më i gjatë se 60 cm.



Treguesi i përmasave **(3)** tregon gjatësinë minimale që fëmija duhet të arrijë përpara se të lejohet kthimi i sediljes në pozicionin përpara.

POZICIONI I DUHUR NË AUTOMJET

Informacion i përgjithshëm

Ky është një sistem i përmirësuar i-Size për mbajtjen e fëmijëve. Ai është i miratuar sipas Rregullores së OKB-së nr. R129/04 për përdorim në pozicionet e sediljeve të automjeteve të pajtueshme me i-Size, siç tregohet nga prodhuesit e automjeteve në manualët e përdorimit të tyre.

Sedilje të përshtatshme të automjetit

- Sediljet e automjetit të shënuara me logon i-Size janë përgjithësisht të pajtueshme me të gjitha sistemet i-Size për mbajtjen e fëmijëve.
- Megjithatë, mund të zbatohen kufizime. Ju lutemi kontrolloni listën e përputhshmërisë së automjeteve.

Nëse automjeti juaj nuk ka një sedilje i-Size

- Kontrolloni listën e përputhshmërisë së automjeteve për të verifikuar nëse përdorimi është i mundur.
- Nëse automjeti juaj nuk është i listuar, ju lutemi kontaktoni shërbimin tonë ndaj klientit për ndihmë të mëtejshme.

Lista aktuale e përputhshmërisë (lidhje web) është e disponueshme në:

go.cybex-online.com/sirona-g3-car-compatibility

Nuk garantohet që të gjitha pozicionet e uljes dhe të shtrirjes mund të përdoren në të gjitha automjetet e miratuara. Për detaje, referojuni listës së përputhshmërisë së automjeteve.

Nëse automjeti juaj nuk ka hapësirë të mjaftueshme, mbrojtësja nga goditjet lineare anësore (L.S.P) mund të paloset.

INSTALIMI NË AUTOMJET DUKE PËRDORUR BASE G / BASE G3

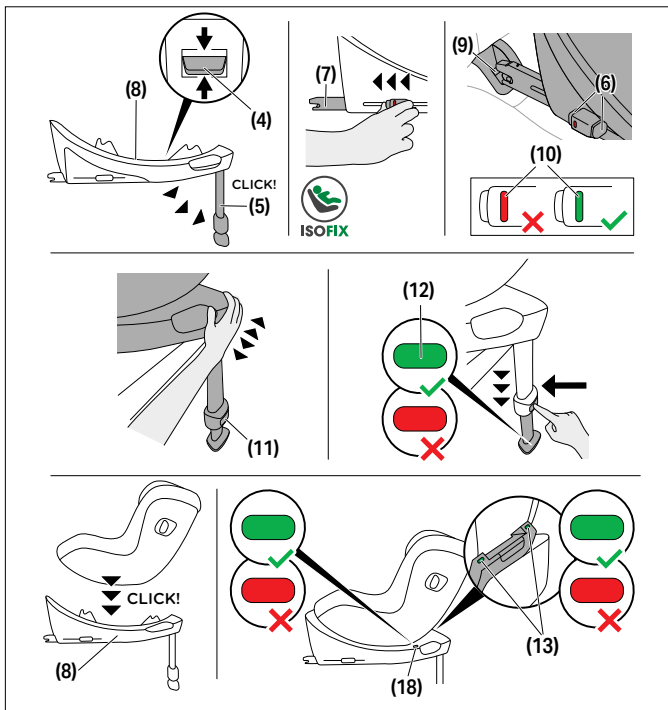

Sigurohuni gjithmonë për sa vijon...

- mbështetëset e shpinës në mjet të jenë të fiksuara në pozicion vertikal.
- gjatë instalimit të sexholinos në sediljen e përparme të pasagjerit, sediljen e mjetit sa më pas që të jetë e mundur.

 Mbrojtësja lineare për goditjet anësore (L.S.P) paloset automatikisht kur e nxirrni sexholinon nga paketimi.

 Sexholinoja është bërë vetëm për sediljet e drejtuara përpara, të cilat janë të pajisura me ISOFIX.

⚠ PARALAJMËRIM Nëse sedilja e makinës përdoret me bazë, këmba mbështetëse duhet të jetë gjithmonë në kontakt të drejtpërdrejtë me dyshemenë e automjetit. Nëse automjeti juaj ka ndarje ruajtëse në pjesën e këmbëve, kontaktoni prodhuesin e automjetit për t'u siguruar që dyshemeja e automjetit është mjaft e fortë për të mbajtur këmbëzën mbështetëse.

⚠ PARALAJMËRIM Mos vendosni objekte në zonën e këmbëve përpara sexholinos së fëmijës.

ⓘ SHËNIM Në disa sedilje të përbëra prej materialesh delikate, përdorimi i sexholinove mund të lërë shenja dhe/ose të shkaktojë çngjyrim. Për ta parandaluar këtë dhe për të mbrojtur sediljen, nën sexholino mund të vendosni një batanije, peshqir ose një copë të ngjashme.

1. Mbajeni butonin e Kontrollit të Drejtimit të Vozitjes (D.D.C., Driving Direction Control) **(4)** në pozicionin e mesit dhe sigurohuni që baza të jetë e rregulluar për sediljet e makinës me pamje nga pas.
2. Paloseni këmbëzën mbështetëse **(5)** derisa të fiksohet në pozicionin maksimal përpara.
3. Lëshojini butonat e lëshimit ISOFIX **(6)** për të shtrirë krahët fiksues ISOFIX **(7)**.

 Të dy butonat e lëshimit ISOFIX mund të lëshohen në mënyrë të pavarur duke lejuar rregullimin e pavarur të krahëve fiksues ISOFIX.

4. Shtyjini krahët fiksues ISOFIX **(7)** deri në fund jashtë bazamentit.
5. Vendoseni bazamentin **(8)** në një sedilje të përshtatshme në mjet.
6. Shtyjini krahët fiksues ISOFIX **(7)** brenda pikave të mbërthimit ISOFIX **(9)** derisa të fiksohen në pozicion me një tingull "KLIK" të dëgjueshëm. Ngjyra e dy treguesve ISOFIX **(10)** do të ndryshojë nga e KUQE në të GJELBËR.
7. Sigurohuni që bazamenti **(8)** është fiksuar mirë duke u përpjekur ta nxirrni nga pikat e mbërthimit ISOFIX **(9)**.
8. Shtyjeni bazamentin **(8)** drejt mbështetëses së shpinës në sediljen e mjetit derisa të drejtvendoset plotësisht me të.

💡 Edhe lëvizja e sexholinos nga njëra anë në tjetrën e mbërthen atë me mbështetësen e shpinës së mjetit.

9. Shtypni butonin e rregullimit të këmbëzës mbështetëse **(11)** dhe zgjateni këmbëzën derisa të prekë dyshtemenë e mjetit.
10. Tërhiqeni këmbëzën mbështetëse **(5)** drejt pozicionit tjetër të fiksimit për të siguruar transmetim optimal të forcave.
11. Treguesi i këmbëzës mbështetëse **(12)** bëhet i GJELBËR kur ajo pozicionohet siç duhet në dyshtemenë e automjetit.
12. Vendoseni sexholinon në bazament **(8)**.
13. Sigurohuni që sexholinoja të fiksohet në pozicion me një "KLIK" të dëgjueshëm.
14. Verifikoni nëse treguesi i fiksimit të sexholinos **(13)** në bazament është në ngjyrë të GJELBËR.
15. Instalimi është i përfunduar kur të gjithë treguesit: treguesi-ISOFIX **(10)**, treguesi i këmbëzës mbështetëse **(12)**, treguesi i fiksimit të sexholinos **(13)** dhe treguesi i drejtimit të lëvizjes **(18)** shfaqin GJELBËR.

HEQJA NGA AUTOMJETI

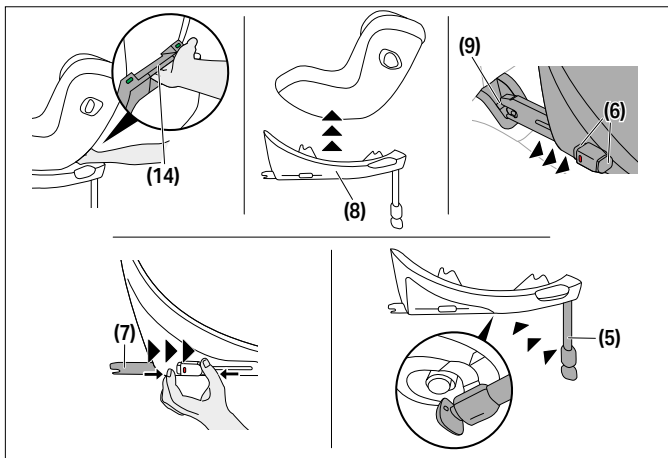

1. Për ta liruar sexholinon nga baza **(8)**, ngrini lart dorezën e lëshimit të sexholinos **(14)**.
2. Anojeni paksa sexholinon dhe ngrijeni nga baza **(8)**.
3. Zhblokoni krahët fiksues ISOFIX **(7)** në të dyja anët duke i tërhequr ndërsa shtypni butonat e lëshimit ISOFIX **(6)**.
4. Nxirrni bazamentin **(8)** nga pikat e mbërthimit ISOFIX **(9)**.
5. Hiqni bazamentin **(8)** dhe rrëshqitni krahët fiksues ISOFIX **(7)** plotësisht në pozicionin e tyre të transportit.
6. Shtyni këmbëzën mbështetëse **(5)** drejt pozicionit të saj fillestar dhe më pas paloseni për të krijuar hapësirë.



LËVIZJA I MBËSHTETËSES SË KOKËS

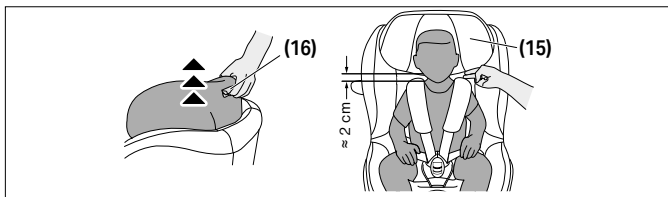

Për të rregulluar mbështetësen e kokës **(15)**, përdorni dorezën e rregullimit të mbështetëses së kokës **(16)** që ndodhet në pjesën e pasme të saj. Kur lëvizni mbështetësen e kokës **(15)**, sigurohuni që të mbeten deri në 2 cm (afërsisht sa gjerësia e 2 gishtave) midis supeve të fëmijës dhe mbështetëses së kokës.

FUNKSIONI I RROTULLIMIT BASE G / BASE G3

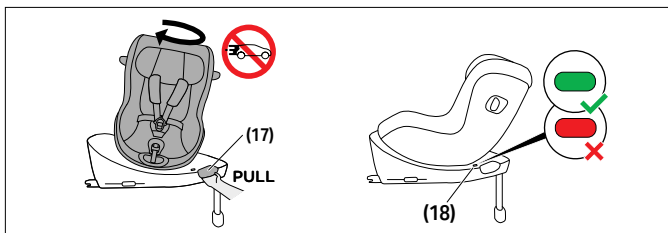

Tërhiqeni dorezën e rrotullimit të sexholinos **(17)** mbi bazë për ta kthyer sexholinon.

Përpara se të filloni udhëtimin tuaj, sigurohuni që sexholinoja të jetë fiksuar mirë dhe që treguesi i drejtimit të lëvizjes **(18)** të jetë JESHIL.



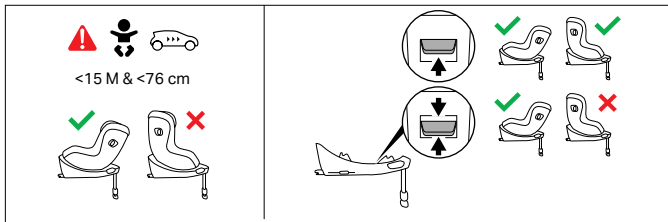

Në momentin që fëmija juaj të jetë më i madh se 15 muajsh dhe më i gjatë se 76 cm, mund të transportohet edhe përpara. Për këtë qëllim, vendosni butonin e kontrollit të drejtimit në pozicionin e sipërm.

- 💡 Sedilja e makinës mund të përdoret me pamje nga pas për të gjithë gamën e madhësisë së fëmijës.

RREGULLIMI I PJERRËSISË

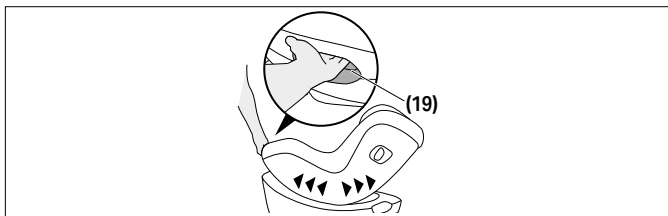

Për ta rregulluar sexholinon në pozicion e shtrirë që dëshironi, shtypni dorezën e rregullimit të pozicionit **(15)** në pjesën e përparme të sexholinos.

- 💡 Për fëmijët që nuk janë ende të aftë të qëndrojnë vetë ulur, rekomandojmë që të përdoret pozicioni i shtrirjes horizontale maksimale.



- 💡 Sigurohuni gjithmonë që sexholinoja të fiksohet në vend duke lëshuar një tingull zanor "klik" kur e rregulloni në pozicionin shtrirë apo pozicionin ulur.

SIGURIMI I FËMIJËS

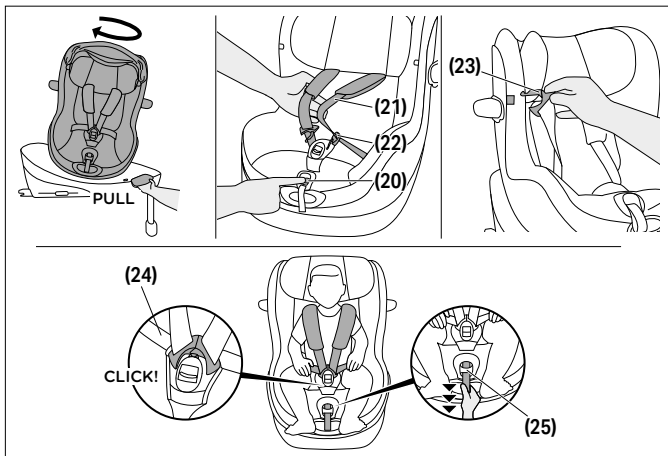

1. Rrotullojeni sexholinon në pozicionin e hipjes.
2. Shtypni butonin e rregullimit të rripit **(20)** dhe tërhiqni njëkohësisht të dy rripat e shpatullave **(21)** për t'i liruar ato.
3. Zbërtheni tokëzën e rripit **(22)** duke shtypur fort butonin e kuq.
4. Tani gjuhëzat e tokëzës **(23)** mund të fiksohen në vendet e treguara në kapak duke përdorur unazat e integruara.
5. Vendoseni fëmijën në sexholino me fytyrë përpara.
6. Vendosini rripat e shpatullave **(21)** direkt mbi shpatullat e fëmijës suaj.

- Bashkoni të dyja gjuhëzat e tokëzës **(23)** dhe fiksojini në tokëzën e rripit **(22)**. Duhet të dëgjoni një tingull "KLIK".
- Nëse sexholinoja që po përdorni ka një mekanizëm mbërthyes "SensorSafe", shtypni këtë mekanizëm për ta mbyllur derisa të dëgjoni një tingull "KLIK" dhe rrëshqiteni poshtë drejt tokëzës së rripit **(22)**.
- Shtërngoni rripat e prehrit **(24)** dhe më pas tërhiqni rripin qendror të rregullimit **(25)** për të shtrënguar rripat e shpatullave **(21)** derisa të puthiten në mënyrë komode pas trupit të fëmijës.

💡 Sistemi i rripit të sigurimit duhet të puthitet mjaftueshëm në mënyrë që të mos jetë e mundur palosja e rripave.

- Në rastin e përdorimit të mekanizmit mbërthyes "SensorSafe", pozicionojeni atë direkt nën jastëkët e shpatullave.
- Rrotullojeni sexholinon në pozicionin e preferuar të udhëtimit. Drejtimi përpara lejohet vetëm për fëmijët që janë më tepër se 15 muajsh dhe kanë gjatësi të paktën 76 cm.

PALOSJA E MBROJTËSES LINEARE NGA GODITJET ANËSORE

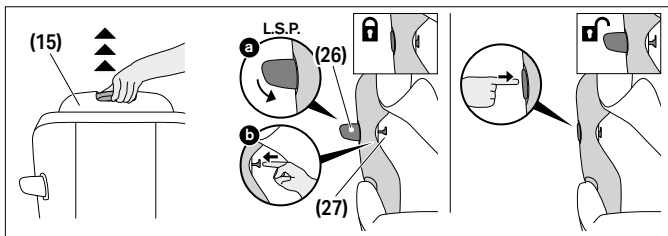

Për ta palosur mbrojtësen lineare nga goditjet anësore (L.S.P.) **(26)**, veproni si më poshtë:

- Tërhiqeni mbështetësen e kokës **(15)** në pozicionin më të sipërm dhe paloseni mbulesën e mbështetëses së kokës në drejtim lart për të zbuluar butonin e kyçjes L.S.P **(27)**.



2. Mbylleni mbrojtësen lineare për goditjet anësore (L.S.P) **(26)** dhe mbajeni të shtypur. Shtyjeni në drejtim jashtë butonin e kyçjes L.S.P **(27)**.
3. Menjëherë sapo butoni i kyçjes L.S.P. **(27)** të shtyhet deri në fund, mbrojtësja lineare nga goditjet anësore (L.S.P.) **(26)** mund të lirohet.

Për ta palosur përsëri mbrojtësen lineare nga goditjet anësore (L.S.P.) **(26)**, shtypni fort pjesën mbi L.S.P. që ka shënimin "PRESS".

HEQJA DHE RIVENDOSJA E MBULESËS SË SEXHOLINOS



⚠ PARALAJMËRIM Sexholinoja nuk duhet të përdoret kurrë pa mbulesën e saj. Sigurohuni që të përdoret vetëm mbulesë sexholinoje CYBEX, pasi mbulesa është pjesë e domosdoshme e sigurimit. Ju mund të merrni mbulesa rezervë te shitësi juaj.

Mbulesa e sediljes së makinës përbëhet nga 4 pjesë: mbulesa kryesore, mbulesa e mbështetëses së kokës dhe dy jastëkë shpatullash. Ato janë të fiksuara në sedilje në disa pika me kapëse dhe lidhëse Velcro.

Për të hequr mbulesat, ndiqni udhëzimet më poshtë:

1. Shtypni butonin e rregullimit të rripit **(20)** dhe tërhiqni njëkohësisht të dy rripat e shpatullave **(21)** për t'i liruar.
2. Hapni tokëzën e rripit **(22)** duke shtypur fort butonin e kuq.
3. Hiqni të dy jastëkët e shpatullave.
4. Hiqni insertin për foshnjën, nëse është ende në përdorim.
5. Hapni të gjitha kapëset në pjesën e pasme të mbulesës së mbështetëses së kokës.
6. Hiqni materialin e mbulesës nga doreza e rregullimit të mbështetëses së kokës **(16)** në pjesën e pasme të mbështetëses së kokës.
7. Hiqni mbulesën e mbështetëses së kokës.

8. Shkëputni mbulesën kryesore nga konturi i caktuar dhe rreth rripit qendror të rregullimit, më pas hiqeni.

Për ta rivendosur mbulesën, ndiqni udhëzimet në rend të kundërt.

PASTRIMI

Nëse e keni blerë me shtrojën për foshnja **(1)**, duhet të hiqni sfungjerin para se ta lani. Për këtë qëllim, copa ka disa vrima.

⚠ PARALAJMËRIM Mbulesa është një komponent integral i dizajnit të sigurisë së sediljes së makinës. Prandaj, sedilja e makinës nuk duhet të përdoret kurrë pa mbulesë ose me mbulesën e një sedilje tjetër.

① SHËNIM Mbulesa mund të lahet vetëm në temperaturë 30 °C, me një program delikat larjeje. Në të kundërt, copa e mbulesës mund të çngjyroset. Mos e lani mbulesën së bashku me rrobat e tjera dhe mos e thani në makinën tharëse apo mos e ekspozoni ndaj rrezeve të drejtpërdrejta të diellit!

① SHËNIM Mos përdorni asnjëherë agjentë të fortë pastrues apo zbardhues! Pjesët plastike mund të pastrohen me agjent të butë pastrues dhe me ujë të ngrohtë.

KUJDESI PËR PRODUKTIN

Për të garantuar që sedilja juaj e makinës të ofrojë mbrojtjen maksimale, është thelbësore të respektohen pikat e mëposhtme:

- Të gjithë komponentët kryesorë të sediljes së makinës duhet të kontrollohen rregullisht për dëmtime. Pjesët mekanike duhet të funksionojnë pa probleme.
- Sigurohuni që sedilja e makinës të mos ngecë midis pjesëve të forta si dera e makinës, shinat e sediljes etj., të cilat mund ta dëmtojnë atë.
- Nëse, për shembull, sedilja e makinës bie, ajo duhet të testohet nga prodhuesi përpara se të përdoret përsëri.

JETËGJATËSIA E PRODUKTIT

Kjo sedilje makine është projektuar për të përmbushur funksionet e saj të synuara me përdorim të zakonshëm për një jetëgjatësi produkti deri në 8 vjet. Konsumi gradual i plastikës, për shembull i shkaktuar nga ekspozimi ndaj dritës së diellit (UV), mund të shkaktojë një përkeqësim të lehtë të vetive të produktit.

Meqenëse ndryshimet shumë të mëdha të temperaturës dhe streset e tjera të paparashikueshme janë të zakonshme në automjete, është e nevojshme të respektohen pikat e mëposhtme:

- Nëse automjeti është i ekspozuar drejtpërdrejt ndaj dritës së fortë të diellit për periudha të gjata, sedilja e makinës duhet të hiqet nga automjeti ose të mbulohet me një pëlhurë të lehtë.
- Kontrolloni rregullisht të gjitha pjesët plastike dhe metalike të sediljes për dëmtime ose ndryshim të formës ose ngjyrës. Nëse vëreni ndonjë ndryshim në sediljen e makinës, ajo duhet të hidhet ose të kontrollohet dhe ndoshta të zëvendësohet nga prodhuesi.
- Ndryshimet në pëlhurë, veçanërisht zbehja, janë normale kur përdoren në një automjet dhe nuk ndikojnë në funksionin e sediljes.

HEQJA

Për të mbrojtur mjedisin, ne kërkojmë që përdoruesi të ndajë dhe të heqë mbeturinat që lindin në fillim (paketimi) dhe në fund (pjesët e produktit) të jetëgjatësisë së sediljes së makinës.

Heqja e mbeturinave organizohet ndryshe në varësi të autoriteteve lokale. Për të siguruar që sedilja e makinës të hidhet në përputhje me rregulloret, kontaktoni agjencinë e heqjes së mbeturinave ose autoritetin lokal të zonës tuaj. Gjithmonë respektoni rregulloret e vendit tuaj për heqjen e mbeturinave.

⚠ PARALAJMËRIM Rreziku i mbytjes! Mbajeni materialin plastik të paketimit larg fëmijës tuaj!

GARANCIA E PRODHUESIT

CYBEX GmbH (Riedingerstr. 18, 95448 Bayreuth, Gjermani) ju ofron 3 vite garanci për këtë produkt. Garancia është e vlefshme në vendin ku produkti i është shitur fillimisht një klienti nga një shitës me pakicë.

Përmbajtja e garancisë dhe të gjitha informacionet e rëndësishme që nevojiten për garancinë, mund të gjenden në faqen tonë të internetit

go.cybex-online.com/manufacture-warranty-car-seats. Në rast se përshkrimi i artikullit përfshin garancinë, të drejtat tuaja ligjore kundrejt nesh në raste defektsh mbeten të pacenuara.



VIZUELNI JEZIK

UPOZORENJE

Riječ signala označava moguću opasnu situaciju koja, ako se ne izbjegne, može rezultirati smrću ili ozbiljnom povredom.

NAPOMENA

Riječ signala označava moguću opasnu situaciju koja, ako se ne izbjegne, može rezultirati oštećenjem proizvoda ili druge imovine.



Savjeti i posebne karakteristike koje olakšavaju korištenje autosjedalice.



Ispravno



Pogrešno



Video sa uputstvima*



Povratak na sadržaj*

*samo digitalno uputstvo za upotrebu

SIGURNOST	591
DIJELOVI PROIZVODA	595
RAZLIČITE UPOTREBE AUTO SJEDIŠTA	596
PRAVILAN POLOŽAJ U VOZILU	597
UGRADNJA U VOZILO POMOĆU BASE G / BASE G3	598
UKLANJANJE IZ VOZILA	601
PODEŠAVANJE NASLONA ZA GLAVU	602
FUNKCIJA ROTACIJE BASE G / BASE G3	602
PODEŠAVANJE NAGNUTOG POLOŽAJA	603
OSIGURAVANJE DJETETA	604
PREKLAPANJE U LINEARNOJ ZAŠTITI OD BOČNOG UDARA	605
UKLANJANJE I PONOVO POSTAVLJANJE POKRIVAČA AUTO SJEDIŠTA	606
ČIŠĆENJE	607
NJEGA PROIZVODA	607
ŽIVOTNI VIJEK PROIZVODA	607
ODLAGANJE	608
PROIZVOĐAČKA GARANCIJA	608



CERTIFIKACIJA

UN R129/04

CYBEX Sirona G3

Dob: pribl. 3 mjeseca – pribl. 4 godine

Raspon veličina: 61 – 105 cm

Težina: maks. 19 kg

Hvala vam što ste se odlučili za **Sirona G3** prilikom odabira auto sjedišta.

SIGURNOST

VAŽNO Prije ugradnje auto sjedišta u svoje vozilo pažljivo pročitajte ovo uputstvo za korisnike i uvijek ga držite pri ruci za buduću upotrebu.

⚠ UPOZORENJE

Smrt ili ozbiljna povreda može nastati ako ne pratite uputstva proizvođača. Da bi propisno zaštitili svoje dijete, od suštinske je važnosti da se autosjedalica koristi u skladu s opisom u ovom Vodiču za korisnike.

⚠ UPOZORENJE

Smrt ili ozbiljna povreda može nastati ako se koriste neovlaštene modificirane autosjedalice. Bez odobrenja Uprave za odobravanje tipova, auto sjedište se ne smije mijenjati niti dopunjavati ni na koji način.

Važne informacije

- Ova autosjedalica je odobrena prema UN R129/04.
- Nemojte koristiti autosjedalicu usmjerenu unaprijed dok dijete ne bude starije od 15 mjeseci i dok dijete ne dosegne visinu od 76 cm. Prekinite s korištenjem ako je prekoračena maksimalna težina djeteta od 19 kg ili visina od 105 cm.

- Ova autosjedalica smije se instalirati samo na sjedištima vozila odobrenima za upotrebu sistema za vezivanje djece, u skladu s priručnikom za vozilo.
- Ovo auto sjedište može se koristiti samo u kombinaciji s Base G / Base G3 instaliranom pomoću ISOFIX-a.
- Ne koristite nikakve potporne tačke kontakta osim onih opisanih u Korisničkom vodiču i označenih na sistemu za vezivanje djeteta.
- Da bi autosjedalica pružala najbolju moguću zaštitu, uvijek koristite linearnu zaštitu od bočnog udara (L.S.P.) sa strane vrata.
- Ova autosjedalica je takođe testirana i odobrena za upotrebu bez linearne zaštite od bočnog udara (L.S.P.) koja je rasklopljena.
- Linearna zaštita od bočnog udara (L.S.P) okrenuta prema unutrašnjosti vozila mora se preklopiti ako se autosjedalica koristi na suvozačevom sjedištu ili ako druga osoba sjedi na zadnjem sjedištu vozila.
- Prije početka putovanja provjerite je li linearna zaštita od bočnog udara (L.S.P) okrenuta prema vratima vozila potpuno rasklopljena.
- Pojasevi za krilo moraju na obje strane prelaziti što je niže moguće preko prepona vašeg djeteta kako bi bili optimalno djelotvorni u slučaju nezgode.
- Prije svakog putovanja osigurajte da je sistem za vezivanje na pet tačaka ispravno podešen i da tijesno prijanja uz tijelo djeteta. Pojasevi se nikad ne smiju uvrutati!
- Samo optimalno podešen naslon za glavu može vašem djetetu pružiti maksimalnu zaštitu i udobnost, a da se i pojasevi za ramena mogu podesiti na prikladan način.
- Dok vozite, autosjedalica uvijek mora biti zaključana u položaju gledanja prema nazad ili naprijed.
- Uvijek osigurajte da autosjedalica nije zaglavljena uz neku površinu kad zatvarate vrata vozila ili podešavate zadnje sjedište.
- Ne koristite autosjedalicu duže od 8 godina. Autosjedalica je izložena velikom naporu tokom svoga roka upotrebe, što sa starenjem dovodi do promjena u kvalitetu njegovog materijala.

- NE pokušavajte rastaviti dio koji nije namijenjen za uklanjanje, modificirati ili dodati bilo koji dio na sjedalo. Garancija će biti poništena ako se koriste neoriginalni dijelovi ili dodaci.
- NE pokušavajte sami odložiti autosjedalicu putem kućnog otpada. Molimo vas da pratite uputstva za odlaganje navedena u ovom korisničkom priručniku.

UPUTE ZA SIGURNOST

⚠ UPOZORENJE



Rizik od povrede od prednjeg zračnog jastuka

Ugradnja ove autosjedalice na suvozačevo sjedište s prednjim aktiviranim vazdušnim jastukom NIJE DOZVOLJENA. U slučaju nesreće može doći do povrede vašeg djeteta.

- Deaktivirajte prednji zračni jastuk.

⚠ UPOZORENJE

Rizik od povrede zbog nesigurne autosjedalice

U slučaju naglog zaustavljanja ili nesreće, nesigurna autosjedalica može uzrokovati povrede vašeg djeteta.

- Autosjedalica uvijek mora biti pravilno osigurana u vozilu čak i kad se ne koristi.

⚠ UPOZORENJE

Rizik od povrede zbog nesigurnih predmeta

U slučaju naglog zaustavljanja ili nesreće, nesigurni predmeti mogu uzrokovati povrede vašeg djeteta ili drugih putnika.

- Prtljag ili drugi predmeti prisutni u vozilu uvijek moraju biti sigurno učvršćeni.

⚠ UPOZORENJE**Opasnost po život zbog ekstremnih temperatura**

Ako su djeca duže vrijeme izložena ekstremnim temperaturama, postoji rizik od ozljeda ili čak smrti.

- Nikada ne ostavljajte dijete bez nadzora u automobilu.

⚠ UPOZORENJE**Rizik od opekotina od vrućih dijelova**

Dijelovi sistema vezivanja za dijete mogu se zagrijati na direktnoj sunčevoj svjetlosti i potencijalno mogu opeći kožu vašeg djeteta.

- Zaštitite svoje dijete i autosjedalicu od direktne izloženosti suncu.

⚠ UPOZORENJE**Rizik od ozljeda zbog oštećene autosjedalice**

Nezgodna može dovesti do oštećenja na autosjedalici koje se ne može utvrditi golim okom.

- Nakon nesreće zamijenite sedišta. U slučaju sumnje obratite se svom distributeru ili proizvođaču.

DIJELOVI PROIZVODA

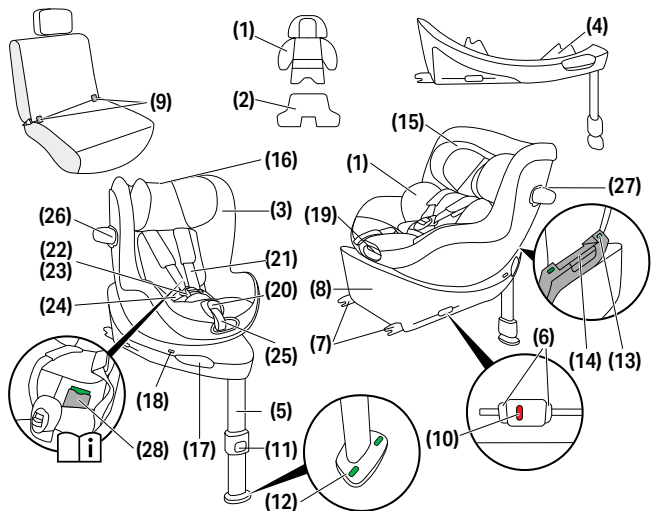

(1) Umetak za novorođenčad (ako je kupljeno)

(2) Opcijski dodatni umetak (ako je kupljeno)

(3) Pokazivač veličine

(4) Kontrola smjera vožnje (D.D.C)

(5) Potporna nožica

(6) ISOFIX-Dugmad za otpuštanje

(7) ISOFIX-Ručice za zaključavanje

(8) Osnova

(9) ISOFIX-Tačke usidrenja

(10) ISOFIX-Pokazivač

(11) Dugme za podešavanje potporne nožice

(12) Pokazivač potporne nožice

(13) Pokazivač zaključanosti auto sjedišta

(14) Ručica za otpuštanje sjedišta

(15) Naslon za glavu

(16) Ručica za podešavanje naslona za glavu

(17) Ručica za rotaciju sjedišta

(18) Indikator smjera vožnje

(19) Ručica za podešavanje položaja

(20) Dugme za podešavanje pojasa

(21) Rameni pojas

(22) Kopča pojasa

(23) Jezičak kopče

(24) Pojasevi za krilo

(25) Središnji pojas za podešavanje











(26) Linearna zaštita od bočnog udara (L.S.P.)

(27) L.S.P. dugme za zaključavanje

(28) Odjeljak za Vodič za korisnike

RAZLIČITE UPOTREBE AUTO SJEDIŠTA

40 – 105 cm, 0 M – approx. 4 Y max. 19 kg	76 – 105 cm, > 15 M – approx. 4 Y max. 19 kg
	

		
 40 – 48 cm		
 49 – 60 cm		
 61 – 105 cm		

 Umetak za novorođenčad služi za zaštitu vašeg djeteta i mora se koristiti dok dijete ne dostigne visinu od 60 cm.

Umetak za novorođenčad **(1)** (ako je kupljeno) je već postavljen u autosjedralicu, što omogućava korištenje sjedalice od visine 49 cm.

Uz opcionalni dodatni umetak **(2)** (ako je kupljeno) za posebno malu novorođenčad, autosjedralica se može koristiti od 40 cm. Ovaj umetak pomaže poboljšati položaj sjedenja prijevremeno rođene i novorođene djece.

Umetak treba ukloniti kada dijete pređe visinu od 48 cm.

Ako je vaše dijete pri prvoj upotrebi autosjedralice više od 48 cm, umetak nije potreban.

Uklonite umetak za novorođenčad **(1)** ako je dijete više od 60 cm.

Indikator veličine **(3)** pokazuje koju veličinu vaše dijete mora dostići kako bi bilo dozvoljeno okrenuti sjedište u pravcu unaprijed.



PRAVILAN POLOŽAJ U VOZILU

Opće informacije

Ovo je unaprijeđeni i-Size sistem za zadržavanje djece. Odobren je u skladu s UN Regulativom br. R129/04 za upotrebu na i-Size kompatibilnim sjedištima vozila, kako je navedeno od strane proizvođača vozila u njihovim korisničkim priručnicima.

Odgovarajuća sjedišta vozila

- Sjedišta vozila označena i-Size logotipom uglavnom su kompatibilna sa svim i-Size sistemima za zadržavanje djece.
- Međutim, mogu se primjenjivati ograničenja. Provjerite listu kompatibilnosti vozila.

Ako vaše vozilo nema i-Size sjedište

- Provjerite listu kompatibilnosti vozila kako biste utvrdili da li je upotreba moguća.
- Ako vaše vozilo nije navedeno, kontaktirajte naš tim za korisničku podršku radi dodatne pomoći.

Trenutna lista kompatibilnosti (web-link) dostupna je na:

go.cybex-online.com/sirona-g3-car-compatibility

Nije garantirano da se svi položaji sjedenja i nagiba mogu koristiti u svim odobrenim vozilima. Za detalje pogledajte listu kompatibilnosti vozila.

Ako vaše vozilo ne nudi dovoljno prostora, linearna zaštita od bočnog udara (L.S.P) može se preklopiti.

UGRADNJA U VOZILO POMOĆU BASE G / BASE G3

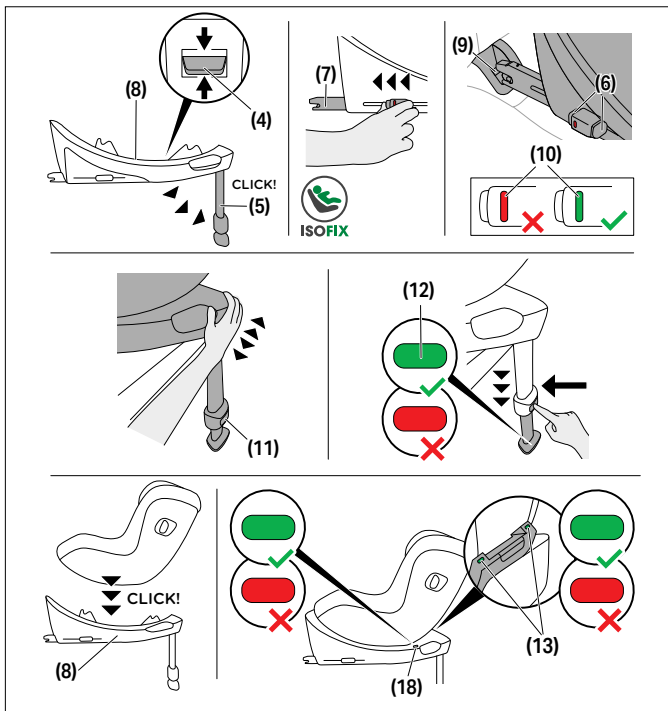

Uvijek osigurajte da...

- nasloni za leđa u vozilu budu zaključani u uspravnom položaju.
- prilikom postavljanja auto sjedišta na suvozačevo sjedište, prilagodite sjedište vozila što je više moguće unazad.

💡 Linearna zaštita od bočnog udara (L.S.P) automatski se rasklapa prilikom vađenja auto sjedišta iz pakovanja.

💡 Ovo auto sjedište je isključivo napravljeno za auto sjedišta okrenuta prema naprijed, koja su opremljena ISOFIX-om.

⚠ UPOZORENJE Ako se autosjedalica koristi s bazom, potporna noga mora uvijek biti u direktnom kontaktu s podom vozila. Ako vaše vozilo ima pregratke za odlaganje stvari u području nogu, obavezno kontaktirajte proizvođača vozila kako biste osigurali da pod automobila može podržati potpornu nožicu.

⚠ UPOZORENJE Nemojte stavljati nikakve predmete u područje za noge ispred sjedišta za dijete.

ⓘ NAPOMENA Na nekim sjedištima za vozila napravljenim od osjetljivih materijala, upotreba auto sjedišta može ostaviti tragove i/ili dovesti do blijedenja boje. Kako biste to izbjegli, možete postaviti prekrivač, ručnik ili sličan podmetač ispod auto sjedišta kako biste zaštitili sjedište u vozilu.

1. Držite dugme za kontrolu smjera vožnje (D.D.C.) **(4)** u srednjem položaju i uvjerite se da je osnova podešena za auto sjedišta okrenuta prema natrag.
2. Rasklopite potpornu nožicu **(5)** dok se ona ne zaključa u svom najistaknutijem prednjem položaju.
3. Otpustite dugmad za otpuštanje ISOFIX **(6)** kako biste rasklopili ISOFIX ručice za zaključavanje **(7)**.

💡 ISOFIX dugmad za otpuštanje mogu se otpuštati nezavisno, što omogućuje nezavisno podešavanje ISOFIX ručica za zaključavanje.

4. Gurnite ISOFIX ručice za zaključavanje **(7)** van osnove do njihovog krajnjeg položaja.
5. Postavite osnovu **(8)** na odgovarajuće sjedište u vozilu.
6. Gurnite ISOFIX ručice za zaključavanje **(7)** u ISOFIX tačke usidrenja **(9)** dok se ne uklape uz zvučno „KLIK“. Dva ISOFIX indikatora **(10)** prijeći će iz CRVENE u ZELENU boju.

7. Uvjerite se da je osnova **(8)** učvršćena tako što ćete je pokušati izvući iz ISOFIX tačaka usidrenja **(9)**.
8. Gurnite osnovu **(8)** prema naslonu sjedišta vozila sve dok u potpunosti ne bude u ravni s naslonom.

 Pokretanje auto sjedišta s jedne na drugu stranu takođe će ga učvrstiti uz naslon za leđa u vozilu.

9. Pritisnite dugme za podešavanje potporne nožice **(11)** i produžite nožicu sve dok ne dodirne pod vozila.
10. Izvucite potpornu nožicu **(5)** van do sljedećeg položaja zaključavanja kako biste imali optimalan prijenos snage.
11. Pokazivač za potpornu nožicu **(12)** prelazi na ZELENO kad je potporna nožica ispravno postavljena na podu vozila.
12. Postavite auto sjedište na osnovu **(8)**.
13. Osigurajte se da se auto sjedište zaključa na mjestu uz zvučno „KLIK“.
14. Provjerite je li indikator zaključavanja sjedišta **(13)** na osnovi ZELEN.
15. Instalacija je završena kada svi pokazivači: ISOFIX-pokazivač **(10)**, pokazivač potporne nožice **(12)**, pokazivač zaključanosti auto sjedišta **(13)** i indikator smjera vožnje **(18)** prikazuju ZELEN.

UKLANJANJE IZ VOZILA

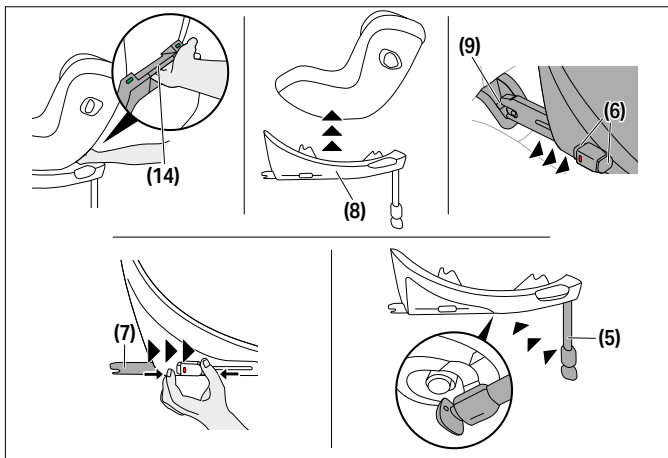

1. Za otključavanje auto sjedišta s osnove **(8)** povucite ručicu za otpuštanje sjedišta **(14)** prema gore.
2. Lagano nagnite sjedište i podignite ga s osnove **(8)**.
3. Otključajte ručice za zaključavanje ISOFIX **(7)** na obje strane pritiskom na ISOFIX dugmad za otpuštanje **(6)** i istovremeno ih povucite unazad.
4. Izvucite osnovu **(8)** iz ISOFIX tačaka usidrenja **(9)**.
5. Uklonite psnovu **(8)** i dovedite ručice za zaključavanje ISOFIX **(7)** potpuno unazad u njihove transportne položaje.
6. Pogurajte potpornu nožicu **(5)** nazad u njen originalni položaj i onda je sklopite kako biste uštedjeli prostor.



PODEŠAVANJE NASLONA ZA GLAVU

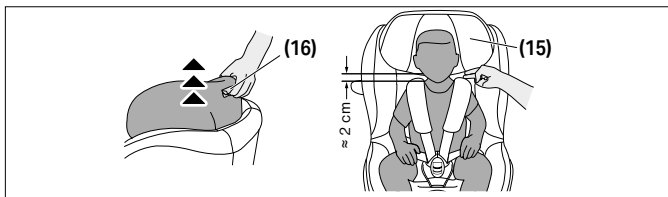

Za podešavanje naslona za glavu **(15)** koristite ručicu za podešavanje naslona za glavu **(16)** koja se nalazi na stražnjoj strani naslona za glavu. Kod podešavanja naslona za glavu **(15)** pobrinite se da ne ostane više od 2 cm (približno širina 2 prsta) između dječjih ramena i naslona za glavu.

FUNKCIJA ROTACIJE BASE G / BASE G3

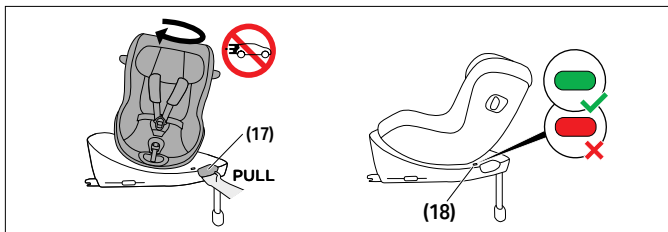

Povucite ručicu za rotaciju sjedišta **(17)** na osnovi kako bi okrenuli auto sjedište. Prije nego krenete na putovanje, uvjerite se je li auto sjedište pravilno pričvršćeno na svoje mjesto i da indikator smjera vožnje **(18)** pokazuje ZELENO.



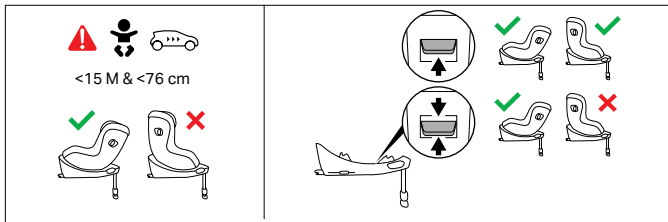

Čim je vaše dijete starije od 15 mjeseci i više od 76 cm, može se voziti okrenuto prema naprijed. U tu svrhu postavite dugme za kontrolu smjera u gornji položaj.

💡 Auto sjedište može se koristiti okrenuto prema natrag za cijeli raspon veličina djeteta.

PODEŠAVANJE NAGNUTOG POLOŽAJA

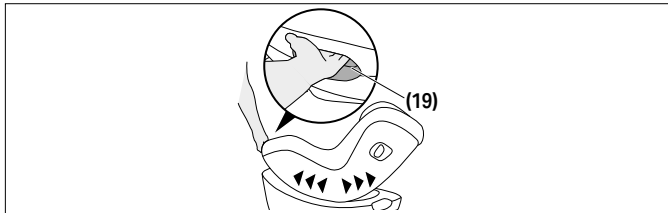

Da biste auto sjedište postavili u željeni nagnuti položaj, pritisnite ručicu za podešavanje položaja **(15)** na prednjoj strani auto sjedišta.

💡 Mi preporučujemo da se koristi najravniji ležeći položaj za djecu koja još uvijek nisu u stanju samostalno sjediti uspravno.

💡 Uvijek osigurajte da je auto sjedište čujno kliknulo u svoje mjesto kad ga podešavate bilo u ležeći bilo u sjedeći položaj.



OSIGURAVANJE DJETETA

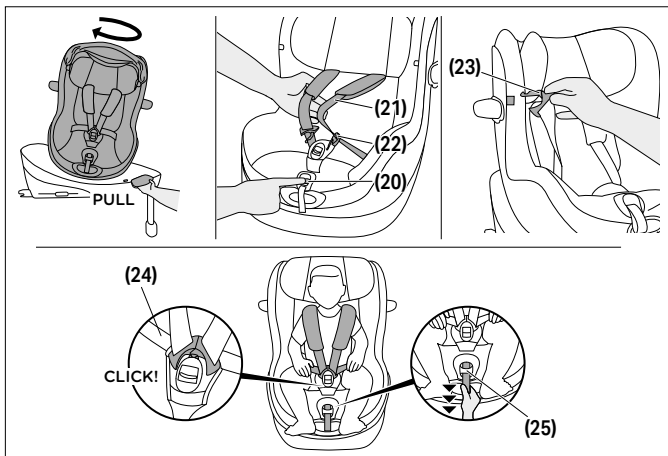

1. Rotirajte auto sjedište u položaj za ukrcavanje.
2. Pritisnite dugme za podešavanje pojasa **(20)** i istovremeno povucite oba pojasa za remena **(21)** da biste ih olabavili.
3. Otpustite kopču pojasa **(22)** snažnim pritiskom crvene tipke.
4. Jezički kopče **(23)** sada se pomoću pričvršćenih petlji mogu pričvrstiti na naznačena mjesta na poklopcu.
5. Postavite dijete u auto sjedište s pozadinom prema nazad.
6. Postavite ramene pojaseve **(21)** direktno preko djetetovih ramena.
7. Postavite oba jezička kopče **(23)** zajedno i zaključajte ih u kopči pojasa **(22)**. Trebali biste začuti zvučno "KLIK".



- Ako koristite sjedište sa SensorSafe kopčom, pritisnite zatvarač dok ne čujete zvučni "KLIK" i gurnite na dolje zatvoreni držač prema kopči pojasa **(22)**.
- Pritegnite pojaseve za krilo **(24)**, a zatim povucite središnji pojas za podešavanje **(25)** da biste zategnuli pojaseve za ramena **(21)** dok ne nalegnu uz tijelo vašeg djeteta.

 Pojas bi se trebao uklopiti dovoljno zategnuto tako da nije moguće napraviti nabor ni na jednoj od traka.

- Kod upotrebe kopče SensorSafe, postavite kopču direktno ispod jastučića za ramena.
- Okrenite sjedište u željeni položaj za vožnju. Smjer okrenut prema naprijed dopušten je samo za djecu stariju od 15 mjeseci i veličinu od 76 cm.

PREKLAPANJE U LINEARNOJ ZAŠTITI OD BOČNOG UDARA

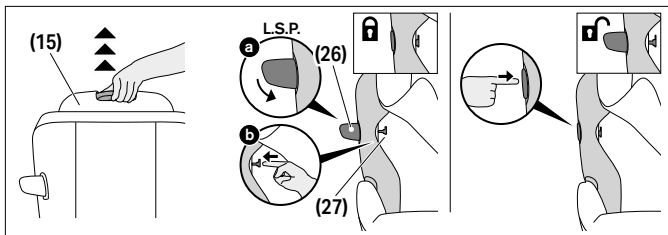

Za preklapanje u linearnoj zaštiti od bočnog udara (L.S.P.) **(26)**, postupite kako slijedi:

- Povucite naslon za glavu **(15)** u njegov najviši položaj i preklopite pokrivač naslona za glavu prema gore kako biste otkrili dugme za zaključavanje L.S.P. **(27)**.
- Zatvorite linearnu zaštitu od bočnog udara (L.S.P.) **(26)** i držite je pritisnutu nadolje. Pritisnite dugme za zaključavanje L.S.P. **(27)** prema van.

3. Čim se dugme za zaključavanje L.S.P (**27**) do kraja pritisne, može se otpustiti linearna zaštita od bočnog udara (L.S.P) (**26**).

Za rasklapanje linearne zaštite od bočnog udara (L.S.P.) (**26**) ponovno snažno pritisnite područje na L.S.P. označeno s „PRESS“.

UKLANJANJE I PONOVO POSTAVLJANJE POKRIVAČA AUTO SJEDIŠTA



⚠ UPOZORENJE Auto sjedište se nikada ne smije koristiti bez pokrivača auto sjedišta. Osigurajte da se koristi samo originalni CYBEX pokrivač za sjedište, jer je ovaj pokrivač sastavni dio performansi sigurnosnog vezivanja. Rezervne presvlake možete nabaviti kod svog prodavača.

Navlaka autosjedalice sastoji se od 4 dijela: glavne navlake, navlake naslona za glavu i dvije ramenske podloge. Pričvršćene su za autosjedalicu na više mjesta pomoću drukera i čičak traka.

Za skidanje navlaka slijedite upute u nastavku:

1. Pritisnite dugme za podešavanje pojasa (**20**) i istovremeno povucite oba ramena pojasa (**21**) kako biste ih olabavili.
2. Otključajte kopču pojasa (**22**) snažnim pritiskom na crveno dugme.
3. Uklonite obje ramenske podloge.
4. Uklonite umetak za novorođenčad, ako se još koristi.
5. Otvorite sve drukere na zadnjoj strani navlake naslona za glavu.
6. Skinite materijal navlake s ručice za podešavanje naslona za glavu (**16**) na zadnjoj strani naslona za glavu.
7. Uklonite navlaku naslona za glavu.
8. Odvojite glavnu navlaku od predviđenog obrisa i oko središnjeg pojasa za podešavanje, zatim je uklonite.

Za ponovno postavljanje navlake slijedite korake obrnutim redoslijedom.



ČIŠĆENJE

Ako je kupljeno s umetkom za novorođenčad **(1)**, ispunjena se mora ukloniti prije pranja. U tu svrhu postoje otvori na tkanini.

⚠ UPOZORENJE Presvlaka je sastavni dio sigurnosnog dizajna autosjedačice. Stoga se autosjedačica nikada ne smije koristiti bez presvlake ili s presvlakom druge autosjedačice.

i NAPOMENA Pokrivač se može prati samo na 30°C u programu pranja za osjetljivi veš, jer u protivnom može doći do promjene boje presvlake. Pokrivač perite odvojeno od ostalog veša i nemojte ga sušiti u sušilici ili na direktnoj sunčevoj svjetlosti!

i NAPOMENA Nikad ne koristite gruba sredstva za čišćenje niti bjelilo! Plastični dijelovi mogu se čistiti blagim sredstvom za čišćenje i mlakom vodom.

NJEGA PROIZVODA

Da bi vaše auto sjedište pružilo maksimalnu zaštitu, neophodno je pridržavati se sljedećih tačaka:

- Svi glavni dijelovi auto sjedišta moraju se redovno provjeravati na oštećenja. Mehanički dijelovi moraju raditi bez problema.
- Uvjerite se da auto sjedište nije zaglavljeno između tvrdih dijelova kao što su vrata automobila, šine sjedišta itd., što može oštetiti sjedište.
- Ako, na primjer, auto sjedište padne, mora ga proizvođač testirati prije ponovne upotrebe.

ŽIVOTNI VIJEK PROIZVODA

Ovo auto sjedište je dizajnirano da može ispuniti svoje predviđene funkcije pri uobičajenoj upotrebi tokom životnog vijeka proizvoda do 8 godina. Postepeno habanje plastike, na primjer uzrokovano izlaganjem sunčevoj svjetlosti (UV), može uzrokovati blago pogoršanje svojstava proizvoda.

Budući da su vrlo velike temperaturne fluktuacije i drugi nepredvidivi stresovi uobičajeni u vozilima, potrebno je pridržavati se sljedećih tačaka:

- Ako je vozilo direktno izloženo jakom suncu duže vrijeme, auto sjedište mora biti uklonjeno iz vozila ili prekriveno laganom tkaninom.
- Redovno provjeravajte sve plastične i metalne dijelove sjedišta na oštećenja ili promjenu oblika ili boje. Ako primijetite bilo kakvu promjenu na auto sjedištu, sjedište mora biti odbačeno ili provjereno i eventualno zamijenjeno od strane proizvođača.
- Promjene na tkanini, posebno izbljedjenje, su normalne kada se koristi u vozilu i ne utiču na funkciju sjedišta.

ODLAGANJE

Da bismo zaštitili životnu sredinu, molimo korisnika da razdvoji i odloži otpad koji nastaje na početku (ambalaža) i na kraju (dijelovi proizvoda) životnog vijeka auto sjedišta.

Uklanjanje otpada se organizuje na različite načine u zavisnosti od lokalnih vlasti. Da biste osigurali da se auto sjedište odlaže u skladu s propisima, kontaktirajte agenciju za uklanjanje otpada ili lokalne vlasti u vašem području. Uvijek poštujujte propise o odlaganju otpada u vašoj zemlji.

⚠ UPOZORENJE Opasnost od gušenja! Držite plastični materijal za pakovanje van domašaja vašeg djeteta!

PROIZVOĐAČKA GARANCIJA

CYBEX GmbH (Riedingerstr. 18, 95448 Bayreuth, Njemačka) daje vam garanciju od 3 godine za ovaj proizvod. Garancija važi u zemlji gdje je ovaj proizvod prvobitno prodan kupcu od strane trgovca na malo. Sadržaj garancije i svi bitni podaci potrebni za utvrđivanje garancije mogu se naći na našoj početnoj stranici **go.cybex-online.com/manufacture-warranty-car-seats**. Ako je garancija prikazana u opisu artikla, vaša zakonska prava u vezi kvarova u odnosu na nas ostaju netaknuta.



ВИЗУЕЛЕН ЈАЗИК

ПРЕДУПРЕДУВАЊЕ

Зборот за сигнал укажува на можна опасна ситуација која, ако не се избегне, може да резултира со смрт или сериозна повреда.

ЗАБЕЛЕШКА

Зборот за сигнал укажува на можна опасна ситуација која, ако не се избегне, може да резултира со оштетување на производот или друга сопственост.



Совети и специјални карактеристики кои го олеснуваат користењето на седиштето за автомобил.



Точно



Неточно



Видеоупатство*



Назад на содржината*

*само дигитално упатство за употреба

БЕЗБЕДНОСТ	611
ДЕЛОВИ НА ПРОИЗВОДОТ	616
РАЗЛИЧНИ НАМЕНИ НА СЕДИШТЕТО	617
ТОЧНА ПОЗИЦИЈА ВО ВОЗИЛОТО	618
МОНТИРАЊЕ ВО ВОЗИЛОТО СО BASE G / BASE G3	619
ОТСТРАНУВАЊЕ ОД ВОЗИЛОТО	622
ПРИСПОСОБУВАЊЕ НА НАСЛОНОТ ЗА ГЛАВА	623
ФУНКЦИЈА ЗА РОТИРАЊЕ BASE G / BASE G3	624
ПРИСПОСОБУВАЊЕ НА ЛЕЖЕЧКАТА ПОЗИЦИЈА	625
ВРЗУВАЊЕ НА ДЕТЕТО	626
ЗАТВОРАЊЕ НА ЛИНЕАРНАТА СТРАНИЧНА ЗАШТИТА ОД УДАРИ	628
ОТСТРАНУВАЊЕ И ПОВТОРНО ПОСТАВУВАЊЕ НА НАВЛАКАТА НА СЕДИШТЕ	629
ЧИСТЕЊЕ	630
НЕГА НА ПРОИЗВОДОТ	630
ЖИВОТЕН ВЕК НА ПРОИЗВОДОТ	631
ОТСТРАНУВАЊЕ	631
ГАРАНЦИЈА НА ПРОИЗВОДИТЕЛОТ	632

СЕРТИФИКАЦИЈА

ОН R129/04

СУВЕХ Sirona G3

Возраст: припл. 3 месеци – припл. 4 години

Опсег на големина: 61 – 105 см

Тежина: макс. 19 кг

Ви благодариме што одлучивте да го купите **Sirona G3** при изборот на седиште за автомобил.

БЕЗБЕДНОСТ

ВАЖНО Прочитајте го внимателно ова Упатство за корисник пред да го монтирате седиштето за автомобил во возилото и секогаш чувајте го при рака за идно користење.

▲ ПРЕДУПРЕДУВАЊЕ

Смрт или сериозна повреда може да се случи ако не ги следите упатствата на производителот. Со цел детето да биде соодветно заштитено, задолжително е да го користите детското седиште како што е опишано во ова упатство за употреба.

▲ ПРЕДУПРЕДУВАЊЕ

Смрт или сериозна повреда може да се случи ако се користат неовластени модифицирани автомобилски седишта. Без одобрение на органот за Типска хомологација, седиштето за автомобил не смее да се менува или да се додава на каков било начин.

Важни информации

- Ова детско седиште е одобрено според UN R129/04.
- Не користете седиште за автомобил завршено напред пред детето да биде на возраст од 15 месеци и да достигне должина од 76 см. Не користете повеќе доколку е надмината максималната тежина на детето од 19 кг или висина од 105 см.

- Ова седиште за автомобил може да се монтира само на седишта на возило што се одобрени за користење со системи за врзување деца во согласност со прирачникот на возилото.
- Ова детско седиште може да се употребува само во комбинација со Base G / Base G3 инсталирана според стандардот ISOFIX.
- Не користете какви било носечки контактни точки освен оние опишани во упатството и означени на детскиот систем за врзување.
- Со цел седиштето за автомобил да овозможува најдобра можна заштита, секогаш треба да ја употребувате линеарната странична заштита од удари (L.S.P.) на страната на вратата.
- Седиштето за автомобил исто така беше тестирано и одобрено за користење без линеарна странична заштита од удари (L.S.P.) во отворена позиција.
- Линеарната странична заштита од удари (L.S.P.) што е завртена кон внатрешноста на возилото мора да биде затворена ако седиштето за автомобил се употребува на предното патничко седиште или ако друго лице седи на задното седиште на возилото.
- Бидете сигурни дека линеарната странична заштита од удари (L.S.P) насочена кон вратата на возилото е во целосно отворена позиција пред да почнете да возите.
- Скутните каиши на сигурносниот каиш мора да минуваат што е можно пониско преку слабините на детето за да имаат максимален ефект при судир.
- Пред секое патување треба да се погрижите дека сигурносниот каиш со пет точки на прицврстување е приспособен правилно и дека е добро прицврстен на телото на детето. Каишите никогаш не смее да се превиткуваат!

- Само оптимално приспособениот наслон за глава може да му понуди на детето максимална заштита и удобност, а истовремено да гарантира дека каишите за рамо се поставени соодветно.
- Додека возите, седиштето за автомобил мора секогаш да биде закочено завртено наназад или нанапред.
- Секогаш треба да бидете сигурни дека седиштето за автомобил не е заглавено на некоја површина кога ја затворате вратата на возилото или кога го приспособувате задното седиште.
- Не користете го ова седиште за автомобил подолго од 8 години. Седиштето на возилото е изложено на големо оптоварување за време на рокот на траење, што води до промени во квалитетот на неговите материјали со минување на времето.
- НЕ обидувајте се да расклопите дел кој не е наменет за отстранување, да го модифицирате или да додадете било кој дел на седиштето. Гаранцијата ќе биде неважечка ако се користат неоригинални делови или додатоци.
- НЕ обидувајте се сами да го отстраните детското седиште преку домашен отпад. Ве молиме следете ги упатствата за отстранување наведени во ова упатство за употреба.

УПАТСТВА ЗА БЕЗБЕДНОСТ

⚠ ПРЕДУПРЕДУВАЊЕ



Ризик од повреда од предната воздушна перница

Монтирањето на ова седиште за автомобил на предното патничко седиште со активирано предно воздушно пернице НЕ Е ДОЗВОЛЕНО. Во случај на несреќа може да предизвика повреда на вашето дете.

- Деактивирајте ја предната воздушна перница.

⚠ ПРЕДУПРЕДУВАЊЕ**Ризик од повреда од неприцврстено седиште за автомобил**

Во случај на итно запирање или несреќа, неприцврстеното седиште за автомобил може да доведе до повреди на вашето дете.

- Седиштето за автомобил мора секогаш да биде прицврстено правилно во возилото, дури и кога не се употребува.

⚠ ПРЕДУПРЕДУВАЊЕ**Ризик од повреда од неприцврстени предмети**

Во случај на итно запирање или несреќа, неприцврстените предмети може да доведат до повреди на вашето дете или други патници.

- Багажот или кои било други предмети во возилото мора секогаш да бидат добро прицврстени.

⚠ ПРЕДУПРЕДУВАЊЕ**Опасност по животот поради екстремни температури**

Ако децата се изложени на екстремни температури подолг временски период, постои ризик од повреда или дури и смрт.

- Никогаш не оставајте го детето во автомобилот без надзор.

⚠ ПРЕДУПРЕДУВАЊЕ**Ризик од изгореници од топли компоненти**

Деловите на системот за врзување деца се загреваат на сонце и може да предизвикаат изгореници на детската кожа.

- Заштитете го детето и седиштето за автомобил од директно изложување на сончева светлина.

⚠ ПРЕДУПРЕДУВАЊЕ**Ризик од повреда од оштетено седиште за автомобил**

Сообраќајна несреќа може да предизвика оштетување на седиштето за автомобил што не може да се види со голо око.

- Заменете го седиштето за автомобил по сообраќајна несреќа. Ако се двоумите, советувајте се со застапникот или со производителот.

ДЕЛОВИ НА ПРОИЗВОДОТ

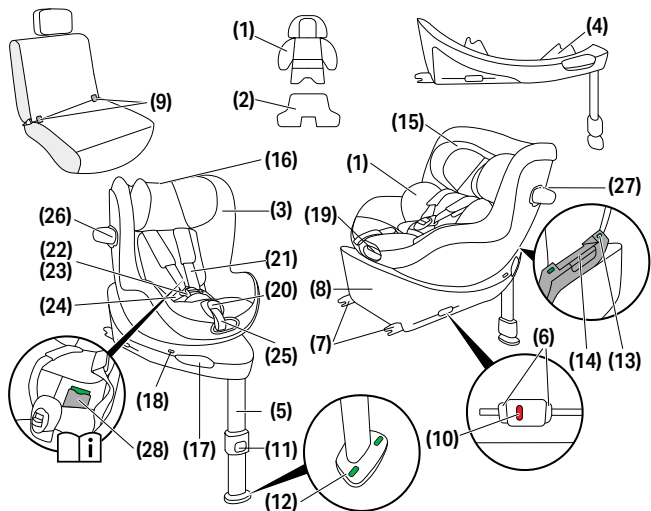

(1) Влошка за новороденче (доколку е купено)

(2) Изборна дополнителна влошка (доколку е купено)

(3) Индикатор на големина

(4) Контролно копче за насока на возење (D.D.C)

(5) Потпорна ногарка

(6) Копчиња за отпуштање ISOFIX

(7) Рачки за заклучување ISOFIX

(8) Основа

(9) Точки за закотвување ISOFIX

(10) Индикатор ISOFIX

(11) Копче за приспособување на потпорна ногалка

(12) Индикатор на потпорна ногалка

(13) Индикатор за закочување на седиште

(14) Рачка за ослободување на седиште

(15) Наслон за глава

(16) Рачка за приспособување на наслонот за глава

(17) Рачка за вртење на седиште

(18) Индикатор за правец на движење

(19) Рачка за приспособување на позиција

(20) Копче за приспособување на каиш

(21) Каиш за рамо

(22) Закопчувалка

(23) Јазиче за закопчување

(24) Скутни каиши

(25) Централен каиш за приспособување











(26) Линеарна странична заштита од удари (L.S.P.)

(27) Копче за заклучување на L.S.P.

(28) Оддел за упатството за употреба

РАЗЛИЧНИ НАМЕНИ НА СЕДИШТЕТО

40 – 105 cm, 0 M – approx. 4 Y max. 19 kg	76 – 105 cm, > 15 M – approx. 4 Y max. 19 kg
	

		
 40 – 48 cm		
 49 – 60 cm		
 61 – 105 cm		

 Влошката за новороденче се употребува за заштита на детето и мора да се употребува сè додека детето не достигне должина од 60 см.

Влошка за новороденче **(1)** (доколку е купено) веќе е поставена во седиштето за автомобил, овозможувајќи користење од висина од 49 см.

Со изборната дополнителна влошка **(2)** (доколку е купено) за особено мали новороденчиња, седиштето може да се користи од 40 см. Оваа влошка помага да се подобри положбата на седење на предвремено родени и новородени бебиња.

Треба да се отстрани кога бебето ќе ја надмине висината од 48 см.

Ако вашето бебе е над 48 см при првата употреба на седиштето, влошката не е потребна.



Отстранете ја влошката за новороденче **(1)** ако детето е повисоко од 60 см.

Индикаторот на големина **(3)** ја покажува големината што мора да ја постигне детето пред да смеете да го користите детското седиште завртено нанапред.

ТОЧНА ПОЗИЦИЈА ВО ВОЗИЛОТО

Општи информации

Ова е подобрен i-Size систем за задржување на деца. Тој е одобрен согласно Регулативата на ОН бр. R129/04 за употреба на i-Size компатибилни седишта во возилото, како што е наведено од производителите на возила во нивните упатства за употреба.

Соодветни седишта во возилото

- Седиштата во возилото означени со i-Size логото генерално се компатибилни со сите i-Size системи за задржување на деца.
- Сепак, може да постојат ограничувања. Ве молиме проверете ја листата за компатибилност на возилата.

Доколку вашето возило нема i-Size седиште

- Проверете ја листата за компатибилност на возилата за да утврдите дали употребата е можна.
- Доколку вашето возило не е наведено, ве молиме контактирајте ја нашата служба за корисници за дополнителна помош.

Ажурираната листа за компатибилност (веб-линк) е достапна на:

go.cybex-online.com/sirona-g3-car-compatibility

Не е загарантирано дека сите позиции за седење и навалување можат да се користат во сите одобрени возила. За детали, погледнете ја листата за компатибилност на возилата.

Ако во возилото нема доволно простор, може да ја затворите линеарната странична заштита од удари (L.S.P.).

МОНТИРАЊЕ ВО ВОЗИЛОТО СО BASE G / BASE G3

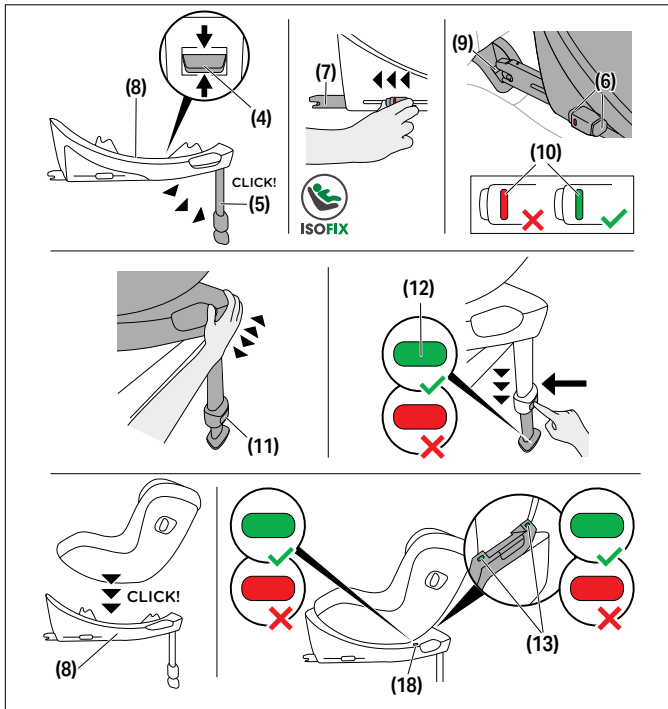

Секогаш треба да бидете сигурни дека...

- наслоните за грб во возилото се закочени во исправена позиција,
- кога го монтирате седиштето за автомобил на предното патничко седиште, седиштето на возилото е приспособено колку што е можно поназад.

 Линеарната странична заштита од удари (L.S.P) се отвора автоматски кога го вадите седиштето за автомобил од пакувањето.

 Седиштето за автомобил е направено само за седишта на возило завртени нанапред опремени со ISOFIX.

⚠ ПРЕДУПРЕДУВАЊЕ Доколку автомобилското седиште се користи со база, потпорната нога мора секогаш да биде во директен контакт со подот на возилото. Ако возилото има прегради за складирање во просторот за нозе, треба да контактирате со производителот на возилото за да бидете сигурни дека подот на возилото може да ја поддржи потпорната ногалка.

⚠ ПРЕДУПРЕДУВАЊЕ Не ставајте никакви предмети во просторот за нозе пред детското седиште.

ⓘ ЗАБЕЛЕШКА На некои седишта на возило изработени од чувствителни материјали користењето седишта за автомобил може да остави дамки и/или да предизвика бледнеене.

За да го спречите ова, можете да ставите ќебе, крпа или сличен предмет под седиштето за автомобил за да го заштитите седиштето на возилото.

1. Држете го копчето Driving Direction Control (Контрола на правец на возење) (D.D.C.) **(4)** во средна позиција и осигурете дека основата е прилагодена за автомобилски седишта свртени наназад.
2. Отворете ја потпорната ногалка **(5)** сè додека не се заклучи во најоддалечената позиција.

- Ослободете ги копчињата за ослободување ISOFIX **(6)** за да ги протегнете рачките за заклучување ISOFIX **(7)**.

💡 Копчињата за ослободување ISOFIX може да се ослободат самостојно, со што им се дозволува на рачките за заклучување ISOFIX да се приспособат независно.

- Турнете ги рачките за заклучување ISOFIX **(7)** од основата онолку колку што се отвораат.
- Поставете ја основата **(8)** на соодветно седиште во возилото.
- Турнете ги рачките за заклучување ISOFIX **(7)** во точките за закотвување ISOFIX **(9)** сè додека не се заклучат во соодветната позиција и не слушнете звук на закопчување. Бојата на двата индикатори ISOFIX **(10)** ќе се измени од ЦРВЕНА во ЗЕЛЕНА.
- Проверете дали основата **(8)** е добро прицврстена, обидувајќи се да ја извлечете од точките за фиксирање ISOFIX **(9)**.
- Турнете ја основата **(8)** кон наслонот за грб на седиштето на возилото сè додека не се порамни целосно со наслонот за грб.

💡 Движењето на седиштето за автомобил од една на друга страна, исто така ќе го потпре наспроти наслонот за грб на возилото.

- Притиснете го копчето за приспособување на потпорната ногалка **(11)** и извлечете ја ногалката сè додека не го допре подот на возилото.
- Повлечете ја потпорната ногалка **(5)** нанадвор до следната позиција за фиксирање за да обезбедите оптимално пренесување на силата.
- Индикаторот на Потпорната ногарка **(12)** ќе стане ЗЕЛЕН кога Потпорната ногарка ќе се постави правилно на подот на возилото.
- Поставете го седиштето за автомобил на основата **(8)**.

13. Седиштето за автомобил е фиксирано во правилна позиција кога ќе слушнете звук на „ЗАКЛУЧУВАЊЕ“.
14. Проверете дали индикаторот за заклучување на седиштето **(13)** на основата е ЗЕЛЕН.
15. Инсталацијата е завршена кога сите индикатори: индикатор ISOFIX **(10)**, индикатор на потпорна ногалка **(12)**, индикатор за закочување на седиште **(13)** и индикатор за правец на движење **(18)** прикажуваат ЗЕЛЕН.

ОТСТРАНУВАЊЕ ОД ВОЗИЛОТО

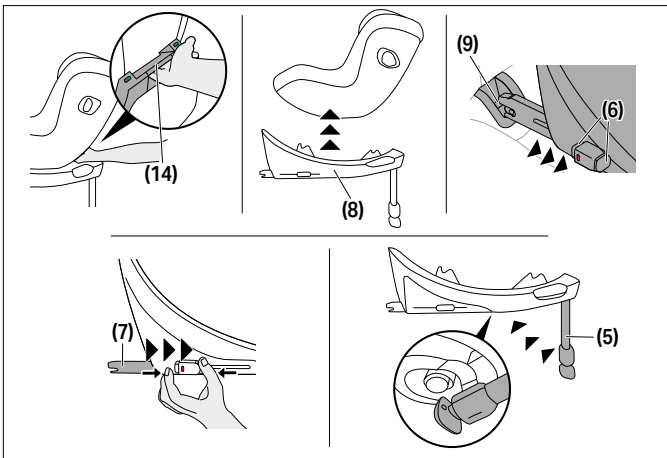

1. За да го отклучите седиштето за автомобил од основата **(8)** повлечете ја рачката за ослободување на седиште **(14)** нагоре.
2. Навалете го благо седиштето и подигнете го од основата **(8)**.

3. Отклучете ги рачките за заклучување ISOFIX **(7)** на двете страни притискајќи ги истовремено на копчињата за отпуштање ISOFIX **(6)** и влечејќи ги наназад.
4. Извлечете ја основата **(8)** од точките за закотвување ISOFIX **(9)**.
5. Отстранете ја основата **(8)** и турнете ги рачките за заклучување ISOFIX **(7)** целосно наназад во нивните транспортни позиции.
6. Турнете ја наназад потпорната ногалка **(5)** во почетната позиција и потоа преклопете ја за да заштедите простор.

ПРИСПОСОБУВАЊЕ НА НАСЛОНОТ ЗА ГЛАВА

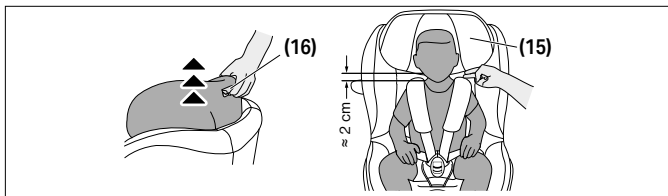

За прилагодување на наслонот за глава **(15)** користете ја рачката за прилагодување на наслонот за глава **(16)**, која се наоѓа на задната страна. Кога го приспособувате наслонот за глава **(15)**, погрижете се растојанието помеѓу рамениците на детето и наслонот за глава да не е поголемо од 2 см (приближно 2 прста).



ФУНКЦИЈА ЗА РОТИРАЊЕ BASE G / BASE G3

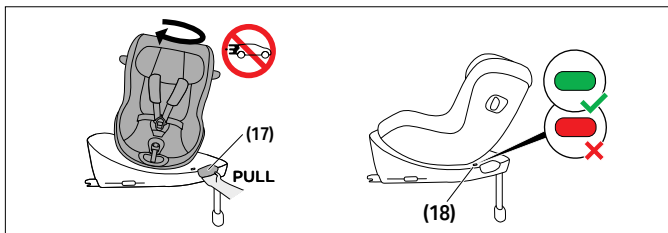

Повлечете ја рачка за вртење на седиште **(17)** на основата за да го завртите седиштето за автомобил. Пред да патувате, бидете сигурни дека седиштето за автомобил е правилно заклучено во точна позиција и дека индикаторот за правец на движење **(18)** покажува ЗЕЛЕНА боја.



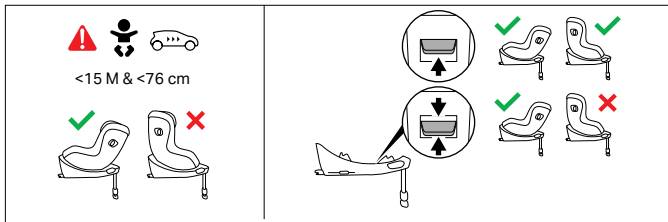

Веднаш штом Вашето дете биде постаро од 15 месеци и повисоко од 76 cm, исто така може да се транспортира свртено напред. За таа цел, оставете го копчето за контрола на правецот во горна позиција.

💡 Автомобилското седиште може да се користи свртено наназад за целиот опсег на големина на детето.

ПРИСПОСОБУВАЊЕ НА ЛЕЖЕЧКАТА ПОЗИЦИЈА

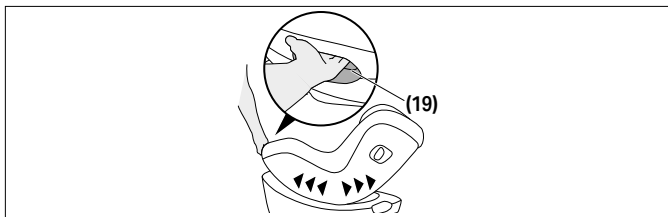

За да го приспособите седиштето за автомобил во саканата лежечка позиција, притиснете ја рачката за приспособување на позиција **(15)** што се наоѓа на предниот дел на седиштето за автомобил.

💡 Ви препорачуваме да ја користите најрамната лежечка позиција за деца кои сè уште не се способни да седат исправени самостојно.

- 💡 Секогаш треба да бидете сигурни дека го слушате звукот на заклучување на седиштето за автомобил кога го приспособувате, без оглед дали се наоѓа во лежечка или исправена позиција.

ВРЗУВАЊЕ НА ДЕТЕТО

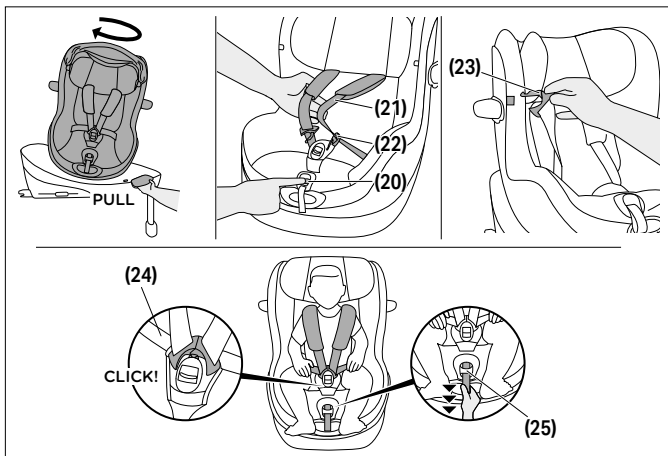

1. Завртете го седиштето во позиција за влегување.
2. Притиснете го Копчето за приспособување на каишот **(20)** и повлечете ги истовремено двата Каиши за рамо **(21)** за да ги олабавите.
3. Отворете ја закопчувалката **(22)** со цврсто притискање на црвеното копче.
4. Јазичињата за закопчување **(23)** сега може да се прикачат на назначените места на навлакмата користејќи ги интегрираните јамки.

5. Ставете го детето во седиштето за автомобил со задникот завртен наназад.
6. Поставете ги Каишите за рамо **(21)** директно преку рамениците на детето.
7. Поставете ги двете Јазичиња за закопчување **(23)** заедно и заклучете ги во закопчувалката **(22)**. Треба да слушнете звук на закопчување.
8. Ако користите седиште со спојка SensorSafe, туркајте ја спојката за да се затвори сè додека не слушнете звук на заклучување и турнете ја затворената спојка надолу кон закопчувалката **(22)**.
9. Затегнете ги Скутните каиши **(24)** и потоа повлечете го Централниот каиш за приспособување **(25)** за да ги затегнете Каишите за рамо **(21)** сè додека не се прицврстат удобно на телото на вашето дете.

 Сигурносниот каиш треба да биде наместен доволно цврсто, но да не дозволува превиткување на кој било каиш.

10. Кога ја користите спојката SensorSafe, поставете ја директно под подлошките за рамо.
11. Завртете го седиштето во претпочитаната позиција за патување. Нанапред завртената насока е дозволена само за деца поголеми од 15 месеци и должина над 76 см.

ЗАТВОРАЊЕ НА ЛИНЕАРНАТА СТРАНИЧНА ЗАШТИТА ОД УДАРИ

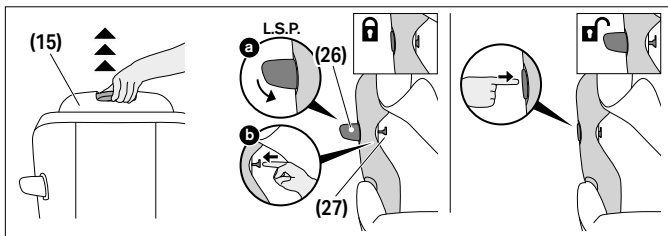

За да ја затворите линеарната странична заштита од удари (L.S.P.) **(26)**, следете ги следните чекори:

1. Повлечете го наслонот за глава **(15)** во највисоката позиција и повлечете ја навлаката на наслонот за глава нагоре за да го најдете копчето за заклучување на L.S.P. **(27)**.
2. Затворете ја линеарната странична заштита од удари (L.S.P.) **(26)** и задржете ја притисната надолу. Турнете го копчето за заклучување на L.S.P. **(27)** нанадвор.
3. Штом копчето за заклучување на L.S.P. **(27)** се притисне максимално, линеарната странична заштита од удари (L.S.P.) **(26)** може да се отпушти.

За да ја отворите повторно линеарната странична заштита од удари (L.S.P.) **(26)**, притиснете цврсто во областа на L.S.P. со ознака „ПРИТИСНИ (PRESS)“.



ОТСТРАНУВАЊЕ И ПОВТОРНО ПОСТАВУВАЊЕ НА НАВЛАКАТА НА СЕДИШТЕ



▲ ПРЕДУПРЕДУВАЊЕ Седиштето за автомобил никогаш не смее да се употребува без навлака. Бидете сигурни дека се употребува само оригинална навлака СУВЕХ на седиштето за автомобил, бидејќи навлаката претставува интегрален дел од системот за врзување. Можете да набавите резервни навлаки кај вашиот продавач.

Навлаката на автомобилското детско седиште се состои од 4 дела: главна навлака, навлака на наслонот за глава и две рамени перничиа. Тие се прицврстени на седиштето на повеќе места со копчиња и Velcro прицврстувачи.

За да ги отстраните навлаките, следете ги упатствата подолу:

1. Притиснете го копчето за приспособување на каишот **(20)** и истовремено повлечете ги двата каиши за рамо **(21)** за да ги олабавите.
2. Откачете ја закопчувалката **(22)** со цврст притисок на црвеното копче.
3. Отстранете ги двете рамени перничиа.
4. Отстранете ја влошката за новороденче, доколку сè уште се користи.
5. Отворете ги сите копчиња на задната страна од навлаката на наслонот за глава.
6. Отстранете го материјалот на навлаката од рачката за приспособување на наслонот за глава **(16)** на задната страна од наслонот за глава.
7. Отстранете ја навлаката на наслонот за глава.
8. Одделете ја главната навлака од предвидениот контур и околу централниот каиш за приспособување, потоа отстранете ја.

За повторно поставување, следете ги упатствата по обратен редослед.

ЧИСТЕЊЕ

Ако го купивте со влошка за новороденче **(1)**, пената мора да се отстрани пред да го исперете. На материјалот постојат отвори за оваа намена.

▲ ПРЕДУПРЕДУВАЊЕ Навлаката е составен дел од безбедносниот дизајн на седиштето за автомобил. Затоа, седиштето за автомобил никогаш не треба да се користи без навлака или со навлака од друго седиште за автомобил.

ⓘ ЗАБЕЛЕШКА Навлаката може да се пере само на температура од 30°C, на програма за благо перење, бидејќи во спротивно може да се јави бледнење на материјалот на навлаката. Перете ја навлаката одделно од друга облека и не сушете ја во машина за сушење алишта или на директна сончева светлина!

ⓘ ЗАБЕЛЕШКА Никогаш не користете остри средства за чистење или белила! Пластичните делови може да се чистат со благо средство за чистење и топла вода.

НЕГА НА ПРОИЗВОДОТ

За да се гарантира дека вашето седиште за автомобил обезбедува максимална заштита, од суштинско значење е да се придржувате до следните точки:

- Сите главни компоненти на седиштето за автомобил мора редовно да се проверуваат за оштетувања. Механичките делови мора да работат без проблеми.
- Осигурајте се дека седиштето за автомобил не е заглавено меѓу тврди делови како што се вратата на автомобилот, шините на седиштето итн., што може да го оштети.
- Ако, на пример, седиштето за автомобил падне, мора да го тестира производителот пред повторно да се користи.

ЖИВОТЕН ВЕК НА ПРОИЗВОДОТ

Ова седиште за автомобил е дизајнирано да може да ги исполни своите предвидени функции при обична употреба за животен век на производот до 8 години. Постепеното абење на пластиката, на пример предизвикано од изложеност на сончева светлина (UV), може да предизвика мало влошување на својствата на производот.

Бидејќи многу големи температурни флукутации и други непредвидливи стресови се вообичаени во возилата, потребно е да се придржувате до следните точки:

- Ако возилото е директно изложено на силна сончева светлина подолг временски период, седиштето за автомобил мора да се отстрани од возилото или да се покрие со лесна ткаенина.
- Редовно проверувајте ги сите пластични и метални делови на седиштето за оштетувања или промена на обликот или бојата. Ако забележите каква било промена на седиштето за автомобил, седиштето мора да се отфрли или да се провери и можеби да се замени од страна на производителот.
- Промените на ткаенината, особено избледувањето, се нормални кога се користи во возило и не ја нарушуваат функцијата на седиштето.

ОТСТРАНУВАЊЕ

За да ја заштитиме животната средина, бараме од корисникот да го оддели и отфрли отпадот што настанува на почетокот (пакување) и на крајот (делови на производот) од животниот век на седиштето за автомобил.

Отстранувањето на отпадот се организира различно во зависност од локалните власти. За да се осигурате дека детското седиште за автомобил се отстранува во согласност со прописите, контактирајте ја агенцијата за отстранување на отпадот или локалната власт во вашата област. Секогаш



почитувајте ги прописите за отстранување на отпадот во вашата земја.

▲ ПРЕДУПРЕДУВАЊЕ Опасност од задушување! Држете го пластичниот материјал за пакување подалеку од дофат на вашето дете!

ГАРАНЦИЈА НА ПРОИЗВОДИТЕЛОТ

CYBEX GmbH (Riedingerstr. 18, 95448 Bayreuth, Германија) за овој производ ви дава 3 години гаранција. Гаранцијата важи во земјата во која производот му беше продаден на клиентот од застапник или во малопродажба. Содржината на гаранцијата и сите основни информации потребни за потврдување на гаранцијата може да се најдат на нашата почетна страница: go.cybex-online.com/manufacture-warranty-car-seats. Ако гаранцијата е прикажана во описот на производот, тоа нема да влијае врз вашите законски права кон нас во поглед на дефекти.

VIZUELNI JEZIK

UPOZORENJE

Riječ signala označava moguću opasnu situaciju koja, ako se ne izbjegne, može rezultirati smrću ili ozbiljnom povredom.

NAPOMENA

Riječ signala označava moguću opasnu situaciju koja, ako se ne izbjegne, može rezultirati oštećenjem proizvoda ili druge imovine.



Savjeti i posebne karakteristike koje olakšavaju korištenje autosjedalice.



Ispravno



Pogrešno



Video sa uputstvima*



Povratak na sadržaj*

*samo digitalno uputstvo za upotrebu

SIGURNOST	635
DIJELOVI PROIZVODA	639
RAZLIČITE UPOTREBE AUTO SJEDIŠTA	640
PRAVILAN POLOŽAJ U VOZILU	641
UGRADNJA U VOZILO POMOĆU BASE G / BASE G3	642
UKLANJANJE IZ VOZILA	645
PODEŠAVANJE NASLONA ZA GLAVU	646
FUNKCIJA ROTACIJE BASE G / BASE G3	646
PODEŠAVANJE NAGNUTOG POLOŽAJA	647
OSIGURAVANJE DJETETA	648
PREKLAPANJE U LINEARNOJ ZAŠTITI OD BOČNOG UDARA	649
UKLANJANJE I PONOVO POSTAVLJANJE POKRIVAČA AUTO SJEDIŠTA	650
ČIŠĆENJE	651
NJEGA PROIZVODA	651
ŽIVOTNI VIJEK PROIZVODA	651
ODLAGANJU	652
PROIZVOĐAČKA GARANCIJA	652



CERTIFIKACIJA

UN R129/04

CYBEX Sirona G3

Uzrast: pribl. 3 mjeseca – pribl. 4 godine

Raspon veličina: 61 – 105 cm

Težina: maks. 19 kg

Hvala vam što ste se odlučili za **Sirona G3** prilikom izbora auto sjedišta.

SIGURNOST

VAŽNE Prije ugradnje auto sjedišta u svoje vozilo pažljivo pročitajte ovo uputstvo za korisnike i uvijek ga držite pri ruci za buduću upotrebu.

⚠ UPOZORENJE

U slučaju nepridržavanja uputstava proizvođača mogu nastupiti smrt ili ozbiljne povrede. Da bi adekvatno zaštili svoje dijete, od suštinskog je značaja da koristite auto-sjedište u skladu s opisom datim u ovom Priručniku za korisnike.

⚠ UPOZORENJE

U slučaju korišćenja neovlašćenih modifikovanih auto-sjedišta mogu nastupiti smrt ili ozbiljne povrede. Auto-sjedište se ne smije modifikovati ili nadograđivati na bilo koji način bez odobrenja nadležnog organa za sertifikaciju.

Važne informacije

- Ovo auto-sjedište odobreno je prema pravilniku UN R129/04.
- Ne koristite auto-sjedište okrenuto prema naprijed dok dijete ne napuni 15 mjeseci i dok ne dostigne visinu od 76 cm. Prekinite s korišćenjem sjedišta ako dijete premašuje maksimalnu težinu od 19 kg ili visinu od 105 cm.

- Ovo auto-sjedište smije se ugraditi samo na sjedištima vozila odobrenim za korišćenje sistema za vezivanje djece, u skladu s uputstvom za korišćenje vozila.
- Ovo auto sjedište može se koristiti samo u kombinaciji sa Base G / Base G3 instaliranom pomoću ISOFIX-a.
- Ne koristite nikakve kontakt tačke oslonca opterećenja osim onih opisanih u uputstvu i označenih na sistemu za vezivanje djeteta.
- Da bi auto-sjedište pružalo najbolju moguću zaštitu, uvijek koristite linearnu zaštitu od bočnog udara (L.S.P.) sa strane vrata.
- Ovo auto-sjedište takođe je testirano i odobreno za upotrebu bez linearne zaštite od bočnog udara (L.S.P.) koja je preklopljena.
- Linearna zaštita od bočnog udara (L.S.P) okrenuta prema unutrašnjosti vozila mora se preklopiti ako se auto-sjedište koristi na suvozačevom sjedištu ili ako druga osoba sjedi na zadnjem sjedištu vozila.
- Prije početka putovanja provjerite da li je linearna zaštita od bočnog udara (L.S.P) okrenuta prema vratima vozila potpuno rasklopljena.
- Kako bi bili optimalno djelotvorni u slučaju nezgode, pojasevi preko krila moraju na obje strane prelaziti što je niže moguće preko prepona djeteta.
- Prije svakog putovanja postarajte se da je sistem za vezivanje u pet tačaka ispravno podešen i da tijesno prianja uz tijelo djeteta. Pojasevi se nikad ne smiju uvrtili!
- Samo optimalno podešen naslon za glavu može vašem djetetu pružiti maksimalnu zaštitu i udobnost, istovremeno obezbjeđujući da se pojas preko ramena može podesiti na odgovarajući način.
- Tokom vožnje, auto-sjedište mora biti zaključano u položaju okrenutom prema nazad ili naprijed u svakom trenutku.
- Postarajte se da auto sjedište nikad nije zaglavljeno uz neku površinu kad zatvarate vrata vozila ili podešavate zadnje sjedište.
- Ne koristite ovo auto-sjedište duže od 8 godina. Tokom svog upotrebnog vijeka, auto-sjedište je izloženo velikom naporu,

što tokom godina dovodi do promjena u kvalitetu njegovog materijala.

- NE pokušavajte da rastavite bilo koji dio koji nije namijenjen za uklanjanje, kao ni da modifikujete ili dodate bilo koji dio na sjedište. U slučaju korišćenja neoriginalnih djelova ili dodataka, garancija će prestati da važi.
- NE pokušavajte da sami odložite auto-sjedište u okviru otpada iz domaćinstva. Molimo vas da pratite uputstva za odlaganje navedena u ovom Priručniku za korisnike.

SIGURNOSNE INFORMACIJE

⚠ UPOZORENJE



Rizik od povrede od prednjeg vazdušnog jastuka

NIJE DOZVOLJENA ugradnja ovog auto-sjedišta na suvozačevo sjedište s aktiviranim prednjim vazdušnim jastukom. U slučaju nesreće, to bi moglo dovesti do povrede vašeg djeteta.

- Deaktivirajte prednji vazdušni jastuk.

⚠ UPOZORENJE

Rizik od povrede od neobezbijeđenog auto-sjedišta

U slučaju hitnog naglog zaustavljanja ili nezgode, neobezbijeđeno auto-sjedište može dovesti do povrede vašeg djeteta.

- Auto-sjedište mora biti propisno obezbijeđeno u vozilu u svakom trenutku, čak i onda kad se ne koristi.

⚠ UPOZORENJE

Rizik od povrede od neobezbijeđenih predmeta

U slučaju hitnog naglog zaustavljanja ili nezgode, neobezbijeđeni predmeti mogu dovesti do povrede vašeg djeteta ili drugih putnika.

- Prtljag i svi drugi predmeti prisutni u vozilu moraju biti čvrsto obezbijeđeni u svakom trenutku.

⚠ UPOZORENJE**Opasnost po život od ekstremnih temperatura**

Ako su djeca izložena ekstremnim temperaturama tokom dužeg perioda, postoji rizik od povreda, pa čak i smrti.

- Nikad ne ostavljajte dijete u automobilu bez nadzora!

⚠ UPOZORENJE**Rizik od opekotina od vrućih komponenti**

Prilikom izlaganja direktnoj sunčevoj svjetlosti, djelovi auto-sjedišta se zagrijavaju i potencijalno mogu opeći kožu vašeg djeteta.

- Zaštitite svoje dijete i auto-sjedište od direktnog izlaganja suncu.

⚠ UPOZORENJE**Rizik od povrede od oštećenog auto-sjedišta**

Učestvovanje u saobraćajnoj nezgodi može dovesti do oštećenja na auto-sjedištu koje se ne može utvrditi golim okom.

- Zamijenite auto-sjedište nakon nezgode. U slučaju sumnje, obratite se svom prodajnom salonu ili proizvođaču.

DIJELOVI PROIZVODA

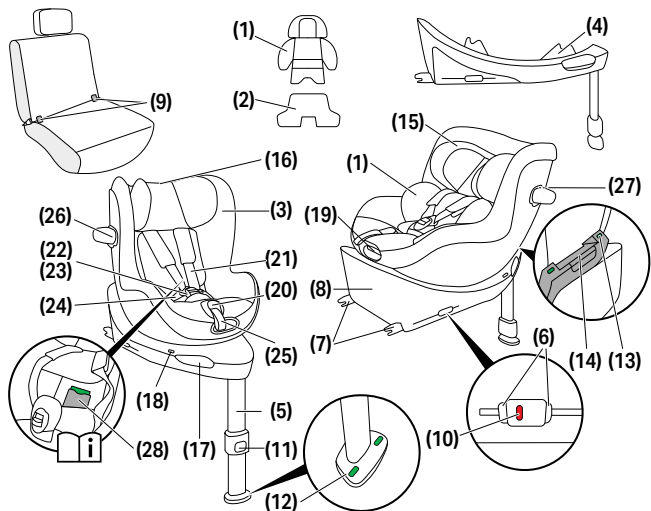

(1) Umetak za novorođenčad (ako je kupljeno)

(2) Opcioni dodatni umetak (ako je kupljeno)

(3) Pokazivač veličine

(4) Kontrola smjera vožnje (D.D.C)

(5) Potporna nožica

(6) ISOFIX-Dugmad za otpuštanje

(7) ISOFIX-Ručice za zaključavanje

(8) Osnova

(9) ISOFIX-Tačke usidrenja

(10) ISOFIX-Pokazivač

(11) Dugme za podešavanje potporne nožice

(12) Pokazivač potporne nožice

(13) Pokazivač zaključanosti auto sjedišta

(14) Ručica za otpuštanje sjedišta

(15) Naslon za glavu

(16) Ručica za podešavanje naslona za glavu

(17) Ručica za rotaciju sjedišta

(18) Indikator smjera vožnje

(19) Ručica za podešavanje

položaja

(20) Dugme za podešavanje pojasa

(21) Rameni pojas

(22) Kopča pojasa

(23) Jezičak kopče

(24) Pojasevi za krilo

(25) Središnji pojas za podešavanje











(26) Linearna zaštita od bočnog udara (L.S.P.)

(27) L.S.P. dugme za zaključavanje

(28) Odjeljak za Vodič za korisnike

RAZLIČITE UPOTREBE AUTO SJEDIŠTA

40 – 105 cm, 0 M – approx. 4 Y max. 19 kg	76 – 105 cm, > 15 M – approx. 4 Y max. 19 kg
	

		
 40 – 48 cm		
 49 – 60 cm		
 61 – 105 cm		

 Umetak za novorođenčad se koristi da zaštiti vaše dijete i mora se koristiti dok dijete ne dostigne visinu od 60 cm.

Umetak za novorođenčad **(1)** (ako je kupljeno) je već postavljen u auto sjedište, što omogućava korišćenje sjedišta od visine 49 cm.

Uz opciono dodatni umetak **(2)** (ako je kupljeno) za posebno malu novorođenčad, auto sjedište se može koristiti od 40 cm. Ovaj umetak pomaže poboljšanju položaja sjedenja prijevremeno rođene i novorođene djece.

Umetak treba ukloniti kada dijete pređe visinu od 48 cm.

Ako je vaše dijete pri prvoj upotrebi auto sjedišta više od 48 cm, umetak nije potreban.

Uklonite umetak za novorođenčad **(1)** ako je dijete više od 60 cm.

Pokazivač veličine **(3)** pokazuje minimalnu visinu koju dijete mora dostići prije nego što je dozvoljeno okrenuti sjedište u smjeru vožnje.



PRAVILAN POLOŽAJ U VOZILU

Opšte informacije

Ovo je unaprijeđeni i-Size sistem za zadržavanje djece. Odobren je u skladu sa UN Regulativom br. R129/04 za upotrebu na i-Size kompatibilnim sjedištima vozila, kako je navedeno od strane proizvođača vozila u njihovim korisničkim priručnicima.

Odgovarajuća sjedišta vozila

- Sjedišta vozila označena i-Size logotipom uglavnom su kompatibilna sa svim i-Size sistemima za zadržavanje djece.
- Međutim, mogu se primjenjivati ograničenja. Provjerite listu kompatibilnosti vozila.

Ako vaše vozilo nema i-Size sjedište

- Provjerite listu kompatibilnosti vozila kako biste utvrdili da li je upotreba moguća.
- Ako vaše vozilo nije navedeno, kontaktirajte naš tim za korisničku podršku radi dodatne pomoći.

Trenutna lista kompatibilnosti (web-link) dostupna je na:

go.cybex-online.com/sirona-g3-car-compatibility

Nije garantovano da se svi položaji sjedenja i nagiba mogu koristiti u svim odobrenim vozilima. Za detalje pogledajte listu kompatibilnosti vozila.

Ako vaše vozilo ne nudi dovoljno prostora, linearna zaštita od bočnog udara (L.S.P) može se preklopiti.

UGRADNJA U VOZILO POMOĆU BASE G / BASE G3

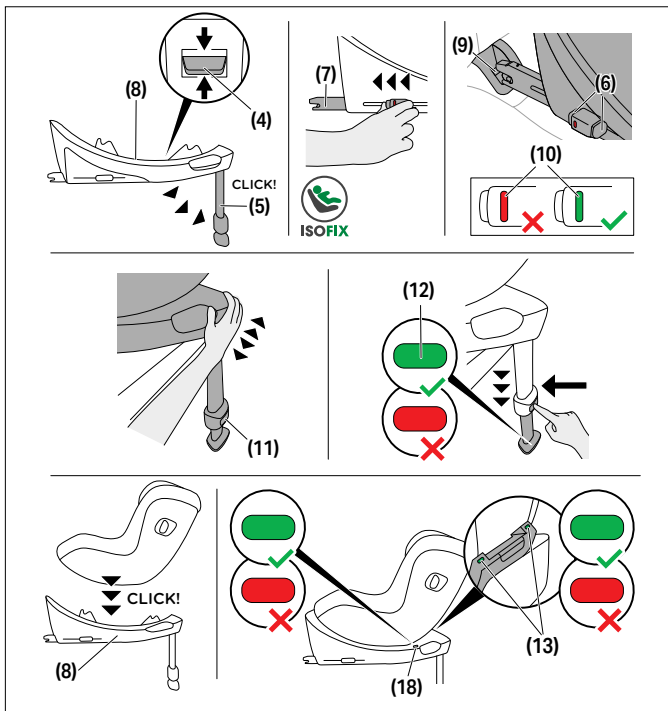

Uvijek obezbijedite da...

- nasloni za leđa u vozilu budu zaključani u uspravnom položaju.
- prilikom postavljanja auto sjedišta na suvozačevo sjedište, podesite sjedište vozila što je više moguće unazad.

💡 Linearna zaštita od bočnog udara (L.S.P) automatski se rasklapa prilikom vađenja auto sjedišta iz pakovanja.

💡 Ovo auto sjedište je isključivo napravljeno za auto sjedišta okrenuta prema naprijed, koja su opremljena ISOFIX-om.

⚠ UPOZORENJE Ako se auto-sjedalo koristi sa bazom, potporna noga mora uvijek biti u direktnom kontaktu sa podom vozila. Ako vaše vozilo ima pregratke za odlaganje stvari u području nogu, obavezno kontaktirajte proizvođača vozila kako biste osigurali da pod automobila može podržati potporna nožicu.

⚠ UPOZORENJE Ne stavljajte nikakve predmete u područje za stopala ispred dječjeg sjedišta.

📌 **NAPOMENA** Na nekim sjedištima za vozila napravljenim od osjetljivih materijala, upotreba auto sjedišta može ostaviti tragove i/ili dovesti do blijedenja boje. Kako biste to izbjegli, možete postaviti prekrivač, peškir ili sličan podmetač ispod auto sjedišta kako biste zaštitili sjedište u vozilu.

1. Držite dugme za kontrolu pravca vožnje (D.D.C.) **(4)** u srednjem položaju i vodite računa da je osnova podešena za automobilska sjedišta okrenuta unazad.
2. Rasklopite potporna nožicu **(5)** dok se ona ne zaključa u svom najistaknutijem položaju.
3. Otpustite dugmad za otpuštanje ISOFIX **(6)** kako biste rasklopili ISOFIX ručice za zaključavanje **(7)**.

💡 ISOFIX dugmad za otpuštanje mogu se otpuštati nezavisno, što omogućuje nezavisno podešavanje ISOFIX ručica za zaključavanje.

4. Gurnite ISOFIX ručice za zaključavanje **(7)** van osnove do njihovog krajnjeg položaja.
5. Postavite osnovu **(8)** na odgovarajuće sjedište u vozilu.
6. Gurnite ISOFIX ručice za zaključavanje **(7)** u ISOFIX tačke usidrenja **(9)** dok se ne uklape uz zvučno „KLIK“. Dva ISOFIX indikatora **(10)** će prijeći iz CRVENE u ZELENU boju.

7. Uvjerite se da je osnova **(8)** sigurna pokušavajući da je izvučete iz ISOFIX tačaka usidrenja **(9)**.
8. Gurnite osnovu **(8)** prema naslonu sjedišta vozila sve dok u potpunosti ne bude u ravni sa naslonom.

 Pokretanje auto sjedišta sa jedne na drugu stranu takođe će ga učvrstiti uz naslon za leđa u vozilu.

9. Pritisnite dugme za podešavanje potporne nožice **(11)** i produžite nožicu sve dok ne dodirne pod vozila.
10. Izvucite potpornu nožicu **(5)** van do sljedećeg položaja zaključavanja kako biste imali optimalan prijenos snage.
11. Pokazivač za potpornu nožicu **(12)** prelazi na ZELENO kad je potporna nožica ispravno postavljena na podu vozila.
12. Postavite auto sjedište na osnovu **(8)**.
13. Obezbijedite da se auto sjedište zaključa na mjestu uz zvučno „KLIK“.
14. Provjerite da li je indikator za zaključavanje sjedišta **(13)** na osnovi ZELEN.
15. Instalacija je završena kada svi indikatori: ISOFIX-pokazivač **(10)**, pokazivač potporne nožice **(12)**, pokazivač zaključanosti auto sjedišta **(13)** i indikator smjera vožnje **(18)** prikazuju ZELEN.

UKLANJANJE IZ VOZILA

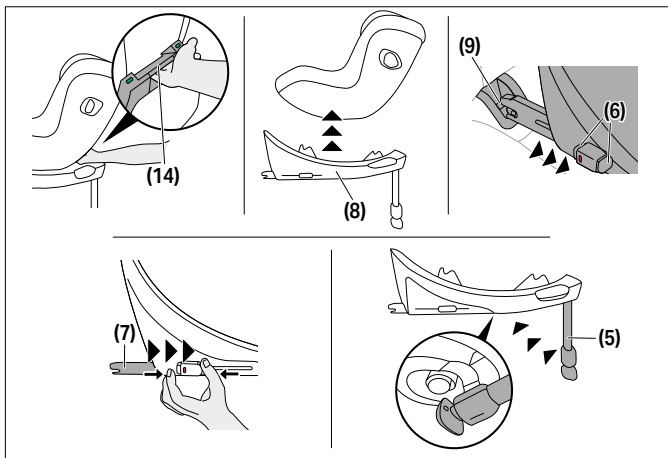

1. Za otključavanje auto sjedišta sa osnove **(8)** povucite ručicu za otpuštanje sjedišta **(14)** prema gore.
2. Lagano nagnite sjedište i podignite ga sa osnove **(8)**.
3. Otključajte ručice za zaključavanje ISOFIX **(7)** na obje strane pritiskom na ISOFIX dugmad za otpuštanje **(6)** i istovremeno ih povucite unazad.
4. Izvucite osnovu **(8)** iz ISOFIX tačaka usidrenja **(9)**.
5. Uklonite osnovu **(8)** i dovedite ručice za zaključavanje ISOFIX **(7)** potpuno unazad u njihove transportne položaje.
6. Pogurajte potpornu nožicu **(5)** nazad u njen originalni položaj i onda je sklopite kako biste uštedjeli prostor.



PODEŠAVANJE NASLONA ZA GLAVU

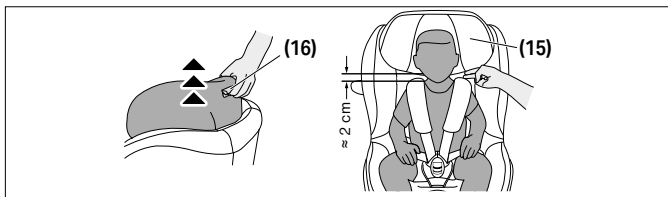

Za podešavanje naslona za glavu **(15)** koristite ručicu za podešavanje naslona za glavu **(16)** koja se nalazi na zadnjoj strani naslona za glavu. Kod podešavanja naslona za glavu **(15)** pobrinite se da ne ostane više od 2 cm (približno širina 2 prsta) između dječjih ramena i naslona za glavu.

FUNKCIJA ROTACIJE BASE G / BASE G3

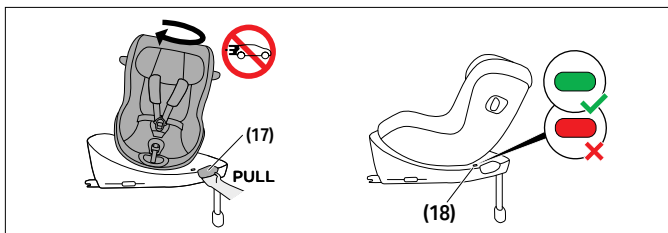

Povucite ručicu za rotaciju auto sjedišta **(17)** na osnovi kako bi okrenuli auto sjedište. Prije nego što krenete na putovanje, uvjerite se da li je auto sjedište pravilno pričvršćeno na svom mjestu i da indikator smjera vožnje **(16)** pokazuje ZELENO.



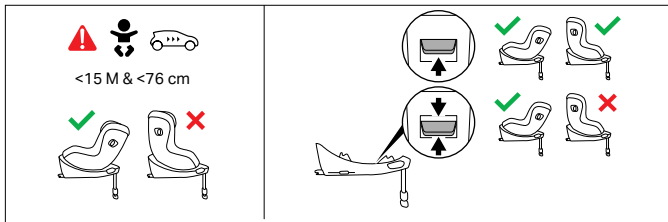

Čim vaše dijete napuni 15 mjeseci i više je od 76 cm, može se prevoziti i okrenuto naprijed. U tu svrhu, postavite dugme za kontrolu pravca u gornji položaj.

- ⚡ Automobilsko sjedište se može koristiti okrenuto unazad za bilo koji uzrast djeteta.

PODEŠAVANJE NAGNUTOG POLOŽAJA

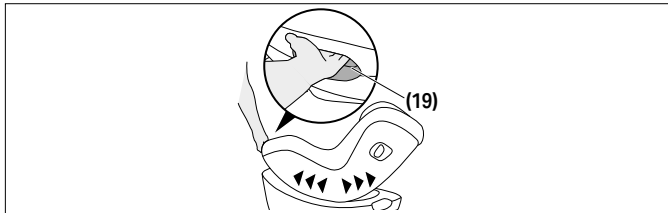

Da biste auto sjedište postavili u željeni nagnuti položaj, pritisnite ručicu za podešavanje položaja **(15)** na prednjoj strani auto sjedišta.

- ⚡ Mi preporučujemo da se koristi najravniji ležeći položaj za djecu koja još uvijek nisu u stanju da samostalno sjede uspravno.
- ⚡ Uvijek obezbjedite da je auto sjedište čujno kliknulo u svoje mjesto kad ga podešavate bilo u ležeći bilo u sjedeći položaj.



OSIGURAVANJE DJETETA

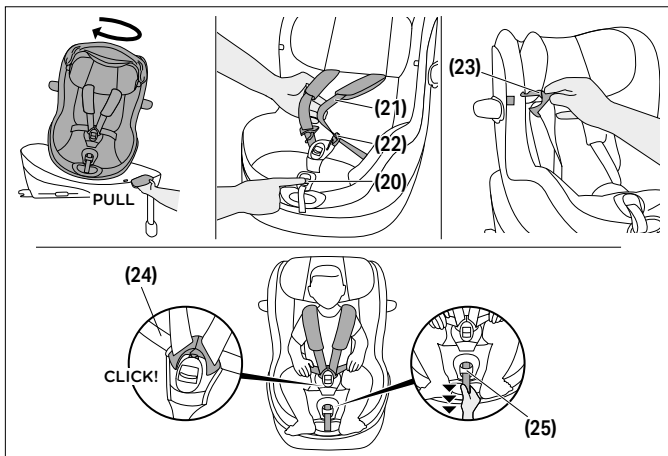

1. Rotirajte auto sjedište u položaj za ukrcavanje.
2. Pritisnite dugme za podešavanje pojasa **(20)** i istovremeno povucite oba pojasa za remena **(21)** da biste ih olabavili.
3. Otpustite kopču pojasa **(22)** snažnim pritiskom crvene tipke.
4. Jezički kopče **(23)** sada se pomoću pričvršćenih petlji mogu pričvrstiti na naznačena mjesta na poklopcu.
5. Postavite dijete u auto sjedište sa pozadinom prema nazad.
6. Postavite ramene pojaseve **(21)** direktno preko djetetovih ramena.
7. Postavite oba jezička kopče **(23)** zajedno i zaključajte ih u kopči pojasa **(22)**. Trebali biste čuti zvučno "KLIK".



- Ako koristite sjedište sa SensorSafe kopčom, pritisnite zatvarač dok ne čujete zvučni "KLIK" i gurnite na dolje zatvoreni držač prema kopči pojasa **(22)**.
- Pritegnite pojaseve za krilo **(24)**, a zatim povucite središnji pojas za podešavanje **(25)** da biste zategnuli pojaseve za ramena **(21)** dok ne nalegnu uz tijelo vašeg djeteta.

 Pojas bi se trebao uklopiti dovoljno zategnuto tako da nije moguće napraviti nabor ni na jednoj od traka.

- Kod upotrebe SensorSafe kopče, postavite kopču direktno ispod jastučića za ramena.
- Okrenite sjedište u željeni položaj za vožnju. Smjer okrenut prema naprijed dopušten je samo za djecu stariju od 15 mjeseci i veličinu od 76 cm.

PREKLAPANJE U LINEARNOJ ZAŠTITI OD BOČNOG UDARA

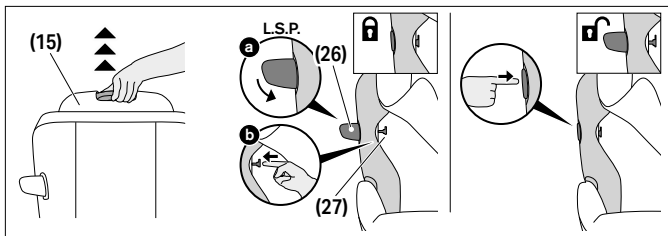

Za preklapanje u linearnoj zaštiti od bočnog udara (L.S.P.) **(26)**, postupite kako slijedi:

- Povucite naslon za glavu **(15)** u njegov najviši položaj i preklopite pokrivač naslona za glavu prema gore kako biste otkrili dugme za zaključavanje L.S.P. **(27)**.
- Zatvorite linearnu zaštitu od bočnog udara (L.S.P.) **(26)** i držite je pritisnutu nadolje. Pritisnite dugme za zaključavanje L.S.P. **(27)** prema van.

3. Čim se dugme za zaključavanje L.S.P (**27**) do kraja pritisne, može se otpustiti linearna zaštita od bočnog udara (L.S.P) (**26**).

Za rasklapanje linearne zaštite od bočnog udara (L.S.P.) (**26**) ponovno snažno pritisnite područje na L.S.P. označeno sa „PRESS“.

UKLANJANJE I PONOVO POSTAVLJANJE POKRIVAČA AUTO SJEDIŠTA



⚠ UPOZORENJE Auto sjedište se nikada ne smije koristiti bez pokrivača auto sjedišta. Osigurajte da se koristi samo originalni CYBEX pokrivač za sjedište, jer je ovaj pokrivač sastavni dio performansi sigurnosnog vezivanja. Rezervne presvlake možete nabaviti kod svog prodavača.

Navlaka auto sjedalice sastoji se od 4 dijela: glavne navlake, navlake naslona za glavu i dvije ramenske podloge. Pričvršćene su za sjedalicu na više mjesta pomoću drukera i čičak traka.

Za skidanje navlaka postupite na sljedeći način:

1. Pritisnite dugme za podešavanje pojasa (**20**) i istovremeno povucite oba ramena pojasa (**21**) da biste ih olabavili.
2. Otključajte kopču pojasa (**22**) snažnim pritiskom na crveno dugme.
3. Uklonite obje ramenske podloge.
4. Uklonite umetak za novorođenčad, ako se još koristi.
5. Otvorite sve drukere na zadnjoj strani navlake naslona za glavu.
6. Skinite materijal navlake sa ručice za podešavanje naslona za glavu (**16**) na zadnjoj strani naslona za glavu.
7. Uklonite navlaku naslona za glavu.
8. Odvojite glavnu navlaku od predviđenog kontura i oko središnjeg pojasa za podešavanje, zatim je uklonite.

Za ponovno postavljanje navlake slijedite korake obrnutim redoslijedom.



ČIŠĆENJE

Ako je kupljeno sa umetkom za novorođenčad **(1)**, ispunja se mora ukloniti prije pranja. U tu svrhu postoje otvori na tkanini.

⚠ UPOZORENJE Presvlaka je sastavni dio sigurnosnog dizajna autosjedačice. Stoga se autosjedačica nikada ne smije koristiti bez presvlake ili s presvlakom druge autosjedačice.

ⓘ NAPOMENA Pokrivač se može prati samo na 30°C u programu pranja za osjetljivi veš, jer u protivnom može doći do promjene boje presvlake. Pokrivač perite odvojeno od ostalog veša i nemojte ga sušiti u sušilici ili na direktnoj sunčevoj svjetlosti!

ⓘ NAPOMENA Nikad ne koristite gruba sredstva za čišćenje niti bjelilo! Plastični dijelovi mogu se čistiti blagim sredstvom za čišćenje i mlakom vodom.

NJEGA PROIZVODA

Da bi vaše auto sjedište pružilo maksimalnu zaštitu, neophodno je pridržavati se sljedećih tačaka:

- Svi glavni dijelovi auto sjedišta moraju se redovno provjeravati na oštećenja. Mehanički dijelovi moraju raditi bez problema.
- Uvjerite se da auto sjedište nije zaglavljeno između tvrdih dijelova kao što su vrata automobila, šine sjedišta itd., što može oštetiti sjedište.
- Ako, na primjer, auto sjedište padne, mora ga proizvođač testirati prije ponovne upotrebe.

ŽIVOTNI VIJEK PROIZVODA

Ovo auto sjedište je dizajnirano da može ispuniti svoje predviđene funkcije pri uobičajenoj upotrebi tokom životnog vijeka proizvoda do 8 godina. Postepeno habanje plastike, na primjer uzrokovano izlaganjem sunčevoj svjetlosti (UV), može uzrokovati blago pogoršanje svojstava proizvoda.

Budući da su vrlo velike temperaturne fluktuacije i drugi nepredvidivi stresovi uobičajeni u vozilima, potrebno je pridržavati se sljedećih tačaka:

- Ako je vozilo direktno izloženo jakom suncu duže vrijeme, auto sjedište mora biti uklonjeno iz vozila ili prekriveno laganom tkaninom.
- Redovno provjeravajte sve plastične i metalne dijelove sjedišta na oštećenja ili promjenu oblika ili boje. Ako primijetite bilo kakvu promjenu na auto sjedištu, sjedište mora biti odbačeno ili provjereno i eventualno zamijenjeno od strane proizvođača.
- Promjene na tkanini, posebno izbljedjenje, su normalne kada se koristi u vozilu i ne utiču na funkciju sjedišta.

ODLAGANJU

Da bismo zaštitili životnu sredinu, molimo korisnika da razdvoji i odloži otpad koji nastaje na početku (ambalaža) i na kraju (dijelovi proizvoda) životnog vijeka auto sjedišta.

Uklanjanje otpada se organizuje na različite načine u zavisnosti od lokalnih vlasti. Da biste osigurali da se auto sjedište odlaže u skladu sa propisima, kontaktirajte agenciju za uklanjanje otpada ili lokalne vlasti u vašem području. Uvijek poštujujte propise o odlaganju otpada u vašoj zemlji.

⚠ UPOZORENJE Opasnost od gušenja! Držite plastični materijal za pakovanje van domašaja vašeg djeteta!

PROIZVOĐAČKA GARANCIJA

CYBEX GmbH (Riedingerstr. 18, 95448 Bayreuth, Njemačka) daje vam garanciju od 3 godine za ovaj proizvod. Garancija važi u zemlji gdje je ovaj proizvod prvobitno prodat kupcu od strane trgovca na malo. Sadržaj garancije i svi itni podaci potrebni za utvrđivanje garancije mogu se pronaći na našoj početnoj stranici **go.cybex-online.com/manufacture-warranty-car-seats**. Ako je garancija prikazana u opisu artikla, vaša zakonska prava u vezi kvarova u odnosu na nas ostaju netaknuta.

दृश्य भाषा

⚠ चेतावनी

संकेत शब्द एक संभावित खतरनाक स्थिति को इंगित करता है जो, यदि टाली नहीं गई, तो मृत्यु या गंभीर चोट का कारण बन सकती है।

ⓘ सूचना

संकेत शब्द एक संभावित खतरनाक स्थिति को इंगित करता है जो, यदि टाली नहीं गई, तो उत्पाद या अन्य संपत्ति को नुकसान पहुंचा सकती है।



कार सीट का उपयोग आसान बनाने के लिए सुझाव और विशेषताएं।



सही



गलत



ट्यूटोरियल वीडियो*



सामग्री तालिका पर वापस जाएं*

*केवल डिजिटल उपयोग मार्गदर्शिका

सुरक्षा	655
उत्पाद के भाग	659
सीट के वभिन्न उपयोग	660
वाहन में सही पोजीशन	661
BASE G / BASE G3 का इस्तेमाल करके गाड़ी में इंस्टॉलेशन	662
वाहन से हटाने पर	665
हेडरेस्ट संतुलित करना	666
रोटेशन फंक्शन बेस G / G3	666
झुकी हुई स्थिति का समाधान	667
बच्चे को सुरक्षित करना	668
लाइन साइड-इंपैक्ट प्रोटैक्शन को तह में करना	669
सीट कवर को हटाना और फरि से जोड़ना	670
सफाई	670
उत्पाद देखभाल	671
उत्पाद जीवनकाल	671
नपिटान	671
नरिमाता की वारंटी	672



प्रमाणीकरण

UN R129/04

CYBEX Sirona G3

आयु: लगभग 3 महीने – लगभग 4 वर्ष

साइज रेंज: 61 – 105 सेमी

वजन: अधिकतम 19 किग्रा

अपनी कार की सीट चुनते समय **Sirona G3** को तरजीह देने के लिए धन्यवाद।

सुरक्षा

महत्वपूर्ण अपने वाहन में कार की सीट स्थापित करने से पहले इस प्रयोग-निर्देशिका को सावधानी से पढ़ें और भविष्य के संदर्भ के लिए इसे हमेशा अपने पास रखें।

⚠ चेतावनी

मृत्यु हो सकती है या गंभीर चोट लग सकती है यदि आप निर्माता के निर्देशों का पालन नहीं करते हैं। अपने बच्चे को पूरी तरह से सुरक्षित रखने के लिए, यह बहुत जरूरी है कि आप कार की सीट का प्रयोग इस मैनुअल में दिए गए निर्देशों के अनुसार करें।

⚠ चेतावनी

अनधिकृत संशोधित कार सीटों का उपयोग करने पर मृत्यु हो सकती है या गंभीर चोट लग सकती है। प्रमाणन प्राधिकरण की मंजूरी के बिना, कार की सीट को किसी भी तरह से संशोधित या किसी चीज से जोड़ा नहीं जा सकता है।

महत्वपूर्ण जानकारी

- यह कार सीट UN R129/04 के अनुसार अधिकृत है।
- बच्चे की उम्र 15 महीने से अधिक होने से पहले और कम से कम 76 सेमी तक की लम्बाई होने से पहले फॉरवर्ड फेसिंग स्थिति का उपयोग न करें। यदि बच्चे का अधिकतम वजन 19 किलोग्राम या लम्बाई 105 सेमी से अधिक हो गई है तो अब इसका उपयोग न करें।
- यह कार सीट केवल उन वाहन सीटों पर लगाई जा सकती है जो वाहन मैनुअल के अनुसार चाइल्ड रेस्ट्रेंट सिस्टम के उपयोग के लिए अनुमोदित हैं।
- इस कार सीट का उपयोग केवल ISOFIX का उपयोग करके लगाए गए Base G / Base G3 के संयोजन में किया जा सकता है।
- निर्देशों में वर्णित और चाइल्ड रेस्ट्रेंट पर चिह्नित लोड-बिअरिंग कांटेक्ट पॉइंट्स के अलावा किसी भी अन्य का उपयोग न करें।

- कार सीट को सर्वोत्तम सुरक्षित रखने के लिए, हमेशा डोर-साइड लिनियर साइड-इम्पैक्ट प्रोटेक्शन (L.S.P) का उपयोग करें।
- कार की सीट को लिनियर साइड-इम्पैक्ट प्रोटेक्शन (L.S.P.) को बिना खोले भी उपयोग के लिए भी परखा और अनुमोदित किया गया है।
- यदि कार की सीट का उपयोग सामने वाले यात्री की सीट पर किया जाता है या कोई अन्य व्यक्ति वाहन की पिछली सीट पर बैठा हो, तो वाहन के अंदर की ओर स्थित लिनियर साइड-इम्पैक्ट प्रोटेक्शन (L.S.P.) को मोड़ा जाना चाहिए।
- सुनिश्चित करें कि आपके ड्राइव शुरू करने से पहले वाहन के दरवाजे का सामना कर रहे रैखिक साइड-इम्पैक्ट प्रोटेक्शन (L.S.P) पूरी तरह से मुड़ा हुआ है।
- किसी दुर्घटना की स्थिति में इष्टतम प्रभाव डालने के लिए हार्नेस पर लैप बेल्ट आपके बच्चे की कमर के जितना संभव हो उतना नीचे लगी होनी चाहिए।
- प्रत्येक यात्रा से पहले यह सुनिश्चित कर लें कि फाइव-पॉइंट हार्नेस सही ढंग से एडजस्ट किया गया है और बच्चे के शरीर में कसकर फिट किया गया है। बेल्ट कभी भी मुड़ी नहीं होनी चाहिए!
- केवल एक बेहतर ढंग से समायोजित हेडरेस्ट आपके बच्चे को अधिकतम सुरक्षा और आराम प्रदान कर सकता है, जब यह सुनिश्चित हो कि शोल्डर बेल्ट उचित ढंग से फिट की गयी है।
- ड्राइविंग करते समय, कार की सीट को हमेशा रियरवर्ड या फॉरवर्ड फेसिंग पोजीशन में लॉक किया जाना चाहिए।
- हमेशा यह सुनिश्चित करें कि वाहन के दरवाजे को बंद करते समय या बैक सीट को समायोजित करते समय कार सीट किसी भी सतह से दबी न हो।
- इस कार सीट का उपयोग 8 साल से ज्यादा न करें। कार सीट अपने उत्पाद के जीवनकाल के दौरान हाई स्ट्रेस के संपर्क में आती है, जिसके कारण जैसे-जैसे समय बीतता है इसकी सामग्रियों की गुणवत्ता में परिवर्तन आता है।
- ऐसे किसी भी हिस्से को खोलने का प्रयास न करें जिसे हटाने के लिए नहीं बनाया गया है, न ही उसमें कोई संशोधन करें या सीट में कोई हिस्सा जोड़ें। यदि गैर-मूल पुर्जों या एक्सेसरीज़ का उपयोग किया जाता है तो वारंटी अमान्य हो जाएगी।
- कार सीट को स्वयं घरेलू कचरे के माध्यम से निपटाने का प्रयास न करें। कृपया इस उपयोगकर्ता गाइड में दिए गए निपटान निर्देशों का पालन करें।

सुरक्षा निर्देश

⚠ चेतावनी



फ्रंट एयरबैग से चोट का खतरा

एक्टिवेटेड फ्रंट एयरबैग के साथ फ्रंट पैसेंजर सीट पर इस कार सीट को लगाने की अनुमति नहीं है। दुर्घटना की स्थिति में यह आपके बच्चे को चोट पहुंचा सकता है।

- फ्रंट एयरबैग को निष्क्रिय करें।

⚠ चेतावनी

असुरक्षित कार सीट से चोट का खतरा

आपातकालीन ब्रेक लगाने या किसी दुर्घटना की स्थिति में, असुरक्षित कार सीट आपके बच्चे को चोट पहुंचा सकती है।

- कार की सीट हमेशा इस्तेमाल में न होने पर भी वाहन में सही ढंग से सुरक्षित होनी चाहिए।

⚠ चेतावनी

असुरक्षित वस्तुओं के कारण चोट का खतरा

आपातकालीन ब्रेक लगाने या किसी दुर्घटना की स्थिति में, असुरक्षित वस्तुएं आपके बच्चे या अन्य यात्रियों को चोट पहुंचा सकती हैं।

- वाहन में मौजूद सामान या कोई अन्य वस्तु हमेशा मजबूती से सुरक्षित की जानी चाहिए।

⚠ चेतावनी

अत्यधिक तापमान के कारण जानलेवा खतरा

यदि बच्चे लंबे समय तक अत्यधिक तापमान के संपर्क में रहते हैं, तो चोट या यहां तक कि मृत्यु का खतरा होता है।

- अपने बच्चे को कभी भी गाड़ी में अकेला न छोड़ें!

⚠ चेतावनी

गर्म पुर्जों से जलने का खतरा

चाइल्ड रेस्ट्रेंट सिस्टम के हिस्से धूप में गर्म हो सकते हैं और संभावित रूप से आपके बच्चे की त्वचा को जला सकते हैं।

- अपने बच्चे और कार की सीट को सीधे धूप के संपर्क से बचाएं।

⚠ चेतावनी**क्षतिग्रस्त कार सीट से चोट का खतरा**

दुर्घटना से कार की सीट को नुकसान हो सकता है जो नग्न आंखों से पहचाने जाने योग्य नहीं हो सकता है।

- कृपया दुर्घटना के बाद सीट को बदल दें। संशय होने पर, कृपया अपने डीलर या निर्माता से सलाह लें।



उत्पाद के भाग

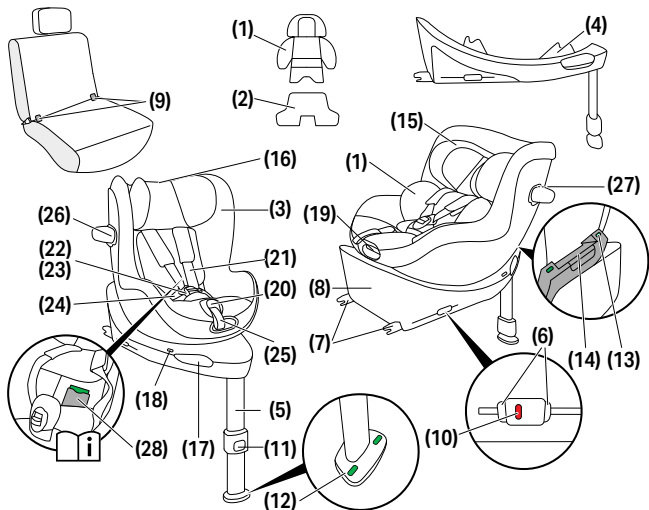











- (1) न्यूबोर्न इनले
(यदि खरीदा गया हो)
- (2) वैकल्पिक अतिरिक्त इंसर्ट
(यदि खरीदा गया हो)
- (3) साइज इंडिकेटर
- (4) ड्राइविंग डायरेक्शन कंट्रोल
(D.D.C.)
- (5) लोड लेग
- (6) ISOFIX- रिलीज बटन
- (7) ISOFIX- लॉकिंग आर्म्स
- (8) बेस
- (9) ISOFIX- एंकरेज पॉइंट्स
- (10) ISOFIX- इंडिकेटर
- (11) लोड लेग एडजस्टमेंट बटन

- (12) लोड लेग इंडिकेटर
- (13) सीट लॉकिंग इंडिकेटर
- (14) सीट रिलीज हैंडल
- (15) हेडरेस्ट
- (16) हेडरेस्ट एडजस्टमेंट हैंडल
- (17) सीट घुमाने वाला हैंडल
- (18) ड्राइविंग डायरेक्शन इंडिकेटर
- (19) पोजीशन एडजस्टमेंट हैंडल
- (20) बेल्ट एडजस्टमेंट बटन
- (21) शोल्डर बेल्ट
- (22) बेल्ट बकल
- (23) बकल टंग
- (24) लैप बेल्ट
- (25) सेंट्रल एडजस्टमेंट बेल्ट

- (26) लिनियर साइड-इम्पैक्ट प्रोटेक्शन (L.S.P.)
- (27) एल.एस.पी. लॉकिंग बटन
- (28) उपयोगकर्ता गाइड कम्पार्टमेंट

सीट के विभिन्न उपयोग

40 – 105 cm, 0 M – approx. 4 Y max. 19 kg	76 – 105 cm, > 15 M – approx. 4 Y max. 19 kg
	

		
 40 – 48 cm		
 49 – 60 cm		
 61 – 105 cm		

🕒 न्यूबोर्न इनले का उपयोग आपके बच्चे की सुरक्षा के लिए किया जाता है और इसका उपयोग तब तक किया जाना चाहिए जब तक वे 60 सेमी की ऊंचाई तक नहीं पहुंच जाते।

एक न्यूबोर्न इनले **(1)** (यदि खरीदा गया हो) पहले से ही कार सीट में रखा गया है, जिससे कार सीट का उपयोग 49 सेमी की ऊंचाई से किया जा सकता है।

विशेष रूप से छोटे नवजात शिशुओं के लिए वैकल्पिक अतिरिक्त इंसर्ट **(2)** (यदि खरीदा गया हो) के साथ, कार सीट का उपयोग 40 सेमी से किया जा सकता है। यह इंसर्ट समय से पहले जन्मे और नवजात शिशुओं की बैठने की स्थिति में सुधार करता है।

जब बच्चा 48 सेमी से अधिक हो जाए तो इसे हटा देना चाहिए।

यदि आपका बच्चा पहली बार कार सीट का उपयोग करते समय 48 सेमी से अधिक है, तो इंसर्ट की आवश्यकता नहीं है।

यदि बच्चा 60 सेमी से अधिक है तो न्यूबोर्न इनले **(1)** हटा दें।

साइज इंडिकेटर **(3)** न्यूनतम ऊंचाई दिखाता है, जिसे आपके बच्चे को आगे की ओर सीट बदलने से पहले प्राप्त करना आवश्यक है।

वाहन में सही पोजीशन

सामान्य जानकारी

यह एक उन्नत i-Size बाल प्रतिबंध प्रणाली है। यह संयुक्त राष्ट्र विनियमन संख्या R129/04 के अनुसार स्वीकृत है और i-Size संगत वाहन सीटिंग स्थितियों में उपयोग के लिए है, जैसा कि वाहन निर्माताओं द्वारा उनके वाहन उपयोग मैनुअलों में दर्शाया गया है।

उपयुक्त वाहन सीटें

- i-Size लोगो से चिह्नित वाहन सीटें सामान्यतः सभी i-Size बाल प्रतिबंध प्रणालियों के साथ संगत होती हैं।
- हालांकि, कुछ सीमाएँ लागू हो सकती हैं। कृपया वाहन संगतता सूची की जाँच करें।

यदि आपके वाहन में i-Size सीट नहीं है

- यह सत्यापित करने के लिए वाहन संगतता सूची की जाँच करें कि उपयोग संभव है या नहीं।
- यदि आपका वाहन सूची में नहीं है, तो कृपया आगे की सहायता के लिए हमारी ग्राहक सेवा टीम से संपर्क करें।

वर्तमान संगतता सूची (वेब-लिंक) यहाँ उपलब्ध है:

go.cybex-online.com/sirona-g3-car-compatibility

यह गारंटी नहीं है कि सभी बैठने और झुकाने की स्थितियाँ सभी स्वीकृत वाहनों में उपयोग की जा सकें। विवरण के लिए वाहन संगतता सूची देखें।

यदि आपके वाहन में पर्याप्त स्थान नहीं है, तो रैखिक साइड-प्रोटेक्शन प्रोटेक्शन (L.S.P) को मोड़ा जा सकता है।

BASE G / BASE G3 का इस्तेमाल करके गाड़ी में इंस्टॉलेशन

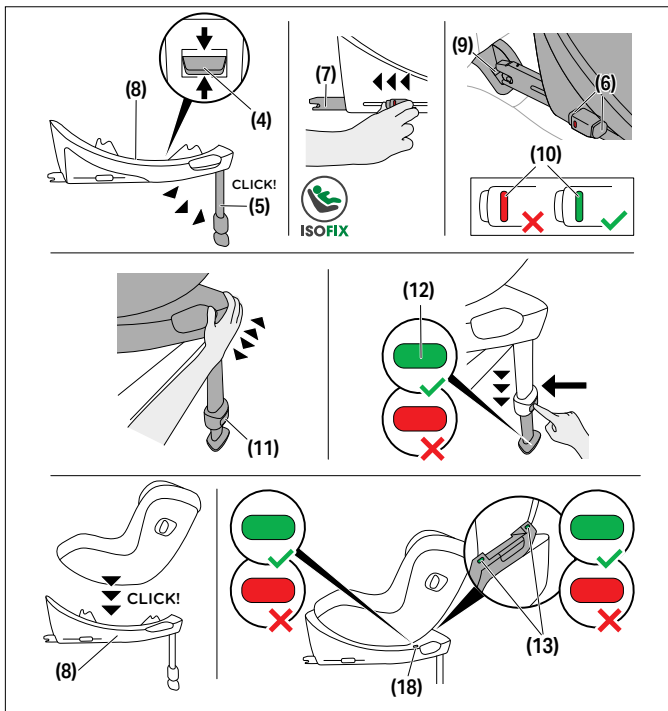

हमेशा सुनिश्चित करें कि...

- वाहन में बैकरेस्ट उनके अपराइट पोजीशन में लॉक है।
- सामने की सीट पर कार की सीट को सेट करते समय, वाहन की सीट को यथासंभव पीछे की ओर एडजस्ट करें

🔊 पैकेजिंग से कार की सीट निकालते समय रैखिक साइड-इम्पैक्ट प्रोटेक्शन (L.S.P) स्वचालित रूप से मुड़ जाता है।

🔊 कार की सीट विशेष रूप से फॉरवर्ड फेसिंग कार सीटों के लिए बनाई गई है, जो ISOFIX से लैस हैं।

⚠️ **चेतावनी** หากใช้คาร์ซีทพร้อมฐาน เขาค้ำยันจะต้องสัมผัสกับพื้นของยานพาหนะโดยตรงเสมอ หากยานพาหนะของคุณมีช่องเก็บของในบริเวณวางเก้าอี้โปรดติดต่อผู้ผลิตยานพาหนะเพื่อให้แน่ใจว่าพื้นสามารถรองรับเขาค้ำยันได้

⚠️ **चेतावनी** बच्चे की सीट के सामने पैर वाले क्षेत्र में कोई वस्तु न रखें।

① **सूचना** सूचना कुछ वाहन सीटों के संवेदनशील सामग्री से बने होने पर, कार सीटों का उपयोग निशान छोड़ सकता है और/या रंग बिगाड़ सकता है। इसे रोकने के लिए, आप वाहन की सीट की सुरक्षा के लिए कार की सीट के नीचे कंबल, तौलिया या इसी तरह का कोई समान रख सकते हैं।

1. ड्राइविंग डायरेक्शन कंट्रोल (D.D.C.) बटन **(4)** को मध्य स्थिति में रखें और सुनिश्चित करें कि बेस पीछे की ओर वाली कार सीटों के लिए एडजस्ट किया गया है।
2. लोड लेग **(5)** को तब तक मोड़ें जब तक कि वह अपनी सबसे अग्रणी स्थिति में न लॉक हो जाए।
3. ISOFIX- लॉकिंग आर्म्स **(7)** को बड़ा करने के लिए ISOFIX- रिलीज़ बटन **(6)** रिलीज़ करें।

🔊 ISOFIX रिलीज़ बटन दोनों को स्वतंत्र रूप से छोड़ा जा सकता है जिससे ISOFIX लॉकिंग आर्म्स को स्वतंत्र रूप से समायोजित किया जा सके।

4. ISOFIX- लॉकिंग आर्म्स **(7)** को बेस से जितना दूर संभव हो उतना दूर तक धकेलें।
5. वाहन में बेस **(8)** को उचित सीट पर रखें।
6. ISOFIX-लॉकिंग आर्म्स **(7)** को ISOFIX एंकरेज पॉइंट्स **(9)** में तब तक दबाएं, जब तक कि ये एक "क्लिक" की आवाज़ के साथ लॉक न हो जाए। दो ISOFIX इंडीकेटर्स **(10)** लाल से हरे हो जाएंगे।
7. कार सीट को ISOFIX- एंकरेज पॉइंट **(9)** से बाहर खींचने की कोशिश करके यह सुनिश्चित करें कि यह सुरक्षित है।
8. बेस **(8)** को वाहन सीट के बैकरेस्ट की ओर तब तक पुश करें जब तक यह बैकरेस्ट के साथ पूरी तरह से अलाइन नहीं हो जाता है।

कार की सीट का एक कोने से दूसरे कोने तक ले जाना भी इसे वाहन बैकग्रेस्ट के विरुद्ध सिकोड़ देगा।

9. लोड लेग एडजस्टमेंट बटन दबाएं **(11)** और लेग को तब तक फैलाएं जब तक वह वाहन के फर्श को न छू ले।
10. लोड लेग **(5)** को इष्टतम बल संचरण सुनिश्चित करने के लिए अगली लॉकिंग पोजीशन से बाहर खींचें।
11. लोड लेग इंडिकेटर **(12)** स्विच तब हरा हो जाता है जब लोड लेग वाहन के फर्श पर सही ढंग से पोजीशन होता है।
12. कार सीट को बेस **(8)** पर रखें।
13. कृपया सुनिश्चित करें कि यह एक "क्लिक" की आवाज़ के साथ जगह पर लॉक हो गया हो।
14. जांचें कि क्या बेस पर सीट लॉकिंग इंडिकेटर **(13)** हरा है या नहीं।
15. इंस्टॉलेशन तब पूरा माना जाता है जब सभी इंडिकेटर: ISOFIX-इंडिकेटर **(10)**, लोड लेग इंडिकेटर **(12)**, सीट लॉकिंग इंडिकेटर **(13)** और ड्राइविंग डायरेक्शन इंडिकेटर **(18)** हरा दिखाते हैं।

वाहन से हटाने पर

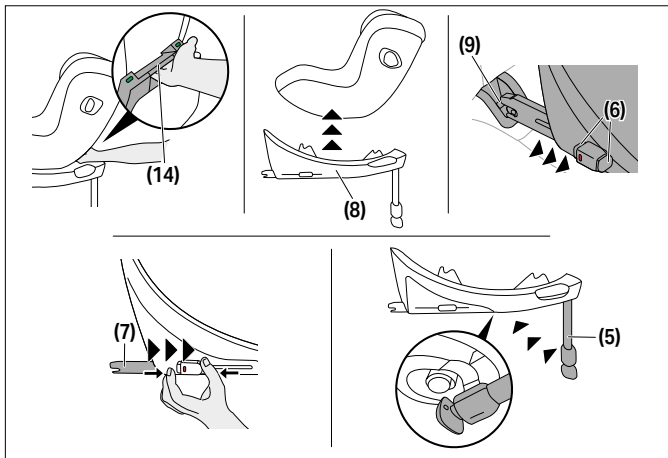

1. कार की सीट को बेस (8) से अनलॉक करने के लिए, सीट रिलीज हैंडल (14) को ऊपर खींचें।
2. सीट को थोड़ा सा झुकाएं और इसे बेस (8) से ऊपर उठाएं।
3. ISOFIX- रिलीज़ बटन (6) दबाकर और एक ही समय में उन्हें वापस खींचकर दोनों तरफ ISOFIX- लॉकिंग आर्म्स (7) को अनलॉक करें।
4. ISOFIX- एंकरेज पॉइंट (9) से बेस (8) को बाहर निकालें।
5. बेस (8) को निकालें और ISOFIX- लॉकिंग आर्म्स (7) को पूरी तरह से वापस उनके ट्रांसपोर्ट पोजिशन में स्लाइड करें।
6. लोड लेग (5) को वापस उसकी मूल स्थिति में धकेलें और फिर उसे सुरक्षित जगह में मोड़ दें।



हेडरेस्ट संतुलित करना

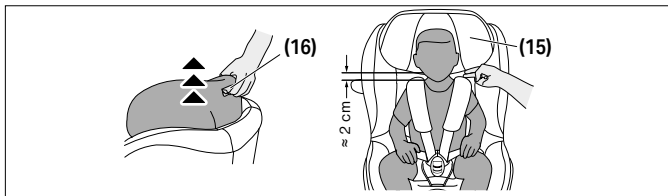

हेडरेस्ट (15) को समायोजित करने के लिए हेडरेस्ट के पीछे स्थित हेडरेस्ट एडजस्टमेंट हैंडल (16) का उपयोग करें। हेडरेस्ट (15) को समायोजित करते समय सुनिश्चित करें कि बच्चे के कंधों और हेडरेस्ट के बीच 2 सेमी से अधिक (लगभग दो उंगलियों की चौड़ाई) का अंतर न रहे।

रोटेशन फ़ंक्शन बेस G / G3

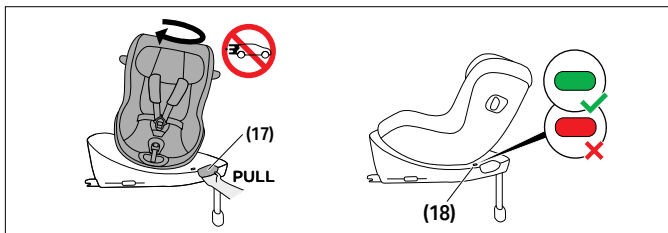

कार की सीट को घुमाने के लिए सीट रोटेशन हैंडल (17) को बेस पर खींचें। अपनी यात्रा शुरू करने से पहले, सुनिश्चित करें कि सीट ठीक से लॉक है और ड्राइविंग डायरेक्शन इंडिकेटर (18) हरा दिखाता है।



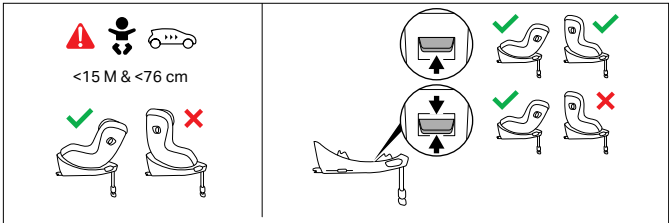

जैसे ही आपका बच्चा 15 महीने से बड़ा और 76 cm से अधिक लंबा हो जाता है, उसे आगे की ओर मुंह करके भी ले जाया जा सकता है। इस उद्देश्य के लिए, दिशा नियंत्रण बटन को टॉप पोजीशन पर सेट करें।

💡 कार की सीट को इसकी पूरे बच्चे के आकार की सीमा के लिए पीछे की ओर इस्तेमाल किया जा सकता है।

झुकी हुई स्थिति का समाधान

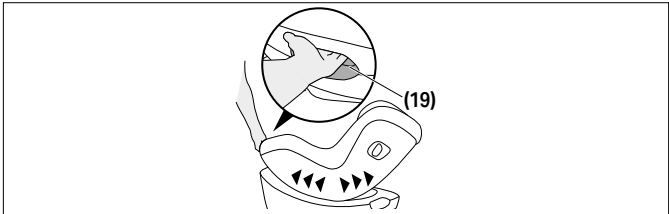

कार की सीट को वांछित रीलाइन स्थिति में समायोजित करने के लिए, कार की सीट के सामने स्थिति एडजस्टमेंट हैंडल (15) दबाएं।

💡 हम उन बच्चों के लिए सपाट लेटी हुई पोजीशन का उपयोग करने की सलाह देते हैं जो अभी तक स्वतंत्र रूप से (बिना किसी सहारे के) बैठने में सक्षम नहीं हैं।

💡 हमेशा सुनिश्चित करें कि जब कार सीट को लेटने या बैठने की स्थिति में समायोजित किया जाता है, तो यह क्लिक की आवाज करती है।

बच्चे को सुरक्षित करना

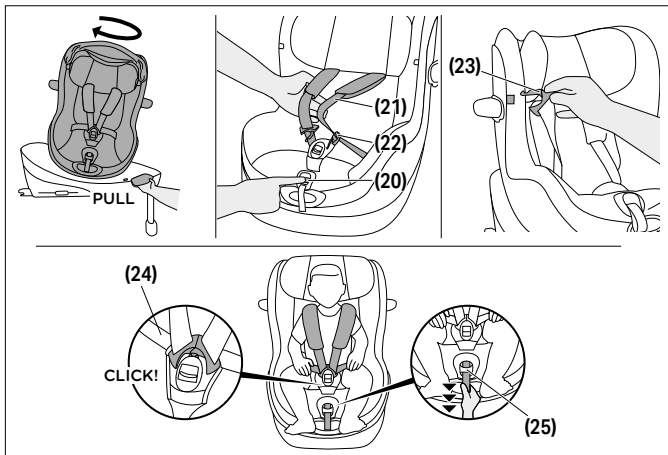

1. सीट को बोर्डिंग पोजीशन में घुमाएं।
2. बेल्ट एडजस्टमेंट बटन (20) दबाएं और उन्हें ढीला करने के लिए उसी समय दोनों शोल्डर बेल्ट (21) खींचें।
3. लाल बटन को मजबूती से दबाकर बेल्ट बकलस (22) को पूर्ववत करें।
4. बकलस टंग (23) अब एकीकृत छोरों का उपयोग करके कवर पर संकेतित स्थानों से जुड़ी हो सकती है।
5. अपने बच्चे को पीठ ओर उनके नितंबों के सहारे कार सीट पर रखें।
6. शोल्डर बेल्ट (21) को सीधे अपने बच्चे के कंधों पर रखें।
7. दोनों बकलस टंग (23) को एक साथ लगाएं और उन्हें बेल्ट बकलस (18) में उनकी जगह पर लॉक कर दें। आप एक "क्लिक" की आवाज सुनेंगे।
8. यदि आप सेंसरसेफ़ क्लिप के साथ सीट का उपयोग कर रहे हैं, तो क्लिप को तब तक पुश करें जब तक कि आप एक "क्लिक" की आवाज न सुनें और क्लोज़्ड क्लिप को नीचे बेल्ट बकलस (22) की ओर स्लाइड करें।

9. लैप बेल्ट (24) को कस लें और फिर शोल्डर बेल्ट (21) को कसने के लिए सेंट्रल एडजस्टमेंट बेल्ट (25) पर खींचें, जब तक कि वे आपके बच्चे के शरीर से चिपक न जाये।

💡 हार्नेस को काफी टाइट करके फिट किया जाये ताकि किसी भी पट्टी में फोल्ड न पड़े।

10. सेंसरसेफ क्लिप का उपयोग करते समय, क्लिप को सीधे कंधे के पैड से नीचे रखें।
11. सीट को वांछित ट्रेवल पोजिशन में घुमाएं। फॉरवर्ड फेसिंग दिशा की अनुमति केवल 15 महीने से अधिक उम्र और 76 सेमी के आकार के बच्चों के लिए है।

लाइन साइड-इंपैक्ट प्रोटेक्शन को तह में करना

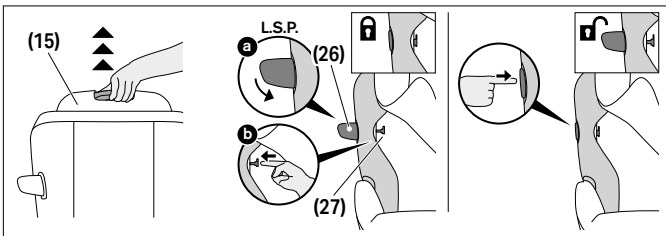

रैखिक साइड-प्रोटेक्शन प्रोटेक्शन (L.S.P.) को मोड़ने के लिए (26), इस प्रकार आगे बढ़ें:

1. हेडरेस्ट (15) को उसके ऊपर की स्थिति में खींचें और L.S.P लॉकिंग बटन (27) को देखने के लिए हेडरेस्ट कवर को ऊपर की ओर मोड़ें।
2. रैखिक साइड-इंपैक्ट प्रोटेक्शन (L.S.P) (26) को बंद करें और इसे नीचे दबाए रखें। L.S.P लॉकिंग बटन (27) को बाहर की ओर धकेलें।
3. जैसे ही L.S.P लॉकिंग बटन (27) को इसके सबसे पीछे की ओर धकेला जाता है, रैखिक साइड-प्रोटेक्शन प्रोटेक्शन (L.S.P) (26) को मुक्त किया जा सकता है।

रैखिक साइड-प्रोटेक्शन प्रोटेक्शन (L.S.P.) को मोड़ने के लिए (26) फिर से, L.S.P. जो कि "PRESS" से चिह्नित है उसे दबाएं।

सीट कवर को हटाना और फिर से जोड़ना



⚠ **चेतावनी** कार सीट कवर के बिना कार की सीट का उपयोग कभी नहीं किया जाना चाहिए। सुनिश्चित करें कि केवल एक असली CYBEX कार सीट कवर का उपयोग हो, क्योंकि कवर सुरक्षा का एक अभिन्न अंग है। आप अपने खुदरा विक्रेता से अतिरिक्त कवर प्राप्त कर सकते हैं।

कार सीट का कवर 4 भागों से बना होता है: मुख्य कवर, हेडरेस्ट का कवर और दो शोल्डर पैड। ये कई स्थानों पर प्रेस स्टड और वेल्क्रो फास्टर के माध्यम से कार सीट से जुड़े होते हैं। कवर हटाने के लिए नीचे दिए गए निर्देशों का पालन करें:

1. बेल्ट एडजस्टमेंट बटन **(20)** दबाएँ और दोनों शोल्डर बेल्ट **(21)** को एक साथ खींचकर ढीला करें।
2. लाल बटन को मजबूती से दबाकर बेल्ट बकल **(22)** खोलें।
3. दोनों शोल्डर पैड हटाएँ।
4. यदि उपयोग में हो तो न्यूबोर्न इनले हटाएँ।
5. हेडरेस्ट कवर के पीछे की ओर सभी प्रेस स्टड खोलें।
6. हेडरेस्ट के पीछे स्थित हेडरेस्ट एडजस्टमेंट हैंडल **(16)** से कवर सामग्री हटाएँ।
7. हेडरेस्ट कवर हटाएँ।
8. मुख्य कवर को उसके निर्धारित कॉन्टूर और सेंट्रल एडजस्टमेंट बेल्ट के चारों ओर से अलग करें और हटा दें।

कवर को पुनः लगाने के लिए, इन्ही चरणों को उल्टे क्रम में अपनाएँ।

सफाई

यदि सीट को न्यूबोर्न इनले **(1)** के साथ खरीदा जाता है, तो धोने से पहले फोम को हटा देना चाहिए। इस उद्देश्य के लिए कपड़े को खुला रखा गया है।

⚠ **चेतावनी** कवर कार सीट के सुरक्षा डिज़ाइन का एक अभिन्न हिस्सा है। इसलिए, कार सीट को कभी भी बिना कवर के या किसी अन्य कार सीट के कवर के साथ उपयोग नहीं किया जाना चाहिए।

ⓘ **सूचना** कवर को केवल 30 °C पर एक नाजुक धोने के कार्यक्रम के साथ धोया जा सकता है, अन्यथा इससे कवर के कपड़े का रंग फीका पड़ सकता है। कृपया कवर को अन्य कपड़ों से अलग धोएं और इसे ड्रायर या सीधे धूप में न सुखाएं।

① सूचना कठोर क्लीनिंग एजेंटों या ब्लीच का उपयोग कभी न करें! प्लास्टिक के हिस्सों को हल्के क्लीनिंग एजेंट और गर्म पानी से साफ किया जा सकता है।

उत्पाद देखभाल

यह सुनिश्चित करने के लिए कि आपकी कार सीट अधिकतम सुरक्षा प्रदान करती है, निम्नलिखित बिंदुओं का पालन करना आवश्यक है:

- कार सीट के सभी प्रमुख घटकों को नियमित रूप से क्षति के लिए जांचना चाहिए। यांत्रिक भागों को बिना किसी समस्या के काम करना चाहिए।
- सुनिश्चित करें कि कार सीट कठोर भागों जैसे कार के दरवाजे, सीट की रेल आदि के बीच फंसी न हो, जिससे इसे नुकसान हो सकता है।
- यदि उदाहरण के लिए, कार सीट गिर जाती है, तो इसे फिर से उपयोग करने से पहले निर्माता द्वारा परीक्षण किया जाना चाहिए।

उत्पाद जीवनकाल

यह कार सीट सामान्य उपयोग द्वारा अपने निर्धारित कार्यों को पूरा करने के लिए डिज़ाइन की गई है, जो उत्पाद के जीवनकाल के लिए 8 साल तक हो सकती है। प्लास्टिक का धीरे-धीरे घिसना, उदाहरण के लिए सूर्य के प्रकाश (यूवी) के संपर्क में आने के कारण, उत्पाद की गुणों में हल्का गिरावट ला सकता है।

चूंकि वाहनों में बहुत उच्च तापमान में उतार-चढ़ाव और अन्य अप्रत्याशित तनाव सामान्य होते हैं, इसलिए निम्नलिखित बिंदुओं का पालन करना आवश्यक है:

- यदि वाहन लंबे समय तक सीधे तेज धूप के संपर्क में है, तो कार सीट को वाहन से हटा देना चाहिए या हल्के कपड़े से ढक देना चाहिए।
- कार सीट के सभी प्लास्टिक और धातु के हिस्सों को नियमित रूप से क्षति या आकार या रंग में परिवर्तन के लिए जांचें। यदि आप कार सीट में कोई परिवर्तन देखते हैं, तो सीट को निपटाना या जांचना और संभवतः निर्माता द्वारा बदलना चाहिए।
- कपड़े में परिवर्तन, विशेष रूप से फीका पड़ना, वाहन में उपयोग किए जाने पर सामान्य होते हैं और सीट के कार्य को प्रभावित नहीं करते हैं।

निपटान

"पर्यावरण की रक्षा के लिए हम उपयोगकर्ता से अनुरोध करते हैं कि कार सीट के जीवनकाल की शुरुआत (पैकेजिंग) और अंत (उत्पाद के हिस्से) में उत्पन्न होने वाले कचरे को अलग करें और निपटाएं।

कचरा हटाने की व्यवस्था स्थानीय अधिकारियों के अनुसार अलग-अलग होती है। यह सुनिश्चित करने के लिए कि कार सीट को नियमों के अनुसार निपटाया गया है, अपने क्षेत्र की कचरा हटाने वाली एजेंसी या स्थानीय प्राधिकरण से संपर्क करें। हमेशा अपने देश के कचरा निपटान नियमों का पालन करें।

⚠ **चेतावनी** दम घुटने का खतरा! प्लास्टिक पैकेजिंग सामग्री को अपने बच्चे की पहुंच से दूर रखें!

निर्माता की वारंटी

CYBEX GmbH (Riedingerstr. 18, 95448 Bayreuth, Germany)

आपको इस उत्पाद पर 3 साल की वारंटी देता है। वारंटी देश में मान्य है, जहां इस उत्पाद को शुरू में एक ग्राहक को रिटेलर द्वारा बेचा गया था। वारंटी की विषय-वस्तु और वारंटी के दावे के लिए ज़रूरी सभी महत्वपूर्ण जानकारी हमारे होमपेज

go.cybex-online.com/manufacture-warranty-car-seats पर देखी जा सकती है। यदि लेख विवरण में कोई वारंटी दिखाई जाती है, तो त्रुटियों के लिए हमारे प्रति आपके कानूनी अधिकार अप्रभावित रहेंगे।

ภาษาภาพ

คำเตือน

คำสัญญาฉบับบ่งบอกถึงสถานการณ์ที่อาจเป็นอันตรายซึ่งหากไม่หลีกเลี่ยงอาจส่งผลให้เสียชีวิตหรือบาดเจ็บสาหัส

ประกาศ

คำสัญญาฉบับบ่งบอกถึงสถานการณ์ที่อาจเป็นอันตรายซึ่งหากไม่หลีกเลี่ยงอาจส่งผลให้เกิดความเสียหายต่อผลิตภัณฑ์หรือทรัพย์สินอื่น ๆ



เคล็ดลับและคุณสมบัติพิเศษที่ทำให้การใช้เบาะนั่งในรถง่ายขึ้น



ถูกต้อง



ผิด



วิดีโอแนะนำ*



กลับไปศึกษาฉบับ*

*เฉพาะคู่มือผู้ใช้แบบดิจิทัล

ความปลอดภัย	675
ชิ้นส่วนผลิตภัณฑ์	678
การใช้ที่นั้งแบบต่างๆ	679
ตำแหน่งที่ถูกต้องในยานพาหนะ	680
การติดตั้งยานพาหนะโดยใช้ BASE G / BASE G3	681
การถอดอุปกรณ์ออกจากยานพาหนะ	683
การปรับพนักพิงศีรษะ	684
ฟังก์ชันการหมุน BASE G / BASE G3	685
การปรับตำแหน่งเอน	686
การยึดตัวเด็ก	687
การพับอุปกรณ์กันกระแทกด้านข้างเข้า	688
การถอดและการใส่ปลอกหุ้มคาร์ซีท	689
ทำความสะอาด	689
การดูแลผลิตภัณฑ์	690
อายุการใช้งานของผลิตภัณฑ์	690
การกำจัด	691
การรับประกันโดยผู้ผลิต	691



ใบรับรอง

UN R129/04

CYBEX Sirona G3

อายุ: ประมาณ 3 เดือน – ประมาณ 4 ปี

ช่วงขนาดตัว: 61 – 105 ซม.

น้ำหนัก: สูงสุด 19 กก.

ขอขอบคุณที่ตัดสินใจซื้อ Sirona G3 เมื่อเลือกคาร์ซีทให้กับครอบครัวของคุณ

ความปลอดภัย

สำคัญ โปรดอ่านคู่มือผู้ใช้กันอย่างละเอียดก่อนติดตั้งคาร์ซีทในยานพาหนะของคุณ และควรเก็บไว้ใกล้ตัวเสมอเพื่อใช้อ้างอิงในอนาคต

⚠ คำเตือน

อาจเกิดการเสียชีวิตหรือบาดเจ็บสาหัสได้หากคุณไม่ปฏิบัติตามคำแนะนำของผู้ผลิต เพื่อให้บุตรหลานของคุณได้รับการปกป้องอย่างเหมาะสม จำเป็นอย่างยิ่งที่คุณต้องใช้ที่นั่งในรถตามที่อธิบายไว้ในคู่มือนี้

⚠ คำเตือน

อาจเสียชีวิตหรือบาดเจ็บสาหัสได้ หากใช้เบาะนั่งในรถที่ดัดแปลงโดยไม่ได้รับอนุญาต หากไม่ได้รับอนุญาตจากเจ้าหน้าที่รับรองผลิตภัณฑ์ โปรดอย่าดัดแปลงหรือตกแต่งคาร์ซีทนี้เพิ่มเติมไม่ว่าจะในลักษณะใด

ข้อมูลสำคัญ

- ที่นั่งในรถนี้ได้รับอนุญาตตาม UN R129/04
- ห้ามหันคาร์ซีทไปข้างหน้าหากเด็กยังอายุไม่ครบ 15 เดือนและยังสูงไม่ถึง 76 ซม. เด็กมีน้ำหนักเกินขีดจำกัดที่ 19 กก. หรือส่วนสูง 105 ซม.
- คาร์ซีทนี้มีไว้สำหรับติดตั้งบนที่นั่งของรถยนต์ที่ได้รับอนุญาตสำหรับการใช้งานร่วมกับระบบเหนี่ยวรั้งเด็กตามคู่มือของรถยนต์เท่านั้น
- คาร์ซีทนี้สามารถใช้ร่วมกับ Base G / Base G3 เท่านั้น ซึ่งติดตั้งโดยใช้ ISOFIX
- ห้ามใช้จุดสัมผัสน้ำหนักอื่นใดนอกเหนือจากที่อธิบายไว้ในคู่มือการใช้งาน และที่ท่าเครื่องหมายไว้บนระบบเหนี่ยวรั้งเด็ก 1
- เพื่อความปลอดภัยสูงสุดของการใช้งานคาร์ซีท ให้ใช้อุปกรณ์กันกระแทกด้านข้าง (L.S.P.) บริเวณข้างประตูอยู่เสมอ

- คาร์ซิกได้รับการทดสอบและอนุญาตให้ใช้งานได้โดยไม่ต้องพบอุปกรณ์กันกระแทกด้านข้าง (L.S.P.) ออกมา
- อุปกรณ์กันกระแทกด้านข้าง (L.S.P.) ที่หันหน้าไปทางด้านในของยานพาหนะจะต้องพับเข้า หากมีการใช้งานคาร์ซิกบนเบาะที่นั่งผู้โดยสารด้านหน้าหรือหากมีบุคคลอื่นนั่งอยู่บนเบาะที่นั่งด้านหลังของยานพาหนะ
- ตรวจสอบให้แน่ใจว่าอุปกรณ์กันกระแทกด้านข้าง (L.S.P.) ที่อยู่ใกล้กับประตูด้านพาหนะนั้นนั้นถูกพับออกจนสุดก่อนเริ่มออกเดินทาง
- เข็มขัดคาดตัวของชุดสายรัดจะต้องอยู่ต่ำที่สุดเท่าที่จะทำได้ใต้เป่ากางเกงของลูกท่าน เพื่อให้เกิดความปลอดภัยสูงสุดเมื่อเกิดอุบัติเหตุ
- ก่อนการเดินทางทุกครั้งให้ตรวจสอบว่ามีการปรับสายรัดแบบห้าจุดอย่างถูกต้องแล้ว และแน่นพอดีกับร่างกายของเด็ก เข็มขัดห้ามมีการบิดเด็ดขาด!
- ต้องปรับตั้งที่พนักพิงให้พอดี เพื่อให้สามารถปกป้องลูกของท่านได้สูงสุดและนั่งได้อย่างสบาย และตรวจสอบว่ามีการปรับเข็มขัดคาดไหล่พอดีแล้ว
- ระหว่างขับขี่ คาร์ซิกต้องล็อกอยู่ในตำแหน่งหันหลังหรือหันหน้าเสมอ
- ตรวจสอบเสมอว่าคาร์ซิกไม่ได้เบียดกับพื้นผิวอื่นใดในเวลาที่ปิดประตูรถหรือเมื่อปรับที่นั่งเบาะหลัง
- ห้ามใช้คาร์ซิกอันเดิมนานเกิน 8 ปี คาร์ซิกจะได้รับความเครียดสูงระหว่างอายุการใช้งานของผลิตภัณฑ์ จึงทำให้เกิดการเปลี่ยนแปลงคุณภาพของวัสดุเมื่อมีอายุเพิ่มขึ้น
- ห้ามพยายามถอดชิ้นส่วนที่ไม่ได้มีไว้สำหรับการถอด ดัดแปลง หรือติดตั้งชิ้นส่วนใดๆ เข้ากับเบาะนั่ง การรับประกันจะถือเป็นโมฆะหากใช้ชิ้นส่วนหรืออุปกรณ์เสริมที่ไม่ใช่ของแท้
- ห้ามพยายามกำจัดที่นั่งในรถด้วยตัวเองผ่านขยະในครัวเรือน โปรดปฏิบัติตามคำแนะนำในการกำจัดที่ระบุไว้ในคู่มือผู้ใช้

ข้อมูลด้านความปลอดภัย

⚠ คำเตือน



ความเสี่ยงในการบาดเจ็บจากถุงลมนิรภัยด้านหน้า

ห้ามติดตั้งคาร์ซิกนี้บนที่นั่งผู้โดยสารด้านหน้า ที่มีถุงลมนิรภัยอย่างเด็ดขาด ในกรณีที่เกิดอุบัติเหตุ อาจทำให้บุตรหลานของคุณได้รับบาดเจ็บได้

- ปิดใช้งานถุงลมนิรภัยด้านหน้า

คำเตือน**ความเสี่ยงจากการบาดเจ็บจากที่นั่งรถที่ไม่ปลอดภัย**

ในกรณีที่หยุดฉุกเฉินหรือเกิดอุบัติเหตุ ที่นั่งรถที่ไม่ปลอดภัยอาจทำให้บุตรหลานของคุณได้รับบาดเจ็บ

- คาร์ซีทจะต้องได้รับการยึดอย่างถูกต้องในยานพาหนะแม้ว่าจะไม่ได้ใช้งานก็ตาม

คำเตือน**ความเสี่ยงจากการบาดเจ็บจากวัตถุที่ไม่ปลอดภัย**

ในกรณีที่หยุดฉุกเฉินหรือเกิดอุบัติเหตุ วัตถุที่ไม่ปลอดภัยอาจทำให้บุตรหลานของคุณหรือผู้โดยสารคนอื่นได้รับบาดเจ็บ

- กระเป๋าเดินทางหรือวัตถุอื่นๆ ที่มีอยู่ในยานพาหนะจะต้องได้รับการยึดไว้อย่างแน่นหนา

คำเตือน**อันตรายถึงชีวิตเนื่องจากอุณหภูมิที่สูงเกินไป**

หากเด็กสัมผัสกับอุณหภูมิที่สูงเกินไปเป็นเวลานาน มีความเสี่ยงที่จะได้รับบาดเจ็บหรือเสียชีวิต

- อย่าทิ้งเด็กไว้ในรถโดยไม่มีใครดูแล

คำเตือน**ความเสี่ยงจากการถูกไฟไหม้จากส่วนประกอบที่ร้อน**

ชิ้นส่วนบางชิ้นของระบบเหนี่ยวนำรถนี้จะสร้างความร้อนได้ เมื่อถูกแสงแดดโดยตรงและอาจทำให้ผิวหนังของเด็กไหม้ได้

- ปกป้องเด็กและคาร์ซีทมิให้ถูกแสงแดดโดยตรง

คำเตือน**ความเสี่ยงจากการบาดเจ็บจากเบาะรถยนต์ที่เสียหาย**

การเกิดอุบัติเหตุอาจสร้างความเสียหายแก่คาร์ซีทที่ตาเปล่ามองไม่เห็นได้

- โปรดเปลี่ยนคาร์ซีทหลังจากเกิดอุบัติเหตุ ในกรณีที่มิข้อสงสัย โปรดปรึกษาตัวแทนจำหน่ายหรือผู้ผลิต

ชิ้นส่วนผลิตภัณฑ์

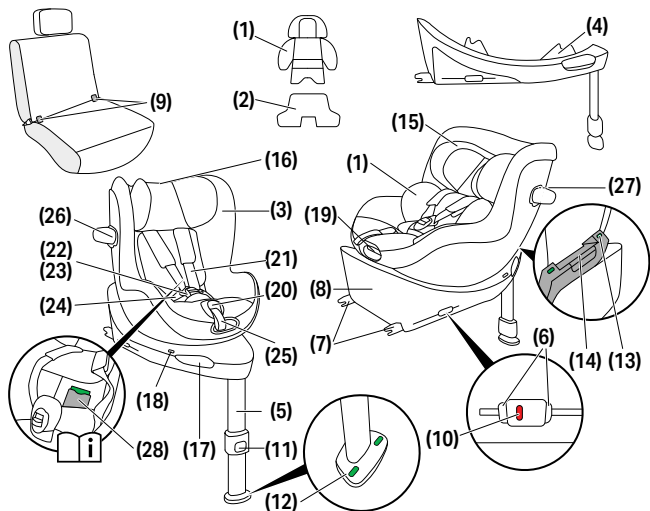

(1) เบาะเสริมสำหรับการ
(หากมีการซื้อ)

(2) เบาะรองนั่งเสริม
(หากมีการซื้อ)

(3) ตัวบ่งชี้ขนาด

(4) ปุ่มควบคุมทิศทางการ
ขับเคลื่อน (D.D.C)

(5) ขารับน้ำหนัก

(6) ปุ่มปล่อย ISOFIX

(7) แขนล็อก ISOFIX

(8) ฐาน

(9) จุดยึด ISOFIX

(10) ตัวบ่งชี้ ISOFIX

(11) ปุ่มปรับขารับน้ำหนัก

(12) ตัวบ่งชี้ขารับน้ำหนัก

(13) ตัวบ่งชี้การล็อกที่นั่ง

(14) คันปล่อยที่นั่ง

(15) ที่พิงหัว

(16) คันปรับที่พิงหัว

(17) คันปรับหมุนที่นั่ง

(18) อินดิเคเตอร์ทิศทางการ
ขับเคลื่อน

(19) คันปรับตำแหน่ง

(20) ปุ่มปรับเข็มขัด

(21) เข็มขัดคาดไหล่

(22) หัวเข็มขัด

(23) ลิ้นหัวเข็มขัด

(24) เข็มขัดคาดตัก

(25) เข็มขัดปรับส่วนกลาง











(26) อุปกรณ์กันกระแทกด้าน
ข้าง (L.S.P.)

(27) ปุ่มล็อก L.S.P.

(28) ช่องเก็บคู่มือผู้ใช้

การใช้ที่นั่งแบบต่างๆ

40 – 105 cm, 0 M – approx. 4 Y max. 19 kg	76 – 105 cm, > 15 M – approx. 4 Y max. 19 kg
	

		
 40 – 48 cm		
 49 – 60 cm		
 61 – 105 cm		

🗣 เเบาะเสริมสำหรับการก้ใช้เพื่อปกป้องลูกของคุณและต้องใช่นานกว่าเด็กจะมีความสูงถึง 60 ซม.

เบาะเสริมสำหรับการก้ (1) (หากมีการซื้อ) ได้ถูกติดตั้งไว้ในคาร์ซีทแล้ว ทำให้สามารถใช้คาร์ซีทได้ตั้งแต่ความสูง 49 ซม.

ด้วย เบาะรองนั่งเสริม (2) (หากมีการซื้อ) สำหรับการก้แรกเกิดที่มีขนาดเล็กเป็นพิเศษ คาร์ซีทสามารถใช้ได้ตั้งแต่ความสูง 40 ซม. เบาะนี้ช่วยปรับปรุงท่านั่งของการก้คลอดก่อนกำหนดและการก้แรกเกิด

ต้องถอดออกเมื่อการก้สูงเกิน 48 ซม.

หากการก้ของคุณสูงเกิน 48 ซม. เมื่อใช้คาร์ซีทครั้งแรก ไม่จำเป็นต้องใช้เบาะเสริม

ถอด เบาะเสริมสำหรับการก้ (1) หากเด็กสูงเกิน 60 ซม.

ตัวบ่งชี้ขนาด (3) แสดงความสูงขั้นต่ำที่เด็กต้องถึงก่อนที่จะสามารถเปลี่ยนคาร์ซีทให้หันหน้าไปข้างหน้าได้



ตำแหน่งที่ถูกต้องในยานพาหนะ

ข้อมูลทั่วไป

นี่คือระบบยึดเหนี่ยวเด็ก i-Size แบบปรับปรุง ซึ่งได้รับการรับรองตามข้อบังคับของสหประชาชาติ หมายเลข R129/04 สำหรับการใช้งานในตำแหน่งที่นั่งของยานพาหนะที่รองรับ i-Size ตามที่ผู้ผลิตยานพาหนะระบุไว้ในคู่มือการใช้งานของยานพาหนะ

ที่นั่งของยานพาหนะที่เหมาะสม

- ที่นั่งของยานพาหนะที่มีสัญลักษณ์ i-Size โดยทั่วไปสามารถใช้งานร่วมกับระบบยึดเหนี่ยวเด็ก i-Size ทั้งหมดได้
- อย่างไรก็ตาม อาจมีข้อจำกัด กรุณาตรวจสอบรายการความเข้ากันได้ของยานพาหนะ

หากยานพาหนะของคุณไม่มีที่นั่ง i-Size

- ตรวจสอบรายการความเข้ากันได้ของยานพาหนะเพื่อยืนยันว่าสามารถใช้งานได้หรือไม่
- หากยานพาหนะของคุณไม่อยู่ในรายการ กรุณาติดต่อทีมบริการลูกค้าของเราเพื่อขอความช่วยเหลือเพิ่มเติม

รายการความเข้ากันได้ปัจจุบัน (ลิงก์เว็บไซต์) มีให้ที่:

go.cybex-online.com/sirona-g3-car-compatibility

ไม่สามารถรับประกันได้ว่าท่าทางการนั่งและการเอนทั้งหมดจะสามารถใช้งานได้ ในยานพาหนะที่ได้รับการรับรองทุกคัน โปรดดูรายละเอียดในรายการความเข้ากันได้ของยานพาหนะ

หากยานพาหนะของคุณมีพื้นที่ไม่เพียงพอ อุปกรณ์กันกระแทกด้านข้าง (LSP) สามารถที่จะพับเข้าได้

การติดตั้งยานพาหนะโดยใช้ BASE G / BASE G3

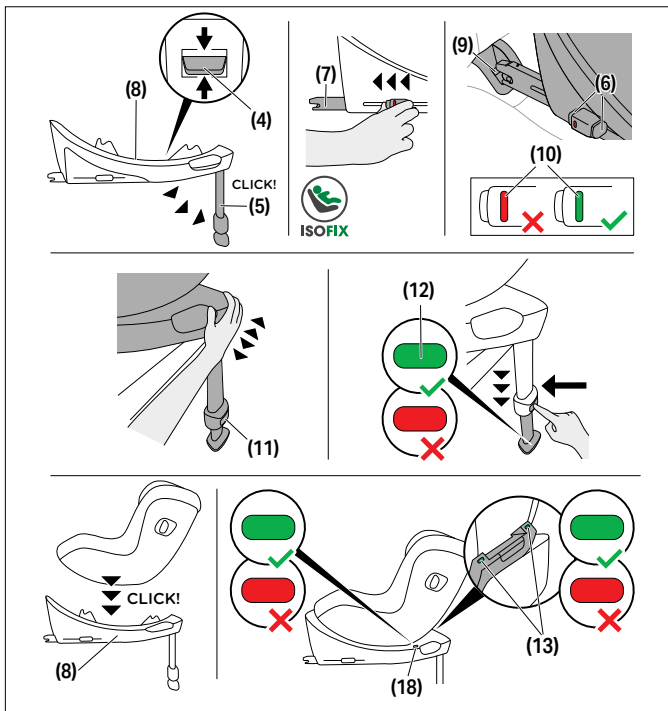

ตรวจสอบให้แน่ใจอยู่เสมอว่า...

- พนักพิงในยานพาหนะถูกล็อคให้อยู่ในตำแหน่งตั้งตรง
- เมื่อติดตั้งคาร์ซีทบนเบาะที่นั่งผู้โดยสารด้านหน้า ให้ปรับเลื่อนเบาะที่นั่งไปทางด้านหลังให้มากที่สุด

🔊 อุปกรณ์กันกระแทกด้านข้าง (L.S.P) จะพับออกโดยอัตโนมัติเมื่อนำคาร์ซีทออกจากบรรจุภัณฑ์

🔊 คาร์ซีทผลิตขึ้นโดยเฉพาะเพื่อใช้เป็นคาร์ซีทแบบหันไปทางด้านหน้า ที่มีการติดตั้ง ISOFIX

⚠️ **คำเตือน** ขารับน้ำหนักจะต้องสัมผัสโดยตรงกับพื้นยานพาหนะตลอดเวลา ถ้ายานพาหนะของคุณมีกล่องเก็บของบริเวณที่วางเก้าอี้ กรุณาติดต่อผู้ผลิตยานพาหนะเพื่อให้แน่ใจว่าพื้นยานพาหนะสามารถรองรับขารับน้ำหนักได้

⚠️ **คำเตือน** อย่าวางสิ่งของใด ๆ ไว้บริเวณที่วางเก้าอี้หน้าเบาะนั่งสำหรับเด็ก.

① **ประกาศ** เบาะที่นั่งของยานพาหนะบางรุ่นที่ทำจากวัสดุที่บอบบาง การใช้คาร์ซีทอาจกีดขวาง รอย และ/หรือ ทำให้สีเปลี่ยน ไม่ไปได้ หากต้องการป้องกันปัญหานี้ คุณอาจวางผ้าห่ม ผ้าเช็ดตัว หรือสิ่งที่คล้ายกันไว้ใต้คาร์ซีทเพื่อป้องกันเบาะของยานพาหนะ

1. ให้ปุ่มควบคุมทิศทางคาร์ซีท (D.D.C.) **(4)** อยู่ที่ตำแหน่งตรงกลาง และตรวจสอบให้แน่ใจว่าได้ปรับฐานเบาะนั่งนิรภัยสำหรับเด็กให้หันไปด้านหลัง
2. กางขารับน้ำหนัก **(5)** จนล็อกกับตำแหน่งหน้าสุด
3. ปลดปุ่มปล่อย ISOFIX **(6)** เพื่อขยายแขนล็อก ISOFIX **(7)**

🔊 ปุ่มปล่อย ISOFIX ทั้งสองปุ่มสามารถปลดแยกกันได้อย่างอิสระ ซึ่งช่วยให้แขนล็อก ISOFIX สามารถปรับแยกกันได้อย่างอิสระ

4. ดันแขนล็อก ISOFIX **(7)** ออกจากฐานให้มากที่สุด
5. วางฐาน **(8)** ไว้บนเบาะที่นั่งที่เหมาะสมในยานพาหนะ
6. ดันแขนล็อก ISOFIX **(7)** ทั้งสองแขนเข้าไปในจุดยึด ISOFIX **(9)** จนกระทั่งล็อกเข้าที่ โดยมีเสียงดัง "คลิก" อินดิเคเตอร์ ISOFIX ทั้งสองตัว **(10)** จะเปลี่ยนสีจากสีแดงเป็นสีเขียว
7. ตรวจสอบให้แน่ใจว่าฐานยึดแน่นแล้วโดยลองทดสอบดึงออกจากจุดยึด ISOFIX **(9)**
8. ดันฐาน **(8)** ไปทางพนักพิงของที่นั่งในยานพาหนะจนอยู่ในแนวเดียวกันกับพนักพิงพอดี การเคลื่อนฐานจากข้างหนึ่งไปอีกข้างหนึ่งจะช่วยรัดฐานเข้ากับพนักพิงของยานพาหนะ

🔊 การเคลื่อนคาร์ซีทจากข้างหนึ่งไปอีกข้างหนึ่งจะช่วยรัดคาร์ซีทเข้ากับพนักพิงของยานพาหนะ

9. กดปุ่มปรับขาปรับน้ำหนัก (11) แล้วยึดขาจนสัมผัสกับพื้นของยานพาหนะ
10. ดึงขาปรับน้ำหนัก (5) ออกไปยังตำแหน่งล็อกอัตโนมัติ เพื่อให้การส่งผ่านแรงที่ดีที่สุด
11. ตัวบ่งชี้ขาปรับน้ำหนัก (12) จะเปลี่ยนเป็นสีเขียวเมื่อขาปรับน้ำหนักอยู่ในตำแหน่งที่ถูกต้องบนพื้นรถแล้ว
12. วางคาร์ซีทไว้บนฐาน (8)
13. โปรดตรวจสอบให้แน่ใจว่าคาร์ซีทล็อกเข้าที่แล้วโดยมีเสียง "คลิก"
14. ตรวจสอบว่าอินดิเคเตอร์การล็อกที่นั่ง (13) ที่อยู่บนฐานเป็นสีเขียวหรือไม่
15. การติดตั้งเสร็จสมบูรณ์เมื่อไฟแสดงสถานะทั้งหมด ได้แก่ ตัวบ่งชี้ ISOFIX (10), ตัวบ่งชี้ขาปรับน้ำหนัก (12), ตัวบ่งชี้การล็อกที่นั่ง (13) และ อินดิเคเตอร์ทิศทางการจับเข็มขัด (18) แสดง สีเขียว.

การถอดอุปกรณ์ออกจากยานพาหนะ

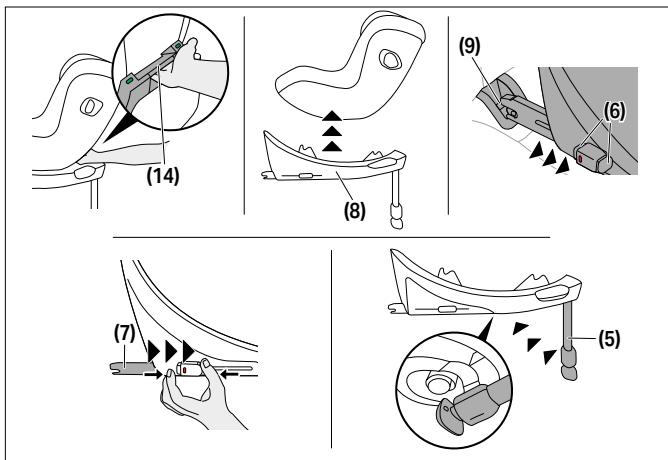

1. หากต้องการปลดล็อกคาร์ซีทจากฐาน (8) ให้ดึงคันปล่อยที่นั่ง (14) ขึ้น
2. เอียงที่นั่งเล็กน้อยแล้วถอดออกจากฐาน (8)

- ปลดล็อกแขนล็อก ISOFIX (7) ทั้งสองข้างโดยกดปุ่มปล่อย ISOFIX (6) แล้วดึงกลับพร้อมกัน
- ดึงฐาน (8) ออกจากจุดยึด ISOFIX (9)
- ถอดฐาน (8) แล้วเลื่อนแขนล็อก ISOFIX (7) กลับเข้าไปจนสุดในตำแหน่งที่พร้อมสำหรับการขนย้าย
- ดันขาจับน้ำหนัก (5) กลับเข้าไปในตำแหน่งเดิม แล้วพับขาจับน้ำหนักเพื่อประหยัดพื้นที่.

การปรับพนักพิงศีรษะ

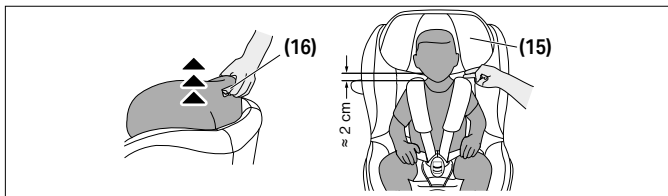

ปรับ ที่พนักศีรษะ (15) โดยใช้ คันปรับที่พนักศีรษะ (16) ซึ่งอยู่ด้านหลังของที่พนักศีรษะ ขณะปรับที่พนักศีรษะ (15) ตรวจสอบให้แน่ใจว่าระยะห่างระหว่างโหลสของเด็กกับที่พนักศีรษะ ไม่เกิน 2 ซม. (ประมาณ ความกว้างของสองนิ้ว)



ฟังก์ชันการหมุน BASE G / BASE G3

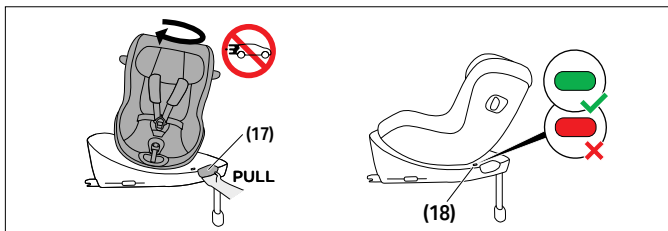

ดึงคันปรับหมุนที่นั้ง **(17)** บนฐานเพื่อหมุนคาร์ซีท
ก่อนเริ่มการเดินทาง ตรวจสอบให้แน่ใจว่าคาร์ซีทถูกล็อคเข้าที่อย่างถูกต้องและ
อินดิเคเตอร์ทิศทางการขับขี่ **(18)** แสดงเป็นสีเขียว



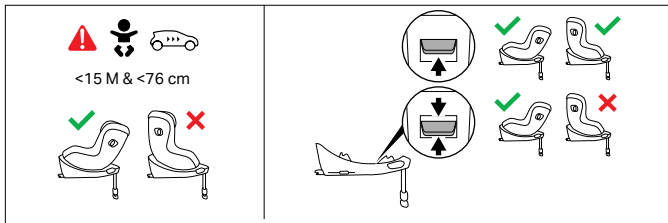

เมื่อลูกของคุณมีอายุเกิน 15 เดือนและสูงเกิน 76 ซม. ก็สามารถย้ายให้หันไปข้างหน้าได้ ซึ่งทำโดยตั้งปุ่มควบคุมทิศทางไปที่ตำแหน่งบนสุด

- ☛ สามารถปรับเบาะนั่งนิรภัยสำหรับเด็กให้หันไปทางด้านหลังได้สำหรับขนาดเด็กทุกช่วง

การปรับตำแหน่งเอน

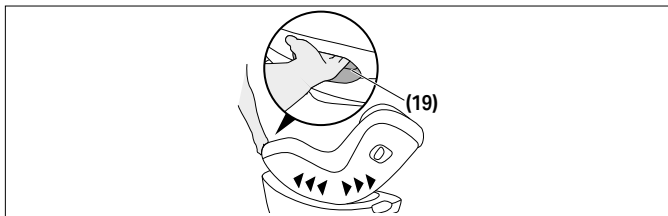

ในการปรับคาร์ซีทให้อยู่ในตำแหน่งเอน ให้กดคันปรับตำแหน่ง **(15)** ที่ด้านหน้าของคาร์ซีท

- ☛ เราแนะนำให้ใช้ตำแหน่งนอนราบสุดสำหรับเด็กที่ยังไม่สามารถนั่งตัวตรงเองได้

- ☛ ตรวจสอบทุกครั้งว่าคาร์ซีทมีเสียงคลิกเข้าที่แล้วเวลาปรับไปเป็นตำแหน่งนอนหรือนั่ง การยึดตัวเด็ก

การยึดตัวเด็ก

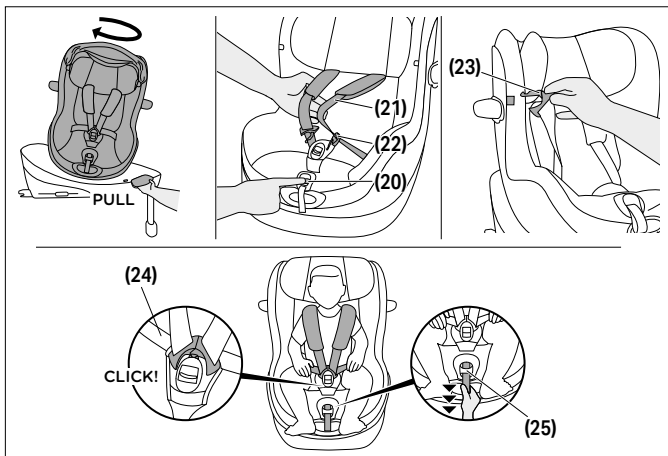

1. หมุนคาร์ซีทไปเป็นตำแหน่งเตรียมนั่ง
2. กดปุ่มปรับเข็มขัด (20) แล้วดึงเข็มขัดคาดไหล่ (21) ทั้งสองข้างพร้อมๆ กัน เพื่อให้คลายออก
3. ปลดหัวเข็มขัด (22) ด้วยการกดปุ่มสีแดงด้วยความแรงพอสมควร
4. ตอนนี้ สันหัวเข็มขัด (23) สามารถยึดติดกับตำแหน่งที่ระบุไว้บนปลอกโดยใช้ห่วงที่ให้มาด้วย
5. วางลูกของท่านลงในคาร์ซีทโดยให้ก้นอยู่ด้านหลัง
6. วางเข็มขัดคาดไหล่ (21) โดยตรงบนไหล่ของลูกท่าน
7. วางสันหัวเข็มขัด (23) ทั้งสองอันเข้าด้วยกันแล้วล็อกเข้าที่ในหัวเข็มขัด (18) ท่านควรจะได้ยินเสียง "คลิก"
8. ถ้าท่านใช้คาร์ซีทพร้อมกับคลิป SensorSafe ให้ดันคลิปปิดไว้จนท่านได้ยินเสียง 'คลิก' แล้วเลื่อนคลิปที่ปิดไว้แล้วลงสู่หัวเข็มขัด (22)



9. รััดเข็มขัดคาดตัก (24) ให้แน่นแล้วดึงเข็มขัดปรับส่วนกลาง (25) เพื่อรััดเข็มขัดคาดไหล่ (21) ให้แน่นจนแนบติดกับร่างกายของลูกท่าน

🔊 ชุดสายรัดควรแนบติดจนกระทั่งไม่สามารถพับสายคาดได้ไม่ว่าตรงจุดใด

10. เมื่อใช้งานคลิป SensorSafe ให้จัดตำแหน่งคลิปให้อยู่ด้านล่างแผ่นรองไหล่พอดี
11. หมุนคาร์ซีทไปเป็นตำแหน่งพร้อมเดินทาง อนุญาตให้หันหน้าไปทางด้านหน้าสำหรับเด็กอายุเกิน 15 เดือนและสูงกว่า 76 ซม. เท่านั้น

การพับอุปกรณ์กันกระแทกด้านข้างเข้า

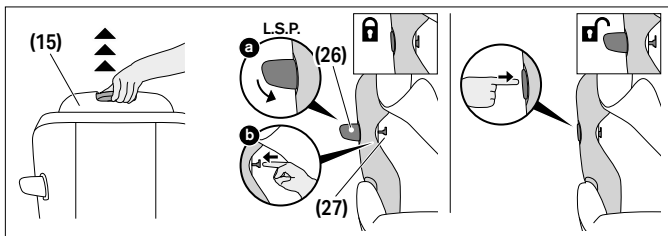

ในการพับอุปกรณ์กันกระแทกด้านข้าง (L.S.P.) เข้า (26), ให้ดำเนินการดังต่อไปนี้:

1. ดึงพนักพิงศีรษะ (15) ไปที่ตำแหน่งบนสุดแล้วพับล็อกหุ้มพนักพิงศีรษะขึ้นเพื่อเปิดเผยปุ่มล๊อค L.S.P (27)
2. พับอุปกรณ์กันกระแทกด้านข้าง (L.S.P.) (26) เข้า แล้วกดค้างไว้ กดปุ่มล๊อค L.S.P (27)
3. ก้นที่ปุ่มล๊อค L.S.P (27) ถูกกดจนสุด ก็จะสามารถปล่อยอุปกรณ์กันกระแทกด้านข้าง (L.S.P) (26) ได้

ในการพับอุปกรณ์กันกระแทกด้านข้าง (L.S.P.) ออก (26) กดอีกครั้งอย่างมั่นคงบนพื้นที่ของ L.S.P. ที่มีเครื่องหมาย "PRESS"

การถอดและการใส่ปลอกหุ้มคาร์ซีท



⚠ คำเตือน ห้ามใช้คาร์ซีทโดยไม่มีปลอกหุ้มคาร์ซีท ตรวจสอบให้แน่ใจว่าได้ใช้ปลอกหุ้มคาร์ซีท CYBEX ของแท่นั้น เนื่องจากปลอกหุ้มเป็นองค์ประกอบหลักของประสิทธิภาพ การทำงานของระบบยึดเหนี่ยวเด็ก คุณสามารถหาผ้าคลุมสำรองได้ที่ร้านค้าปลีกของคุณ

ผ้าคลุมคาร์ซีทประกอบด้วย 4 ส่วน ได้แก่ ผ้าคลุมหลัก ผ้าคลุม พนักพิงศีรษะ และ แผ่นรองไหล่ 2 ชั้น โดยยึดติดกับคาร์ซีทในหลายตำแหน่งด้วย กระจุดมกุด และแถบต้นตุ๊กแก

หากต้องการถอดผ้าคลุม ให้ปฏิบัติตามขั้นตอนดังต่อไปนี้:

1. กด ปุ่มปรับเข็มขัด **(20)** และดึง เข็มขัดไหล่ **(21)** ทั้งสองเส้นพร้อมกันเพื่อคลายให้หลวม
2. เปิด หัวเข็มขัด **(22)** โดยกดปุ่มสีแดงอย่างมั่นคง
3. ถอดแผ่นรองไหล่ทั้งสองชั้น
4. ถอด เบาะเสริมสำหรับการก หากยังใช้งานอยู่
5. เปิดกระจุดมกุดทั้งหมดที่ด้านหลังของผ้าคลุมพนักพิงศีรษะ
6. ถอดวัสดุผ้าคลุมออกจาก คันปรับพนักพิงศีรษะ **(16)** ที่ด้านหลังของพนักพิงศีรษะ
7. ถอดผ้าคลุมพนักพิงศีรษะ
8. แยกผ้าคลุมหลักออกจากขอบที่กำหนดและรอบ ๆ เข็มขัดปรับส่วนกลาง จากนั้นถอดออก

ในการติดตั้งผ้าคลุมกลับเข้าไป ให้ทำตามขั้นตอนข้างต้นใน ลำดับย้อนกลับ

ทำความเข้าใจ

หากการซื้อของคุณมีเบาะเสริมสำหรับการก **(1)** โฟมจะต้องถูกถอดออกก่อนที่คุณจะซ้กล้าง จะมีช่องเปิดในผ้าเพื่อให้สามารถถอดโฟมได้

⚠ คำเตือน ผ้าคลุมเป็นส่วนประกอบสำคัญของการออกแบบความปลอดภัยของเบาะนั่งในรถยนต์ ดังนั้น เบาะนั่งในรถยนต์จึงไม่ควรใช้โดยไม่มีผ้าคลุม หรือใช้ผ้าคลุมของเบาะนั่งในรถยนต์อื่น

❶ **ประกาศ** ปลือกหุ้มมีสารฆ่าเชื้อที่ล้างได้ที่อุณหภูมิ 30 °C ด้วยโปรแกรมที่มีการซักที่อ่อนโยนเท่านั้น มีจะนินแล้วอาจทำให้ปลือกหุ้มมีสีติดได้ โปรดซักล้างปลือกหุ้มแยกต่างหากจากผู้อื่นๆ และห้ามมีอบแห้งในเครื่องอบผ้าหรือตากแดดโดยตรง!

❷ **ประกาศ** ห้ามใช้สารทำ ความสะอาดหรือสารฟอกขาวที่รุนแรง! ชิ้น ส่วนพลาสติกสามารถทำความสะอาดได้ดี ด้วยสารทำความสะอาดอ่อนๆ และน้ำอุ่น

การดูแลผลิตภัณฑ์

เพื่อให้แน่ใจว่าที่นั่งรถยนต์ของคุณให้การป้องกันสูงสุด จำเป็นต้องปฏิบัติตามจุดต่อไปนี้:

- ส่วนประกอบหลักทั้งหมดของที่นั่งรถยนต์ต้องได้รับการตรวจสอบความเสียหายเป็นประจำ ชิ้นส่วนกลไกต้องทำงานได้โดยไม่มีปัญหา
- ตรวจสอบให้แน่ใจว่าที่นั่งรถยนต์ไม่ติดอยู่ระหว่างชิ้นส่วนแข็ง เช่น ประตูรถยนต์ รางที่นั่ง ฯลฯ ซึ่งอาจทำให้เกิดความเสียหายได้
- หากที่นั่งรถยนต์ตกลงมา ต้องได้รับการทดสอบโดยผู้ผลิตก่อนนำกลับมาใช้ใหม่

อายุการใช้งานของผลิตภัณฑ์

ที่นั่งรถยนต์นี้ได้รับการออกแบบมาเพื่อให้สามารถทำหน้าที่ตามที่ตั้งใจไว้ได้โดยการใช้งานทั่วไปเป็นเวลาไม่เกิน 8 ปี การสึกหรอของพลาสติกอย่างค่อยเป็นค่อยไป เช่น การสัมผัสกับแสงแดด (UV) อาจทำให้คุณสมบัติของผลิตภัณฑ์เสื่อมลงเล็กน้อย

เนื่องจากความผันผวนของอุณหภูมิที่สูงมากและความเครียดที่ไม่สามารถคาดเดาได้อื่นๆ เป็นเรื่องปกติในยานพาหนะ จึงจำเป็นต้องปฏิบัติตามจุดต่อไปนี้:

- หากยานพาหนะสัมผัสกับแสงแดดโดยตรงเป็นเวลานาน ที่นั่งรถยนต์ต้องถูกนำออกจากยานพาหนะหรือคลุมด้วยผ้าบางๆ
- ตรวจสอบชิ้นส่วนพลาสติกและโลหะทั้งหมดของที่นั่งเป็นประจำเพื่อหาความเสียหายหรือการเปลี่ยนแปลงรูปร่างหรือสี หากคุณสังเกตเห็นการเปลี่ยนแปลงใดๆ ในที่นั่งรถยนต์ ที่นั่งต้องถูกกำจัดหรือได้รับการตรวจสอบและอาจเปลี่ยนโดยผู้ผลิต
- การเปลี่ยนแปลงของผ้า โดยเฉพาะการขีดจาง เป็นเรื่องปกติเมื่อใช้ในยานพาหนะและไม่ทำให้การทำงานของที่นั่งลดลง

การกำจัด

เพื่อปกป้องสิ่งแวดล้อม เราขอให้ผู้ใช้แยกและกำจัดขยะที่เกิดขึ้นในช่วงเริ่มต้น (บรรจุภัณฑ์) และสิ้นสุด (ชิ้นส่วนผลิตภัณฑ์) ของอายุการใช้งานของที่นั่งรถยนต์

การกำจัดขยะถูกจัดการแตกต่างกันไปตามหน่วยงานท้องถิ่น เพื่อให้แน่ใจว่าที่นั่งในรถถูกกำจัดตามข้อบังคับ โปรดติดต่อหน่วยงานกำจัดขยะหรือหน่วยงานท้องถิ่นในพื้นที่ของคุณ ปฏิบัติตามข้อบังคับการกำจัดขยะของประเทศของคุณเสมอ

⚠ คำเตือน อันตรายจากการหายใจไม่ออก! เก็บวัสดุบรรจุภัณฑ์พลาสติกให้พ้นมือเด็กของคุณ!

การรับประกันโดยผู้ผลิต

CYBEX GmbH (Riedingerstr. 18, 95448 ไบรอยท์, เยอรมนี) รับประกันผลิตภัณฑ์นี้ให้คุณเป็นเวลา 3 ปี การรับประกันจะใช้ได้ในประเทศที่ผลิตภัณฑ์นี้ถูกจำหน่ายเป็นครั้งแรกให้กับลูกค้าผ่านผู้ค้าปลีก เนื้อหาของการรับประกันและข้อมูลสำคัญทั้งหมดที่จำเป็นสำหรับการเอาประกัน สามารถดูได้ที่โฮมเพจของเรา go.cybex-online.com/manufacture-warranty-car-seats ถ้ามีการรับประกันแสดงอยู่ในรายละเอียดผลิตภัณฑ์ สิทธิทางกฎหมายของคุณที่มีต่อเราในเรื่องสินค้าบกพร่องนั้นจะไม่ได้รับผลกระทบ



NGÔN NGỮ HÌNH ẢNH

CẢNH BÁO

Từ tín hiệu chỉ ra một tình huống nguy hiểm có thể xảy ra mà nếu không tránh được, có thể dẫn đến tử vong hoặc thương tích nghiêm trọng.

THÔNG BÁO

Từ tín hiệu chỉ ra một tình huống nguy hiểm có thể xảy ra mà nếu không tránh được, có thể dẫn đến hư hỏng sản phẩm hoặc tài sản khác.



Mẹo và các tính năng đặc biệt giúp sử dụng ghế ô tô dễ dàng hơn.



Đúng



Sai



Video hướng dẫn*



Quay lại bảng nội dung*

*chỉ có hướng dẫn sử dụng dạng kỹ thuật số

AN TOÀN	5
CÁC BỘ PHẬN SẢN PHẨM	9
CÁC TÍNH NĂNG SỬ DỤNG KHÁC NHAU CỦA GHẾ	10
VỊ TRÍ ĐÚNG TRONG XE	11
LẮP GHẾ TRONG XE BASE G / BASE G3	12
THÁO GHẾ RA KHỎI XE	15
ĐIỀU CHỈNH PHẦN TỰA ĐẦU	16
CHỨC NĂNG QUAY CỦA PHẦN CHÂN ĐỂ G / G3	16
ĐIỀU CHỈNH VỊ TRÍ NGẢ RA	17
BUỘC GIỮ EM BÉ	18
GẬP BỘ PHẬN BẢO VỆ CHỐNG VA ĐẬP HAI BÊN	19
THÁO VÀ LẮP LẠI TẮM BỌC GHẾ	20
LÀM SẠCH	20
CHĂM SÓC SẢN PHẨM	21
TUỔI THỌ SẢN PHẨM	21
THẢI BỎ	22
BẢO HÀNH CỦA NHÀ SẢN XUẤT	22

CHỨNG NHẬN

UN R129/04

CYBEX Sirona G3

Tuổi: khoảng 3 tháng – khoảng 4 năm

Kích cỡ: 61 – 105 cm

Trọng lượng: tối đa 19 kg

Cám ơn bạn đã chọn sản phẩm ghế xe trẻ em **Sirona G3**.

AN TOÀN

QUAN TRỌNG Hãy đọc kỹ hướng dẫn sử dụng này trước khi lắp ghế ngồi xe hơi cho trẻ em vào xe của bạn và luôn giữ hướng dẫn sử dụng để tham khảo sau này.

⚠ CẢNH BÁO

Có thể xảy ra tử vong hoặc chấn thương nghiêm trọng nếu bạn không tuân theo hướng dẫn của nhà sản xuất. Để bảo vệ an toàn cho con của bạn, bạn cần sử dụng ghế ngồi ô tô cho trẻ em theo đúng hướng dẫn trong cuốn cẩm nang Hướng Dẫn Sử Dụng này.

⚠ CẢNH BÁO

Tử vong hoặc chấn thương nghiêm trọng có thể xảy ra nếu sử dụng ghế ngồi ô tô cho trẻ em đã được sửa đổi trái phép. Nếu không có sự phê chuẩn của cơ quan chứng nhận, không được phép sửa đổi hoặc bổ sung vào ghế ngồi ô tô cho trẻ em này.

Thông tin quan trọng

- Ghế ngồi ô tô cho trẻ em này được ủy quyền theo UN R129/04.
- Không đặt ghế ngồi ô tô cho trẻ em ở vị trí em bé hướng mặt về phía trước khi em bé chưa được 15 tháng tuổi và trước khi em bé đạt chiều dài 76 cm. Không được sử dụng nữa nếu trẻ đã vượt quá cân nặng tối đa là 19 kg hay chiều cao là 105 cm.
- Chỉ có thể lắp ghế ngồi ô tô cho trẻ em này trên các ghế xe được phép sử dụng cho các hệ thống buộc giữ trẻ em theo sổ tay hướng dẫn sử dụng chiếc xe đó.

- Chỉ có thể sử dụng ghế xe dành cho trẻ em này cùng với Đế Z2 hoặc Base G / Base G3 lắp bằng ISOFIX.
- Không sử dụng bất kỳ điểm tiếp xúc chịu lực nào ngoài những điểm mô tả trong Cẩm Nang Hướng Dẫn Sử Dụng và được đánh dấu trên hệ thống dây buộc giữ trẻ em.
- Để ghế ngồi ô tô cho trẻ em bảo vệ an toàn cho em bé ở mức tối đa, luôn sử dụng Bộ phận bảo vệ chống va đập hai bên (L.S.P) phía cửa.
- Ghế ngồi ô tô cho trẻ em này đã được kiểm nghiệm và phê chuẩn cho sử dụng mà không cần duỗi Bộ phận bảo vệ chống va đập hai bên (L.S.P) ra.
- Phải gập Bộ phận bảo vệ chống va đập hai bên (L.S.P) hướng về bên trong chiếc xe vào nếu sử dụng ghế ngồi ô tô cho trẻ em ở ghế hành khách phía trước hoặc người khác đang ngồi ở ghế sau của xe.
- Bảo đảm là bộ phận Bảo Vệ Chống Va Đập Hai Bên (L.S.P) đối diện với cửa xe đã duỗi ra hết cỡ trước khi bắt đầu lái xe.
- Dây buộc qua đùi phải vắt ngang qua vùng háng của em bé càng thấp càng tốt để bảo vệ tối ưu trong trường hợp xảy ra tai nạn.
- Trước mỗi hành trình, bảo đảm phần dây buộc 5 điểm đã được điều chỉnh đúng và vừa khít với người của em bé. Dây buộc không bao giờ được ở trạng thái xoắn!
- Chỉ khi phần tựa đầu đã được điều chỉnh phù hợp mới có thể bảo vệ em bé và giúp em bé thoải mái ở mức tối đa, đồng thời bảo đảm dây buộc qua vai luôn vừa khít.
- Trong khi lái xe, ghế ngồi ô tô cho trẻ em phải luôn được khóa ở vị trí hướng mặt về phía sau hoặc hướng mặt về phía trước.
- Luôn bảo đảm ghế ngồi ô tô cho trẻ em không bị kẹt vào bất kỳ bề mặt nào khi đóng cửa xe hoặc điều chỉnh ghế phía sau.
- Đừng sử dụng ghế ngồi ô tô cho trẻ em này quá 8 năm. Ghế bị tác động nhiều trong vòng đời sản phẩm, dẫn đến các thay đổi về chất lượng vật liệu về sau.

- **KHÔNG** cố gắng tháo rời một bộ phận không được thiết kế để tháo rời, sửa đổi hoặc thêm bất kỳ bộ phận nào vào ghế. Bảo hành sẽ bị vô hiệu nếu sử dụng các bộ phận hoặc phụ kiện không chính hãng.
- **KHÔNG** cố gắng tự mình rút bỏ ghế ngồi ô tô thông qua rác thải sinh hoạt. Vui lòng làm theo hướng dẫn xử lý được nêu trong hướng dẫn sử dụng này.

Thông tin an toàn

⚠ CẢNH BÁO



Nguy cơ chấn thương từ túi khí phía trước

KHÔNG ĐƯỢC PHÉP lắp ghế ngồi ô tô cho trẻ em này ở hàng ghế hành khách phía trước có kích hoạt chế độ túi khí phía trước. Trong trường hợp tai nạn, điều này có thể gây thương tích cho trẻ.

- Vô hiệu hóa túi khí phía trước.

⚠ CẢNH BÁO

Nguy cơ chấn thương từ ghế ngồi ô tô cho trẻ em không được cài dây an toàn

Trong trường hợp dừng khẩn cấp hoặc tai nạn, ghế ngồi ô tô cho trẻ em không được cài dây an toàn có thể gây thương tích cho con bạn.

- Phải luôn cài dây an toàn cho ghế ngồi ô tô cho trẻ em đúng cách trong xe ngay cả khi không sử dụng.

⚠ CẢNH BÁO

Nguy cơ chấn thương do các vật không được cố định chắc chắn

Trong trường hợp dừng khẩn cấp hoặc tai nạn, các vật không được cố định chắc chắn có thể gây thương tích cho con bạn hoặc hành khách khác.

- Hành lý hoặc bất kỳ đồ vật nào khác trong xe phải luôn được cố định chắc chắn.

⚠ CẢNH BÁO**Nguy hiểm đe dọa tính mạng do nhiệt độ cực cao**

Nếu trẻ em tiếp xúc với nhiệt độ cực cao trong thời gian dài, có nguy cơ bị thương hoặc thậm chí tử vong.

- Không bao giờ để em bé của bạn ở trong xe mà không có người trông coi!

⚠ CẢNH BÁO**Nguy cơ bỏng do các bộ phận nóng**

Các bộ phận của ghế ngồi ô tô cho trẻ em có thể nóng lên khi bị nắng chiếu trực tiếp và có thể gây bỏng da cho em bé.

- Bảo vệ em bé và ghế ngồi ô tô cho trẻ em tránh tiếp xúc với ánh nắng mặt trời trực tiếp.

⚠ CẢNH BÁO**Nguy cơ chấn thương do ghế ngồi ô tô cho trẻ em bị hỏng**

Tai nạn có thể gây ra các hư hỏng cho ghế ngồi ô tô cho trẻ em mà không thể nhìn được bằng mắt thường.

- Vui lòng thay ghế ngồi ô tô cho trẻ em sau khi xảy ra tai nạn. Nếu không biết chắc, vui lòng liên lạc với đại lý bán xe hoặc nhà sản xuất.

CÁC BỘ PHẬN SẢN PHẨM

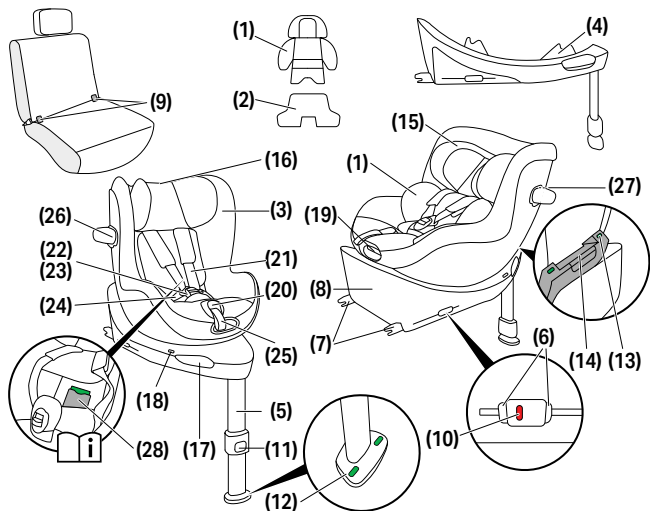

(1) Phần đệm dành cho trẻ sơ sinh (nếu được mua)

(2) Phần đệm gắn thêm tùy chọn (nếu được mua)

(3) Thông số chỉ báo kích cỡ

(4) Nút Điều Khiển Hướng Lái (D.D.C.)

(5) Chân chịu lực

(6) ISOFIX-Các nút nhả

(7) ISOFIX-Các cần khóa

(8) Đế

(9) ISOFIX-Các điểm neo giữ

(10) ISOFIX-Yếu tố chỉ báo

(11) Nút điều chỉnh chân chịu lực

(12) Đèn chỉ báo chân chịu lực

(13) Đèn chỉ báo khóa ghế

(14) Tay cầm nhả ghế

(15) Phần tựa đầu

(16) Cần điều chỉnh phần tựa đầu

(17) Tay cầm xoay ghế

(18) Đèn chỉ báo hướng lái xe {

(19) Cần điều chỉnh vị trí

(20) Nút điều chỉnh dây buộc

(21) Dây buộc qua vai

(22) Khóa dây

(23) Lưỡi khóa

(24) Dây buộc qua đùi











(25) Dây điều chỉnh ở giữa va đập hai bên (L.S.P.)

(27) Nút khóa L.S.P.

(28) Khoảng để cắm nang hướng dẫn sử dụng

CÁC TÍNH NĂNG SỬ DỤNG KHÁC NHAU CỦA GHẾ

40 – 105 cm, 0 M – approx. 4 Y max. 19 kg	76 – 105 cm, > 15 M – approx. 4 Y max. 19 kg
	

		
 40 – 48 cm		
 49 – 60 cm		
 61 – 105 cm		

💡 Phần ghép dành cho Trẻ Sơ Sinh được sử dụng để bảo vệ em bé và phải sử dụng cho đến khi em bé đạt chiều cao 60cm.

Phần đệm dành cho trẻ sơ sinh **(1)** (nếu được mua) đã được đặt sẵn trong ghế ngồi ô tô, cho phép sử dụng ghế từ chiều cao 49 cm.

Với phần đệm gắn thêm tùy chọn **(2)** (nếu được mua) dành cho trẻ sơ sinh đặc biệt nhỏ, ghế ngồi ô tô có thể sử dụng từ chiều cao 40 cm. Phần đệm này giúp cải thiện tư thế ngồi cho trẻ sinh non và trẻ sơ sinh.

Phải tháo ra khi bé vượt quá chiều cao 48 cm.

Nếu bé của bạn cao hơn 48 cm khi lần đầu sử dụng ghế, không cần dùng phần đệm này.

Tháo phần đệm dành cho trẻ sơ sinh **(1)** nếu trẻ cao hơn 60 cm.



Thông số chỉ báo kích cỡ **(3)** cho biết chiều cao tối thiểu mà trẻ phải đạt được trước khi được phép chuyển ghế sang chế độ quay về phía trước.

VỊ TRÍ ĐÚNG TRONG XE

Thông tin chung

Đây là hệ thống ghế an toàn cho trẻ em i-Size cải tiến. Sản phẩm được phê duyệt theo Quy định của Liên Hợp Quốc số R129/04 để sử dụng trên các vị trí ghế ngồi của xe tương thích i-Size, theo chỉ dẫn của nhà sản xuất xe trong sách hướng dẫn sử dụng xe.

Ghế xe phù hợp

- Các ghế xe được đánh dấu bằng logo i-Size thường tương thích với tất cả các hệ thống ghế an toàn trẻ em i-Size.
- Tuy nhiên, có thể áp dụng một số hạn chế. Vui lòng kiểm tra danh sách tương thích của xe.

Nếu xe của bạn không có ghế i-Size

- Kiểm tra danh sách tương thích của xe để xác minh liệu việc sử dụng có khả thi hay không.
- Nếu xe của bạn không có trong danh sách, vui lòng liên hệ với bộ phận dịch vụ khách hàng của chúng tôi để được hỗ trợ thêm.

Danh sách tương thích hiện tại (liên kết web) có sẵn tại:

go.cybex-online.com/sirona-g3-car-compatibility

Không đảm bảo rằng tất cả các vị trí ngồi và ngả đều có thể được sử dụng trong tất cả các xe đã được phê duyệt. Vui lòng tham khảo danh sách tương thích của xe để biết chi tiết.

Nếu chiếc xe không có đủ không gian, bạn có thể gặp Bộ Phận Bảo Vệ Chống Va Đập Hai Bên (L.S.P) vào.

LẮP GHẾ TRONG XE BASE G / BASE G3

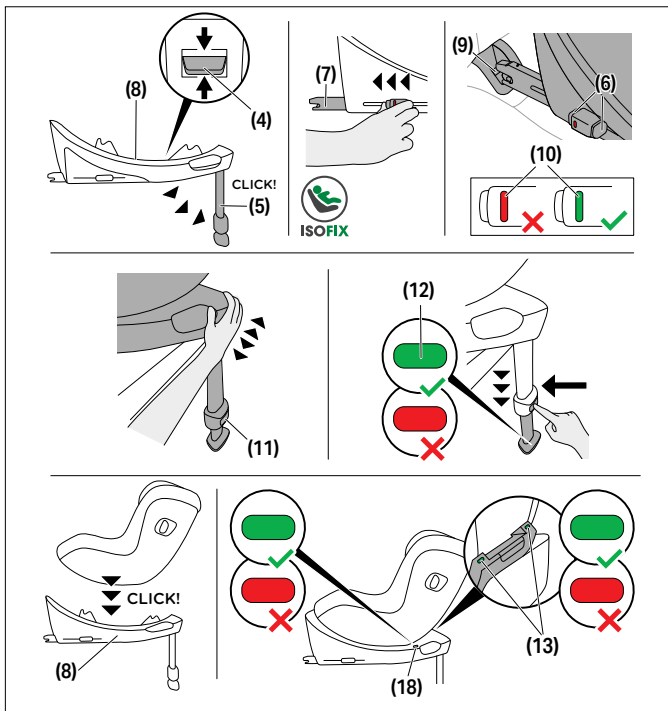

Luôn bảo đảm...

- các phần dựa lưng trong chiếc xe được khóa ở vị trí thẳng đứng
- khi lắp ghế xe dành cho trẻ em ở ghế hành khách phía trước, điều chỉnh ghế xe lùi hết cỡ về phía sau.

💡 Bộ phận Bảo Vệ Chống Va Đập Hai Bên (L.S.P) duỗi ra tự động khi bạn lấy ghế xe trẻ em ra khỏi bao gói.

💡 Ghế xe trẻ em được sản xuất riêng cho các loại ghế xe trẻ em hướng mặt về phía trước, được trang bị ISOFIX.

⚠ CẢNH BÁO Nếu ghế an toàn cho trẻ em được sử dụng cùng với đế, chân chống phải luôn tiếp xúc trực tiếp với sàn xe. Nếu chiếc xe của bạn có khoang đựng đồ ở phần đặt bàn chân, bảo đảm liên lạc với nhà sản xuất xe để bảo đảm sàn xe có thể chịu được chân chịu lực.

⚠ CẢNH BÁO Không được để bất kỳ vật nào vào khu vực đế chân phía trước ghế trẻ em.

❗ **THÔNG BÁO** Trên một số loại ghế xe làm bằng vật liệu dễ bị hư hỏng, ghế xe trẻ em có thể để lại các vết hằn và/hoặc gây bọt màu. Để tránh tình trạng này, bạn có thể đặt một chiếc mền, khăn lau hoặc vật dụng tương tự ở phía dưới ghế xe trẻ em để bảo vệ ghế xe.

1. Giữ nút Điều chỉnh phương hướng lái (D.D.C.) **(4)** ở vị trí giữa và đảm bảo rằng phần chân đế được điều chỉnh sao cho hướng mặt về phía ghế ô tô.
2. Duỗi phần Chân chịu lực **(5)** ra cho đến khi chân khóa vào vị trí hết cỡ.
3. Nhả các nút Nhả ISOFIX **(6)** để duỗi các Cản Khóa ISOFIX **(7)** ra.

💡 Có thể nhả các nút nhả ISOFIX riêng để điều chỉnh từng Cản khóa ISOFIX.

4. Đẩy xa hết cỡ các Cản Khóa ISOFIX **(7)** ra khỏi phần đế.
5. Đặt phần đế **(8)** trên ghế thích hợp trong chiếc xe.
6. Đẩy các Cản khóa ISOFIX **(7)** vào trong các Điểm neo giữ ISOFIX **(9)** cho đến khi các cần này được khóa vào vị trí và nghe thấy tiếng "CẠCH". Hai Đèn Chỉ Báo ISOFIX **(10)** sẽ chuyển từ màu ĐỎ sang XANH LÁ.

7. Bảo đảm phần đế được giữ chắc bằng cách thử kéo đế ra khỏi các Điểm neo giữ ISOFIX **(9)**.
8. Đẩy Đế **(8)** về phía phần dựa lưng của ghế xe cho đến khi áp sát hoàn toàn vào phần dựa lưng.

 Dịch chuyển ghế xe dành cho trẻ em từ bên này sang bên kia cũng sẽ giúp ghế bám chắc vào phần dựa lưng của xe.

9. Bấm nút điều chỉnh Chân chịu lực **(11)** và kéo chân ra cho đến khi chạm xuống sàn xe.
10. Kéo Chân chịu lực **(5)** đến vị trí khóa tiếp theo để bảo đảm truyền lực tối ưu.
11. Đèn chỉ báo chân chịu lực **(12)** chuyển sang màu XANH LÁ khi chân chịu lực được đặt đúng trên sàn xe.
12. Đặt ghế xe lên Đế **(8)**.
13. Vui lòng bảo đảm ghế xe được khóa vào vị trí khi nghe thấy tiếng "CẠCH".
14. Kiểm tra xem đèn chỉ báo khóa Ghế **(13)** trên đế đã hiện MÀU XANH LÁ CÂY hay chưa.
15. Việc lắp đặt hoàn tất khi tất cả các chỉ báo: ISOFIX-yếu tố chỉ báo **(10)**, đèn chỉ báo chân chịu lực **(12)**, đèn chỉ báo khóa ghế **(13)** và đèn chỉ báo hướng lái xe **(18)** hiển thị MÀU XANH LÁ.

THÁO GHẾ RA KHỎI XE

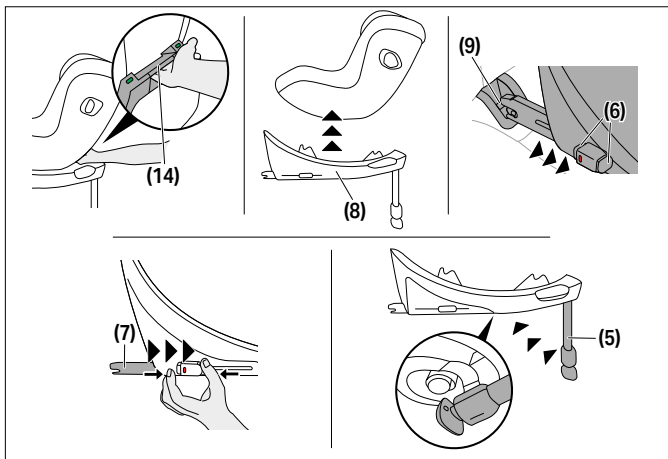

1. Để tháo ghế xe trẻ em ra khỏi đế **(8)**, kéo tay cầm nhả ghế **(14)** lên.
2. Hơi nghiêng ghế và nhấc ra khỏi đế **(8)**.
3. Mở khóa các Cản khóa ISOFIX **(7)** ở cả hai bên bằng cách bấm các nút Nhà ISOFIX **(6)**, và vừa bấm vừa kéo ngược trở lại phía sau.
4. Kéo Đế **(8)** ra khỏi các Điểm giữ ISOFIX **(9)**.
5. Tháo Đế **(8)** ra và kéo trượt các Cản khóa ISOFIX **(9)** ra hết cỡ về phía sau vào trong vị trí vận chuyển của chúng.
6. Đẩy Chân chịu lực **(5)** ngược trở lại vị trí ban đầu và sau đó gập lại để tiết kiệm chỗ.



ĐIỀU CHỈNH PHẦN TỰA ĐẦU

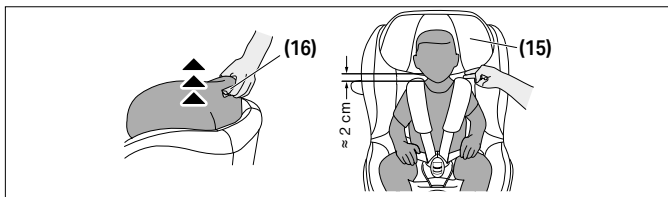

Sử dụng cần điều chỉnh phần tựa đầu **(16)** nằm ở phía sau phần tựa đầu **(15)** để điều chỉnh phần tựa đầu **(15)**, bảo đảm khoảng cách giữa hai vai của em bé và phần tựa đầu là không quá 2 cm (khoảng bằng chiều rộng 2 ngón tay).

CHỨC NĂNG QUAY CỦA PHẦN CHÂN ĐỂ G / G3

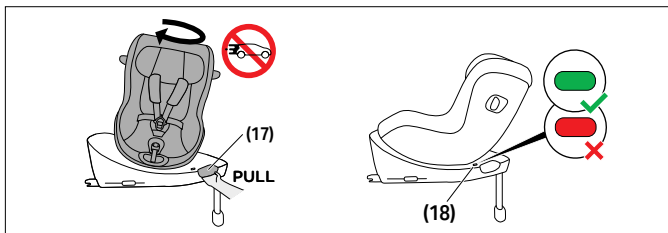

Kéo tay cầm xoay Ghế **(17)** trên để xoay ghế xe trẻ em. Trước khi bắt đầu hành trình, bảo đảm ghế xe trẻ em đã được khóa vào chỗ đúng cách và Đèn chỉ báo hướng Lái xe **(18)** hiển thị màu XANH LÁ CÂY.



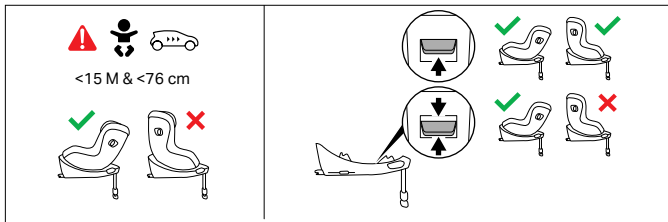

Nó cũng có thể được xoay hướng mặt về phía trước khi con bạn từ 15 tháng tuổi trở lên và cao hơn 76 cm. Với mục đích này, hãy đặt nút điều chỉnh phương hướng ở vị trí trên cùng.

- 💡 Ghế ngồi ô tô có thể được sử dụng hướng mặt về phía sau đối với toàn bộ phạm vi kích thước của trẻ.

ĐIỀU CHỈNH VỊ TRÍ NGÀ RA

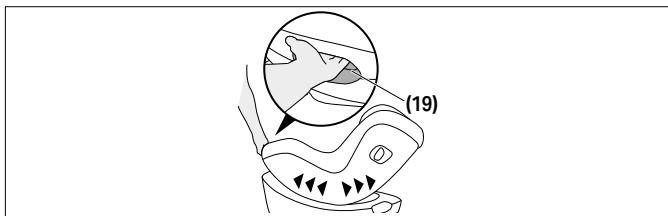

Để điều chỉnh ghế xe dành cho trẻ em đến vị trí ngả ra mong muốn, bấm Cần điều chỉnh vị trí **(15)** ở phía trước ghế xe.

- 💡 Bạn nên sử dụng vị trí ngả ra hết cỡ cho những trẻ em vẫn chưa thể tự ngồi thẳng dậy.
- 💡 Luôn bảo đảm nghe thấy tiếng cạch khi ghế xe vào vị trí khi điều chỉnh ghế về vị trí nằm thẳng hoặc ngồi.

BUỘC GIỮ EM BÉ

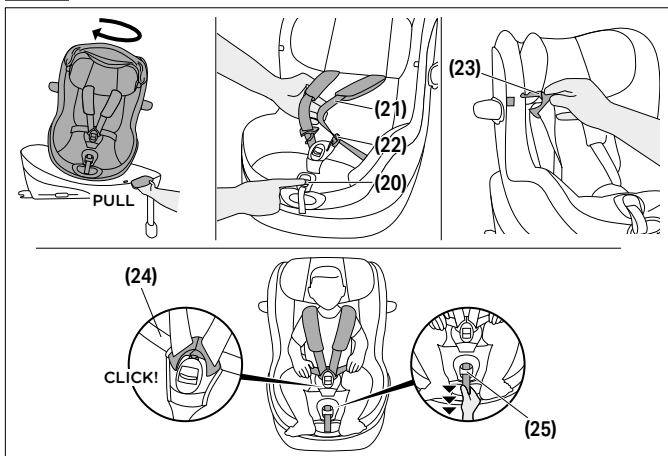

1. Xoay ghế về vị trí đặt em bé vào.
2. Bấm Nút điều chỉnh dây **(20)** và kéo cả hai Dây buộc vai **(21)** cùng một lúc để nới lỏng.
3. Tháo Khóa dây **(22)** bằng cách bấm mạnh vào nút màu đỏ.
4. Bây giờ có thể gắn các Lưỡi khóa **(23)** vào vị trí quy định trên tấm bọc qua những chiếc vòng có sẵn.
5. Đặt em bé vào trong ghế xe dành cho trẻ em sao cho mông của em ở phía sau.
6. Đặt các Dây buộc vai **(21)** trực tiếp lên hai vai của em bé.
7. Đặt cả hai Lưỡi khóa **(23)** cùng nhau và khóa vào trong Khóa dây **(22)**. Bạn sẽ nghe thấy tiếng "CẠCH".



- Nếu bạn đang sử dụng ghế có SensorSafe Clip, đẩy để đóng chiếc kẹp đó lại cho đến khi bạn nghe thấy tiếng "CẠCH" và kéo trượt phần kẹp đã đóng xuống về phía Khóa dây **(22)**.
- Thắt chặt Dây buộc qua đùi **(24)** và sau đó kéo Dây điều chỉnh ở giữa **(25)** để thắt chặt các Dây buộc vai **(21)** cho đến khi chúng nằm vừa khít trên người của em bé.

 Hệ thống dây buộc cần vừa khít sao cho không thể đặt vật gì vào trong bất kỳ dây nào.

- Khi sử dụng kẹp SensorSafe, định vị chiếc kẹp ngay phía dưới các tấm đệm vai.
- Xoay ghế về vị trí di chuyển thích hợp. Chỉ được phép đặt ghế ở vị trí hướng mặt về phía trước cho những em bé trên 15 tháng tuổi và dài 76 cm.

GẬP BỘ PHẬN BẢO VỆ CHỐNG VA ĐẬP HAI BÊN

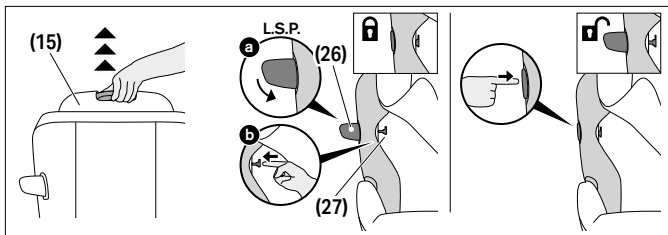

Để gập Bộ Phận Bảo Vệ Chống Va Đập Hai Bên (L.S.P.)(**26**), làm như sau:

- Kéo phần tựa đầu **(15)** vào vị trí cao hết cỡ rồi gập phần bọc của bộ phận tựa đầu lên phía trên để hở ra nút khóa L.S.P. **(27)**.
- Đóng Bộ Phận Bảo Vệ Chống Va Đập Hai Bên (L.S.P.)(**26**) và tiếp tục ấn xuống. Đẩy nút khóa L.S.P. **(27)** ra phía ngoài.
- Ngay khi nút khóa L.S.P. **(27)** được đẩy ra xa hết cỡ, có thể nhả Bộ Phận Chống Va Đập Hai Bên (L.S.P.)(**26**).

Để duỗi lại Bộ Phận Bảo Vệ Chống Va Đập Hai Bên (L.S.P.)(26) ra, nhấn thật chắc lên vùng ghi là "PRESS" (NHẤN) trên .L.S.P.

THÁO VÀ LẮP LẠI TẮM BỌC GHẾ



⚠ CẢNH BÁO Không bao giờ sử dụng ghế xe trẻ em mà không có tấm bọc ghế. Bảo đảm chỉ sử dụng tấm bọc ghế CYBEX nguyên bản, vì tấm bọc này là bộ phận không thể thiếu để buộc giữ em bé. Bạn có thể mua vỏ ghế dự phòng tại nhà bán lẻ của mình.

Vỏ ghế an toàn ô tô gồm 4 bộ phận: vỏ chính, vỏ tựa đầu và hai đệm vai. Các bộ phận này được cố định vào ghế an toàn tại nhiều vị trí bằng cúc bấm và khóa dán Velcro.

Để tháo vỏ, vui lòng làm theo các bước dưới đây:

1. Nhấn nút điều chỉnh dây đai **(20)** và đồng thời kéo cả hai dây đai vai **(21)** để nới lỏng.
2. Mở khóa dây **(22)** bằng cách nhấn mạnh nút màu đỏ.
3. Tháo cả hai đệm vai.
4. Tháo phần đệm dành cho trẻ sơ sinh, nếu vẫn đang sử dụng.
5. Mở tất cả các cúc bấm ở mặt sau của vỏ tựa đầu.
6. Tháo vật liệu vỏ ra khỏi cần điều chỉnh tựa đầu **(16)** ở phía sau tựa đầu.
7. Tháo vỏ tựa đầu.
8. Tách vỏ chính khỏi đường viền được chỉ định và quanh dây điều chỉnh trung tâm, sau đó tháo ra.

Để lắp lại vỏ ghế, hãy thực hiện các bước theo thứ tự ngược lại.

LÀM SẠCH

Nếu mua cùng với phần gắn thêm dành cho Trẻ Sơ Sinh **(1)**, phải tháo phần đệm mút ra trước khi giặt. Có các lỗ hở trong vải để tháo mút ra.

⚠ CẢNH BÁO Vỏ ghế là một thành phần không thể thiếu trong thiết kế an toàn của ghế ô tô. Do đó, ghế ô tô không bao giờ được sử dụng mà không có vỏ ghế hoặc với vỏ ghế của ghế ô tô khác.



① THÔNG BÁO Chỉ được phép giặt tấm bọc ở nhiệt độ 30 °C và ở chế độ giặt nhẹ nhàng, nếu không có thể làm phần vải của tấm bọc bị bột màu. Vui lòng không giặt tấm bọc chung với các đồ vật khác và không sấy khô trong máy sấy hoặc dưới ánh nắng mặt trời trực tiếp!

① THÔNG BÁO Không sử dụng thuốc tẩy hoặc xà bông có nồng độ mạnh! Có thể làm sạch các bộ phận nhựa bằng xà bông có nồng độ nhẹ và nước ấm.

CHĂM SÓC SẢN PHẨM

Để đảm bảo rằng ghế ngồi ô tô của bạn cung cấp sự bảo vệ tối đa, điều cần thiết là tuân thủ các điểm sau:

- Tất cả các thành phần chính của ghế ngồi ô tô phải được kiểm tra thường xuyên để phát hiện hư hỏng. Các bộ phận cơ khí phải hoạt động mà không gặp vấn đề gì.
- Đảm bảo rằng ghế ngồi ô tô không bị kẹt giữa các bộ phận cứng như cửa ô tô, đường ray ghế, v.v., có thể gây hư hỏng.
- Nếu ví dụ như ghế ngồi ô tô bị rơi, nó phải được nhà sản xuất kiểm tra trước khi sử dụng lại.

TUỔI THỌ SẢN PHẨM

Ghế ngồi ô tô này được thiết kế để có thể thực hiện các chức năng dự định của nó bằng cách sử dụng thông thường trong thời gian sử dụng sản phẩm lên đến 8 năm. Sự mài mòn dần dần của nhựa, ví dụ như do tiếp xúc với ánh sáng mặt trời (UV), có thể gây ra sự suy giảm nhẹ về tính chất của sản phẩm.

Vì sự dao động nhiệt độ rất cao và các căng thẳng không lường trước khác là phổ biến trong các phương tiện, nên cần tuân thủ các điểm sau:

- Nếu phương tiện tiếp xúc trực tiếp với ánh sáng mặt trời mạnh trong thời gian dài, ghế ngồi ô tô phải được tháo ra khỏi phương tiện hoặc được che phủ bằng một tấm vải nhẹ.

- Kiểm tra thường xuyên tất cả các bộ phận nhựa và kim loại của ghế để phát hiện hư hỏng hoặc thay đổi hình dạng hoặc màu sắc. Nếu bạn nhận thấy bất kỳ thay đổi nào ở ghế ngồi ô tô, ghế phải được loại bỏ hoặc kiểm tra và có thể thay thế bởi nhà sản xuất.
- Sự thay đổi của vải, đặc biệt là phai màu, là bình thường khi sử dụng trong phương tiện và không làm giảm chức năng của ghế.

THẢI BỎ

Để bảo vệ môi trường, chúng tôi yêu cầu người dùng phân loại và xử lý rác thải phát sinh vào đầu (bao bì) và cuối (các bộ phận sản phẩm) của tuổi thọ ghế ngồi ô tô.

Việc loại bỏ rác thải được sắp xếp khác nhau tùy thuộc vào chính quyền địa phương. Để đảm bảo rằng ghế ngồi ô tô được xử lý theo quy định, hãy liên hệ với cơ quan xử lý rác thải hoặc chính quyền địa phương của khu vực của bạn. Luôn tuân thủ các quy định về xử lý rác thải của quốc gia bạn.

⚠ CẢNH BÁO Nguy cơ ngạt thở! Giữ vật liệu đóng gói bằng nhựa ngoài tầm với của con bạn!

BẢO HÀNH CỦA NHÀ SẢN XUẤT

CYBEX GmbH (Riedingerstr. 18, 95448 Bayreuth, Đức) bảo hành cho sản phẩm này trong 3 năm. Bảo hành có giá trị ở quốc gia nơi sản phẩm này được một cơ sở bán lẻ bán cho khách hàng lúc ban đầu. Nội dung bảo hành và tất cả các thông tin quan trọng cần thiết để thực hiện bảo hành có trên trang chủ của chúng tôi tại:

go.cybex-online.com/manufacture-warranty-car-seats. Nếu

trong phần mô tả sản phẩm có nội dung bảo hành, các quyền pháp lý của bạn đối với việc kiện chúng tôi về các lỗi sản phẩm vẫn không thay đổi.

BAHASA VISUAL

AMARAN

Perkataan isyarat menunjukkan situasi berbahaya yang mungkin berlaku yang, jika tidak dielakkan, boleh mengakibatkan kematian atau kecederaan serius.

NOTA

Perkataan isyarat menunjukkan situasi berbahaya yang mungkin berlaku yang, jika tidak dielakkan, boleh mengakibatkan kerosakan pada produk atau harta benda lain.



Tips dan ciri-ciri khas yang memudahkan penggunaan kerusi kereta.



Betul



Salah



Video tutorial*



Teks ke ucapan*



Kembali ke jadual kandungan*

*panduan pengguna digital sahaja



KESELAMATAN	714
BAHAGIAN PRODUK	719
PENGGUNAAN KERUSI BERBEZA	720
KEDUDUKAN YANG BETUL DI DALAM KENDERAAN	721
PEMASANGAN DI DALAM KENDERAAN MENGGUNAKAN BASE G / BASE G3	722
PENANGGALAN DARIPADA KENDERAAN	725
MELARASKAN PENYANDAR KEPALA	726
FUNGSI PUTARAN BASE G / BASE G3	726
MELARASKAN KEDUDUKAN REBAH	727
MENETAPKAN KEDUDUKAN KANAK-KANAK	728
LIPAT KE DALAM PERLINDUNGAN IMPAK SISI LINEAR	729
MENANGGALKAN DAN MEMASANG SEMULA PELAPIK KERUSI	730
PEMBERSIHAN	731
PENJAGAAN PRODUK	731
JANGKA HAYAT PRODUK	732
PEMBUANGAN	733
WARANTI PENGELUAR	733

PENSIJILAN

UN R129/04

CYBEX Sirona G3

Umur: lebih kurang 3 bulan – lebih kurang 4 tahun

Julat saiz: 61 - 105 cm

Berat: maks. 19 kg

Terima kasih kerana memilih **Sirona G3** apabila memilih kerusi keselamatan kanak-kanak anda.

KESELAMATAN



PENTING Baca panduan pengguna ini dengan teliti sebelum memasang kerusi kereta di dalam kenderaan anda dan sentiasa simpan di tangan untuk rujukan masa depan.

⚠️ AMARAN

Kematian atau kecederaan serius boleh berlaku jika anda tidak mengikuti arahan pengeluar. Untuk terus melindungi anak anda dengan baik, penting untuk anda menggunakan kerusi keselamatan kanak-kanak seperti yang diterangkan dalam panduan pengguna.

⚠️ AMARAN

Kematian atau kecederaan serius boleh berlaku jika kerusi keselamatan kanak-kanak yang diubah suai tanpa kebenaran digunakan. Tanpa kelulusan pejabat pensijilan, kerusi keselamatan kanak-kanak tidak boleh diubah suai atau ditambah dalam apa-apa cara.

Maklumat Penting

- Kerusi keselamatan kanak-kanak ini diluluskan mengikut UN R129/04.



- Jangan gunakan kerusi keselamatan kanak-kanak ini dengan menghadap ke hadapan sebelum umur anak melebihi 15 bulan dan sebelum anak mencapai ketinggian sekurang-kurangnya 76 cm. Hentikan penggunaan jika kanak-kanak melebihi berat maksimum 19 kg atau ketinggian 105 cm.
- Untuk memastikan kerusi keselamatan kanak-kanak memberikan perlindungan terbaik, sentiasa gunakan Perlindungan Impak Sisi Linear (L.S.P.) di bahagian sisi pintu.
- Kerusi keselamatan kanak-kanak juga telah diuji dan diluluskan untuk penggunaan tanpa Perlindungan Impak Sisi Linear (L.S.P.) dilipat keluar.
- Perlindungan Impak Sisi Linear (L.S.P.) yang menghadap bahagian dalam kenderaan perlu dilipat ke dalam jika kerusi keselamatan kanak-kanak digunakan di kerusi penumpang hadapan atau orang lain duduk di kerusi belakang kenderaan.
- Kerusi keselamatan kanak-kanak ini hanya boleh dipasang pada kerusi kenderaan yang diluluskan untuk kegunaan sistem halangan kanak-kanak mengikut manual kenderaan.
- Kerusi keselamatan kanak-kanak ini hanya boleh digunakan bersama Base G / Base G3 yang dipasang menggunakan ISOFIX.
- Jangan gunakan sebarang titik sentuh gelas muatan selain daripada yang diterangkan dalam arahan dan ditandakan pada halangan kerusi keselamatan kanak-kanak.
- Tali pinggang keledar pada abah-abah perlu dilalukan serendah mungkin merentasi lipatan paha anak anda untuk mendapatkan kesan optimum sekiranya berlaku kemalangan.
- Sebelum setiap perjalanan, pastikan abah-abah lima titik dilaraskan dengan betul dan diketatkan pada badan anak. Tali pinggang keledar tidak boleh terpinjal sama sekali!
- Hanya penyandar kepala yang dilaraskan secara optimum dapat memberikan perlindungan dan keselesaan maksimum kepada anak anda sambil memastikan tali bahu keledar boleh muat dengan sepatutnya.

- Semasa memandu, kerusi keselamatan kanak-kanak perlu sentiasa dikunci dalam kedudukan menghadap ke belakang atau hadapan.
- Sentiasa pastikan kerusi keselamatan kanak-kanak tidak tersekat dengan sebarang permukaan semasa menutup pintu kenderaan atau melaraskan kerusi belakang.
- Jangan gunakan kerusi keselamatan kanak-kanak ini melebihi 8 tahun. Kerusi keselamatan kanak-kanak terdedah kepada tekanan tinggi semasa jangka hayat produknya, yang membawa kepada perubahan dalam kualiti bahannya dengan usia yang bertambah.
- JANGAN cuba membuka bahagian yang tidak sepatutnya dibuka, mengubah suai atau menambah mana-mana bahagian pada kerusi. Waranti akan terbatal jika bahagian atau aksesori bukan asli digunakan.
- JANGAN cuba membuang kerusi kereta sendiri melalui buangan isi rumah. Sila ikut arahan pelupusan yang dinyatakan dalam panduan pengguna ini.

Maklumat Keselamatan

⚠ AMARAN



Risiko kecederaan daripada beg udara hadapan

Pemasangan kerusi keselamatan kanak-kanak di tempat duduk penumpang hadapan dengan beg udara hadapan diaktifkan **TIDAK DIBENARKAN**. Sekiranya berlaku kemalangan, ini boleh menyebabkan kecederaan kepada anak anda.

- Nyahaktifkan beg udara hadapan.

⚠️ AMARAN**Risiko kecederaan daripada kerusi keselamatan kanak-kanak yang tidak dipasang dengan betul**

Sekiranya berhenti mengejut atau kemalangan, kerusi kereta yang tidak dipasang dengan betul boleh menyebabkan kecederaan kepada anak anda.

- Kerusi keselamatan kanak-kanak mesti sentiasa dipasang dengan betul di dalam kenderaan walaupun tidak digunakan.

⚠️ AMARAN**Risiko kecederaan akibat objek yang tidak dipasang dengan betul**

Sekiranya berhenti mengejut atau kemalangan, objek yang tidak dipasang dengan betul boleh menyebabkan kecederaan kepada anak anda atau penumpang lain.

- Bagasi atau sebarang objek lain yang ada dalam kenderaan perlu sentiasa dipasang dengan betul.

⚠️ AMARAN**Bahaya yang mengancam nyawa akibat suhu yang melampau**

Jika kanak-kanak terdedah kepada suhu yang melampau untuk jangka masa yang panjang, terdapat risiko kecederaan atau kematian.

- Jangan sekali-kali tinggalkan anak anda tanpa pengawasan di dalam kereta.

⚠️ AMARAN**Risiko melecur daripada komponen panas**

Bahagian kerusi keselamatan kanak-kanak boleh menjadi panas jika terdedah kepada cahaya matahari dan boleh membuat kulit anak anda melecur.

- Lindungi anak anda dan kerusi keselamatan kanak-kanak daripada pendedahan cahaya matahari terus.

⚠️ AMARAN**Risiko kecederaan daripada kerusi keselamatan kanak-kanak yang rosak**

Kemalangan boleh menyebabkan kerosakan kepada kerusi keselamatan kanak-kanak yang tidak boleh dikenal pasti dengan mata kasar.

- Sila gantikan kerusi keselamatan kanak-kanak selepas kemalangan. Sekiranya ragu-ragu, sila rujuk wakil penjual anda atau pengeluar.

BAHAGIAN PRODUK

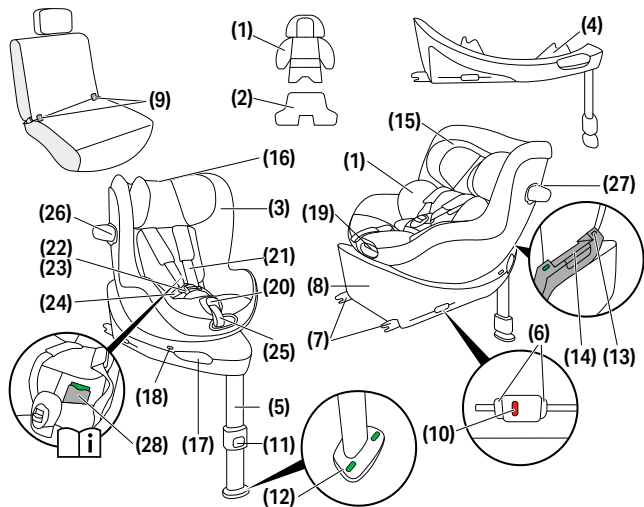

(1) Inlai bayi baru lahir
(jika dibeli)

(2) Sisipan tambahan opsye-
nal (jika dibeli)

(3) Penunjuk saiz

(4) Kawalan Arah Pemanduan
(D.D.C)

(5) Kaki penyangga

(6) Butang pelepasan ISOFIX

(7) Lengan pengunci ISOFIX

(8) Tapak

(9) Titik penambat ISOFIX

(10) Penunjuk ISOFIX

(11) Butang pelarasan kaki

penyangga

(12) Penunjuk kaki penyangga

(13) Penunjuk pengunci-
an kerusi

(14) Gagang pelepas kerusi

(15) Penyandar kepala

(16) Gagang pelarasan pe-
nyandar kepala

(17) Gagang pemutar kerusi

(18) Penunjuk arah

pemanduan

(19) Pemegang pelarasan
kedudukan

(20) Butang pelarasan tali

pinggang keledar

(21) Tali bahu keledar

(22) Kancing tali pinggang
keledar

(23) Lidah kancing

(24) Tali riba keledar

(25) Tali keledar pelaras-
an pusat

(26) Perlindungan Impak Sisi
Linear (L.S.P.)

(27) Butang penguncian L.S.P.

(28) Ruang panduan
pengguna

PENGUNAAN KERUSI BERBEZA



40 – 105 cm, 0 M – approx. 4 Y max. 19 kg	76 – 105 cm, > 15 M – approx. 4 Y max. 19 kg

40 – 48 cm	✓	✓
49 – 60 cm	✗	✓
61 – 105 cm	✗	✗

💡 Inlai bayi baru lahir digunakan untuk melindungi anak anda dan mesti digunakan sehingga mereka mencapai ketinggian 60 cm.

Satu inlai bayi baru lahir **(1)** (jika dibeli) telah diletakkan di dalam kerusi kereta, membolehkan kerusi kereta digunakan dari ketinggian 49 cm.

Dengan sisipan tambahan opsyenal **(2)** (jika dibeli) untuk bayi baru lahir yang sangat kecil, kerusi kereta boleh digunakan dari ketinggian 40 cm. Sisipan ini membantu memperbaiki posisi duduk bayi pramatang dan bayi baru lahir.

Ia mesti dikeluarkan selepas bayi melebihi ketinggian 48 cm.

Jika bayi anda melebihi 48 cm semasa pertama kali menggunakan kerusi kereta, sisipan ini tidak diperlukan.



Keluarkan inlai bayi baru lahir **(1)** jika kanak-kanak lebih tinggi daripada 60 cm.

Penunjuk saiz **(3)** menunjukkan ketinggian minimum yang mesti dicapai oleh kanak-kanak sebelum dibenarkan menukar kerusi kepada penggunaan menghadap ke hadapan.

KEDUDUKAN YANG BETUL DI DALAM KENDERAAN



Maklumat Umum

Ini ialah Sistem Penahan Kanak-kanak i-Size yang Dipertingkat. Ia diluluskan mengikut Peraturan PBB No. R129/04 untuk digunakan pada kedudukan tempat duduk kenderaan yang serasi dengan i-Size seperti yang dinyatakan oleh pengeluar kenderaan dalam manual pengguna mereka.

Tempat Duduk Kenderaan yang Sesuai

- Tempat duduk yang ditandakan dengan logo i-Size biasanya serasi dengan semua sistem penahan kanak-kanak i-Size.
- Walau bagaimanapun, beberapa had mungkin dikenakan. Sila semak senarai keserasian kenderaan.

Jika kenderaan anda tidak mempunyai tempat duduk i-Size

- Semak senarai keserasian kenderaan untuk mengesahkan sama ada penggunaan boleh dilakukan.
- • Jika kenderaan anda tidak disenaraikan, sila hubungi pasukan idmat pelanggan kami untuk bantuan lanjut.

Senarai keserasian terkini (pautan web) tersedia di:

go.cybex-online.com/sirona-g3-car-compatibility

Semua kedudukan duduk dan rebah tidak dijamin boleh digunakan dalam semua kenderaan yang diluluskan. Sila rujuk senarai keserasian kenderaan untuk maklumat lanjut. Jika kenderaan anda tidak menawarkan ruang yang mencukupi, Perlindungan Impak Sisi Linear (L.S.P.) boleh dilipat.



PEMASANGAN DI DALAM KENDERAAN MENGGUNAKAN BASE G / BASE G3

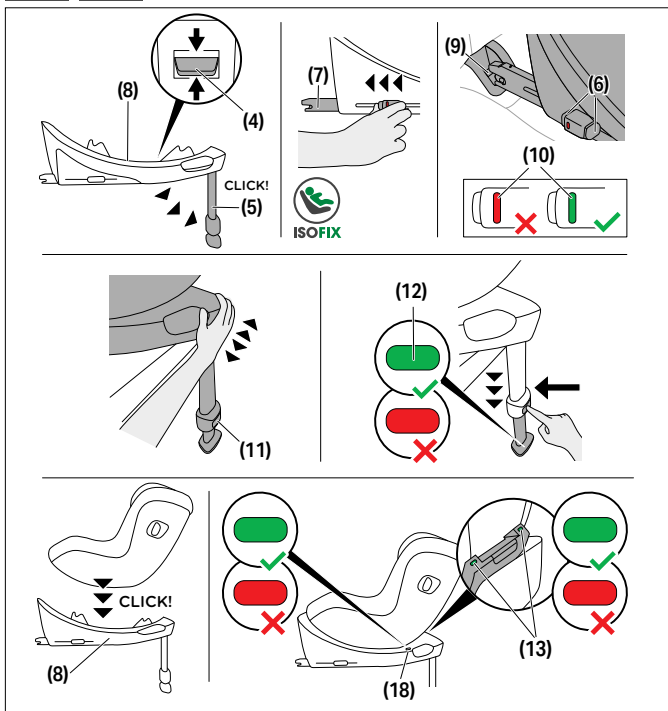

Sentiasa pastikan bahawa...

- penyandar di dalam kenderaan yang dikunci dalam kedudukannya yang menegak.



- Apabila memasang kerusi keselamatan kanak-kanak di kerusi penumpang hadapan, laraskan kerusi kenderaan ke belakang setakat yang mungkin.

💡 Perlindungan Impak Sisi Linear (L.S.P.) terbuka daripada lipatan secara automatik ketika mengeluarkan kereta keselamatan kanak-kanak dari pembungkusan.

💡 Pastikan bahawa Perlindungan Impak Sisi Linear (L.S.P.) yang menghadap pintu kenderaan dibuka daripada lipatan sepenuhnya sebelum anda mula memandu.

⚠️ **AMARAN** Kaki penyangga perlu sentiasa menyentuh lantai kenderaan. Jika kenderaan anda mempunyai ruang simpanan di ruang kaki, pastikan untuk menghubungi pengeluar kenderaan untuk memastikan lantai kereta boleh menyokong kaki penyangga.

⚠️ **AMARAN** Jangan letakkan sebarang objek di kawasan kaki di hadapan tempat duduk anak.

📌 **NOTA** Pada sesetengah kerusi kenderaan yang dibuat daripada bahan sensitif, penggunaan kerusi keselamatan kanak-kanak boleh meninggalkan tanda dan/atau menyebabkan penyahwarnaan. Untuk mengelakkan perkara ini, anda boleh meletakkan selimut, tuala atau yang seumpamanya di bawah kerusi keselamatan kanak-kanak untuk melindungi kerusi kenderaan.

1. Pastikan butang Kawalan Arah Pemanduan (D.D.C.) **(4)** di kedudukan tengah dan pastikan tapak dilaraskan untuk tempat duduk kereta yang menghadap ke belakang.
2. Lipat keluar Kaki muatan **(5)** sehingga bahagian itu terkunci ke dalam kedudukan paling hadapan.
3. Lepaskan Butang Pelepasan ISOFIX **(6)** untuk memanjangkan Lengan pengunci ISOFIX **(7)**.

💡 Kedua-dua Butang pelepasan ISOFIX boleh dilepaskan secara sendiri membolehkan Lengan pengunci ISOFIX untuk dilaraskan sendiri.

4. Tolak Lengan Pengunci ISOFIX **(7)** keluar daripada tapak sejauh yang boleh dipanjangkan.
5. Letakkan tapak **(8)** di atas kerusi yang sesuai dalam kenderaan.
6. Tolak Lengan pengunci ISOFIX **(7)** ke dalam Titik penambat ISOFIX **(9)** sehingga mengunci ke tempatnya dengan bunyi "KLIK". Dua penunjuk ISOFIX **(10)** akan bertukar daripada MERAH kepada HIJAU.
7. Pastikan tapak diketatkan dengan cuba untuk menariknya keluar daripada Titik Penambat ISOFIX **(9)**.
8. Tolak Tapak **(8)** ke arah penyandar kerusi kenderaan sehingga selari sepenuhnya dengan penyandar.

💡 Pergerakan platform dari sisi ke sisi juga akan menyandarkannya pada penyandar kenderaan.

9. Tekan Butang pelarasan kaki penyangga **(11)** dan panjangkan kaki sehingga menyentuh lantai kenderaan.
10. Tarik Kaki Penyangga **(5)** keluar ke kedudukan mengunci seterusnya untuk memastikan pemindahan daya optimum.
11. Penunjuk kaki muatan **(12)** bertukar HIJAU apabila kaki muatan diletakkan dengan betul pada lantai kenderaan.
12. Letakkan kerusi keselamatan kanak-kanak pada Tapak **(8)**.
13. Sila pastikan kerusi kanak-kanak terkunci pada tempatnya dan kedengaran bunyi "KLIK".
14. Pastikan sama ada Penunjuk penguncian kerusi **(13)** di tapak adalah HIJAU.
15. Pemasangan dianggap lengkap apabila semua penunjuk — Penunjuk ISOFIX **(10)**, Penunjuk kaki penyangga **(12)**, Penunjuk penguncian kerusi **(13)** dan Penunjuk arah pemanduan **(18)** — memaparkan warna HIJAU.



PENANGGALAN DARIPADA KENDERAAN

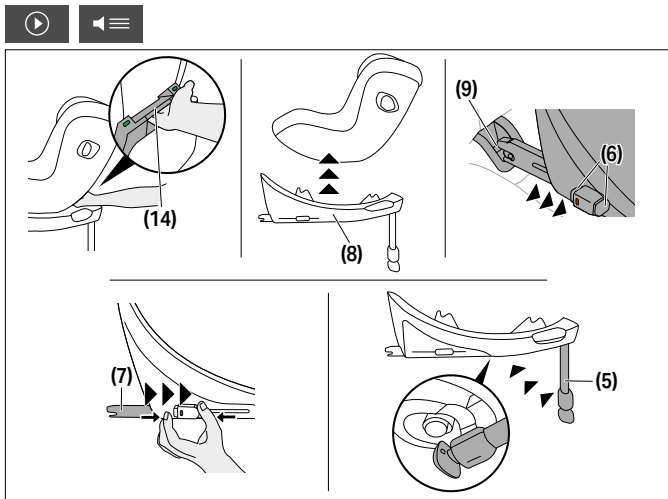

1. Untuk membuka kunci kerusi keselamatan kanak-kanak daripada tapaknya **(8)** tarik Gagang pelepas kerusi keselamatan kanak-kanak **(14)** ke atas.
2. Condongkan sedikit kerusi keselamatan kanak-kanak dan angkat daripada tapaknya **(8)**.
3. Buka Lengan pengunci ISOFIX **(7)** pada kedua-dua sisi dengan menekan Butang pelepasan ISOFIX **(6)** dan pada masa sama menariknya kembali.
4. Tarik keluar Tapak **(8)** dari titik Tambatan ISOFIX **(9)**.
5. Tanggalkan Tapak **(8)** dan leret Lengan penguncian ISOFIX **(7)** semula sepenuhnya ke dalam kedudukan pengangkutan.
6. Tolak Kaki Penyangga **(5)** kembali ke kedudukan asalnya dan kemudian lipat untuk menjimatkan ruang.

MELARASKAN PENYANDAR KEPALA

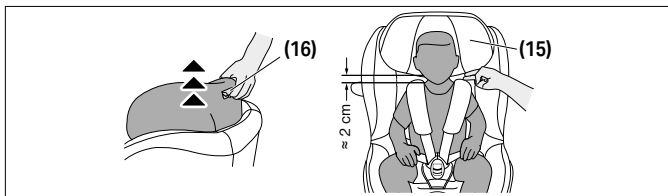

Gunakan pemegang pelarasan penyandar kepala **(16)** yang terletak di bahagian belakang penyandar kepala **(15)** untuk melaraskan penyandar kepala. Semasa melaraskan penyandar kepala **(15)**, pastikan jarak antara bahu kanak-kanak dan penyandar kepala tidak melebihi 2 cm (kira-kira selebar dua jari).

FUNGSI PUTARAN BASE G / BASE G3

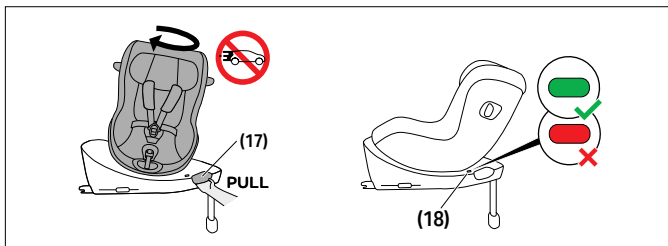

Tarik Gagang pemutar kerusi **(17)** pada tapak untuk memutarakan kerusi keselamatan kanak-kanak.

Sebelum memulakan perjalanan anda, pastikan kerusi dikunci dengan betul di tempatnya dan penunjuk arah pemanduan **(18)** menunjukkan HIJAU.



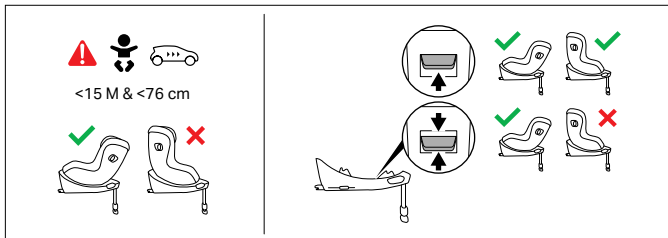

Sebaik sahaja anak anda berumur lebih daripada 15 bulan dan lebih tinggi daripada 76 cm, ia juga boleh diangkut menghadap ke hadapan. Untuk tujuan ini, tetapkan butang kawalan arah **(4)** ke kedudukan atas.

💡 Tempat duduk kereta boleh digunakan menghadap ke belakang untuk keseluruhan julat saiz kanak-kanaknya.

MELARASKAN KEDUDUKAN REBAH

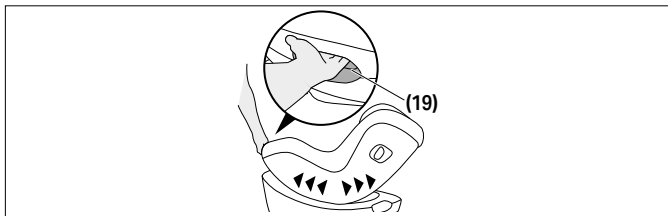

Untuk melaraskan kerusi keselamatan kanak-kanak kepada kedudukan rebah yang diinginkan, tekan Pemegang pelarasan kedudukan **(19)** di hadapan kerusi keselamatan kanak-kanak.

💡 Kami mengesyorkan anda menggunakan kedudukan berbaring paling rata untuk kanak-kanak yang belum mampu duduk tegak secara sendiri.



- 💡 Sentiasa pastikan kerusi keselamatan kanak-kanak berbunyi klik di tempatnya apabila melaraskannya kepada kedudukan berbaring atau menegak.

MENETAPKAN KEDUDUKAN KANAK-KANAK

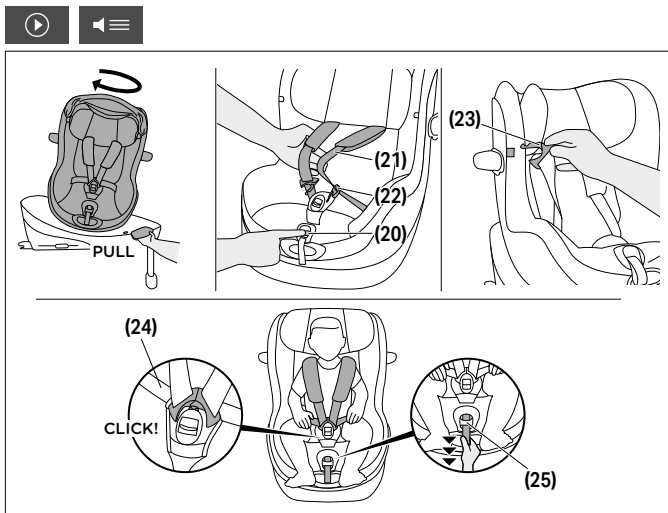

1. Putar kerusi kepada kedudukan menaik.
2. Tekan Butang pelarasan tali keledar **(20)** dan tarik kedua-dua Tali bahu keledar **(21)** pada masa sama untuk melonggarkannya.
3. Buka Kancing tali keledar **(22)** dengan menekan butang merah dengan kuat.
4. Sekarang Lidah kancing **(23)** boleh disambungkan ke tempat yang dinyatakan pada pelindung menggunakan gelung bersepadu.
5. Letakkan anak anda dalam kerusi keselamatan kanak-kanak dengan butang di belakang.

6. Letakkan Tali bahu keledar **(21)** terus ke atas bahu anak anda.
7. Letakkan kedua-dua Lidah kancing **(23)** bersama dan kunci di tempatnya dalam Kancing tali keledar **(22)**. Anda akan mendengar bunyi "KLIK".
8. Jika anda menggunakan kerusi keselamatan kanak-kanak dengan Klip SensorSafe (jika dibeli), tolak klip tertutup sehingga anda mendengar bunyi "KLIK" dan luncurkan klip tertutup ke arah Kancing tali keledar **(22)**.
9. Ketatkan Tali riba keledar **(24)** dan kemudian tarik Tali keledar pelarasan pusat **(25)** untuk mengetatkan Tali bahu keledar **(21)** sehingga ia selesa di badan anak anda.

💡 Abah-abah perlu diketatkan seketat mungkin supaya tidak meletakkan lipatan ke dalam mana-mana tali.

10. Apabila menggunakan klip SensorSafe, letakkan klip terus ke bawah pad bahu.
11. Putar kerusi kepada kedudukan perjalanan yang diinginkan. Arah menghadap ke hadapan hanya dibenarkan bagi kanak-kanak yang berumur lebih 15 bulan dan dengan ketinggian 76 cm.

LIPAT KE DALAM PERLINDUNGAN IMPAK SISI LINEAR

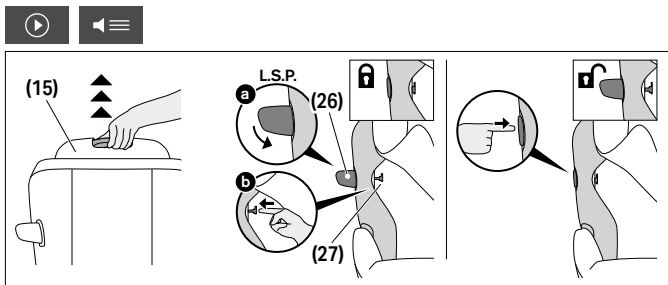

Untuk melipat ke dalam Perlindungan Impak Sisi Linear (L.S.P.) **(26)**, teruskan seperti berikut:

1. Letakkan penyandar kepala **(15)** ke dalam kedudukannya yang paling atas dan buka lipatan penyandar kepala ke atas untuk mendedahkan butang penguncian L.S.P. **(27)**.
2. Tutup Perlindungan Impak Sisi Linear (L.S.P.) **(26)** dan pastikan perlindungan terus ditekan ke bawah. Tolak butang penguncian L.S.P. **(27)** ke luar.
3. Sebaik sahaja butang penguncian L.S.P. **(27)** ditolak keluar sejauh yang mungkin, Perlindungan Impak Sisi Linear (L.S.P.) **(26)** boleh didedahkan.

Untuk melipat ke luar dalam Perlindungan Impak Sisi Linear (L.S.P.) **(26)** lagi, tekan dengan kukuh pada kawasan L.S.P. yang ditandakan dengan "PRESS" (TEKAN).

MENANGGALKAN DAN MEMASANG SEMULA PELAPIK KERUSI



⚠ AMARAN Kerusi keselamatan kanak-kanak tidak sekali-kali boleh digunakan tanpa pelindung kerusi kereta. Pastikan bahawa hanya penutup kerusi kereta CYBEX digunakan, kerana penutupnya membentuk bahagian penting dalam prestasi penahanan.

Sampul kerusi kereta terdiri daripada 4 bahagian: penutup utama, penutup penyandar kepala dan dua pad bahu. Bahagian-bahagian ini dipasang pada kerusi di beberapa tempat menggunakan butang tekan dan penutup velcro.

Untuk menanggalkan penutup, ikuti langkah-langkah berikut:

1. Tekan butang pelarasan tali pinggang **(20)** dan tarik kedua-dua tali bahu **(21)** secara serentak untuk melonggarkannya.
2. Buka kancing tali pinggang **(22)** dengan menekan butang merah dengan kuat.
3. Tanggalkan kedua-dua pad bahu.
4. Tanggalkan inlai bayi baru lahir jika masih digunakan.

5. Buka semua butang snap pada bahagian belakang penutup penyandar kepala.
6. Longgarkan kain penutup di sekeliling pemegang pelarasan penyandar kepala **(16)** pada bahagian belakang penyandar kepala.
7. Tanggalkan penutup penyandar kepala.
8. Tanggalkan penutup utama daripada bahagian tepi dan sekeliling tali pelarasan pusat, kemudian keluarkannya sepenuhnya.

Untuk memasang kembali penutup, ikut langkah-langkah ini dalam urutan terbalik.

PEMBERSIHAN



Sebelum anda membasuh Inlai bayi baru lahir **(1)**, kedua-dua busa perlu dikeluarkan. Terdapat bukaan dalam pabrik untuk tujuan ini.

⚠ AMARAN Sarung tersebut adalah komponen penting dalam reka bentuk keselamatan tempat duduk kereta. Oleh itu, tempat duduk kereta tidak boleh digunakan tanpa sarung atau dengan sarung dari tempat duduk kereta yang lain.

ⓘ NOTA Pelapiknya hanya boleh dibasuh pada suhu 30 °C dengan program basuh lembut, jika tidak pabrik pelapik itu akan berubah warna. Sila basuh pelapik secara berasingan daripada pakaian lain dan jangan keringkan di dalam mesin pengering atau di bawah sinaran matahari!

ⓘ NOTA Jangan sekali-kali gunakan agen pencuci yang kasar atau peluntur! Bahagian plastik boleh dibersihkan dengan agen pencuci lembut dan air suam.

PENJAGAAN PRODUK



Untuk memastikan bahawa kerusi kereta anda memberikan perlindungan maksimum, adalah penting untuk mematuhi perkara-perkara berikut:



- Semua komponen utama kerusi kereta mesti diperiksa secara berkala untuk kerosakan. Bahagian mekanikal mesti berfungsi tanpa masalah.
- Pastikan kerusi kereta tidak tersepit di antara bahagian keras seperti pintu kereta, rel tempat duduk dan sebagainya, yang boleh merosakkannya.
- Jika contohnya kerusi kereta terjatuh, ia mesti diuji oleh pengeluar sebelum digunakan semula.

JANGKA HAYAT PRODUK



Kerusi kereta ini direka untuk dapat memenuhi fungsi yang dimaksudkan dengan penggunaan biasa untuk jangka hayat produk sehingga 8 tahun. Kerosakan plastik secara beransur-ansur, contohnya disebabkan oleh pendedahan kepada cahaya matahari (UV), boleh menyebabkan sedikit kemerosotan sifat produk. Oleh kerana turun naik suhu yang sangat tinggi dan tekanan lain yang tidak dapat diramalkan adalah perkara biasa dalam kenderaan, adalah perlu untuk mematuhi perkara-perkara berikut:

- Jika kenderaan terdedah secara langsung kepada cahaya matahari yang kuat untuk jangka masa yang panjang, kerusi kereta mesti dikeluarkan dari kenderaan atau ditutup dengan kain ringan.
- Periksa semua bahagian plastik dan logam kerusi secara berkala untuk kerosakan atau perubahan bentuk atau warna. Jika anda melihat sebarang perubahan pada kerusi kereta, kerusi mesti dibuang atau diperiksa dan mungkin diganti oleh pengeluar.
- Perubahan pada kain, terutamanya pudar, adalah perkara biasa apabila digunakan dalam kenderaan dan tidak menjejaskan fungsi kerusi.



PEMBUANGAN



Untuk melindungi alam sekitar, kami meminta pengguna untuk mengasingkan dan membuang sisa yang timbul pada permulaan (pembungkusan) dan akhir (bahagian produk) jangka hayat kerusi kereta.

Pembuangan sampah diatur secara berbeza bergantung kepada pihak berkuasa tempatan. Untuk memastikan kerusi kereta dibuang mengikut peraturan, hubungi agensi pembuangan sampah atau pihak berkuasa tempatan di kawasan anda.

Sentiasa patuhi peraturan pembuangan sampah negara anda.

⚠ AMARAN Bahaya lemas! Jauhkan bahan pembungkusan plastik daripada jangkauan anak anda!

WARANTI PENGELUAR

CYBEX GmbH (Riedingerstr. 18, 95448 Bayreuth, Jerman) memberi anda waranti 3 tahun pada produk ini. Waranti ini sah di negara produk ini dijual pada awalnya oleh peruncit kepada pelanggan. Kandungan jaminan dan semua maklumat penting yang diperlukan untuk pengesahan jaminan terdapat pada halaman utama kami di **go.cybex-online.com/manufacture-warranty-car-seats**.

Jika waranti ditunjukkan dalam penerangan artikel, hak undang-undang terhadap kami kerana kecacatan kekal tidak terjejas.



ՏԵՍԱՀԱՅՏՈՒԹՅԱՆ ԼԵՉՈՒ

⚠ ԶԳՈՒՇԱՑՈՒՄ

Սիգնալային բառը ցույց է տալիս հնարավոր վտանգավոր իրավիճակ, որը, եթե չխուսափվի, կարող է հանգեցնել մահվան կամ լուրջ վնասվածքի:

📌 NOTE

Սիգնալային բառը ցույց է տալիս հնարավոր վտանգավոր իրավիճակ, որը, եթե չխուսափվի, կարող է հանգեցնել արտադրանքի կամ այլ գույքի վնասմանը:



Խորհուրդներ և հատուկ հատկություններ, որոնք հեշտացնում են մեքենայի նստատեղի օգտագործումը:



Ճիշտ



Սխալ



Ուսուցողական տեսանյութ*



Տեքստից խոսք*



Վերադառնալ բովանդակության աղյուսակին*

*միայն թվային օգտատերի ձեռնարկ



ԱՆՎՏԱՆԳՈՒԹՅՈՒՆ	736
ԱՐՏԱԴՐԱՆՔԻ ՄԱՍԵՐ	741
ՆՍՏԱՏԵՂԻ ՕԳՏԱԳՈՐԾՄԱՆ ՏԱՐԲԵՐ ՁԱԵՐ	742
ՃԻՇՏ ԴԻՐՔԸ ՏՐԱՆՍՊՈՐՏԱՅԻՆ ՄԻՋՈՑՈՒՄ	743
ՏԵՂԱԴՐՈՒՄ ՏՐԱՆՍՊՈՐՏԱՅԻՆ ՄԻՋՈՑՈՒՄ՝ ՕԳՏԱԳՈՐԾԵԼՈՎ BASE G / BASE G3	745
ՏՐԱՆՍՊՈՐՏԱՅԻՆ ՄԻՋՈՑԻՑ ՀԱՆՈՒՄԸ	748
ԳԼԽԱԿԱԼԻ ԿԱՐԳԱՎՈՐՈՒՄԸ	749
ՊՏՏՄԱՆ ԳՈՐԾԱՌՈՒՅԹ BASE G / BASE G3	749
ՀԵՆՄԱՆ ԴԻՐՔԻ ԿԱՐԳԱՎՈՐՈՒՄԸ	750
ԵՐԵԽԱՅԻՆ ԱՄՐԱՑՆԵԼԻՍ	751
ԿՈՂԱՅԻՆ ՀԱՐՎԱԾՆԵՐԻ ԺԱՄԱՆԱԿ ԳԾԱՅԻՆ ՊԱՇՏՊԱՆՈՒԹՅՈՒՆԸ (ԿԳՊ) ՆԵՐՍ ԾԱԼԵԼԸ	753
ՆՍՏԱՏԵՂԻ ՊԱՏՅԱՆԸ ՀԱՆԵԼԸ և ՆՈՐԻՑ ԱՄՐԱՑՆԵԼԸ	754
ՄԱՔՐՈՒՄ	755
ԱՊՐԱՆՔԻ ԽՆԱՄՔ	755
ԱՊՐԱՆՔԻ ԿՅԱՆՔԻ ՏԵՎՈՂՈՒԹՅՈՒՆ	756
ԹԱՓՈՆՆԵՐԻ ԿԱՆՈՆԱԳՐՈՒԹՅՈՒՆՆԵՐ	756
ԱՐՏԱԴՐՈՂԻ ԵՐԱՇԽԻՔԸ	757



ՀԱՎԱՍՏԱԳՐՈՒՄ

UN R129/04

CYBEX Sirona G3

Տարիքը՝ մոտ 3 ամիս – մոտ 4 տարեկան

Չափսերը՝ 61 – 105 սմ

Քաշ՝ առավել. 19 կգ

Շնորհակալություն Ձեր մեքենայի նստատեղն ընտրելիս
Sirona G3-ի վրա կանգ առնելու համար:

ԱՆՎՏԱՆԳՈՒԹՅՈՒՆ



ԿԱՐԵՎՈՐ Նախքան մեքենայի նստատեղը ձեր մեքենայի մեջ տեղադրելն՝ ուշադիր կարդացեք այս օգտագործողի ձեռնարկը և միշտ պահեք այն ձեռքի տակ՝ հետագա տեղեկության համար:

⚠ ՉԳՈՒՇԱՑՈՒՄ

Մահ կամ լուրջ վնասվածք կարող է առաջանալ, եթե չհետևեք արտադրողի ցուցումներին: Ձեր երեխայի՝ պատշաճ ձևով պաշտպանվածությունն ապահովելու համար միանգամայն կարևոր է, որ դուք օգտագործեք մեքենայի նստատեղն այնպես, ինչպես նկարագրված է Օգտագործման ուղեցույցում:

⚠ ՉԳՈՒՇԱՑՈՒՄ

Մահ կամ լուրջ վնասվածք կարող է առաջանալ, եթե օգտագործվեն մեքենայի չարտոնված փոփոխված նստատեղեր: Առանց հավաստագրող լիազոր մարմնի թույլտվության չի կարելի ձևափոխել կամ որևէ բան ավելացնել մեքենայի մանկական նստատեղի վրա:

Կարևոր տեղեկություններ

- Մեքենայի այս նստատեղը հաստատված է UN R129/04-ի համաձայն:



- Մի օգտագործեք շարժման ուղղությամբ դիրքը նախքան երեխայի 15 ամսականը և 76 սմ հասակը: Դադարեցրեք օգտագործումը, եթե երեխայի առավելագույն քաշը գերազանցում է 19 կգ կամ հասակը՝ 105 սմ:
- Որպեսզի մեքենայի նստատեղը հնարավոր լավագույն պաշտպանությունն ապահովի, մշտապես օգտագործեք դռանը հարակից կողային հարվածների ժամանակ գծային պաշտպանությունը (ԿԳՊ):
- Մեքենայի նստատեղը նաև փորձարկվել և հաստատվել է առանց դուրս ծավալած, կողային հարվածների ժամանակ գծային պաշտպանության կիրառման (ԿԳՊ) դեպքում:
- Կողային հարվածների ժամանակ գծային պաշտպանությունը տրանսպորտային միջոցի ներսի ուղղությամբ, պետք է ներս ծավլի, եթե մեքենայի նստատեղն օգտագործվում է առջևի ուղևորի նստատեղի վրա, կամ էլ մեկ այլ անձ է նստած տրանսպորտային միջոցի հետևի նստատեղին:
- Մեքենայի մանկական նստատեղը կարելի է տեղադրել միայն տրանսպորտային միջոցի այնպիսի նստատեղերի վրա, որոնք հաստատված են երեխաների համար պասիվ անվտանգության համակարգերի օգտագործման համար՝ ըստ տրանսպորտային միջոցի ուղեցույցի:
- Մեքենայի այս նստատեղը կարելի է միայն օգտագործել ISOFIX-ի օգտագործմամբ տեղադրված Base G/Base G3-ի հետ միասին:
- Օգտագործման ուղեցույցում նկարագրվածից և երեխայի համար պասիվ անվտանգության համակարգում նշվածից բացի մի օգտագործեք բեռ կրող այլ կոնտակտային կետեր:
- Ամրագոտու վրայի գոտկատեղի անվտանգության գոտիները պետք է հնարավորինս ցածր ամրացնել Ձեր երեխայի աճուկի շուրջը, որպեսզի պատահարի դեպքում օպտիմալ ազդեցությունն ապահովվի:

- Յուրաքանչյուր ուղևորությունից առաջ համոզվեք, որ հինգ կետանոց ամրագոտին ճիշտ հարմարեցված է և ամուր գրկում է երեխայի մարմինը: Երբեք չպետք է ոլորել գոտիները:
- Միայն օպտիմալ կերպով կարգավորված գլխակալը կարող է ապահովել Ձեր երեխայի առավելագույն պաշտպանությունը և հարմարավետությունը՝ միաժամանակ ապահովելով ուսագոտիների համապատասխան հարմարեցումը:
- Վարելիս մեքենայի նստատեղը միշտ պետք է ամրացված լինի դեպի ետ դիրքում կամ շարժման ուղղությամբ դիրքում:
- Մշտապես ստուգեք, որ տրանսպորտային միջոցի դուռը փակելիս կամ հետևի նստատեղը հարմարեցնելիս մեքենայի նստատեղն ինչ-որ մակերեսի սեղմված չէ:
- Մի օգտագործեք մեքենայի մանկական նստատեղը 8 տարուց ավելի: Մեքենայի նստատեղը օգտագործման ընթացքում ծանր բեռնվածության է ենթարկվում, որն էլ տարիների ընթացքում նստատեղի նյութերի որակի փոփոխությունների է հանգեցնում:
- Մի ՓՈՐՁԵՔ ապամոնտաժել մի մասը, որը նախատեսված չէ հեռացնելու համար, փոփոխել կամ ավելացնել որևէ մաս նստատեղին: Երաշխիքը կկորցնի ուժը, եթե օգտագործվեն ոչ օրիգինալ մասեր կամ պարագաներ:
- Մի ՓՈՐՁԵՔ ինքնուրույն հեռացնել մեքենայի նստատեղը կենցաղային թափոնների միջոցով: Խնդրում ենք հետևել այս օգտագործողի ուղեցույցում նշված հեռացման ցուցումներին:

ԱՆՎՏԱՆԳՈՒԹՅԱՆ ՇՐՈՋԱՆԳՆԵՐ

▲ ԶԳՈՒՇԱՑՈՒՄ



Վնասվածքի ռիսկը առջևի օդային բարձից

Այս ավտոմեքենայի նստատեղը տեղադրելն արգելվում է առջևի ուղևորի նստատեղին՝ առջևի օդային բարձիկին միացված դիրքում: Վթարի դեպքում դա կարող է վնաս պատճառել ձեր երեխային:

- Անջատեք առջևի օդային բարձիկը:



▲ ԶԳՈՒՇԱՑՈՒՄ

Վնասվածքի ռիսկ մեքենայի չամրացված նստատեղից

Արտակարգ կանգառի կամ վթարի դեպքում մեքենայի չամրացված նստատեղը կարող է վնասվածքներ պատճառել ձեր երեխային:

- Մեքենայի մանկական նստատեղը միշտ պետք է ճիշտ ամրացված լինի մեքենայում, նույնիսկ այն ժամանակ, երբ այն չի օգտագործվում:

▲ ԶԳՈՒՇԱՑՈՒՄ

Վնասվածքի ռիսկ չապահովված առարկաներից

Արտակարգ կանգառի կամ վթարի դեպքում չապահովված առարկաները կարող են վնասվածքներ պատճառել ձեր երեխային կամ այլ ուղևորների:

- Մեքենայում առկա ուղեբեռը կամ ցանկացած այլ առարկա պետք է մշտապես ամուր կապված լինի: Այլապես, դրանք կարող են ընկնել տրանսպորտային միջոցի մեջ, որը կարող է հանգեցնել մահացու վնասվածքների:

▲ ԶԳՈՒՇԱՑՈՒՄ

Կյանքին սպառնացող վտանգ ծայրահեղ ջերմաստիճանների պատճառով

Եթե երեխաները երկար ժամանակ ենթարկվում են ծայրահեղ ջերմաստիճանների, կա վնասվածքի կամ նույնիսկ մահվան վտանգ:

- Երբեք մի՛ թողեք Ձեր երեխային մեքենայի մեջ միայնակ:

▲ ԶԳՈՒՇԱՑՈՒՄ

Այրվածքների ռիսկ տաք բաղադրիչներից

Երեխայի պասիվ անվտանգության համակարգի մասերը տաքանում են արևի տակ և կարող են այրել ձեր երեխայի մաշկը:

- Պաշտպանեք Ձեր երեխային և մեքենայի նստատեղն արևի ուղիղ ճառագայթների ազդեցությունից:

⚠ ԶԳՈՒՇԱՑՈՒՄ

Վնասվածքի ռիսկ վնասված մեքենայի նստատեղից

Պատահարը կարող է մեքենայի մանկական նստատեղին այնպիսի վնաս պատճառել, որն անզեն աչքով տեսանելի չէ:

- Խնդրում ենք փոխել մեքենայի մանկական նստատեղը պատահարից հետո: Կասկածի դեպքում խնդրում ենք խորհրդակցել Ձեր վաճառքի գործակալի կամ արտադրողի հետ:



ԱՐՏԱԴՐԱՆՔԻ ՄԱՍԵՐ

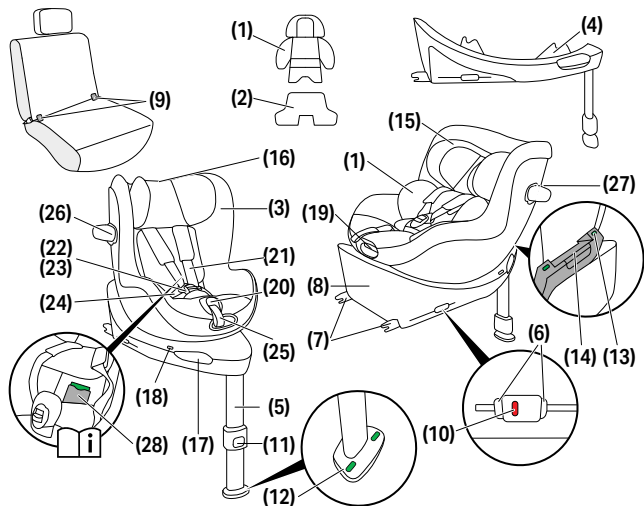

(1) Նորածնի համար նախատեսված ներդիր (Եթե գնված է)

(2) Լրացուցիչ կամրնտրական ներդիր (Եթե գնված է)

(3) Չափի ցուցիչ

(4) Վարելու ուղղության հսկողություն (ՎՈՒՀ)

(5) Տեխնոլոգիկ «ոտնակ»

(6) ISOFIX-Արձակման կոճակներ

(7) ISOFIX-Կողպող փականներ

(8) Շիմք

(9) ISOFIX-Ամրացման կետեր

(10) ISOFIX-Ցուցիչ

(11) Տեխնոլոգիկ ոտնակի կարգավորման կոճակ

(12) Տեխնոլոգիկ ոտնակի ցուցիչ

(13) Ստատեղի կողպման ցուցիչ

(14) Ստատեղի արձակման բռնակ

(15) Գլխակալ
(16) Գլխակալի կարգավորման բռնակ

(17) Ստատեղի պտտման բռնակ

(18) Վարելու ուղղության ցուցիչ

(19) Դիրքի կարգավորման բռնակ

(20) Գոտու կարգավորման կոճակ

(21) Ուսագոտի

(22) Գոտու ճարմանդ

(23) Ճարմանդի լեզվակ

(24) Գոտկատեղի անվտանգության գոտիներ

(25) Կենտրոնական կարգավորման գոտի
(26) Կողային հարվածների ժամանակ գծային պաշտպանություն (ԿԳՊ)

(27) ԿԳՊ կողպման կոճակ

(28) Օգտագործման ուղեցույցի խցիկ

ՆԱՏԱՏԵՂԻ ՕԳՏԱԳՈՐԾՄԱՆ ՏԱՐԲԵՐ ՁԱԵՐ



40 – 105 cm, 0 M – approx. 4 Y max. 19 kg	76 – 105 cm, > 15 M – approx. 4 Y max. 19 kg

40 – 48 cm		
49 – 60 cm		
61 – 105 cm		

💡 Նորածնի համար նախատեսված ներդիրը օգտագործվում է ձեր երեխային պաշտպանելու համար և պետք է օգտագործվի, մինչև նա հասնի 60 սմ բարձրության:

Նորածնի համար նախատեսված ներդիրը **(1)** (եթե գնված է) արդեն տեղադրված է ավտոմեքենայի նստատեղում, ինչը թույլ է տալիս այն օգտագործել սկսած 49 սմ բարձրությունից:

Լրացուցիչ կամընտրական ներդիրը **(2)** (եթե գնված է), որը նախատեսված է հատկապես փոքր նորածինների համար, հնարավորություն է տալիս օգտագործել նստատեղը սկսած 40 սմ բարձրությունից: Այս ներդիրը օգնում է բարելավել վաղաժամ ծնված և նորածին երեխաների նստելու դիրքը: Այն պետք է հեռացվի, երբ երեխայի բարձրությունը գերազանցում է 48 սմ-ը:

Եթե Ձեր երեխան ավտոմեքենայի նստատեղը առաջին անգամ օգտագործելիս ունի ավելի քան 48 սմ բարձրություն, ապա ներդիրը անհրաժեշտ է:

Հեռացրեք նորածնի համար նախատեսված ներդիրը **(1)**, եթե երեխան գերազանցում է 60 սմ բարձրությունը:

Չափի ցուցիչը **(3)** ցույց է տալիս այն հասակը, որը երեխան պետք է ունենա, նախքան կթուլյատրովի փոխել նստատեղի դիրքը դեպի շարժման ուղղությամբ:

ԾԻՇՏ ԴԻՐՔԸ ՏՐԱՆՍՊՈՐՏԱՅԻՆ ՄԻՋՈՑՈՒՄ



Ընդհանուր տեղեկատվություն

Սա i-Size չափորոշիչով կատարելագործված մանկական անվտանգության համակարգ է: Այն հաստատված է ՄԱԿ-ի R129/04 կանոնակարգով՝ կիրառման համար i-Size-ին համատեղելի ավտոմեքենայի նստատեղերում, ինչպես նշված է տրանսպորտային միջոցների արտադրողների օգտագործման ձեռնարկներում:

Համապատասխան ավտոմեքենայի նստատեղեր

- i-Size լոգոյով նշված նստատեղերը սովորաբար համատեղելի են i-Size մանկական անվտանգության բոլոր համակարգերի հետ:
- Սակայն հնարավոր են որոշ սահմանափակումներ: Խնդրում ենք ստուգել ավտոմեքենայի համատեղելիության ցուցակը:

Եթե Ձեր ավտոմեքենան i-Size նստատեղ չունի

- Ստուգեք համատեղելիության ցուցակը՝ պարզելու համար, թե հնարավոր է արդյոք օգտագործումը:
- Եթե Ձեր ավտոմեքենան բացակայում է ցուցակից, խնդրում ենք լրացուցիչ աջակցության համար կապվել մեր հաճախորդների սպասարկման թիմի հետ:

Համատեղելիության թարմացված ցուցակը (վեբ-հղում) հասանելի է հետևյալ հասցեով:

go.cybex-online.com/sirona-g3-car-compatibility-ից:

Չի երաշխավորվում, որ նստելու և հենվելու բոլոր դիրքերը կարող են օգտագործվել բոլոր հաստատված մեքենաներում: Մանրամասների համար խնդրում ենք դիտել տրանսպորտային միջոցների համատեղելիության ցանկը:

Եթե ձեր տրանսպորտային միջոցում առկա չէ բավարար տարածություն, կողային հարվածների ժամանակ գծային պաշտպանությունը (ԿԳՊ) կարելի է ծալել:



ՏԵՂԱԴՐՈՒՄ ՏՐԱՆՍՊՈՐՏԱՅԻՆ ՄԻՋՈՑՈՒՄ ՕԳՏԱԳՈՐԾԵԼՈՎ BASE G / BASE G3

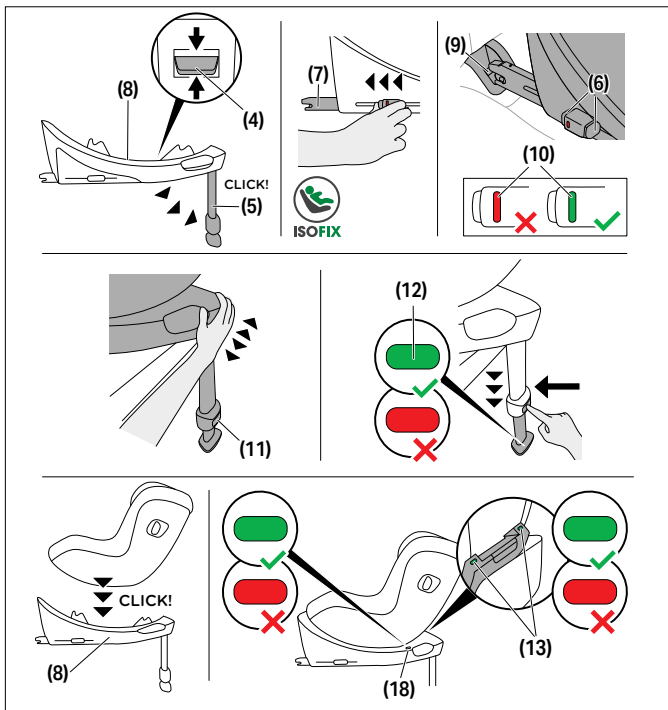

Միշտ համոզվեք, որ...

- տրանսպորտային միջոցում թիկնակները կողպված են ուղիղ դիրքում:

- մեքենայի մանկական նստատեղը առջևի ուղևորի նստատեղի վրա տեղադրելու ժամանակ կարգավորեք տրանսպորտային միջոցի նստատեղը հնարավորինս դեպի հետ:

💡 Կողային հարվածների ժամանակ գծային պաշտպանությունը (ԿԳՊ) ավտոմատ դուրս է ծալվում, երբ մեքենայի նստատեղը հանում էք փաթեթավորումից:

💡 Նախքան ուղևորությունն սկսելը համոզվեք, որ մեքենայի դռան ուղղությամբ Կողային հարվածների ժամանակ գծային պաշտպանությունը (ԿԳՊ) ամբողջությամբ դուրս է ծալված:

▲ ԶԳՈՒՇԱՑՈՒՄ Տելեկոպիկ ոտնակը պետք է մշտապես լինի անմիջական կոնտակտի մեջ տրանսպորտային միջոցի հատակի հետ: Եթե Ձեր տրանսպորտային միջոցն ունի պահեստային խցիկներ ոտնատեղում, կապ հաստատեք տրանսպորտային միջոցի արտադրողի հետ, որպեսզի համոզվեք, որ տրանսպորտային միջոցի հատակը կարող է պահել տելեկոպիկ ոտնակը:

▲ ԶԳՈՒՇԱՑՈՒՄ Մի դրեք ոչ մի առարկա երեխայի նստատեղի առջևի ոտքերի համար նախատեսված տարածքի վրա:

① **ՆՇՈՒՄ** Ձգայուն նյութից պատրաստված որոշ մեքենաների նստատեղերի վրա մեքենայի մանկական նստատեղերի օգտագործումը կարող է թողնել նշաններ և/կամ առաջացնել գունազրկում: Սա կանխելու նպատակով կարող եք օգտագործել ծածկոց, սրբիչ կամ նմանատիպ այլ իր մեքենայի մանկական նստատեղի տակ, որպեսզի պաշտպանեք մեքենայի նստատեղը:

1. Պահեք վարելու ուղղության կառավարման (D.D.C.) կոճակը **(4)** միջին դիրքում և համոզվեք, որ նստատեղի հիմքը հարմարեցված է երեխաների համար նախատեսված հետ նայող նստատեղի համար:
2. Դուրս ծալեք Տելեկոպիկ «ոտնակը» **(5)** մինչև վերջինիս՝ իր հիմնական դիրքում կողպվելը:

3. Սեղմեք ISOFIX-ի ազատման կոճակները **(6)**՝ ISOFIX-ի ամրացման թևերը **(7)** դուրս բերելու համար:

💡 Առանձին կարելի է երկու ISOFIX-Արձակման կոճակներն արձակել թույլ տալով ISOFIX-Կողպող փականներին կարգավորվել ինքնուրույն:

4. Հիմքից հնարավորինս դուրս քաշեք ISOFIX Կողպող փականները **(7)**:
5. Տեղադրեք հիմքը **(8)** տրանսպորտային միջոցում համապատասխան նստատեղի վրա:
6. Շրեք ISOFIX-Կողպող փականները **(7)** ISOFIX-Ամրացման կետերում **(9)** մինչև լսելի կլիների «ՉԽԿՈՑԸ»: Երկու ISOFIX-Ցուցիչները **(10)** ԿԱՐՄԻՐԻՑ կփոխվեն ԿԱՆԱՉԻ:
7. Համոզվեք, որ հիմքն անվտանգ է՝ փորձելով դուրս հանել այն ISOFIX- Ամրացման կետերից **(9)**:
8. Շրեք Հիմքը **(8)** տրանսպորտային միջոցի մանկական նստատեղի թիկնակի ուղղությամբ այնքան, մինչև այն լիովին հավասարվի թիկնակին:

💡 Հիմքը կողքից կողք շարժելը նաև կամրացնի այն տրանսպորտային միջոցի թիկնակին:

9. Սեղմեք Տելեսկոպիկ «ոտնակի» կարգավորման կոճակը **(11)** և բացեք «ոտնակն» այնքան, մինչև որ հպվի տրանսպորտային միջոցի հատակին:
10. Դուրս քաշեք Տելեսկոպիկ «ոտնակը» **(5)** դեպի հաջորդ կողպման դիրք՝ ապահովելով ուժի օպտիմալ փոխանցումը:
11. Տելեսկոպիկ "ոտնակի" ցուցիչը **(12)** ԿԱՆԱՉՈՒՄ է, երբ տելեսկոպիկ "ոտնակը" ճիշտ դիրքավորում է տրանսպորտային միջոցի հատակին:
12. Մեքենայի նստատեղը տեղադրեք Հիմքի վրա **(8)**:
13. Խնդրում ենք համոզվել, որ մեքենայի նստատեղը կողպվում է լսելի «ՉԽԿՈՑԸ»-ով:
14. Ստուգեք, որ հիմքի վրա նստատեղի կողպման ցուցիչը **(13)** լինի ԿԱՆԱՉ:

15. Տեղադրումը համարվում է ավարտված, երբ բոլոր ցուցիչները ISOFIX-ցուցիչները **(10)**, Տելեսկոպիկ ոտնակի ցուցիչը **(12)**, Նստատեղի կողպման ցուցիչները **(13)** և Վարելու ուղղության ցուցիչը **(18)**, ցուցադրում են ԿԱՆԱԶ գույնը:

ՏՐԱՆՍՊՈՐՏԱՅԻՆ ՄԻՋՈՑԻՑ ՀԱՆՈՒՄԸ

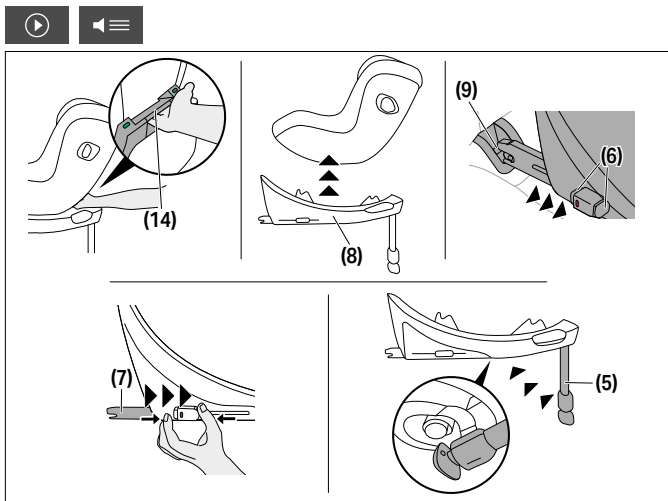

1. Նստատեղը հիմքից **(8)** արձակելու համար դեպի վեր սեղմեք նստատեղի արձակման կոճակը **(14)**:
2. Աննշան թեքեք նստատեղը և բարձրացրեք հիմքից **(8)**:
3. Ապակողպեք ISOFIX կողպող փականները **(7)** երկու կողմերում՝ սեղմելով ISOFIX արձակման կոճակները **(6)** և հետ քաշելով դրանք միաժամանակ:
4. Դուրս քաշեք Հիմքը **(8)** ISOFIX-Ամրացման կետերից **(9)**:
5. Հանեք Հիմքը **(8)** և ISOFIX-կողպող փականներն **(7)** ամբողջովին հետ սահեցրեք դեպի փոխադրման դիրքերը:

6. Չրեք Տելեսկոպիկ «ոտնակը» (5) դեպի հետ՝ սկզբնական դիրքին և հետո ներս ծալեք այն, որպեսզի խնայեք տարածություն:

ԳԼԽԱԿԱԼԻ ԿԱՐԳԱՎՈՐՈՒՄԸ

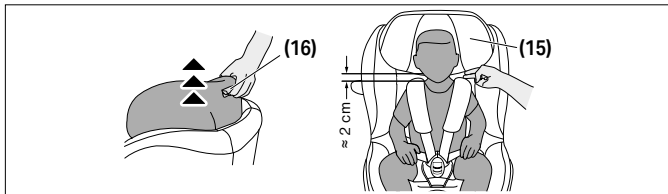

Գլխի հենարանը կարգավորելու համար օգտագործեք գլխի հենարանի հետևի մասում գտնվող կարգավորման բռնակը (16): Գլխի հենարանը (15) կարգավորելիս համոզվեք, որ երեխայի ուսերի և գլխի հենարանի միջև մնա ոչ ավելի քան 2 սմ (մոտ երկու մատի լայնություն) տարածություն:

ՊՏՏՄԱՆ ԳՈՐԾԱՌՈՒՅԹ BASE G / BASE G3

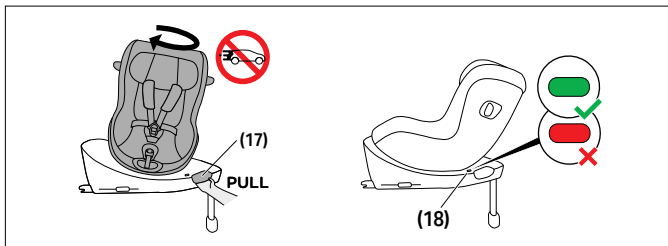

Քաշեք հիմքի վրա գտնվող՝ նստատեղի պտտման բռնակը (17)՝ մեքենայի մանկական նստատեղը պտտելու համար:



Ձեր ուղևորությունը սկսելուց առաջ համոզվեք, որ մեքենայի մանկական նստատեղը պատշաճ կերպով կողպված է տեղում, իսկ վարելու ուղղության ցուցիչը **(18)** կԱՆԱՁ Է:

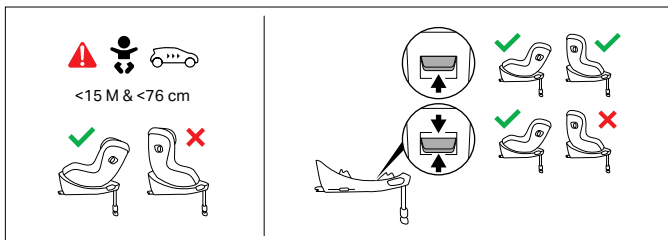

Երբ որ ձեր երեխան դառնա 15 ամսականից մեծ և լինի 76 սմ-ից բարձր, նստատեղը կարող է ձևափոխվել նաև դեմքով առաջ: Այդ նպատակով վարելու ուղղության **(4)** կառավարման կոճակը դրեք վերին դիրքի վրա:

💡 Մեքենայի նստատեղը կարող է օգտագործվել և հարմարեցվել որպես հետ նայող մանկական բոլոր չափերի համար:

ՉԵՆՄԱՆ ԴԻՐՔԻ ԿԱՐԳԱՎՈՐՈՒՄԸ

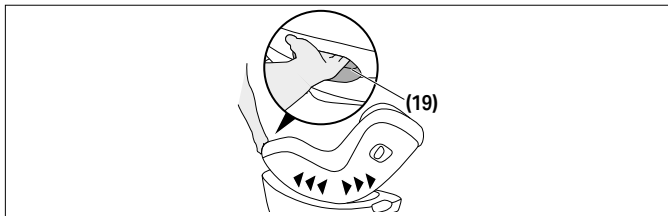

Քաշեք Դիրքի կարգավորման բռնակը **(19)** նստատեղի առջևի մասում և բերեք այն ուղղաձիգ դիրքի: Այժմ կարող եք պտտել նստատեղը:

Նենք խորհուրդ ենք տալիս օգտագործել պառկելու համար ամենահարթ դիրքը այն երեխաների համար, ովքեր դեռևս ի վիճակի չեն նստել ինքնուրույն ուղիղ դիրքում:

Միշտ համոզվեք, որ մեքենայի մանկական նստատեղը լսելի կերպով է ամրանալիս, երբ կարգավորում եք այն պառկելու կամ նստելու դիրքում:

ԵՐԵՒԱՅԻՆ ԱՄՐԱՑՆԵԼԻՍ

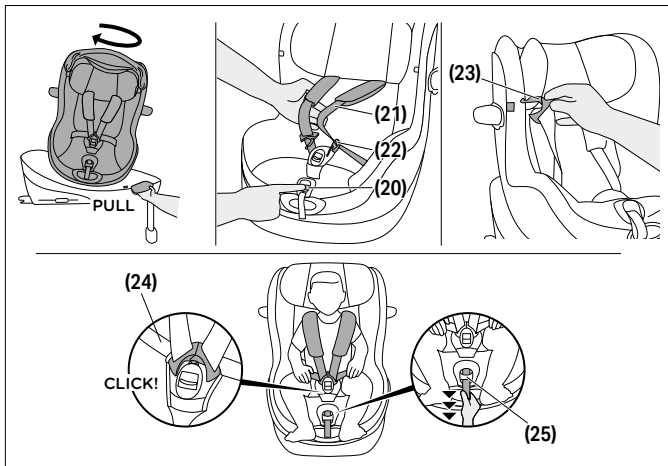

1. Պտտեք նստատեղը նստարանի ուղղությամբ:
2. Սեղմեք Գոտու կարգավորման կոճակը **(20)** և միևնույն ժամանակ քաշեք երկու Ուսագոտիները **(21)**, որպեսզի թուլացնեք դրանք:
3. Հանեք Գոտու ճարմանդը **(22)**՝ ամուր սեղմելով կարմիր կոճակը:



4. Ճարմանդի լեզվակները **(23)** կարելի է այժմ միացնել պատյանի վրա նշված կետերին՝ օգտագործելով ինտեգրված օղակները:
5. Ձեր երեխային դրեք մեքենայի նստատեղում՝ հարմարեցնելով հետույքը հետևի մասում:
6. Ամրացրեք Ուսագոտիները **(21)** անմիջապես երեխայի ուսերի վրայով:
7. Տեղադրեք Ճարմանդի երկու լեզվակները **(23)** միասին և ամրացրեք այն տեղում՝ Գոտու ճարմանդում **(22)**: Պետք է լսելի լինի "ՉԻԿՈՑԸ":
8. Եթե օգտագործում եք Սենսորային Անվտանգ Ճարմանդով նստատեղ (եթե գնված է), փակեք ճարմանդը, մինչև լսելի լինի "ՉԻԿՈՑԸ" և ներքև սահեցրեք փակ ճարմանդը դեպի Գոտու ճարմանդը **(22)**:
9. Ամրացրեք Գոտկատեղի անվտանգության գոտիները **(24)** և հետո քաշեք Կենտրոնական կարգավորման գոտու վրա **(25)**, որպեսզի ամրացնեք Ուսագոտիներն այնպես **(21)**, որ դրանք հարմար լինեն Ձեր երեխայի մարմնի համար:

 Ամրագոտին պետք է այնպես ամուր հարմարեցվի, որ հնարավոր չլինի ծալել գոտիներից որևէ մեկը:

10. Սենսորային անվտանգ ճարմանդ օգտագործելիս տեղադրեք ճարմանդը անմիջապես ուսաբարձիկների ներքևում:
11. Պտտեք նստատեղը ուղևորության նախընտրելի դիրքի ուղղությամբ: Ընթացքի ուղղությամբ դիրքը միայն թույլատրելի է 15 ամսականից մեծ և 76 սմ-ից ավելի հասակ ունեցող երեխաների համար:

ԿՈՂԱՅԻՆ ՀԱՐՎԱԾՆԵՐԻ ԺԱՄԱՆԱԿ ԳԾԱՅԻՆ ՊԱՇՏՊԱՆՈՒԹՅՈՒՆԸ (ԿԳՊ) ՆԵՐՍ ԾԱԼԵԼԸ

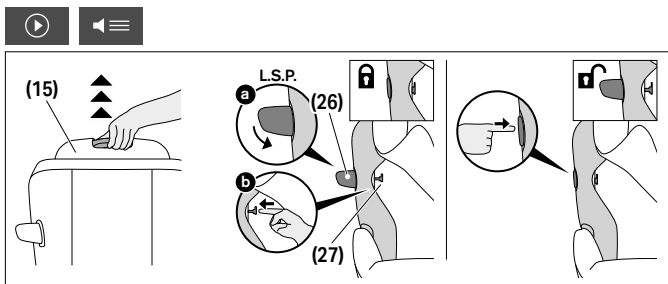

Կողային հարվածների ժամանակ գծային պաշտպանությունը (ԿԳՊ) ներս ծալելու համար **(26)** կատարեք հետևյալը.

1. Ձգեք գլխակալը **(15)** իր ամենաբարձր դիրքում և ծալեք գլխակալի պատյանը դեպի վեր՝ ԿԳՊ կողպման կոճակը **(27)** տեսնելու համար:
2. Փակեք կողային հարվածների ժամանակ գծային պաշտպանությունը (ԿԳՊ) **(26)** և պահեք սեղմված վիճակում: Սեղմեք ԿԳՊ կողպման կոճակը **(23)** դեպի դուրս:
3. Շենց որ ԿԳՊ կողպման կոճակը **(27)** ամբողջությամբ դուրս է հրվում, կողային հարվածների ժամանակ գծային պաշտպանությունը (ԿԳՊ) **(26)** կարող է անջատվել:

Կողային հարվածների ժամանակ գծային պաշտպանությունը (ԿԳՊ) **(26)** կրկին դուրս ծալելու համար սեղմեք ԿԳՊ-ի վրա առկա «PRESS» կոճակը:

ՆՍՏԱՏԵՂԻ ՊԱՏՅԱՆԸ ՀԱՆԵԼԸ ԵՆ ՆՈՐԻՑ ԱՄՐԱՑՆԵԼԸ



⚠ 2ԳՈՒՀԱՑՈՒՄ Մեքենայի նստատեղը երբեք չպետք է օգտագործվի առանց նստատեղի պատյանի: Համոզվեք, որ օգտագործվում է միայն օրիգինալ CYBEX նստատեղի պատյան, քանի որ պատյանը հանդիսանում է պասիվ անվտանգության ապահովման գլխավոր տարր:

Մեքենայի նստատեղի ծածկոցը բաղկացած է 4 մասից՝ հիմնական ծածկոց, գլխակալների ծածկոց և երկու ուսափաթեթներ: Դրանք ամրացվում են նստատեղին տարբեր տեղերում՝ կոճակների և վելկրո ամրակների միջոցով:

Ծածկոցները հանելու համար կատարեք հետևյալ քայլերը.

1. Սեղմեք գոտու կարգավորման կոճակը **(20)** և միաժամանակ քաշեք երկու ուսագոտիները **(21)**, որպեսզի թուլացնեք դրանք:
2. Սեղմելով կարմիր կոճակը՝ բացեք գոտու ճարմանդը **(22)**:
3. Հանեք երկու ուսափաթեթները:
4. Հանեք նորածնի համար նախատեսված ներդիրը, եթե այն դեռ օգտագործվում է:
5. Բացեք գլխակալների ծածկոցի հետևի կողմի բոլոր ճոպանները:
6. Ազատեք գլխակալների կարգավորման բռնակի **(16)** շուրջը գտնվող նյութը գլխավոր հատվածի հետնամասից:
7. Հանեք գլխակալների ծածկոցը:
8. Հիմնական ծածկոցը հանեք՝ ազատելով այն եզրագծից և կենտրոնական կարգավորման գոտու հատվածից, ապա ամբողջովին հանեք:

Ծածկոցները նորից դնելու համար կատարեք նույն քայլերը հակառակ հերթականությամբ:

ՄԱՔՐՈՒՄ



Նախքան Նորածնի համար նախատեսված ներդիրը **(1)** վլանալը, պետք է հեռացնել երկու սպունգները: Այս նպատակով գործվածքի մեջ առկա են բացվածքներ:

⚠ ԶԳՈՒՇԱՑՈՒՄ Ծածկը ավտոմեքենայի նստատեղի անվտանգության դիզայնի անբաժանելի մասն է: Չետևաբար, ավտոմեքենայի նստատեղը երբեք չպետք է օգտագործվի առանց ծածկի կամ այլ ավտոմեքենայի նստատեղի ծածկով:

ⓘ ՆՇՈՒՄ Պատյանը պետք է վլանալ միայն 30°Ց ջերմաստիճանով՝ նուրբ հագուստի վլացման ծրագրով, հակառակ դեպքում պատյանի գործվածքը կարող է գունազրկվել: Խնդրում ենք վլանալ պատյանն առանձին և չչորացնել այն չորացման սարքում կամ արևի ուղիղ ճառագայթների ներքո:

ⓘ ՆՇՈՒՄ Երբեք մի օգտագործեք կոշտ մաքրող միջոցներ կամ սպիտակեցնող միջոցներ: Պլաստիկ մասերը կարելի է վլանալ նուրբ մաքրող նյութով և տաք ջրով:

ԱՊՐԱՆՔԻ ԽՆԱՄՔ



Որպեսզի ձեր մեքենայի նստատեղը ապահովի առավելագույն պաշտպանություն, անհրաժեշտ է հետևել հետևյալ կետերին.

- Մեքենայի նստատեղի բոլոր հիմնական բաղադրիչները պետք է պարբերաբար ստուգվեն վնասվածքների համար: Մեխանիկական մասերը պետք է աշխատեն առանց խնդիրների:
- Չամոզվեք, որ մեքենայի նստատեղը չի խցանվել կոշտ մասերի միջև, ինչպիսիք են մեքենայի դուռը, նստատեղի ռեյսերը և այլն, ինչը կարող է վնասել այն:



- Եթե, օրինակ, մեքենայի նստատեղը ընկնի, այն պետք է փորձարկվի արտադրողի կողմից, նախքան կրկին օգտագործելը:

ԱՊՐԱՆՔԻ ԿՅԱՆՔԻ ՏԵՎՈՂՈՒԹՅՈՒՆ



Այս մեքենայի նստատեղը նախագծված է, որպեսզի կարողանա կատարել իր նախատեսված գործառույթները սովորական օգտագործման դեպքում մինչև 8 տարվա արտադրանքի կյանքի տևողության համար: Պլաստիկի աստիճանական մաշվածությունը, օրինակ՝ արևի լույսի (UV) ազդեցության պատճառով, կարող է առաջացնել արտադրանքի հատկությունների փոքր վատթարացում: Քանի որ շատ բարձր ջերմաստիճանի տատանումները և այլ անսպասելի սթրեսները սովորական են տրանսպորտային միջոցներում, անհրաժեշտ է հետևել հետևյալ կետերին.

- Եթե տրանսպորտային միջոցը երկար ժամանակ ուղղակիորեն ենթարկվում է ուժեղ արևի լույսի, մեքենայի նստատեղը պետք է հեռացվի տրանսպորտային միջոցից կամ ծածկվի թեթև կտորով:
- Պարբերաբար ստուգեք նստատեղի բոլոր պլաստիկ և մետաղական մասերը վնասվածքների կամ ձևի կամ գույնի փոփոխության համար: Եթե նկատում եք որևէ փոփոխություն մեքենայի նստատեղում, նստատեղը պետք է հեռացվի կամ ստուգվի և հնարավոր է փոխարինվի արտադրողի կողմից:
- Կտորի փոփոխությունները, հատկապես գունաթափումը, նորմալ են, երբ օգտագործվում են տրանսպորտային միջոցում և չեն խանգարում նստատեղի գործառույթին:

ԹԱՓՈՆՆԵՐԻ ԿԱՆՈՆԱԳՐՈՒԹՅՈՒՆՆԵՐ



Շրջակա միջավայրը պաշտպանելու համար մենք խնդրում ենք օգտվողին առանձնացնել և հեռացնել թափոնները,



որոնք առաջանում են մեքենայի նստատեղի կյանքի սկզբում (փաթեթավորում) և վերջում (արտադրանքի մասեր):

Թափոնների հեռացումը կազմակերպվում է տարբեր կերպ՝ կախված տեղական իշխանություններից: Համոզվելու համար, որ մեքենայի նստատեղը հեռացվում է կանոնակարգերին համապատասխան, դիմեք ձեր տարածքի թափոնների հեռացման գործակալությանը կամ տեղական իշխանությանը: Միշտ հետևեք ձեր երկրի թափոնների հեռացման կանոնակարգերին:

▲ 2ԳՈՒՀԱՑՈՒՄ Խեղդվելու վտանգ! Պահեք պլաստիկ փաթեթավորման նյութը ձեր երեխայի հասանելիությունից դուրս:

ԱՐՏԱԴՐՈՂԻ ԵՐԱՇԽԻՔԸ

CYBEX GmbH (Riedingerstr. 18, 95448 Բայրոյթ, Գերմանիա) ընկերությունը տրամադրում է 3 տարվա երաշխիք այս արտադրանքի համար: Երաշխիքը գործում է այն երկրում, որտեղ ապրանքը վաճառողն ի սկզբանե վաճառել է հաճախորդին: Երաշխիքի բովանդակությունը և երաշխիքի հաստատման համար անհրաժեշտ բոլոր կարևոր տեղեկությունները կարող եք գտնել մեր գլխավոր էջում՝ go.cybex-online.com/manufacturer-warranty-car-seats: Եթե արտադրանքի նկարագրության մեջ առկա է երաշխիքը, ապա թերությունների համար մեր նկատմամբ ձեր օրինական իրավունքները մնում են ուժի մեջ:

视觉语言

**警告**

信号词表示可能存在的危险情况，如果不避免，可能导致死亡或严重伤害。

**注意**

信号词表示可能存在的危险情况，如果不避免，可能导致产品或其他财产的损坏。



使用汽车座椅的提示和特殊功能。



正确



错误



教程视频 *



返回目录 *

* 仅提供数字版用户指南



安全	760
产品零件	764
座椅的不同用途	765
车辆中的正确位置	766
使用 BASE G / BASE G3 进行车辆安装	767
从车辆上拆卸	769
调节头枕	770
旋转功能 BASE G / BASE G3	770
调节倾斜位置	771
保护孩子	772
折叠线性侧面碰撞保护装置	773
拆卸和重新安装座椅罩子	774
清洁	774
产品护理	775
产品寿命	775
处置规定	775
制造商保修	776



证明

UN R129/04

CYBEX Sirona G3

年龄：约 3 个月 – 约 4 岁

尺寸范围：61 – 105 厘米

重量：最大 19 千克

感谢您在选择车内婴儿座椅时决定使用 **Sirona G3**。

安全

重要 的 在将车内婴儿座椅安装到车辆中之前，请仔细阅读本使用者指南，并将其存放在手边以备将来参考。

⚠ 警告

如果您不遵循制造商的说明，可能会导致死亡或严重伤害。为确保您的孩子得到适当的保护，请务必按照本使用手册中的说明使用汽车安全座椅。

⚠ 警告

如果使用未经授权改装的汽车安全座椅，可能会导致死亡或严重伤害。未经认证机构批准，不得以任何方式对本汽车安全座椅进行改装或添加任何部件。

重要信息

- 本汽车安全座椅根据联合国 R129/04 法规获得认证。
- 切勿在孩子未满 15 个月且身高未达到 76 厘米之前使用面朝前安装模式。如果儿童的体重超过 19 公斤或身高超过 105 厘米，请停止使用。
- 本汽车安全座椅只能安装在汽车手册中允许使用儿童保护系统的车辆座椅上。



- 此车内婴儿座椅只能与使用 ISOFIX 安装的 Base G / Base G3 一起使用。
- 请勿使用除使用说明中所述且在儿童保护装置上标记的接触点以外的任何承重接触点。
- 为了使汽车安全座椅提供最佳保护，请务必使用车门侧的线性侧面碰撞保护装置 (L.S.P.)。
- 本汽车安全座椅在不展开线性侧面碰撞保护装置 (L.S.P.) 的情况下也通过了测试，并获得了使用批准。
- 如果在前排乘客座椅上使用汽车安全座椅或有其他人坐在车辆后排座椅上，则必须将面向车辆内侧的线性侧面碰撞保护 (L.S.P.) 装置折叠收起。
- 在开始驾驶之前，确保面向车门的线性侧面碰撞保护装置 (L.S.P) 已完全展开。
- 安全带上的腰带必须尽可能低地穿过孩子的大腿根部，以便在发生事故时发挥最佳保护效果。
- 每次使用前，确保五点式安全带已正确调节并与儿童身体紧密贴合。切勿将安全带扭结在一起！
- 只有经过优化调整的头枕才能为您的孩子提供最大程度的保护和舒适度，同时确保肩带可以顺畅贴合。
- 行驶过程中，汽车安全座椅必须始终锁定在朝后或朝前的位置。
- 关闭车门或调整后座时，务必确保汽车安全座椅不会与任何表面发生卡滞。
- 请勿使用本汽车安全座椅超过 8 年。在产品使用寿命期间，汽车安全座椅需要承受巨大的应力，这会导致其材料的质量随着使用年限的增加而发生变化。
- 请勿尝试拆卸非设计为可拆卸的部件，或对座椅进行改装或添加任何部件。如果使用了非原装部件或配件，保修将失效。
- 请勿尝试通过家庭垃圾自行处置汽车安全座椅。请按照本用户指南中的处置说明进行操作。



安全信息

⚠ 警告



前排安全气囊伤害风险

禁止在前排安全气囊处于激活状态下, 将本汽车安全座椅安装在前排乘客座椅上。在发生事故时, 这可能会导致您的孩子受伤。

- 请停用前排安全气囊。

⚠ 警告

未固定汽车安全座椅存在的伤害风险

在紧急制动或发生事故时, 未固定的汽车安全座椅可能会导致您的孩子受伤。

- 本汽车安全座椅必须始终正确地固定在车内, 即使未使用。

⚠ 警告

未固定物体存在的伤害风险

在紧急制动或发生事故时, 未固定的物体可能会导致您的孩子或其他乘客受伤。

- 必须始终牢牢地固定好车内的行李或任何其他物品。

⚠ 警告

极端温度带来的生命危险

如果儿童长时间暴露在极端温度下, 可能会有受伤甚至死亡的风险。

- 切勿将您的孩子留在车内无人看管。



⚠ 警告**高温部件灼伤风险**

汽车安全座椅的部件在阳光直射下会发热,可能会灼伤儿童的皮肤。

- 不要让您的孩子和汽车安全座椅受到阳光直射。

⚠ 警告**受损汽车安全座椅伤害风险**

事故可能导致汽车安全座椅发生肉眼无法识别的损坏。

- 发生事故后请更换汽车安全座椅。如有疑问,请咨询您的经销商或制造商。



产品零件

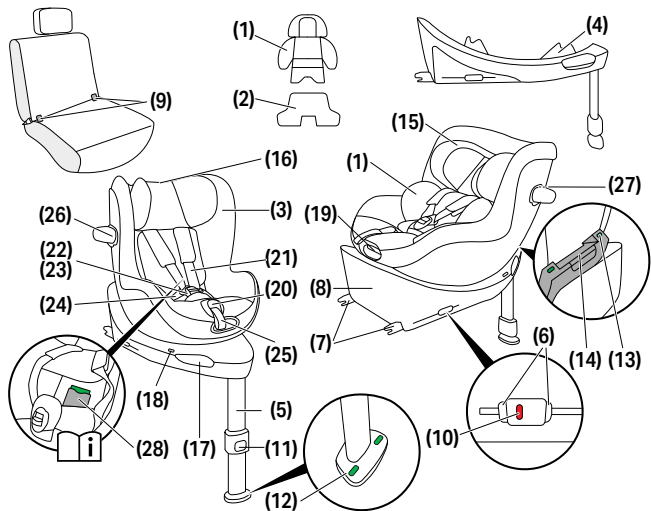

(1) 新生儿衬垫
(如已购买)

(2) 可选附加衬垫
(如已购买)

(3) 尺寸指示灯

(4) 行驶方向控制
(D.D.C)

(5) 负载支脚

(6) ISOFIX- 释放按钮

(7) ISOFIX- 锁定臂

(8) 底座

(9) ISOFIX- 固定点

(10) ISOFIX- 指示灯
(11) 负载支脚调节按钮

(12) 负载支脚指示灯
(13) 座椅锁定指示灯

(14) 座椅释放手柄

(15) 头枕

(16) 头枕调节手柄

(17) 座椅旋转手柄

(18) 行驶方向指示灯

(19) 位置调节手柄

(20) 安全带调节按钮

(21) 肩带

(22) 带扣

(23) 扣舌



(24) 腰带











(25) 中央调节带
(26) 线性侧面碰撞保护装置 (L.S.P.)

(27) L.S.P. 锁定按钮

(28) 用户指南储存盒

座椅的不同用途

40 – 105 cm, 0 M – approx. 4 Y max. 19 kg	76 – 105 cm, > 15 M – approx. 4 Y max. 19 kg
	

		
 40 – 48 cm		
 49 – 60 cm		
 61 – 105 cm		

🔔 婴儿护垫用来保护您的孩子，在孩子身高达到 60 厘米之前必须使用。

新生儿衬垫 **(1)** (如已购买) 已放置在儿童安全座椅中，使其可从身高 49 厘米开始使用。

对于特别小的新生儿，可选的附加衬垫 **(2)** (如已购买) 允许从身高 40 厘米开始使用。

此衬垫有助于改善早产儿和新生儿的坐姿。

当婴儿身高超过 48 厘米时，必须移除此衬垫。

如果婴儿在首次使用安全座椅时身高超过 48 厘米，则无需使用此衬垫。

当儿童身高超过 60 厘米时，请移除新生儿衬垫 **(1)**。

尺寸指示器 **(3)** 显示儿童必须达到的最小身高，才能将座椅转换为面向前方使用。

车辆中的正确位置

般信息

这是一个增强型 i-Size 儿童约束系统。该产品已根据联合国法规 R129/04 获得批准，可用于车辆制造商在其车辆用户手册中所 указ 的 i-Size 兼容车辆座椅位置。

适用的车辆座椅

- 标有 i-Size 标志的车辆座椅通常与所有 i-Size 儿童约束系统兼容。
- 但可能存在限制。请查看车辆兼容性列表。

如果您的车辆没有 i-Size 座椅

- 请查看车辆兼容性列表，以确认是否可以使用。
- 如果您的车辆未列出，请联系我们的客户服务团队以获得进一步协助。

当前的兼容性列表（网页链接）可在以下地址查看：

go.cybex-online.com/sirona-g3-car-compatibility

不能保证所有坐姿和倾斜位置都可在所有已批准的车辆中使用。有关详细信息，请参阅车辆兼容性列表。

如果您的车辆没有足够的空间，可以将线性侧面碰撞保护装置 (L.S.P) 折叠起来。



使用BASE G / BASE G3 进行车辆安装

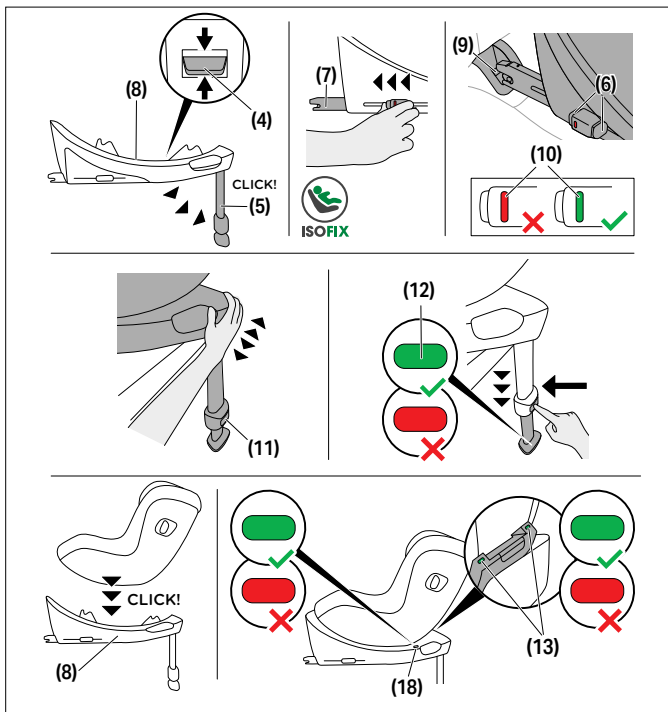

始终确保...

- 将车辆中的椅背锁定在垂直位置。
- 将车内婴儿座椅安装到前排乘客座椅上时，请将车辆座椅调整到尽可能靠后的位置。

🔔 从包装中取出车内婴儿座椅时，线性侧面碰撞保护装置 (L.S.P) 自动展开。

🔔 该车内婴儿座椅专为配备有 ISOFIX 的面向前方的汽车座椅设计的。

⚠️ **警告** 如果儿童安全座椅与底座一起使用，支撑腿必须始终与车辆地板直接接触。如果您的车辆在脚部空间中有储物盒，请务必与车辆制造商联系，以确保汽车的地板能够支撑负载支脚。

⚠️ **警告** 请勿在儿童座椅前脚部区域放置任何物品。

📌 **注意** 在某些由敏感材料制成的车辆座椅上，使用车内婴儿座椅可能会留下痕迹和/或导致变色。为了防止这种情况，您可以在车内婴儿座椅下面放一条毯子、毛巾或类似的东西来保护车辆座椅。

1. 将行驶方向控制 (D.D.C.) 按钮 **(4)** 保持在中间位置，并确保针对面向后方的车内婴儿座椅调整底座。
2. 折叠负载支脚 **(5)**，直到其锁定在最前面的位置。
3. 松开 ISOFIX 释放按钮 **(6)**，以伸出 ISOFIX 锁定臂 **(7)**。

🔔 ISOFIX 释放按钮都可以独立释放，从而可以独立调整 ISOFIX 锁定臂。

4. 将 ISOFIX 锁定臂 **(7)** 从底座中推到最远的位置。
5. 将底座 **(8)** 安放在车内合适的座位上。
6. 将 ISOFIX 锁定臂 **(7)** 推入 ISOFIX 固定点 **(9)**，直到听到“咔嚓”一声锁定到位。两个 ISOFIX 指示灯 **(10)** 将从红色切换到绿色。
7. 尝试将底座从 ISOFIX 固定点 **(9)** 拉出，以确保其安放牢固。
8. 将底座 **(8)** 推向车辆座椅的靠背，直至其与靠背完全对齐。

🔔 将车内婴儿座椅从一侧移动到另一侧也会使其紧靠车辆座椅靠背。

9. 按下负载支脚调节按钮 **(11)** 并伸出支脚，直到其接触到车辆地板。
10. 将负载支脚 **(5)** 拉出到下一个锁定位置，以确保最佳的力传递。
11. 当负载支脚正确定位在车辆地板上时，负载支脚指示灯 **(12)** 切换为绿色。

- 将车内婴儿座椅放在底座 (8) 上。
- 请确保车内婴儿座椅锁定到位，并听到“咔嗒”声。
- 检查底座上的座椅锁定指示灯 (13) 是否为绿色。
- 当所有指示灯：ISOFIX- 指示灯 (10)、负载支脚指示灯 (12)、座椅锁定指示灯 (13) 和 行驶方向指示灯 (18) 显示 绿色的 时，安装完成。

从车辆上拆卸

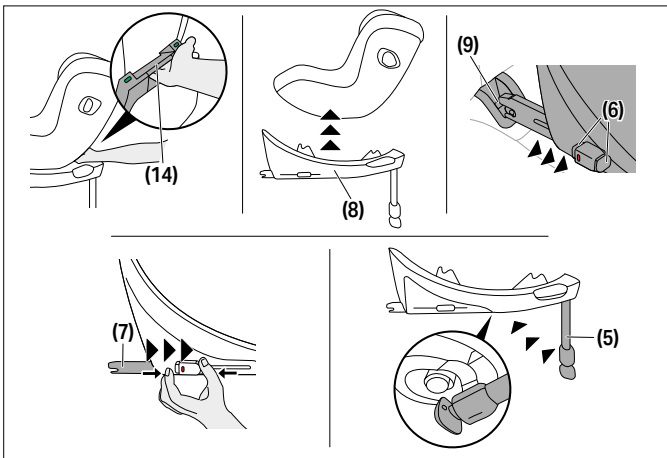

- 要从底座解锁车内婴儿座椅 (8) 请向上拉座椅释放手柄 (14)。
- 稍稍倾斜座椅并将其从底座上提起 (8)。
- 按下 ISOFIX 释放按钮 (6)，同时将其向后拉，解锁两侧的 ISOFIX 锁定臂 (7)。
- 从 ISOFIX 固定点 (9) 拉出底座 (8)。
- 拆下底座 (8) 并将 ISOFIX 锁定臂 (7) 完全滑回其运输位置。

6. 将负载支脚 (5) 推回原来的位置，然后将其折叠以节省空间。

调节头枕

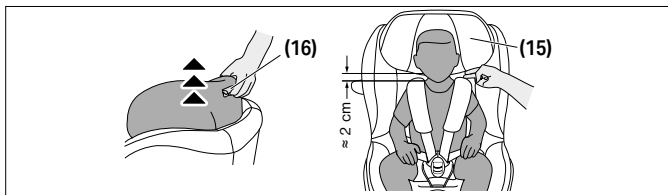

使用位于头枕 (15) 后方的头枕调节手柄 (16) 来调节头枕。调节头枕 (15) 时，确保儿童肩膀和头枕之间的距离不超过 2 厘米（约 2 个手指宽）。

旋转功能 BASE G / BASE G3

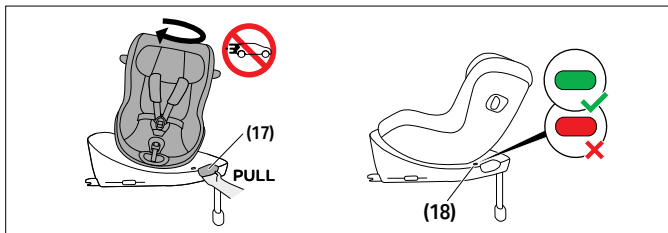

拉动底座上的座椅旋转手柄 (17) 以转动车内婴儿座椅。开始旅程前，确保该座椅已正确锁定到位，且行驶方向指示灯 (18) 显示绿色。



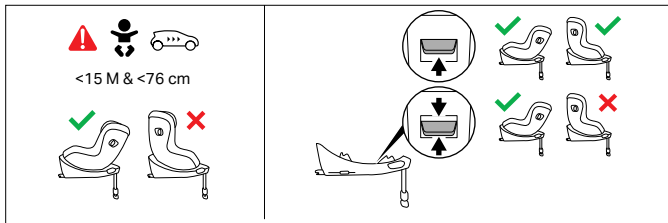

在您的孩子超过 15 个月，身高超过 76 厘米之后，也可以采用面向前方位置。为此，应将方向控制按钮置于顶部位置。

💡 车内婴儿座椅可在其整个儿童尺寸范围内用于后向方向。

调节倾斜位置

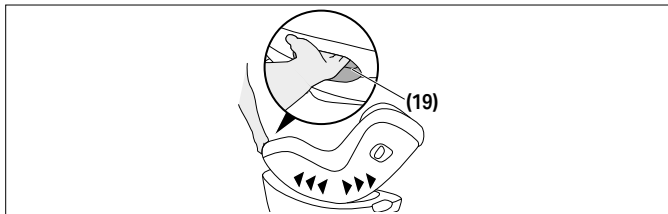

要将车内婴儿座椅调节到所需的倾斜位置，请按下车内婴儿座椅前部的位置调节手柄 **(15)**。

💡 对于还不能独立坐直的儿童，我们建议使用最平躺的姿势。

💡 在将车内婴儿座椅调整到躺着或坐着位置时，务必确保听到“咔嗒”入位的声音。



保护孩子

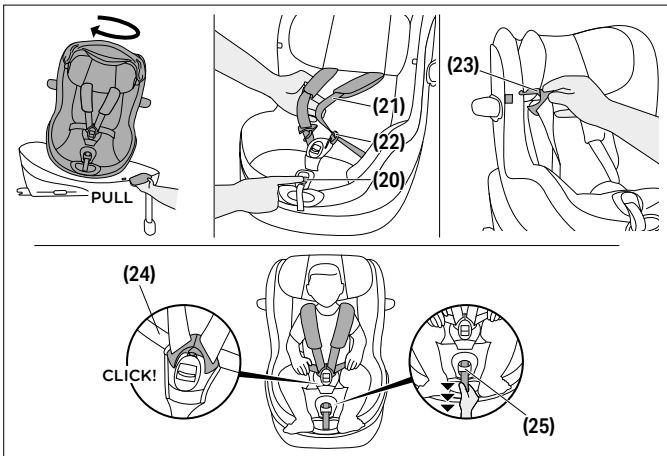

1. 将座椅旋转到入椅位置。
2. 按下安全带调节按钮 (20) 并同时拉动两条肩带 (21) 以将其松开。
3. 用力按下红色按钮，松开带扣 (22)。
4. 现在可以使用集成环将扣舌 (23) 连接到罩子上的指示位置。
5. 把您的孩子放在车内婴儿座椅上，屁股放在后面。
6. 将肩带 (21) 直接安放在孩子的肩膀上。
7. 将两个扣舌 (23) 放在一起，并将其锁定在安全带带扣 (22) 中。您应该能听到 "咔嗒" 一声。
8. 如果您使用的座椅带有 SensorSafe 卡扣，请将卡扣关闭，直到听到 "咔嗒" 声，然后将关闭的卡扣向下滑动至带扣 (22) 处。



- 拉紧腰带 (24)，然后拉上中央调节带 (25)，收紧肩带 (21)，直到肩带紧贴 您孩子的身体。

🔒 安全带应安装得足够紧，这样就不可能把任何带子折叠起来。

- 使用 SensorSafe 卡扣时，将卡扣直接放在肩垫下方。
- 将座椅旋转的首选的旅行位置。只有年龄超过 15 个月且身高超过 76 厘米的儿童才允许朝前使用。

折叠线性侧面碰撞保护装置

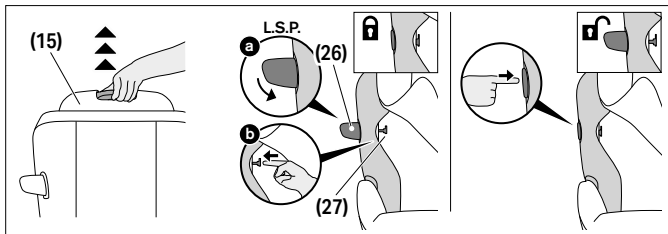

要折叠线性侧面碰撞保护装置 (L.S.P.) (26)，请进行如下操作：

- 将头枕 (15) 拉到最上面的位置，并向上折叠头枕盖，露出 L.S.P 锁定按钮 (27)。
- 关闭线性侧面碰撞保护装置 (L.S.P.) (26) 并将其按下。向外推 L.S.P 锁定按钮 (27)。
- 只要将 L.S.P 锁定按钮 (27) 推出到最远的位置，就可以释放线性侧面碰撞保护装置 (L.S.P.) (26)。

要再次展开线性侧面碰撞保护装置 (L.S.P.) (26)，用力按压 L.S.P. 上标有“-PRESS”（按下）的区域。

拆卸和重新安装座椅罩子



⚠ 警告 如果没有装上婴儿座椅罩子，就不能使用车内婴儿座椅。确保仅使用原装 CYBEX 婴儿座椅罩子，因为该罩子构成了抑制性能的一个重要组成部分。您可以在零售商处获得备用盖。

汽车座椅座套由 4 个部分组成：主座套、头枕座套以及两个肩垫。这些部件通过按扣和魔术贴在多个位置固定在汽车座椅上。

如需拆卸座套，请按照以下步骤操作：

1. 按下安全带调节按钮 **(20)**，同时拉动两条肩带 **(21)** 以将其放松。
2. 用力按下红色按钮，打开带扣 **(22)**。
3. 取下两个肩垫。
4. 如仍在使用的，请取下新生儿衬垫。
5. 打开头枕座套背面的所有按扣。
6. 将头枕背面的头枕调节手柄 **(16)** 周围的座套材料取下。
7. 取下头枕座套。
8. 将主座套从其固定轮廓及中央调节带周围松开并取下。

重新安装汽车座椅座套时，请按相反顺序执行上述步骤。

清洁

如果购买时带有婴儿护垫 **(1)**，在洗涤前必须去除泡沫。为此，罩子织物上留有开口。

⚠ 警告 座椅套是汽车座椅安全设计的一个组成部分。因此，汽车座椅绝对不能在没有座椅套或使用不同座椅套的情况下使用。

ⓘ 注意 罩子只能在 30 °C 下用精细的洗涤程序洗涤，否则可能会导致罩子织物变色。请与其他衣物分开清洗，不要在烘干机或阳光直射下烘干！



① **注意** 切勿使用强力清洁剂或漂白剂!塑料部件可使用温和的清洁剂和温水进行清洁。

产品护理

为了确保您的汽车座椅提供最大的保护，必须遵守以下几点：

- 必须定期检查汽车座椅的所有主要部件是否有损坏。机械部件必须正常工作。
- 确保汽车座椅没有卡在硬物之间，例如车门、座椅导轨等，这些可能会损坏它。
- 如果例如汽车座椅掉落，必须由制造商进行测试后才能再次使用。

产品寿命

这款汽车座椅设计用于在正常使用情况下，能够在长达 8 年的产品寿命内完成其预定功能。塑料的逐渐磨损，例如由于暴露在阳光（紫外线）下，可能会导致产品性能的轻微下降。

由于车辆中常见的非常高的温度波动和其他不可预见的压力，有必要遵守以下几点：

- 如果车辆长时间直接暴露在强烈的阳光下，必须将汽车座椅从车辆中移除或用轻布覆盖。
- 定期检查座椅的所有塑料和金属部件是否有损坏或形状或颜色的变化。如果您注意到汽车座椅有任何变化，必须将座椅处理掉或由制造商检查并可能更换。
- 面料的变化，特别是褪色，在车辆中使用时是正常的，并且不会影响座椅的功能。

处置规定

为了保护环境，我们要求用户将汽车座椅寿命开始（包装）和结束（产品部件）时产生的废物分开处理。

废物清除根据当地政府的规定有所不同。为了确保汽车座椅的处理符合规定，请联系您所在地区的废物清除机构或当地政府。始终遵守您所在国家的废物处理规定。

⚠ 警告 警告 窒息危险! 请将塑料包装材料放在儿童接触不到的地方。

制造商保修

CYBEX GmbH (Riedingerstr. 18, 95448 Bayreuth, Germany) 为您提供 3 年保修。保修在零售商最初向客户出售该产品的国家 / 地区有效。我们的主页

(go.cybex-online.com/manufacturer-warranty-car-seats) 上提供了保修内容和请求保修时所需提供的所有基本信息。如果产品说明中显示了保修，则您对我们的缺陷享有的法律权利将不受影响。



視覺語言

**警告**

信號詞表示可能存在的危險情況，如果不避免，可能導致死亡或嚴重傷害。

**注意**

信號詞表示可能存在的危險情況，如果不避免，可能導致產品或其他財產的損壞。



使用汽車座椅的提示和特殊功能。



正確



錯誤



教程視頻 *



返回目錄 *

* 僅提供數碼版用戶指南



安全	5
產品零件	9
座椅的不同用途	10
車輛中的正確位置	11
使用 BASE G / BASE G3 進行車輛安裝	12
從車輛上拆卸	14
調節頭枕	15
旋轉功能 BASE G / BASE G3	16
調節傾斜位置	17
保護孩子	18
折疊線性側面碰撞保護裝置	19
拆卸和重新安裝座椅罩子	20
清潔	20
產品護理	21
產品壽命	21
處置規定	21
製造商保修	22



證明

UN R129/04

CYBEX Sirona G3

年齡：約 3 個月 – 約 4 歲

尺寸範圍：61 – 105 釐米

重量：最大 19 千克

感謝您在選擇車內嬰兒座椅時決定使用 **Sirona G3**。

安全

重要 的 在將車內嬰兒座椅安裝到車輛中之前，請仔細閱讀本使用者指南，並將其存放在手邊以備將來參考。

▲ 警告

如果未遵循製造商指示，可能會導致死亡或嚴重受傷。為使您的孩子獲得適當的保護，請務必按照本手冊說明使用汽車座椅。

▲ 警告

如果使用未經授權改裝的汽車座椅，可能會導致死亡或嚴重傷害。未經認證機構的批准，不得以任何方式對車內嬰兒座椅進行改裝或加裝部件。

重要資訊

- 本汽車座椅符合聯合國 R129/04 認證。
- 兒童須年滿 15 個月且身高達到 76 釐米，方可使用前向安裝的汽車座椅。如兒童體重超過 19 公斤或身高超過 105 厘米，請停止使用。
- 本汽車座椅僅可安裝於車輛手冊中批准使用兒童約束系統的座椅位置。
- 此車內嬰兒座椅只能與使用 ISOFIX 安裝的 Base G / Base G3 或一起使用。
- 請勿使用說明書未描述或兒童約束系統上未標示的承重點。

- 為提供最佳保護，請始終使用車門側面的線性側面碰撞保護裝置 (L.S.P.)。
- 本汽車座椅在未展開線性側面碰撞保護裝置 (L.S.P.) 的情況下，亦已通過測試並獲批准使用。
- 若將汽車座椅安裝於前排乘客座位，或車輛後座有其他人乘坐時，必須將朝向車廂內側的線性側面碰撞保護裝置 (L.S.P.) 摺疊收起。
- 在開始駕駛之前，確保面向車門的線性側面碰撞保護裝置 (L.S.P) 已完全展開。
- 安全帶的腰帶部分必須盡量貼近兒童大腿根部，以便在發生事故時發揮最佳效果。
- 每次使用前，必須檢查五點式安全帶是否正確調校並緊貼兒童身體。安全帶絕對不可扭轉！
- 只有經過適當調整的頭枕才能為兒童提供最佳保護與舒適度，同時確保肩帶可順暢穿戴。
- 駕駛時，汽車座椅必須始終鎖定在向後或朝前的位置。
- 關閉車門或調整後座時，務必確保汽車座椅未受任何表面擠壓。
- 請勿使用本汽車座椅超過 8 年。產品使用期間會承受高壓，材料品質可能隨時間老化而變化。
- 請勿嘗試拆卸非設計可拆裝的零件，亦不得改裝或加裝任何部件。使用非原廠零件或配件將導致質保失效。
- 請勿將汽車座椅當作一般家居廢棄物處理。請按照本使用者指南中的處理說明進行操作。
-

安全資訊

警告**前排安全氣囊受傷風險**

禁止在前排安全氣囊已啟動的情況下，將本汽車座椅安裝於前排乘客座位。如發生意外，可能會導致兒童受傷。

- 請停用前排安全氣囊。

警告**未固定的汽車座椅存在受傷風險**

在緊急剎車或事故發生時，未固定的汽車座椅可能會導致兒童受傷。

- 即使未使用時，汽車座椅也必須始終穩固安裝於車輛中。

警告**未固定的物體存在受傷風險**

在緊急剎車或事故發生時，未固定的物體可能會導致兒童或其他乘客受傷。

- 必須始終牢牢地固定好車內的行李或任何其他物品。

警告**極端溫度帶來的生命危險**

如果兒童長時間暴露在極端溫度下，可能導致受傷甚至死亡。

- 切勿讓兒童單獨留於車內！

⚠ 警告**高溫部件導致的灼傷風險**

汽車座椅的部分部件在暴露於陽光直射時會升溫，可能導致兒童皮膚灼傷。

- 避免兒童及汽車座椅直接暴露於陽光下。

⚠ 警告**損壞的汽車座椅存在受傷風險**

事故可能對汽車座椅造成肉眼無法識別的損壞。

- 發生事故後請更換汽車座椅。如有疑問，請諮詢經銷商或製造商。

產品零件

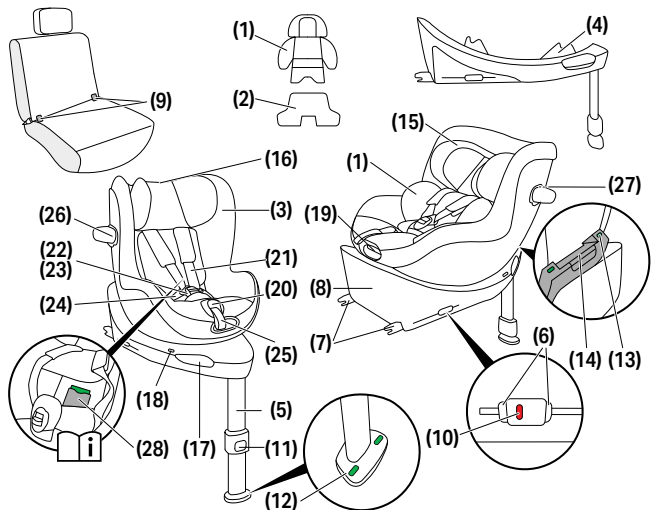

(1) 新生嬰兒墊

(如已購買)

(2) 可選附加襯墊

(如已購買)

(3) 尺寸指示燈

(4) 行駛方向控制

(D.D.C)

(5) 負載支腳

(6) ISOFIX- 釋放按鈕

(7) ISOFIX- 鎖定臂

(8) 底座

(9) ISOFIX- 固定點

(10) ISOFIX- 指示燈

(11) 負載支腳調節按鈕

(12) 負載支腳指示燈

(13) 座椅鎖定指示燈

(14) 座椅釋放手柄

(15) 頭枕

(16) 頭枕調節手柄

(17) 座椅旋轉手柄

(18) 行駛方向指示燈

(19) 位置調節手柄

(20) 安全帶調節按鈕

(21) 肩帶

(22) 帶扣

(23) 扣舌

(24) 腰帶

(25) 中央調節帶











(26) 線性側面碰撞保護裝置 (L.S.P.)

(27) L.S.P. 鎖定按鈕

(28) 使用者指南儲存盒

座椅的不同用途

40 – 105 cm, 0 M – approx. 4 Y max. 19 kg	76 – 105 cm, > 15 M – approx. 4 Y max. 19 kg
	

		
 40 – 48 cm		
 49 – 60 cm		
 61 – 105 cm		

 嬰兒護墊用來保護您的孩子，在孩子身高達到 60 釐米之前必須使用。

新生嬰兒墊 **(1)** (如已購買) 已放置在兒童安全座椅中，可從身高 49 厘米開始使用。

對於特別細小的新生嬰兒，可選的附加墊 **(2)** (如已購買) 可讓安全座椅從身高 40 厘米開始使用。

此墊有助改善早產嬰兒及新生嬰兒的坐姿。

當嬰兒身高超過 48 厘米時，必須移除此墊。

如果嬰兒在首次使用安全座椅時身高超過 48 厘米，則不需要使用此墊。

當孩子身高超過 60 厘米時，請移除新生嬰兒墊 **(1)**。

尺寸指示器 **(3)** 顯示孩子必須達到的最小身高，才可將座椅轉換為面向前使用。



車輛中的正確位置

般資訊

這是一款加強型 i-Size 兒童約束系統。產品已根據聯合國法規 R129/04 獲得認證，可用於車輛製造商在其車輛使用手冊中所指示的 i-Size 相容座椅位置。

合適的車輛座椅

- 標示有 i-Size 標誌的車輛座椅一般可與所有 i-Size 兒童約束系統相容。
- 但可能存在限制，請查閱車輛相容性清單。

若您的車輛未配備 i-Size 座椅

- 請查閱車輛相容性清單，以確認是否可使用。
- 若您的車輛未列於清單中，請聯絡我們的客戶服務團隊以獲取進一步協助。

目前的相容性清單（網頁連結）可於以下位置查閱：

go.cybex-online.com/sirona-g3-car-compatibility

無法保證所有坐姿及傾斜位置均可於所有已核准車輛中使用。詳情請參閱車輛相容性清單。

如果您的車輛沒有足夠的空間，可以將線性側面碰撞保護裝置 (L.S.P) 折疊起來。

使用BASE G / BASE G3 進行車輛安裝

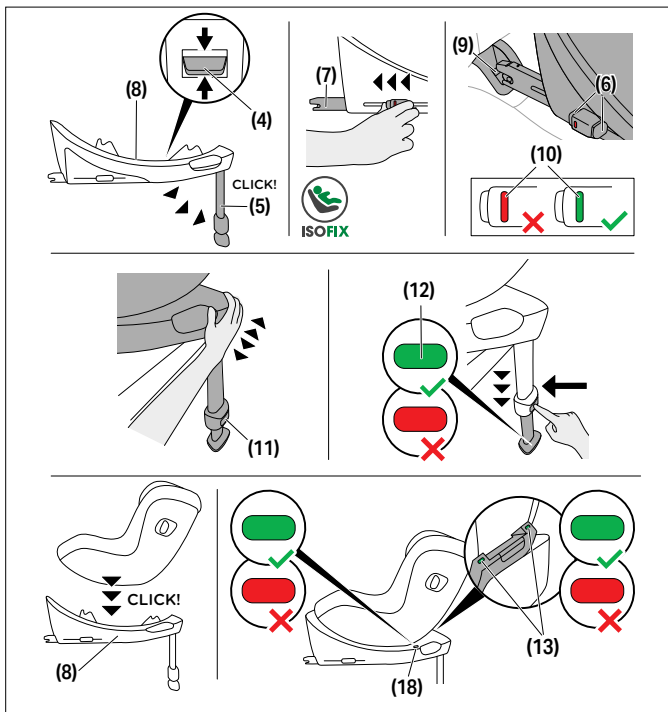

始終確保...

- 將車輛中的椅背鎖定在垂直位置。
- 將車內嬰兒座椅安裝到前排乘客座椅上時，請將車輛座椅調整到盡可能靠後的位置。

🔔 從包裝中取出車內嬰兒座椅時，線性側面碰撞保護裝置 (L.S.P) 自動展開。

🔔 該車內嬰兒座椅專為配備有 ISOFIX 的面向前方的汽車座椅設計的。

⚠️ **警告** 若兒童安全座椅與底座一同使用，支撐腳必須始終與車輛地板直接接觸。如果您的車輛在腳部空間中有儲物盒，請務必與車輛製造商聯繫，以確保汽車的地板能夠支撐負載支腳。

⚠️ **警告** 請勿將任何物品置於兒童座椅前方的腳踏區。

ⓘ **注意** 在某些由敏感材料製成的車輛座椅上，使用車內嬰兒座椅可能會留下痕跡和/或導致變色。為了防止這種情況，您可以在車內嬰兒座椅下面放一條毯子、毛巾或類似的東西來保護車輛座椅。

1. 將行駛方向控制 (D.D.C.) 按鈕 **(4)** 保持在中間位置，並確保針對面向後方的車內嬰兒座椅調整底座。
2. 折疊負載支腳 **(5)**，直到其鎖定在最前面的位置。
3. 鬆開 ISOFIX 釋放按鈕 **(6)**，以伸出 ISOFIX 鎖定臂 **(7)**。

🔔 ISOFIX 釋放按鈕都可以獨立釋放，從而可以獨立調整 ISOFIX 鎖定臂。

4. 將 ISOFIX 鎖定臂 **(7)** 從底座中推到最遠的位置。
5. 將底座 **(8)** 安放在車內合適的座位上。
6. 將 ISOFIX 鎖定臂 **(7)** 推入 ISOFIX 固定點 **(9)**，直到聽到“咔嚓”一聲鎖定到位。兩個 ISOFIX 指示燈 **(10)** 將從紅色切換到綠色。
7. 嘗試將底座從 ISOFIX 固定點 **(9)** 拉出，以確保其安放牢固。
8. 將底座 **(8)** 推向車輛座椅的靠背，直至其與靠背完全對齊。

🔔 將車內嬰兒座椅從一側移動到另一側也會使其緊靠車輛座椅靠背。

9. 按下負載支腳調節按鈕 **(11)** 並伸出支腳，直到其接觸到車輛地板。
10. 將負載支腳 **(5)** 拉出到下一個鎖定位置，以確保最佳的力傳遞。

- 當負載支腳正確定位在車輛地板上時，負載支腳指示燈 (12) 切換為綠色。
- 將車內嬰兒座椅放在底座 (8) 上。
- 請確保車內嬰兒座椅鎖定到位，並聽到“咔嚓”聲。
- 檢查底座上的座椅鎖定指示燈 (13) 是否為綠色。
- 當所有指示燈：ISOFIX- 指示燈 (10)、負載支腳指示燈 (12)、座椅鎖定指示燈 (13) 及行駛方向指示燈 (18) 顯示綠色的時，即表示安裝完成。

從車輛上拆卸

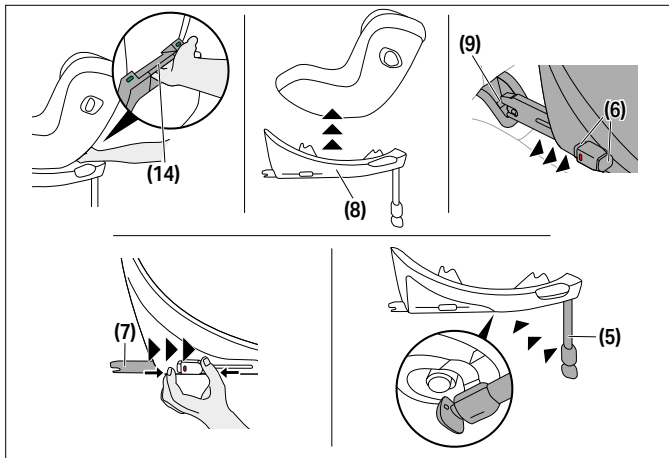

- 要從底座解鎖車內嬰兒座椅 (8) 請向上拉座椅釋放手柄 (14)。
- 稍稍傾斜座椅並將其從底座上提起 (8)。

3. 按下 ISOFIX 釋放按鈕 (6)，同時將其向後拉，解鎖兩側的 ISOFIX 鎖定臂 (7)。
4. 從 ISOFIX 固定點 (9) 拉出底座 (8)。
5. 拆下底座 (8) 並將 ISOFIX 鎖定臂 (7) 完全滑回其運輸位置。
6. 將負載支腳 (5) 推回原來的位置，然後將其折疊以節省空間。

調節頭枕

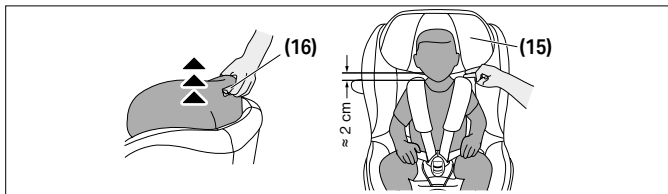

使用位於頭枕 (15) 背面的頭枕調節手柄 (16) 來調整頭枕。調節頭枕 (15) 時，確保兒童肩膀和頭枕之間的距離不超過 2 釐米（約 2 個手指寬）。



旋轉功能 BASE G / BASE G3

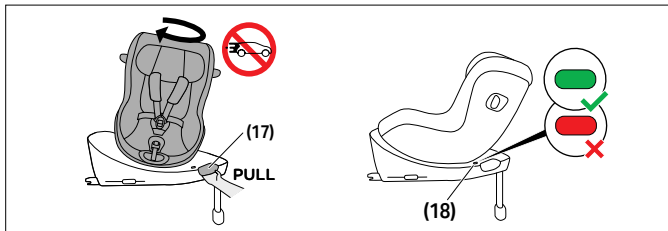

拉動底座上的座椅旋轉手柄 (17) 以轉動車內嬰兒座椅。開始旅程前，確保該座椅已正確鎖定到位，且行駛方向指示燈 (18) 顯示綠色。



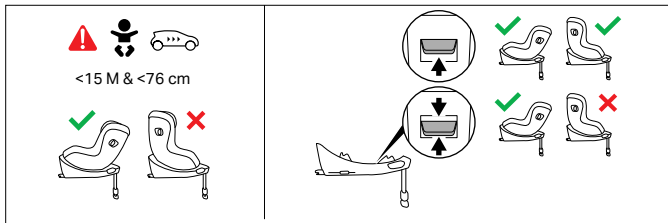

在您的孩子超過 15 個月，身高超過 76 釐米之後，也可以採用面向前方位置。為此，應將方向控制按鈕置於頂部位置。

💡 車內嬰兒座椅可在其整個兒童尺寸範圍內用於後向方向。

調節傾斜位置

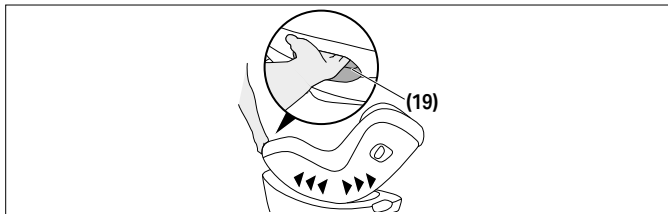

要將車內嬰兒座椅調節到所需的傾斜位置，請按下車內嬰兒座椅前部的位置調節手柄 (15)。

💡 對於還不能獨立坐直的兒童，我們建議使用最平躺的姿勢。

💡 在將車內嬰兒座椅調整到躺著或坐著位置時，務必確保聽到 "啞嗒" 入位的聲音。



保護孩子

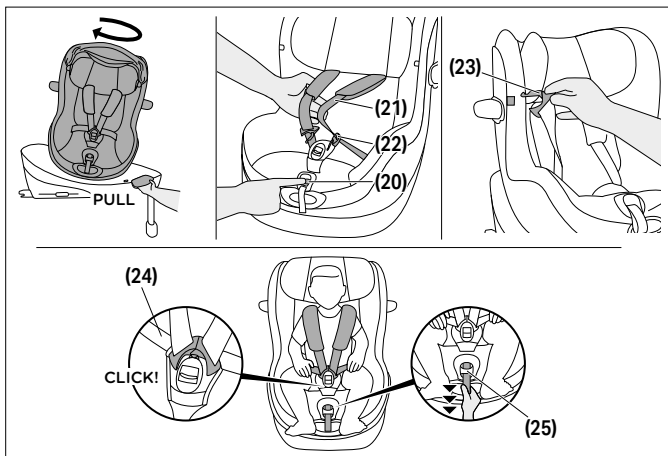

1. 將座椅旋轉到入椅位置。
2. 按按下安全帶調節按鈕 (20) 並同時拉動兩條肩帶 (21) 以將其鬆開。
3. 用力按下紅色按鈕，鬆開帶扣 (22)。
4. 現在可以使用集成環將扣舌 (23) 連接到罩子上的指示位置。
5. 把您的孩子放在車內嬰兒座椅上，屁股放在後面。
6. 將肩帶 (21) 直接安放在孩子的肩膀上。
7. 將兩個扣舌 (23) 放在一起，並將其鎖定在安全帶帶扣 (22) 中。您應該能聽到 " 啞嗒 " 一聲。
8. 如果您使用的座椅帶有 SensorSafe 卡扣，請將卡扣關閉，直到聽到 " 啞嗒 " 聲，然後將關閉的卡扣向下滑動至帶扣 (22) 處。



- 拉緊腰帶 (24)，然後拉上中央調節帶 (25)，收緊肩帶 (21)，直到肩帶緊貼您孩子的身體。

🔒 安全帶應安裝得足夠緊，這樣就不可能把任何帶子折疊起來。

- 使用 SensorSafe 卡扣時，將卡扣直接放在肩墊下方。
- 將座椅旋轉到首選的旅行位置。只有年齡超過 15 個月且身高超過 76 釐米的兒童才允許朝前使用。

折疊線性側面碰撞保護裝置

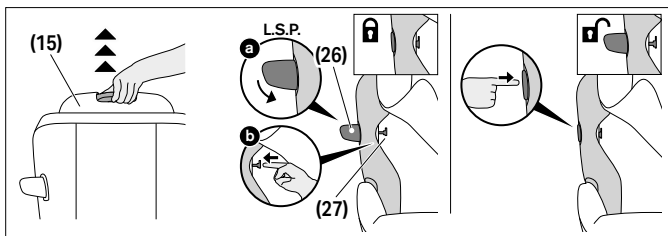

要折疊線性側面碰撞保護裝置 (L.S.P.) (26)，請進行如下操作：

- 將頭枕 (15) 拉到最上面的位置，並向上折疊頭枕蓋，露出 L.S.P 鎖定按鈕 (27)。
- 關閉線性側面碰撞保護裝置 (L.S.P.) (26) 並將其按下。向外推 L.S.P 鎖定按鈕 (27)。
- 只要將 L.S.P 鎖定按鈕 (27) 推出到最遠的位置，就可以釋放線性側面碰撞保護裝置 (L.S.P.) (26)。

要再次展開線性側面碰撞保護裝置 (L.S.P.) (26)，用力按壓 L.S.P. 上標有“-PRESS” (按下) 的區域。

拆卸和重新安裝座椅罩子



⚠ 警告 如果沒有裝上嬰兒座椅罩子，就不能使用車內嬰兒座椅。確保僅使用原裝 CYBEX 嬰兒座椅罩子，因為該罩子構成了抑制性能的一個重要組成部分。您可以在零售商處獲得備用蓋。

汽車座椅座套由 4 個部分組成：主座套、頭枕座套，以及兩個肩墊。這些部件會透過按扣同魔術貼固定喺汽車座椅嘅多個位置。

如需拆除座套，請依照以下步驟進行：

1. 按下安全帶調節按鈕 **(20)**，同時拉動兩條肩帶 **(21)** 以放鬆。
2. 用力按下紅色按鈕，打開帶扣 **(22)**。
3. 取下兩個肩墊。
4. 如仍然使用中，請取下新生嬰兒墊。
5. 打開頭枕座套背面所有按扣。
6. 將頭枕背面的頭枕調節手柄 **(16)** 周圍嘅座套物料移除。
7. 取下頭枕座套。
8. 將主座套由其固定輪廓及中央調節帶周圍鬆開，然後取下。

重新安裝座套時，請按照以上步驟嘅相反順序操作。

清潔

如果購買時帶有嬰兒護墊 **(1)**，在洗滌前必須去除泡沫。為此，罩子織物上留有開口。

⚠ 警告 座椅套是汽車座椅安全設計的一個組成部分。因此，汽車座椅絕對不能在沒有座椅套或使用不同座椅套的情況下使用。

ⓘ 注意 罩子只能在 30 °C 下用精細的洗滌程式洗滌，否則可能會導致罩子織物變色。請與其他衣物分開清洗，不要在烘乾機或陽光直射下烘乾！



① **注意** 切勿使用強力清潔劑或漂白劑！塑膠部件可使用溫和的清潔劑和溫水清潔。

產品護理

為確保您的汽車座椅提供最大的保護，必須遵守以下幾點：

- 必須定期檢查汽車座椅的所有主要部件是否有損壞。機械部件必須正常運作。
- 確保汽車座椅沒有被卡在硬物之間，例如車門、座椅導軌等，這些可能會損壞它。
- 如果例如汽車座椅掉落，必須由製造商進行測試後才能再次使用。

產品壽命

這款汽車座椅設計用於在正常使用情況下，能夠在長達 8 年的產品壽命內完成其預定功能。塑料的逐漸磨損，例如由於暴露在陽光（紫外線）下，可能會導致產品性能的輕微下降。

由於車輛中常見的非常高的溫度波動和其他不可預見的壓力，有必要遵守以下幾點：

- 如果車輛長時間直接暴露在強烈的陽光下，必須將汽車座椅從車輛中移除或用輕布覆蓋。
- 定期檢查座椅的所有塑料和金屬部件是否有損壞或形狀或顏色的變化。如果您注意到汽車座椅有任何變化，必須將座椅處理掉或由製造商檢查並可能更換。
- 面料的變化，特別是褪色，在車輛中使用時是正常的，並且不會影響座椅的功能。

處置規定

為了保護環境，我們要求用戶將汽車座椅壽命開始（包裝）和結束（產品部件）時產生的廢物分開處理。

廢物清除因應當地政府的規定而有所不同。為確保汽車座椅的處理符合規定，請聯絡您所在地區的廢物清除機構或當地政府。請始終遵守您所在國家的廢物處理規定。

▲ 警告 警告 窒息危險!請將塑料包裝材料放在兒童接觸不到的地方。

製造商保修

CYBEX GmbH (Riedingerstr. 18, 95448 Bayreuth, Germany) 為您提供 3 年保修。保修在零售商最初向客戶出售該產品的國家 / 地區有效。我們的主頁

go.cybex-online.com/manufacture-warranty-car-seats 上提供了保修內容和請求保修時所需提供的所有基本資訊。如果產品說明中顯示了保修，則您對我們的缺陷享有的法律權利將不受影響。



視覚言語

**警告**

信号語は、回避しないと死亡または重傷を引き起こす可能性のある危険な状況を示します。

**注意**

信号語は、回避しないと製品やその他の財産に損害を与える可能性のある危険な状況を示します。



カーシートの使用を容易にするためのヒントと特別な機能。



正しい



間違い



チュートリアルビデオ *



目次に戻る *

* デジタルユーザーガイドのみ

安全	5
製品パーツ	9
シートの異なる使用方法	10
車内での正しい位置	11
BASE G / BASE G3 を使用した車両への取り付け	12
車からの取外し	15
ヘッドレストの調節	16
回転機能 BASE G / BASE G3	16
リクライニング位置の調節	17
お子さんの固定	18
線形側面衝撃保護 (L.S.P.) を畳む	19
シートカバーの取付けと取外し	20
各部のクリーニング	21
点検について	21
耐用年数について	21
廃棄について	22
メーカー保証	22

認定

UN R129/04

CYBEX Sirona G3

年齢：約 3 か月～約 4 歳

サイズ範囲：61 - 105 cm

体重：最大 . 19 kg

Sirona G3 をお買い求めいただき、ありがとうございます。

安全

重要 チャイルドシートを車に取り付ける前にこのユーザーガイドをよくお読みください。ユーザーガイドは、いつでも参照できるように手元に置いてください。

▲ 警告

製造元の指示に従わないと、死亡または重傷につながる可能性があります。お子さまを適切に保護するため、本チャイルドシートを本説明書の記載通りに使用することが非常に重要です。

▲ 警告

許可なしに改造されたチャイルドシートを使用すると、死亡または重傷につながる可能性があります。型式承認当局の承認なしには、本チャイルドシートに、いかなる方法でも改造を加えたり何かを追加したりすることはできません。

重要な情報

- 本チャイルドシートは UN R129/04 に基づいて認可されています。
- お子さまの月齢が 15 か月を超え、身長が 76 センチに達するまでは、前向きで 使用しないでください。お子さまの体重が 19kg、または身長が 105cm を超えた場合は、使用を中止してください。

- 本チャイルドシートは、車両マニュアルにおいてチャイルドシートの使用が許可されている座席にのみ取付けることができます。
- このチャイルドシートは、ISOFIX を使用して取り付けした Base G / Base G3 またはとのみ併用できます。
- 本取扱説明書に記載されている、および本チャイルドシートにマーキングされている箇所以外で、荷重支持接点を使用しないでください。
- 本チャイルドシートによる最大限の保護能力を引き出すため、ドアサイド線形側面衝撃保護 (L.S.P.) を常に使用してください。
- 本チャイルドシートは、線形側面衝撃保護 (L.S.P.) が引き出されていない状態での使用についても検査、認可されています。
- 車両の内側に向いている線形側面衝撃保護 (L.S.P.) は、本チャイルドシートを前部座席で使用する場合、または後部座席に他の人が座っている場合には、折りたたむ必要があります。
- 車のドアに面した線形側面衝撃保護 (L.S.P.) が、完全に広がっていることを、運転開始前に確認してください。
- ハーネスのラップベルトは、事故時の効果を最大にするため、お子さまの足の付け根部分を横切るように、なるべく低い位置を通す必要があります。
- ご使用前は毎回、5 点式ハーネスが正しく調整され、お子さまの体にぴったりとフィットしていることを確認してください。ベルトがねじれていることがないようにしてください！
- 肩ベルトをスムーズにフィットさせることができ、かつヘッドレストが最適な状態に調整されている場合のみ、お子さまは最大限に保護され、快適に過ごすことができます。
- 走行中、本チャイルドシートは常に、前向きまたは後ろ向きにロックされている必要があります。
- 車両のドアを閉めたり、後部座席を調節する際、本チャイルドシートが何かに引っかかっていることを常に確認してください。

- 本チャイルドシートを8年以上使用しないでください。本チャイルドシートには使用期間にわたり高い負荷がかかっているため、素材の品質が経年劣化します。
- 取り外すことが想定されていない部品を分解したり、本チャイルドシートを改造したり、部品を追加したりしないでください。非純正部品やアクセサリを使用すると保証は無効になります。
- 本チャイルドシートを家庭ごみとして廃棄しないでください。廃棄については、本ユーザーガイドに記載されている指示に従ってください。

安全に関する情報

**警**

フロントエアバッグによるケガのリスク

告

本チャイルドシートを、フロントエアバッグがオンになっている助手席に設置することは禁止されています。事故が発生した場合、お子さまにケガを負わせる可能性があります。

- フロントエアバッグをオフにしてください。

**警告**

固定されていないチャイルドシートによるケガのリスク

急停車や事故が発生した場合、固定されていないチャイルドシートによりお子さまがケガを負う可能性があります。

- 本チャイルドシートは、使用していないときでも、車両のシートベルトで正しく固定してください。

▲ 警告**固定されていない物体によるケガのリスク**

急停車や事故が発生した場合、固定されていない物体によりお子さまや他の乗員がケガを負う可能性があります。

- 車内の荷物またはその他の物体は、常にしっかりと固定してください。

▲ 警告**極端な温度による生命の危険**

お子さまが長時間極端な温度にさらされると、ケガや死亡のリスクがあります。

- お子さまを車内に絶対に放置しないでください。

▲ 警告**高温の部品によるやけどのリスク**

本チャイルドシートの部品は直射日光が当たると高温になり、お子さまにやけどを負わせる可能性があります。

- お子さまと本チャイルドシートに直射日光が当たらないよう保護してください。

▲ 警告**損傷したチャイルドシートによるケガのリスク**

事故により、裸眼では認識できない損傷がチャイルドシートに発生する可能性があります。

- 事故があった場合は、本チャイルドシートを交換してください。ご不明な点がある場合は、ディーラーまたは製造元までお問い合わせください。

製品パーツ

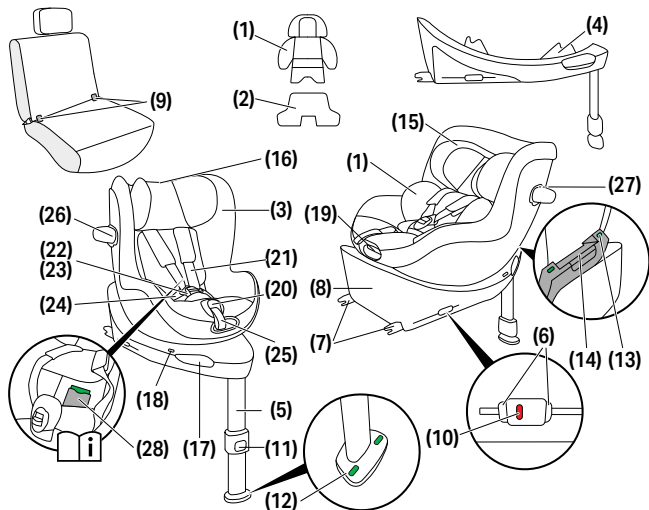

(1) 新生児用インレー
(購入した場合)

(2) オプションの追加インサート
(購入した場合)

(3) サイズインジケータ

(4) 進行方向制御 (D.D.C)

(5) サポートレッグ

(6) ISOFIX- リリースボタン

(7) ISOFIX- ロッキングアーム

(8) ベース

(9) ISOFIX- アンカレッジポイント

(10) ISOFIX- インジケータ

(11) サポートレッグ調節ボタン

(12) サポートレッグ・インジケータ

(13) シートロッキング・インジケータ

(14) シートリリースハンドル

(15) ヘッドレスト

(16) ヘッドレスト調節ハンドル

(17) シート回転ハンドル

(18) 進行方向インジケータ

(19) 位置調節ハンドル

(20) ベルト調節ボタン

(21) 肩ベルト

(22) ベルトバックル

(23) バックルタンク

(24) ラップベルト

(25) アジャストベルト











(26) 線形側面衝撃保護 (L.S.P.)

(27) L.S.P. ロッキングボタン

(28) 取扱説明書保管用コンパートメント

シートの異なる使用方法

40 - 105 cm, 0 M - approx. 4 Y max. 19 kg	76 - 105 cm, > 15 M - approx. 4 Y max. 19 kg
	

		
 40 - 48 cm		
 49 - 60 cm		
 61 - 105 cm		

💡 身長が60cmに達しないお子様の場合は、お子様を保護するために新生児用インサートを使用する必要があります。

新生児用インサート **(1)** (購入した場合) と快適インサート **(2)** (購入した場合) が既にチャイルドシートに装着されており、チャイルドシートは高さ49cmから使用可能です。

特に小さな新生児用のオプションの追加インサート **(3)** を使用すると、チャイルドシートは高さ40cmから使用可能です。このインサートは、早産児や新生児の座り姿勢を改善するのに役立ちます。赤ちゃんが48cmを超えると、必ず取り外してください。

初めてチャイルドシートを使用する際、赤ちゃんが48cmを超える場合は、インサートは不要です。

子供が 60cm を超える場合は、新生児用インレイ (1) を取り外してください。

車内での正しい位置

般情報

本製品は改良型 i-Size チャイルドレストレイントシステムです。国連規則 R129/04 に基づき認可されており、車両メーカーが車両取扱説明書に示している i-Size 対応の車両座席位置で使用できます。

適合する車両座席

- i-Size ロゴが表示された車両座席は、通常すべての i-Size チャイルドレストレイントシステムと互換性があります。
- ただし、制限が適用される場合があります。車両適合リストをご確認ください。

車両に i-Size 座席がない場合

- 使用が可能かどうかを確認するため、車両適合リストを確認してください。
- お使いの車両がリストに記載されていない場合は、弊社カスタマーサービスまでお問い合わせください。

最新の適合リスト (ウェブリンク) は以下よりご確認ください :

go.cybex-online.com/sirona-g3-car-compatibility

すべての着座およびリクライニング位置が、すべての承認済み車両で使用できることは保証されていません。詳細については車両適合リストをご参照ください。

如果您的車輛沒有足夠的空間，可以將線性側面碰撞保護裝置 (L.S.P) 折疊起來。

BASE G / BASE G3 を使用した車両への取り付け

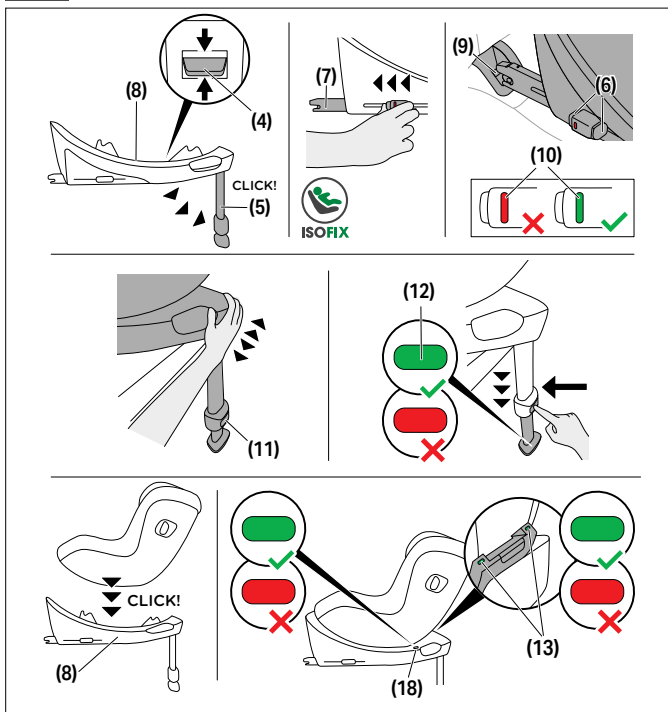

以下に気を付けてください。

- 車内のバックレストが、直立位置にロックされていること。
- 助手席にカーシートを取付けるときは、座席をできる限り後ろに下げること。

💡 線形側面衝撃保護(L.S.P.) は、カーシートをパッケージから出すと自動的に広がります。

💡 幼児用チャイルドシートは、ISOFIXムを備えた前向きの車両シート専用です。

⚠️ **警告** ベースと併用する場合、ロードレッグは常に車両の床に直接接触していなければなりません。車両が、足元に保管コンパートメントを有する場合には、車両製造元に、車の床がサポートレッグをサポートできることを確認してください。

⚠️ **警告** チャイルドシートの前の足元部分に物を置かないでください。

⚠️ **注意** 座席が傷つきやすい素材でできている場合には、カーシートの使用によって跡がついたり、そして / または変色することがあります。これを避けるためには、座席を保護するため、ブランケット、タオル、または類似のものをカーシートの下に置くことができます。

1. 進行方向制御 (D.D.C.) ボタン **(4)** を中央の位置に保ったまま、ベースが後方 向きチャイルドシート用に調節されていることを確認します。
2. 前の位置にロックするまで荷重脚 **(5)** を広げます。
3. ISOFIX リリースボタン **(6)** を解除して、ISOFIX ロッキングアーム **(7)** を伸ばします。

💡 ISOFIX ロッキングアームを個々に調節するため、ISOFIX リリースボタンは、個々にリリースすることができます。

4. ISOFIX ロッキングアーム **(7)** をベース外に押して、最大限延長します。
5. ベース **(8)** を車の適切な座席の上に置きます。
6. ISOFIX ロッキングアーム **(7)** を、ISOFIX 固定ポイント **(9)** に、「カチッ」という音がしてロックされるまで押し込みます。ISOFIX 安全インジケーター **(10)** が赤色から緑色に変わります。
7. ISOFIX 固定ポイント **(9)** から引き出せないか試して、シートが固定されたことを確かめます。

- ベース **(8)** が車の座席の背もたれと完全にそろうまで、チャイルドシートを背もたれに向かって押します。

💡 カーシートを左右に動かすと、車のバックレストによってカーシートがよりサポートされます。

- 荷重脚調節ボタン **(11)** を押して、車両の床に触れるまで引き出します。
- 力が伝わるよう、荷重脚 **(5)** を次のロック位置まで引き出します。
- サポートレッグ・インジケーター **(12)** は、サポートレッグが車の床に正しく配置されると緑色になる。
- ベース **(8)** にチャイルドシートを置きます。
- カチッと音がするまでチャイルドシートを固定します。
- ベースにあるシートロックインジケーター **(13)** が、緑色を示していることを確認します。
- ISOFIX- インジケーター **(10)**、サポートレッグ・インジケーター **(12)**、シートロック・インジケーター **(13)**、および 進行方向インジケーター **(18)** のすべてが緑を表示している場合、取り付けは完了です。

車からの取外し

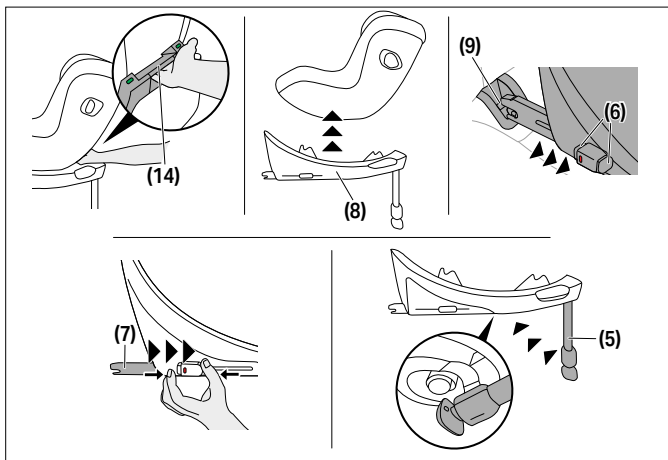

1. ベース (8) からチャイルドシートを取り外すには、シートリリースボタン (14) を引き上げます。
2. チャイルドシートを少し傾け、ベース (8) から持ち上げます。
3. リリースボタン (6) を押しながら後ろに引いて、両側の ISOFIX ロッキングアーム (7) のロックを解除します。
4. ISOFIX 固定ポイント (9) からベース (8) を引き出します。
5. ベース (8) を取り外し、ISOFIX ロッキングアーム (7) を輸送位置に完全に戻します。
6. 荷重脚 (5) を元の位置に押し戻して、場所を取らないように折りたたみます。



ヘッドレストの調節

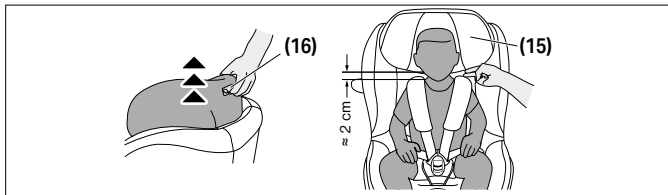

ヘッドレスト (15) の後方にある ヘッドレスト調節ハンドル (16) を使用してヘッドレストを調節してください。ヘッドレスト (15) を調節するときは、お子さんの肩とヘッドレストの間が 2 cm (指約 2 本分の幅) 未満であるようにしてください。

回転機能BASE G / BASE G3

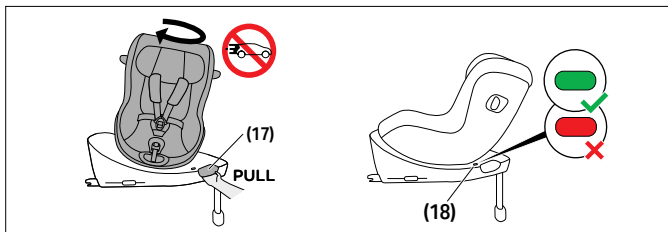

チャイルドシートを回転するには、ベースのシート回転ハンドル (17) を引きます。発車する前に、チャイルドシートが定位置に正しく固定され、進行方向インジケータ (18) が緑色を示していることを確認してください。



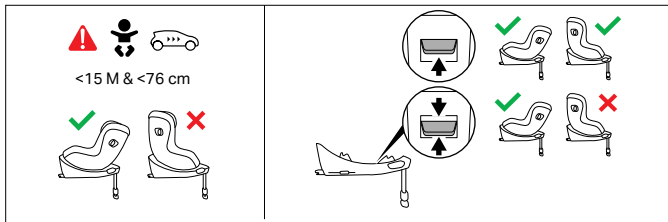

お子様が15ヶ月を超えた、かつ身長が76cmを超えた場合、前方向きでの移動も可能です。そのためには、方向制御ボタンを一番上の位置にセットします。

💡 このチャイルドシートは、お子様のサイズにかかわらず、後方向きで使用することができます。

リクライニング位置の調節

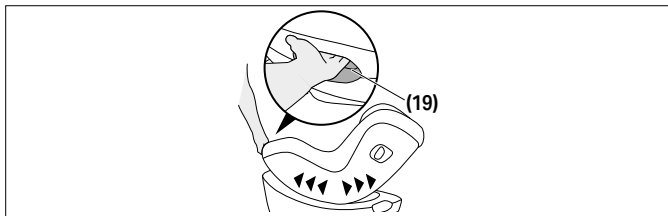

カーシートを望みのリクライニング位置に調節するには、カーシート前部の位置調節ハンドル（16）を押す。

💡 まだひとり座りができないお子さんには、一番水平に近い臥位をお勧めします。

💡 カーシートを臥位、または座位に調節するときは、「カチッ」という音が出たことを確認してください。



お子さんの固定

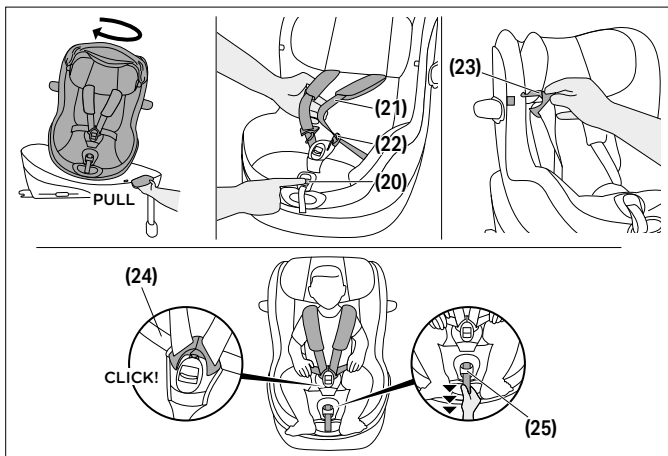

1. 昇降位置までシートを回転させる。
2. ベルト調節ボタン (20) を押し、肩ベルト (21) を緩めるため、両方同時に引っ張る。
3. 赤いボタンをしっかりと押して、ベルトバックル (22) を外す。
4. 体化されたループを使用して、カバー上の表示された箇所にバックルタング (23) を装着することができます。
5. お子さんのお尻を後ろにして、カーシートに乗せてください。
6. 肩ベルト (21) をお子さんの肩の上に直接置きます。
7. 両方のバックルタング (23) を一緒にしてベルトバックル (22) の所定の場所にロックする。ロックすると「カチッ」という音が聞こえる。



- SensorSafe クリップ付きのシートを使用している場合には、クリップを閉じたまま「カチッ」という音がするまで押し、閉じたままのクリップをベルトバックル (122) の方にスライドする。
- ラップベルト (24) を締め、肩ベルト (21) がお子さんの体にぴったりするまで締めるため中央調節ベルト (25) を引張る。

🔊 ハーネスは、どのストラップも折り重ねることができないくらいにしっかりとフィットさせてください。

- SensorSafe クリップを使用するときは、クリップを肩パッドの下に直接配置する。
- 使用する移動ポジションにチャイルドシートを回転させます。前向きでの使用は、生後 15 か月または身長 76 cm 以上のお子様にものみ許可されています。

線形側面衝撃保護(L.S.P.)を畳む

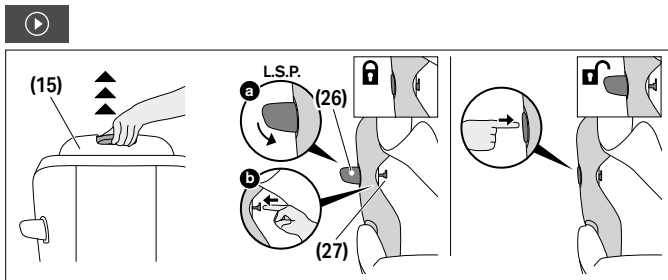

線形側面衝撃保護 (L.S.P.) (26) を畳むには、以下のように行ってください。

- ヘッドレスト (15) を一番上の位置まで引っ張り、ヘッドレストカバーを上向きに畳み、L.S.P ロッキングボタン (27) を出す。
- 線形側面衝撃保護 (L.S.P.) (26) を閉め、押さえ続ける。L.S.P ロッキングボタン (27) を外側に押す。

3. L.S.P ロッキングボタン (27) を押して最大の長さにすると、線形側面衝撃保護 (L.S.P.) (26) をリリースすることができる。

線形側面衝撃保護 (L.S.P.) (26) を再度広げるには、L.S.P. 上で、"PRESS (押す)" と記されている部分をしっかりと押す。

シートカバーの取付けと取外し



▲ 警告 カーシートはカーシートカバーなしには絶対に使用しないでください。カーシートカバーは、シートが正しく機能するための重要な部分であるため、CYBEX の純正カーシートカバーのみを使用してください。予備カバーは小売店で入手できます。

カーシートカバーは、メインカバー、ヘッドレストカバー、ショルダーパッド 2 個の合計 4 つの部品で構成されています。これらは、スナップボタンおよび面ファスナーによって複数箇所でカーシートに固定されています。

カバーを取り外す際は、以下の手順に従ってください。

1. ベルト調節ボタン (20) を押しながら、両方の肩ベルト (21) を同時に引いて緩めます。
2. 赤いボタンをしっかりと押して、ベルトバックル (22) を外します。
3. ショルダーパッドを 2 つとも取り外します。
4. 使用中の場合は、新生児用インレーを取り外します。
5. ヘッドレストカバー背面のスナップボタンをすべて外します。
6. ヘッドレスト背面にあるヘッドレスト調節ハンドル (16) 周囲からカバー素材を外します。
7. ヘッドレストカバーを取り外します。
8. メインカバーを所定の輪郭およびアジャストベルト 周囲から外し、取り外します。

再装着する場合は、上記の手順を逆の順序で行ってください。

各部のクリーニング

新生児用インサート **(1)** を洗う際は、スポンジを取り外してください。カバーには、そのための取り出し口があります。

▲ 警告 本製品専用のシートカバーを必ず使用してください。専用のシートカバー以外は使用しないでください。

▲ 注意 カバーは、30°C のぬるま湯を使用したドライクリーニングモードの洗濯機で洗濯することができます。それ以外の方法では、カバーの生地が変色する可能性があります。カバーは他の洗濯物とは別に洗い、乾燥機または直射日光を使って乾燥させないでください。

▲ 注意 強い洗剤または漂白剤は決して使用しないでください! プラスチックの部分は、中性洗剤と温水できれいにすることができます。

点検について

お子様の最大限の安全を保証するために、次のことを点検してください。

- 本製品のすべてのパーツが破損していないか必ず点検してください。本製品の機械的なパーツが正常に機能しているか必ず点検してください。
- 車のシートが、車のドア、シートレールなどの損傷の原因となる硬い部品の上に詰まっていないことを確認してください。
- 本製品を装着した車が事故にあったときや、落下の衝撃を与えたときには、すぐに使用を中止し、製造元の点検を受けてください。

耐用年数について

このチャイルドシートは通常の使用の場合、意図された機能を約 11 年に渡り保つことができるよう設計されています。環境によっては、チャイルドシートに予見できない負荷がかかる可能性があります。例えば太陽光線（紫外線）によるプラスチックの段階的な劣化などは、製品特性の劣化の原因となります。

車内では非常に高い温度や急激な温度変化、紫外線その他の予期できない環

境要素がチャイルドカーシートにストレスを与えることが明らかになっています。製品のご使用にあたっては、常に以下のことをご確認ください：

- チャイルドカーシートを使用する車が長期間、強い直射日光にさらされる環境にある場合は必ず、チャイルドカーシートを車から取り除くか、布をかぶせるなどの日よけ対策をしてください
- プラスチック部分や金属部分に、変形や色の変化などが無いことを確認してからお使いください。変形等を発見した場合、ご使用を止めて製造者にご相談ください。
- ファブリックの自然劣化、特に退色はご使用上自然に発生するもので、チャイルドカーシートの機能そのものには影響がありません。

廃棄について

環境を保護するために、ユーザーに対して、カーシートの寿命の始まり（包装）と終わり（製品部品）で発生する廃棄物を分別して処分するようお願いしています。

決まりに従った廃棄について確認するために、地元の役所などにコンタクトしてください。常に国の廃棄に関する法律に従ってください。

▲ 警告 お子様がビニール袋に顔を入れて窒息するおそれがあります。梱包時に使用されてるビニール袋を、お子様に触らせないでください。

メーカー保証

CYBEX GmbH (Riedingerstr. 18, 95448 Bayreuth, Germany) による本製品の保証期間は3年間です。この保証は、本製品が最初に小売業者によってお客様に販売された国で有効です。保証の内容およびすべての保証請求のために必要とされるすべての必須情報は、以下の弊社ホームページでご覧いただけます。

go.cybex-online.com/manufacture-warranty-car-seats。保証が商品明細に示されている場合、欠陥に関する弊社に対する購入者の法的権利は、影響を受けません。

시각 언어



경고

신호 단어는 피하지 않으면 사망 또는 심각한 부상을 초래할 수 있는 잠재적인 위험 상황을 나타냅니다.



참고

신호 단어는 피하지 않으면 제품 또는 기타 재산에 손상을 초래할 수 있는 잠재적인 위험 상황을 나타냅니다.



카시트 사용을 더 쉽게 만드는 팁과 특별한 기능.



정확한



잘못된



튜토리얼 동영상 *



목차로 돌아가기 *

* 디지털 사용자 설명서만 제공



안전	5
제품 부품	9
다양한 카시트 사용법	10
차량 내 올바른 카시트 설치 위치	11
BASE G / BASE G3 를 사용한 차량 설치	12
카시트 설치 해제	15
머리 보호대 높이 조절	16
회전 기능 BASE G / BASE G3	16
기울기 자세 조절하기	17
아이를 안전하게 보호하세요	18
직선형 측면 보호장치 (L.S.P) 접기	19
시트커버 제거 및 재부착	20
세탁	20
제품 관리	21
제품 내용연수 & 교환시기	21
제품 폐기 규정	22
제조업체 보증	22



인증

UN R129/04

CYBEX Sirona G3

연령 : 약 3 개월 - 약 4 세

신장 범위 : 61 - 105 cm

체중 : 최대 19 kg

Sirona G3 를 구매해 주셔서 감사합니다 .

안전

중요 한 카시트를 차량에 설치하기 전에 본 사용 설명서를 주의 깊게 읽고 나중에 참조할 수 있 도록 항상 가까운 곳에 보관하십시오 .

⚠ 경고

제조업체의 지침을 따르지 않으면 사망 또는 심각한 부상이 발생할 수 있습니다 . 아이의 안전 책임은 보호자에게 있습니다 . 고객님의 사용 설명서에 따라 정확하게 사용할 경우에만 본 카시트는 최상의 보호 기능을 제공합니다 .

⚠ 경고

승인되지 않은 개조된 카시트를 사용할 경우 사망 또는 중상을 입을 수 있습니다 . 인증 기관의 승인 없이 카시트를 어떤 방식으로든 개조하거나 부품을 추가해서는 안 됩니다 .

중요한 정보

- 이 카시트는 UN R129/04 에 따라 승인되었습니다 .
- 자녀의 연령이 15 개월을 초과하기 전 및 신장이 76cm 에 도달하기 전에는 전방 보기로 사용하지 마십시오 . 아이의 체중이 최대 19kg 또는 신장 105cm 를 초과하는 경우 본 카시트를 사용할 수 없습니다 .
- 본 카시트는 차량 설명서에 따라 아동 보호 장치 사용이 승인된 차량의 좌석에만 설치할 수 있습니다 .

- 이 카시트는 ISOFIX 를 사용하여 설치된 Base G / Base G3 가 함께 있는 경우에만 사용할 수 있습니다 .
- 사용 설명서에 설명되어 있고 아동 안전장치 (카시트) 에 표시된 것 이외의 하중 지지 접점을 사용하지 마십시오 .
- 측면 충돌 시 아이에게 최상의 보호를 제공할 수 있도록 카시트에는 직선형 측면 충격 보호 장치 (L.S.P) 가 내장되어 있습니다 .
- 또한 본 카시트는 직선형 측면 충격 보호 장치 (L.S.P) 를 펼치지 않은 상태에서 사용 할 수 있도록 테스트를 거쳐 승인되었습니다 .
- 차량 앞좌석에 카시트를 설치하거나 차량 뒷좌석에 다른 사람이 탑승하는 경우 , 차량 내부 쪽을 향한 직선형 측면 충격 보호 장치 (L.S.P.) 를 접어 넣어야 합니다 .
- 출발 전 , 직선형 측면 충격 보호 장치 (L.S.P) 가 차량 문 쪽으로 완전히 펼쳐져 있고 반대편은 접었는지 확인하십시오 .
- 하네스의 허리 안전벨트는 사고 발생 시 최적의 효과를 보일 수 있도록 자녀의 사타구니를 최대한 낮게 가로지르도록 위치해야 합니다 .
- 사용 시마다 5 점식 하네스가 올바르게 조절되었으며 자녀의 몸에 꼭 맞는지 확인하십시오 . 절대 벨트가 꼬여서는 안 됩니다 !
- 헤드레스트를 최적으로 조절해야만 어깨 벨트가 부드럽게 맞춰질 수 있으며 , 자녀를 최대한 보호하고 편안하게 할 수 있습니다 .
- 주행 중 카시트는 항상 후방보기 또는 전방 보기 자세로 고정되어야 합니다 .
- 차량의 문을 닫거나 뒷좌석을 조절할 때 항상 카시트가 면에도 끼이지 않도록 하십시오 .
- 본 카시트를 8 년 이상 사용하지 마십시오 . 카시트는 제품 수명 기간 동안 높은 하중에 노출되므로 , 노후화가 진행됨에 따라 소재 품질이 변화합니다 .
- 시트에서 분리되지 않도록 설계된 부품을 분해하거나 , 개조하거나 , 어떤 부품을 추가하지 마십시오 . 비정품 부품이나 액세서리를 사용할 경우 보증이 무효가 됩니다 .



- 카시트를 가정용 쓰레기로 직접 폐기하려고 시도하지 마십시오. 본 사용 설명서에 명시된 폐기 지침을 따르십시오.

중요한 정보

⚠ 경고



전면 에어백으로 인한 부상 위험

전면 에어백이 작동하는 조수석에 본 카시트를 설치하는 것은 허용되지 않습니다. 사고 시 자녀가 부상을 입을 수 있습니다.

- 전면 에어백을 비활성화하십시오.

⚠ 경고

고정되지 않은 카시트로 인한 부상 위험

비상 정지 또는 사고 시, 고정되지 않은 카시트는 자녀에게 부상을 입힐 수 있습니다.

- 카시트는 사용하지 않는 동안에도 항상 차량에 올바르게 고정되어야 합니다.

⚠ 경고

고정되지 않은 물체로 인한 부상 위험

비상 정지 또는 사고 시, 고정되지 않은 물체가 자녀나 다른 승객에게 부상을 입힐 수 있습니다.

- 차량에 적재된 짐이나 기타 물품은 항상 단단히 고정해야 합니다.

⚠ 경고**극한 온도로 인한 생명을 위협하는 위험**

어린이가 오랜 시간 동안 극한 온도에 노출되면 부상이나 심지어 사망의 위험이 있습니다.

- 절대로 아이를 차량에 홀로 방치하지 마십시오 !

⚠ 경고**뜨거운 부품으로 인한 화상 위험**

본 카시트의 일부 부품은 직사광선에 노출되면 뜨거워질 수 있어 아이가 피부 화상을 입을 수 있습니다.

- 아이와 카시트가 직사광선에 노출되지 않도록 주의하십시오 .

⚠ 경고**손상된 카시트로 인한 부상 위험**

사고 시 카시트에 육안으로 확인할 수 없는 손상이 발생할 수 있습니다 .

- 사고가 발생한 후에는 카시트를 교체해 주십시오 . 의문사항은 대리점이나 제조업체에 문의하십시오 .





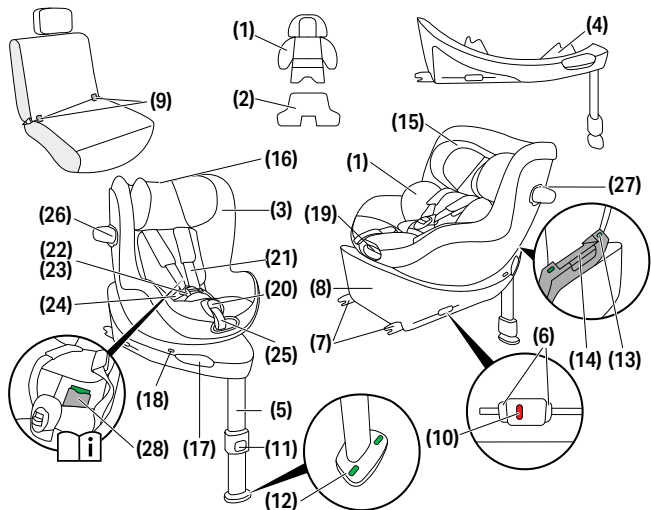









제품 부품



- | | | |
|----------------------------|--------------------|------------------------------|
| (1) 신생아 인레이
(구매한 경우) | (10) ISOFIX- 인디케이터 | (22) 벨트 버클 |
| (2) 선택적 추가 인서트
(구매한 경우) | (11) 로드 레그 조절 버튼 | (23) 버클 텅 |
| (3) 사이즈 인디케이터 | (12) 로드 레그 인디케이터 | (24) 허리 안전벨트 |
| (4) 운전 방향 제어
(D.D.C.) | (13) 시트 잠금 인디케이터 | (25) 중앙 조절 벨트 |
| (5) 로드 레그 | (14) 시트 해제 손잡이 | (26) 직선형 측면 충격 보호 장치 (L.S.P) |
| (6) ISOFIX- 해제 버튼 | (15) 헤드레스트 | (27) L.S.P. 잠금 버튼 |
| (7) ISOFIX- 락킹 암 | (16) 헤드레스트 조절 핸들 | (28) 사용설명서 보관 장소 |
| (8) 지지대 | (17) 시트 회전 손잡이 | |
| (9) ISOFIX- 좌석 묶는 곳 | (18) 운전 방향 인디케이터 | |
| | (19) 위치 조절 핸들 | |
| | (20) 벨트 조절 버튼 | |
| | (21) 어깨 벨트 | |

다양한 카시트 사용법

40 - 105 cm, 0 M - approx. 4 Y max. 19 kg	76 - 105 cm, > 15 M - approx. 4 Y max. 19 kg
	

		
 40 - 48 cm		
 49 - 60 cm		
 61 - 105 cm		

💡 아이의 신장이 60cm에 도달할 때까지는 안전을 위해 반드시 신생아 인레이를 사용해야 합니다.

신생아 인레이 (1) (구매한 경우) 는 이미 카시트에 장착되어 있어, 49cm 부터 카시트를 사용할 수 있습니다.

특히 작은 신생아를 위한 선택적 추가 인서트 (2) (구매한 경우) 를 사용하면 카시트를 40cm 부터 사용할 수 있습니다. 이 인서트는 미숙아 및 신생아의 착석 자세를 개선하는 데 도움을 줍니다.

아기가 48cm 를 초과하면 반드시 제거해야 합니다.

처음 카시트를 사용할 때 아기가 48cm 를 초과한다면 인서트는 필요하지 않습니다.

아기가 60cm 를 초과하면 신생아 인레이 (1) 를 제거하세요.

사이즈 인디케이터 (3) 는 시트를 전방으로 전환하기 전 아이가 도달해야 하는 신 장을 보여줍니다 .

차량 내 올바른 카시트 설치 위치

일반 정보

본 제품은 항상된 i-Size 어린이 보호 시스템입니다 . UN 규정 R129/04 에 따라 승인되었으며 , 차량 제조사가 차량 사용 설명서에 명시한 i-Size 호환 차량 좌석 위치에서 사용할 수 있습니다 .

적합한 차량 좌석

- i-Size 로고가 표시된 차량 좌석은 일반적으로 모든 i-Size 어린이 보호 시스템과 호환됩니다 .
- 그러나 제한 사항이 적용될 수 있습니다 . 차량 호환성 목록을 확인하십시오 .

차량에 i-Size 좌석이 없는 경우

- 사용 가능 여부를 확인하기 위해 차량 호환성 목록을 확인하십시오 .
- 차량이 목록에 없는 경우 , 추가 지원을 위해 고객 서비스 팀에 문의하십시오 .

현재 차량 호환성 목록 (웹 링크) 은 다음에서 확인할 수 있습니다 :

go.cybex-online.com/sirona-g3-car-compatibility

모든 착좌 및 리클라이닝 위치가 모든 승인된 차량에서 사용 가능하다고 보장되지는 않습니다 . 자세한 내용은 차량 호환성 목록을 참조하십시오 .

차량의 공간이 충분하지 않은 경우 직선형 측면 보호장치 (L.S.P) 를 접어서 사용할 수 있습니다 .

BASE G / BASE G3 를 사용한 차량 설치

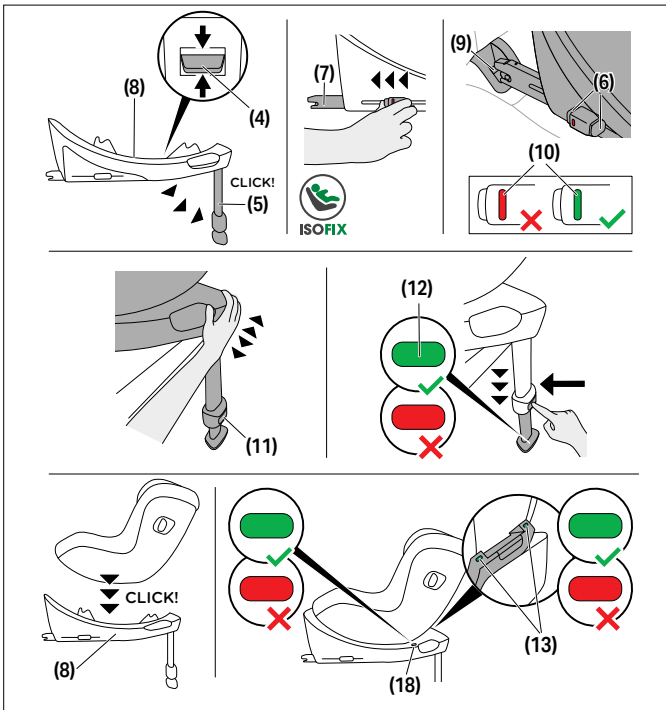

다음은 항상 확인하십시오 .

- 차량의 등받이가 똑바로 세워져 있는지 확인합니다 .
- 조수석에 카시트를 설치할 때는 차량 좌석이 벨트 경로에 영향을 주지 않도록 최 대한 뒤로 조절합니다 .

💡 직선형 측면 충격 보호 장치(L.S.P) 는 카시트를 박스에서 꺼낼 때 자동으로 활성화됩니다.

💡 이 카시트는 ISOFIX가 장착된 전방을 향하는 차량 좌석 전용으로 제작되었습니다.

⚠️ **경고** 카시트를 베이스와 함께 사용하는 경우, 지지 다리는 항상 차량 바닥과 직접 접촉해야 합니다. 차량 발밑 공간에 수납함이 있는 경우, 바닥이 지지 다리를 지탱할 수 있는지 확인하기 위해 차량 제조사에 문의하십시오.

⚠️ **경고** 아이의 발이 놓이는 위치 (뒷좌석 레그룸) 에는 어떠한 물건도 두지 마십시오.

① **참고** 참고 부드러운 재질 (예, 스웨이드, 가죽 등) 로 제작된 차량의 좌석 위에 카시트를 놓고 사용할 경우, 눌림흔적이 남거나 변색될 수 있습니다. 이를 방지하기 위해 카시트 아래 담요나 수건을 깔아 주십시오.

1. 운전 방향 제어 (D.D.C) 버튼 **(4)** 을 중간 위치에 유지하고 카시트를 후방 보기 자세로 베이스가 조정되었는지 확인합니다.
2. 가장 앞쪽에 고정될 때까지 로드 레그 **(5)** 를 펴니다.
3. ISOFIX 해제 버튼 **(6)** 을 해제하여 ISOFIX 락킹 암 **(7)** 을 확장합니다.

💡 ISOFIX 해제 버튼과 ISOFIX 고정 장치는 좌/우 각각 개별적으로 조작할 수 있습니다.

4. ISOFIX 락킹 암 **(7)** 을 지지대 밖으로 최대한 밀니다.
5. 차량의 적절한 좌석에 지지대 **(8)** 를 놓습니다.
6. “딸깍” 소리와 함께 제자리에 고정될 때까지 ISOFIX 락킹 암 **(7)** 을 ISOFIX 고정 지점 **(9)** 에 밀어 넣습니다. 두 ISOFIX- 인디케이터 **(10)** 가 빨간색에서 녹색으로 변합니다.
7. 지지대를 ISOFIX- 고정 지점 **(9)** 에서 바깥쪽으로 잡아당겨 보면서 지지대가 확실히 고정되었는지 확인합니다.

8. 차량의 등받이와 완전히 나란하게 될 때까지 지지대 **(8)** 를 등받이 방향으로 밀니다 .

💡 베이스를 옆으로 움직이면서 등받이 방향으로 밀면 ISOFIX 고정 장치의 길이가 짧아지면서 차량의 좌석 등받이에 밀착됩니다. (차량 좌석 디자인에 따라 밀착되지 않을 수 있습니다.)

9. 로드 레그 조절 버튼 **(11)** 을 누르고 레그가 차량 바닥에 닿을 때까지 연장합니다 .

10. 로드 레그 **(5)** 를 다음 잠금 위치로 당겨 힘이 최적으로 전달되게 합니다 .

11. 로드 레그 인디케이터 **(12)** 는 로드 레그가 차량 바닥에 올바르게 배치되면 초록색으로 변합니다 .

12. 카시트를 지지대 **(8)** 에 놓습니다 .

13. 카시트가 " 딸깍 " 소리와 함께 고정되었는지 확인합니다 .

14. 지지대의 시트 고정 인디케이터 **(13)** 가 녹색인지 확인합니다 .

15. ISOFIX- 인디케이터 **(10)**, 로드 레그 인디케이터 **(12)**, 시트 잠금 인디케이터 **(13)** 및 운전 방향 인디케이터 **(18)** 가 모두 녹색 을 표시하면 설치가 완료됩니다 .

카시트 설치 해제

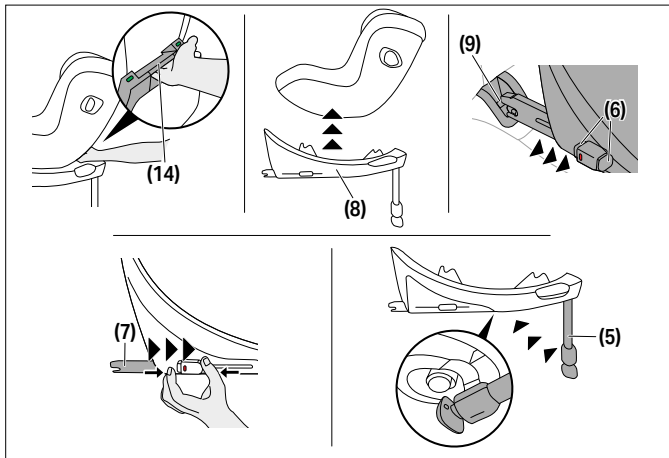

1. 지지대 (8) 에서 카시트를 제거하려면 시트 해제 손잡이 (14) 를 위로 당깁니다 .
2. 시트를 약간 기울여 지지대 (8) 에서 들어 올립니다 .
3. ISOFIX 해제 버튼 (6) 을 누르면서 뒤로 당겨 양쪽의 ISOFIX 락킹 암 (7) 을 잠금 해제합니다 .
4. ISOFIX 고정 지점 (9) 에서 지지대 (8) 를 빼냅니다 .
5. 지지대 (8) 를 제거하고 ISOFIX 락킹 암 (7) 을 운반 시 위치로 완전히 밀어 넣습니다 .
6. 로드 레그 (5) 를 원위치로 집어넣은 후 공간 절약을 위해 접습니다 .



머리 보호대 높이 조절

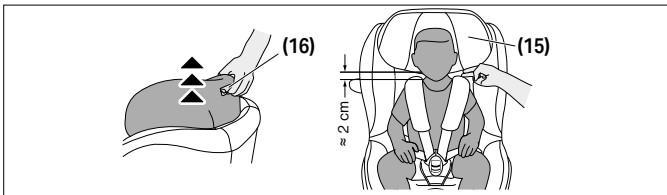

헤드레스트 (15) 뒤쪽에 위치한 헤드레스트 조절 핸들 (16) 을 사용하여 헤드레스트를 조절하십시오. 머리 보호대 (15) 가장자리와 아이 어깨 사이 공간이 최대 2cm 또는 아이의 어깨 와 머리 보호대 사이에 여유가 있는 정도로 (예, 손가락 두 개가 들어갈 정도) 조절해야 합니다. 머리 보호대 조절 전 아이 엉덩이와 등이 카시트 등받이에 밀착 되도록 앉힌 후 머리 보호대를 올바른 높이로 조절하십시오.

회전 기능 BASE G / BASE G3

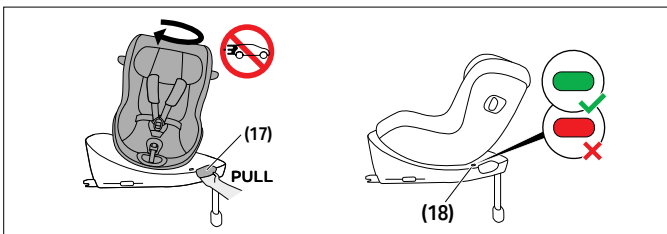

지지대의 시트 회전 손잡이 (17) 를 당겨 카시트를 돌립니다. 차량 운행 전에 반드시 시트가 제자리에 확실히 고정되어 있으며 운전 방향 인 디케이터 (18) 가 녹색인지 확인하십시오.



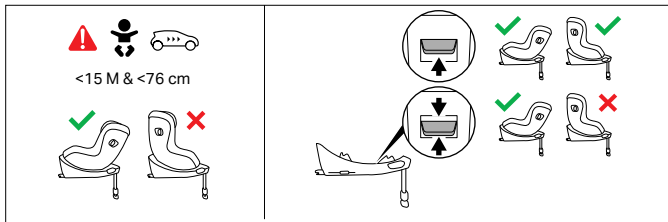

76cm 이상의 키를 가진 15 개월 이상의 아이는 바로 전방 보기 자세로 운반할 수 있습니다. 이를 위해 방향 제어 버튼을 상단 위치로 설정합니다.

💡 카시트는 전체 아이 크기 범위에서 후방 보기 자세로 사용할 수 있습니다.

기울기 자세 조절하기

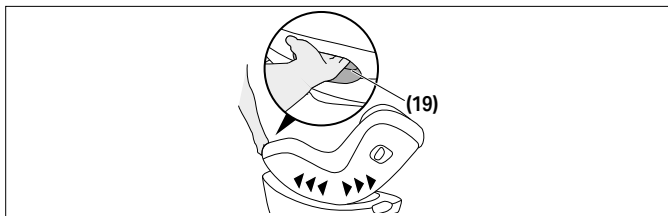

카시트를 원하는 기울기 자세로 조절하려면 카시트 전면의 위치 조절 핸들 (15) 을 누릅니다.

💡 아직 혼자서 똑바로 앉지 못하는 아동에게는 가장 평평하게 눕는 자세를 사용하길 권장합니다.

💡 카시트에 눕거나 앉는 자세로 조절할 때 항상 카시트에 딸깍 소리가 나는지 확인하십시오.



아이를 안전하게 보호하세요

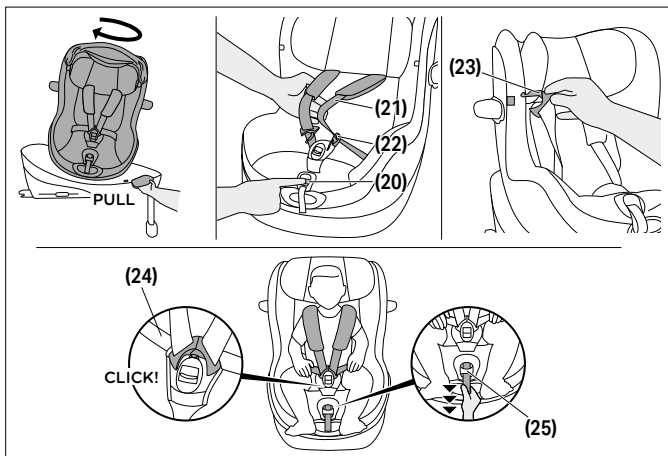

1. 시트를 탑승 자세로 돌립니다.
2. 벨트 조절 버튼 (20) 을 누르고 양쪽 어깨 벨트 (21) 를 동시에 당겨 풀어줍니다.
3. 빨간색 버튼을 강하게 눌러 벨트 버클 (22) 을 풀어줍니다.
4. 이제 통합 루프를 사용하여 버클 텅 (23) 을 커버에 표시된 위치에 부착할 수 있습니다.
5. 자녀의 엉덩이를 뒤로하여 카시트에 태우십시오.
6. 어깨 벨트 (21) 를 자녀의 어깨 바로 위에 올립니다.
7. 두 버클 텅 (23) 을 함께 벨트 버클 (22) 에 넣고 잠가서 제자리에 고정합니다. "딸깍" 소리가 들려야 합니다.
8. SensorSafe 클립이 있는 시트를 사용하는 경우, "딸깍" 소리가 들릴 때까지 클립을 닫은 후 닫힌 클립을 벨트 버클 (22) 쪽으로 밀어 넣습니다.

9. 허리 안전벨트 (24) 를 조이고 중앙 조절 벨트 (25) 를 당겨 어깨 벨트 (21) 가 자녀의 몸에 딱 맞을 때까지 조입니다.

💡 벨트는 스트랩을 접을 수 없도록 충분히 몸에 맞춰 단단히 조여야 합니다.

10. SensorSafe 클립을 사용하는 경우 클립은 어깨 패드 바로 아래에 놓습니다.
11. 시트를 원하는 자세로 돌립니다. 전방 방향은 아이의 연령이 15 개월이 넘고 신장이 76cm 를 넘는 경우에만 허용됩니다.

직선형 측면 보호장치(L.S.P) 접기

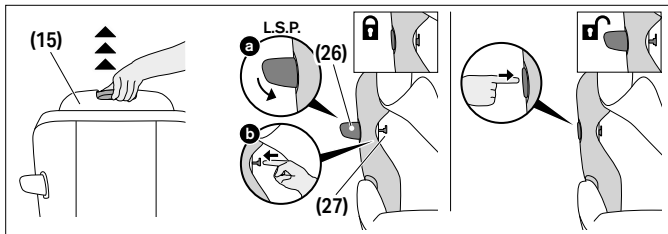

직선형 측면 보호장치 (L.S.P) (26) 를 접으려면, 다음 순서대로 진행하십시오.

1. 머리 보호대 (15) 를 가장 위로 올린 다음, 머리 보호대 커버를 위로 올리고 측면 커버를 바깥쪽으로 젖힌 뒤 본체 내부 L.S.P 와 수평선에 있는 L.S.P 잠금 버튼 (27) (회색) 을 찾으십시오.
2. 직선형 측면 보호장치 (L.S.P) (26) 를 살짝 당겨 카시트 쪽으로 접어 누른 상태에서, L.S.P 잠금 버튼 (27) 을 바깥쪽으로 꾹 눌러 주십시오.
3. L.S.P 잠금 버튼 (27) 을 최대한 누르면 직선형 측면 보호장치 (L.S.P) (26) 를 접어 활성화를 해제할 수 있습니다.

직선형 측면 보호장치 (L.S.P) (26) 를 다시 활성화하려면, L.S.P 에 표시된 “PRESS” 버튼을 강하게 눌러 주십시오.



시트커버 제거 및 재부착



⚠ 경고 카시트를 시트커버 없이 사용하지 마십시오. 시트커버는 안전 기능의 필수 부품이기 때문에 반드시 순정 시트커버만 사용하시기 바랍니다. 시트커버는 정품 등록 한 고객에 한해 고객센터에서 추가 구매할 수 있습니다.

카시트 커버는 메인 커버, 헤드레스트 커버, 그리고 두 개의 솔더 패드로 이루어진 총 4 개의 부품으로 구성되어 있습니다. 이 부품들은 스냅 버튼과 벨크로 패스너를 사용하여 여러 위치에서 카시트에 고정되어 있습니다.

커버를 분리하려면 아래의 지침을 따르십시오.

1. 벨트 조절 버튼 **(20)** 을 누른 상태에서 양쪽 어깨 벨트 **(21)** 를 동시에 당겨 느슨하게 합니다.
2. 빨간 버튼을 강하게 눌러 벨트 버클 **(22)** 을 풉니다.
3. 두 개의 솔더 패드를 제거합니다.
4. 아직 사용 중인 경우 신생아 인레이를 제거합니다.
5. 헤드레스트 커버 뒷면의 모든 스냅 버튼을 엽니다.
6. 헤드레스트 뒷면에 있는 헤드레스트 조절 핸들 **(16)** 주변의 커버 원단을 분리합니다.
7. 헤드레스트 커버를 제거합니다.
8. 메인 커버를 지정된 윤곽과 중앙 조절 벨트 주변에서 분리한 후 제거합니다.

카시트 커버를 다시 장착할 때는 위의 분리 절차를 역순으로 수행하십시오.

세탁

신생아 인레이 **(1)** 를 구입한 경우, 품은 세척하기 전에 제거해야 합니다. 이 목적을 위해 천에 구멍이 나 있습니다.



⚠ 경고 경시트커버는 카시트 안전 장치의 필수 요소입니다. 따라서 다른 카시트의 시트커버와 혼용 사용 또는 시트커버가 없는 상태로 사용하면 안 됩니다.

① **참고** 커버는 30°C에서 섬세 코스로만 세탁해야 하며, 그렇지 않으면 커버 천이 변색될 수 있습니다. 커버는 다른 세탁물과 분리하여 세탁하고 건조기 또는 직사광선 아래에서 건조하지 마십시오!

① **참고** 강한 세정제와 표백제는 절대 사용하지 마십시오! 플라스틱 부품은 순한 세정제와 온수로 세척할 수 있습니다.

제품 관리

고객님의 카시트가 가능한 최상의 안전성을 유지하기 위해, 다음의 제품관리를 반드시 지켜주십시오.

- 카시트의 모든 주요 부품은 정기적으로 손상 및 파손 여부를 점검해야 합니다. 기계 부품은 반드시 문제없이 정상적으로 작동해야 합니다.
- 카시트가 차량 문, 좌석 레일 등과 같은 단단한 물체에 끼여 파손되지 않도록 주의하십시오.
- 만약 예를 들어 카시트를 떨어뜨린 경우 다시 사용하기 전에 제조업체에서 점검받아야 합니다.

제품 내용연수 & 교환시기

이 카시트의 제품 수명은 카시트를 사용설명서 지침에 따라 올바르게 사용할 경우 약 8년입니다. 하지만 예를 들어 햇빛 (UV) 에 노출되어 플라스틱이 점차적으로 마모되면 제품 특성이 약간 저하될 수 있습니다.

차량 내에서 매우 높은 온도 변화 및 예측 불가능한 변수가 흔히 발생하기 때문에 다음 사항을 준수해야 합니다.

- 차량에 장시간 강한 햇빛이 직접 닿는 경우 카시트를 차량에서 분리하거나 밝은색 천으로 덮어야 합니다.
- 카시트의 모든 플라스틱 및 금속 부품을 정기적으로 점검하여 손상이 있거나 모양, 색상의 변화 여부를 확인하십시오. 만약 카시트의 변화를 발

견하면 카시트를 폐기하거나 점검해야 하며 가능하면 제조업체에서 부품을 교체해야 합니다.

- 장시간 자외선 노출로 인한 시트커버의 변색과 쿠션감 노후화 현상은 정상적인 현상이며, 제품의 기계적 기능에는 무관합니다. 필요시 추가 구매해 교체할 수 있습니다.

제품 폐기 규정

환경을 보호하기 위해 사용자가 카시트의 수명 시작 (포장) 과 끝 (제품 부품) 에서 발생하는 폐기물을 분리하여 처리해 주시기 바랍니다.

폐기물처리법은 각 나라 및 지방에 따라 다릅니다. 올바른폐기를 위해 거주지의 폐기물 관리기관 또는 해당 구청에 문의해

주시기 바랍니다. 항상 해당 국가와 지역의 폐기물 처리 규정을 준수하십시오.

▲ 경고 경질식 위험! 비닐봉지는 아이의 손이 닿지 않는 곳에 보관하십시오!

제조업체 보증

CYBEX GmbH(Riedingerstr. 18, 95448 Bayreuth, Germany) 는 본 제품을 3년간 보증합니다. 해당 보증은 본 제품이 소매업체를 통해 고객에게 최초 판매된 국가에서 유효합니다. 보증 내용 및 해당 보증을 주장하는 데 필요한 모든 필수 정보는 당사 홈 페이지

go.cybex-online.com/manufacture-warranty-car-seats

에서 확인할 수 있습니다. 품목 설명에 보증이 표시된 경우, 결함과 관련한 고객님의 당사에 대한 법적 권한은 영향을 받지 않습니다.

اللغة البصرية

تشير كلمة الإشارة إلى حالة خطرة محتملة قد تؤدي، إذا لم يتم تجنبها، إلى الموت أو الإصابة الخطيرة.

⚠ تحذير

تشير كلمة الإشارة إلى حالة خطرة محتملة قد تؤدي، إذا لم يتم تجنبها، إلى تلف المنتج أو الممتلكات الأخرى.

ⓘ ملاحظة

نصائح وميزات خاصة تجعل استخدام مقعد السيارة أسهل.



صحيح



خطأ



فيديو تعليمي*



تحويل النص إلى كلام*



العودة إلى جدول المحتويات*



* دليل المستخدم الرقمي فقط

840	السلامة
844	أجزاء المنتج
845	استخدامات مختلفة للمقعد
846	الوضع الصحيح فى السيارة
847	التثبيت فى السيارة باستخدام قاعدة BASE G3/BASE G
850	فك المقعد من السيارة
851	ضبط مسند الرأس
851	وظيفة الدوران BASE G / BASE G3
852	ضبط وضع الاستلقاء
853	تأمين الطفل
854	طى نظام الحماية الأفقية من الصدمات الجانبية
855	فك غطاء المقعد وإعادة ترتيبه
855	التنظيف
856	العناية بالمنتج
856	عمر المنتج
857	التخلص
857	ضمان الشركة المصنعة

الشهادة

UN R129/04

CYBEX Sirona G3

العمر: من حوالي 3 أشهر إلى حوالي 4 سنوات

نطاق الحجم: 61 - 105 سم

الوزن: الحد الأقصى 19 كجم

شكرًا لك على قرارك لشراء **Sirona G3** عند اختيارك لمقعد الأطفال في سيارتك.

السلامة



هام اقرأ دليل المستخدم هذا بعناية قبل تثبيت مقعد السيارة في سيارتك واحتفظ به دائمًا فيمتناول اليد للرجوع إليه في المستقبل.

⚠ تحذير

قد تحدث وفاة أو إصابة خطيرة إذا لم تتبع تعليمات الشركة المصنعة. للحفاظ على حماية طفلك كما ينبغي، من الضروري للغاية استخدام مقعد السيارة كما هو موضح في هذا الدليل الخاص بالمستخدم.

⚠ تحذير

يمكن أن تحدث وفاة أو إصابة خطيرة إذا تم استخدام مقاعد السيارة المعدلة غير المصرح بها. لا يجوز تعديل مقعد السيارة أو الإضافة إليه بأي شكل من الأشكال، دون موافقة الهيئة المختصة بمنح الاعتمادات النوعية.

معلومات هامة

- هذا المقعد معتمد وفقًا لمعيار UN R129/04.
- لا تستخدم الوضع المواجه للأمام قبل أن يتجاوز عمر الطفل 15 شهرًا وقبل أن يصل حجمه إلى 76 سم. توقف عن الاستخدام إذا تجاوز الطفل الوزن الأقصى البالغ 19 كجم أو الطول البالغ 105 سم.
- لكي يوفر مقعد السيارة أفضل حماية ممكنة، استخدم دائمًا نظام الحماية الأفقية من الصدمات الجانبية (L.S.P.) على جانب الباب.
- لا يجوز استخدام مقعد السيارة هذا إلا بالاقتران مع قاعدة Base G / Base G3 أو القاعدة المرغبة باستخدام ISOFIX.

- تم أيضًا اختبار مقعد السيارة واعتماده للاستخدام دون أن يكون نظام الحماية الأفقية من الصدمات الجانبية (L.S.P) في الوضع المفرد.
- يجب طي نظام الحماية الأفقية من الصدمات الجانبية (L.S.P) المواجه لداخل المركبة إلى الداخل إذا تم استخدام مقعد السيارة على مقعد الراكب الأمامي أو إذا كان هناك شخص آخر يجلس في المقعد الخلفي للسيارة.
- لا يجوز تركيب مقعد السيارة هذا إلا على مقاعد السيارة المعتمدة لاستخدام أنظمة تقييد حركة الأطفال وفقًا لدليل السيارة.
- لا تستخدم أي نقاط توصيل حاملة غير تلك الموضحة في كتيب التعليمات، وتلك الموضحة في نظام تقييد حركة الأطفال.
- يجب أن تكون الأحزمة الحاضنة الموجودة على الحزام منخفضة قدر الإمكان عبر فخذ طفلك حتى يكون لها تأثير مثالي في حالة وقوع حادث.
- قبل كل رحلة، تأكد من ضبط الحزام المكون من خمس نقاط بشكل صحيح وتثبيتته بإحكام وفقًا لجسم الطفل. يجب ألا تكون الأحزمة ملتوية أبدًا!
- لا يوفر مسند الرأس المعدل على النحو الأمثل لطفلك أقصى قدر من الحماية والراحة فحسب، بل يضمن إمكانية تثبيت أحزمة الكتف بشكل مناسب.
- أثناء القيادة، يجب دائمًا قفل مقعد السيارة في الموضع الخلفي أو المواجه الأمامي.
- تأكد دائمًا من عدم انحشار مقعد السيارة بأي سطح عند إغلاق باب السيارة أو ضبط المقعد الخلفي.
- لا تستخدم مقعد السيارة هذا لأكثر من 8 سنوات. يتعرض مقعد السيارة لضغط شديد خلال العمر الافتراضي للمنتج، مما يؤدي إلى تغييرات في جودة مواده مع تقدم العمر.
- لا تحاول تفكيك جزء غير مخصص للإزالة، أو تعديل أو إضافة أي جزء إلى المقعد. سيصبح الضمان لاغياً إذا تم استخدام أجزاء أو ملحقات غير أصلية.
- لا يجوز تركيب هذا المقعد المخصص لجلوس الأطفال في السيارة إلا على مقاعد السيارة. لا تحاول التخلص من المقعد بنفسك من خلال النفايات المنزلية. يرجى اتباع تعليمات التخلص الواردة في دليل المستخدم هذا.

تعليمات السلامة

تحذير ⚠️

خطر الإصابة من الوسادة الهوائية الأمامية
لا يُسمح بتركيب مقعد السيارة هذا في المقعد الأمامي للراكب مع تفعيل الوسادة الهوائية الأمامية. في حال وقوع حادث، قد يؤدي ذلك إلى إصابة الطفل.

- احرص على إلغاء تفعيل الوسادة الهوائية الأمامية.



تحذير ⚠️

خطر الإصابة من مقعد السيارة غير المؤمن
في حالة التوقف الطارئ أو الحادث، يمكن أن يؤدي مقعد السيارة غير المؤمن إلى إصابة طفلك.

- يجب تثبيت مقعد الأطفال في السيارة دائمًا بشكل صحيح ولو كان غير مستخدم.

تحذير ⚠️

خطر الإصابة بسبب الأشياء غير المؤمنة
في حالة التوقف الطارئ أو الحادث، يمكن أن تؤدي الأشياء غير المؤمنة إلى إصابة طفلك أو الركاب الآخرين.

- لا بد من تثبيت حقائب الأمتعة أو أي أغراض أخرى في السيارة.

تحذير ⚠️

خطر يهدد الحياة بسبب درجات الحرارة العالية جدًا
إذا تعرض الأطفال لدرجات حرارة عالية جدًا لفترة طويلة، فهناك خطر الإصابة أو حتى الموت.

- لا تترك طفلك أبدًا دون مراقبة في السيارة.

تحذير ⚠️

خطر الحروق من المكونات الساخنة
تسخن الأجزاء في نظام تثبيت مقعد الطفل من الشمس وقد تحرق بشرة الطفل.

- احرص على حماية طفلك ومقعد الطفل من التعرض المباشر للشمس.



خطر الإصابة من مقعد السيارة التالف

يمكن أن يسبب الحادث في أضرار لمقعد الطفل لا يمكن رؤيتها بالعين المجردة.

- يُرجى استبدال المقعد بعد وقوع حادث. إذا ساورتك أي شكوك، فيُرجى الرجوع إلى وكالتك أو الشركة المصنّعة.

أجزاء المنتج

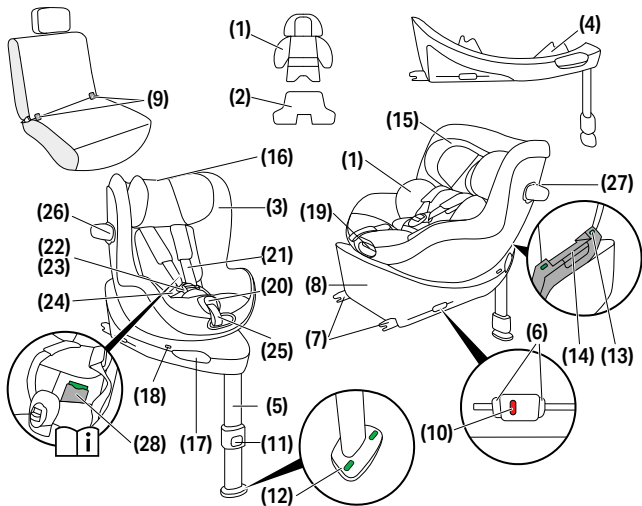

(22) إيزيم الحزام
 (23) لسان الإيزيم
 (24) الأحزمة الحاضنة
 (25) حزام التعديل الأوسط
 (26) الحماية الأفقية
 من الصدمات الجانبية
 (27) زر قفل الحماية
 الأفقية من الصدمات
 الجانبية
 (28) حجرة دليل
 المستخدم

التحميل
 (12) مؤشر دعامة
 التحميل
 (13) مؤشر تأمين المقعد
 (14) مقبض تحرير المقعد
 (15) مسند الرأس
 (16) مقبض تعديل مسند
 الرأس
 (17) مقبض تدوير المقعد
 (18) مؤشر اتجاه القيادة
 (19) مقبض تعديل
 الموضع
 (20) زر تعديل الحزام
 (21) حزام الكتف

(1) مرتبة الأطفال الرضع
 (إذا تم شراؤه)
 (2) بطانة إضافية اختيارية
 (إذا تم شراؤه)
 (3) مؤشر الحجم
 (4) (D.D.C) التحكم في
 اتجاه القيادة
 (5) دعامة التحميل
 (6) أزرار تحرير ISOFIX
 (7) أذرع تثبيت ISOFIX
 (8) القاعدة
 (9) نقاط تثبيت ISOFIX
 (10) مؤشر ISOFIX
 (11) زر تعديل دعامة

استخدامات مختلفة للمقعد



40 – 105 cm, 0 M – approx. 4 Y max. 19 kg	76 – 105 cm, > 15 M – approx. 4 Y max. 19 kg

40 – 48 cm	✓	✓
49 – 60 cm	✗	✓
61 – 105 cm	✗	✗

تُستخدم مرتبة الأطفال الرضع لحماية طفلك، ويجب استخدامها حتى يصل طولُه إلى 60 سم.

تم وضع مرتبة الأطفال الرضع (1) (إذا تم شراؤه) بالفعل في مقعد السيارة، مما يسمح باستخدام مقعد السيارة بدءًا من طول 49 سم.
مع استخدام بطانة إضافية اختيارية (2) (إذا تم شراؤه) للأطفال الرضع الصغار جدًا، يمكن استخدام مقعد السيارة بدءًا من طول 40 سم. تساعد هذه البطانة في تحسين وضعية الجلوس للأطفال الخدج وحديثي الولادة.
يجب إزالة هذه البطانة بعد أن يتجاوز الطفل طول 48 سم.
إذا كان طول طفلك يزيد عن 48 سم عند استخدام مقعد السيارة لأول مرة، فلن تكون البطانة ضرورية.
قم بإزالة مرتبة الأطفال الرضع (1) إذا كان طول الطفل يزيد عن 60 سم.

يعرض مؤشر الحجم (3) الحد الأدنى للطول الذي يجب أن يصل إليه الطفل قبل السماح بتحويل المقعد إلى وضعية المواجهة للأمام.

الوضع الصحيح في السيارة



معلومات عامة

هذا نظام مُحسَّن لتقييد الأطفال بنظام i-Size. تمت الموافقة عليه وفقًا للوائح الأمم المتحدة رقم R129/04 للاستخدام في مواضع الجلوس المتوافقة مع i-Size كما هو مذكور في أدلة مستخدمي المركبات من الشركات المصنّعة.

مقاعد المركبات المناسبة

- المقاعد التي تحمل شعار i-Size تكون عادةً متوافقة مع جميع أنظمة تقييد الأطفال من نوع i-Size.
- ومع ذلك، قد تنطبق بعض القيود. يُرجى مراجعة قائمة توافق المركبات.

إذا لم تكن مركبتك تحتوي على مقعد i-Size

- تحقق من قائمة توافق المركبات للتأكد مما إذا كان الاستخدام ممكنًا.
- إذا لم تكن مركبتك مُدرجة، فيُرجى التواصل مع فريق خدمة العملاء لدينا للحصول على المساعدة.

قائمة التوافق الحالية (رابط إلكتروني) متاحة على:

go.cybex-online.com/sirona-g3-car-compatibility

لا ضمان لوجود قابلية لاستخدام كل أوضاع الجلوس والإمالة في جميع السيارات المعتمدة. يرجى الرجوع إلى قائمة توافق المركبات لمزيد من التفاصيل. إذا لم يكن يتوفر بسيارتك مساحة كافية، فيمكن طي نظام الحماية الأفقية من الصدمات الجانبية (L.S.P.).

التثبيت في السيارة باستخدام قاعدة BASE G3/BASE G

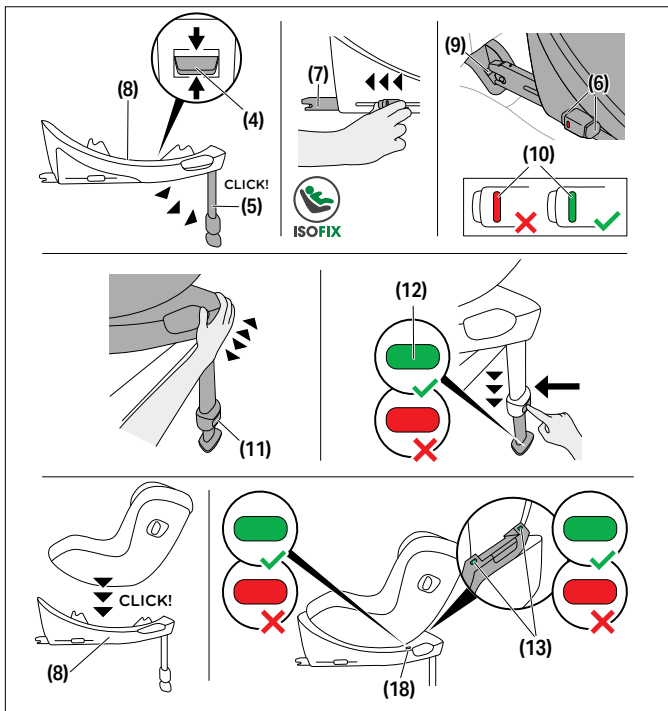

تأكد دائماً مما يلي...

- مساند الظهر في السيارة تم تأمينها في وضع رأسي مستقيم.
- عند تركيب مقعد السيارة على مقعد الراكب الأمامي، اضبط مقعد السيارة ليكون في أقصى وضع للخلف بقدر الإمكان.

🔊 يفتح نظام الحماية الأفقية من الصدمات الجانبية (L.S.P.) تلقائيًا عند إخراج مقعد السيارة من صندوق التخليف.

🔊 تأكد من أن نظام الحماية الأفقية من الصدمات الجانبية (L.S.P.) المواجه لباب السيارة مفرد بالكامل قبل بدء القيادة.

⚠️ **تحذير** يجب أن تكون دعامة التحميل ملازمة دائمًا لأرضية السيارة بشكل مباشر. إذا كان بسيارتك حجرات تخزين في منطقة الأقدام، فتأكد من الاتصال بالشركة المصنعة للسيارة للتأكد من قدرة أرضية السيارة على إسناد دعامة التحميل. n den Fahrzeughersteller.

⚠️ **تحذير** لا تضع أي أجسام في منطقة الرجلين أمام مقعد الطفل.

① **ملاحظة** في بعض مقاعد السيارة المصنوعة من مواد حساسة، قد يؤدي استخدام مقاعد السيارة إلى ظهور علامات ويتسبب في إحداث تغيير في اللون أو أياً من ذلك. ولمنع حدوث ذلك، يمكنك وضع بطانية أو منشفة أو ما شابه ذلك أسفل مقعد السيارة لحماية مقعد السيارة.

1. أبق زر التحكم في اتجاه القيادة (4) (D.D.C.) في الموضع الأوسط وتأكد من ضبط القاعدة لتتناسب مقاعد الأطفال في السيارة المواجهة للخلف.
2. قم بطي دعامة التحميل (5) حتى تستقر في موضعه الأول.
3. حرر أزرار تحرير (6) ISOFIX لتمديد أذرع تثبيت (7) ISOFIX.

🔊 يمكن تحرير كلاً من زري تحرير ISOFIX بشكل مستقل مما يسمح بضبط أذرع تثبيت وضع ISOFIX بشكل مستقل.

4. ادفع أذرع تثبيت (7) ISOFIX خارج القاعدة إلى أقصى مدى.
5. ضع القاعدة (8) على مقعد مناسب في السيارة.
6. ادفع أذرع تثبيت (7) ISOFIX في نقاط إرساء (9) ISOFIX حتى يتم تركيبها في مكانها مع إصدار صوت "طقّة" مسموعة. سيتحول مؤشرا (10) ISOFIX من اللون الأحمر إلى الأخضر.
7. تأكد من أن القاعدة آمنة من خلال محاولة سحبها من نقاط إرساء (9) ISOFIX.
8. ادفع القاعدة (8) باتجاه مسند ظهر مقعد السيارة حتى تتم محاذاتها تمامًا مع مسند الظهر.

🔊 سيؤدي تحريك القاعدة من جانب إلى آخر إلى دعمها أيضًا على مسند ظهر السيارة.

9. اضغط على زر تعديل دعامة التحميل **(11)** وقم بمد الدعامة حتى تلامس أرضية السيارة.
10. اسحب دعامة التحميل **(5)** للخارج إلى وضع التأمين التالي لضمان الانتقال الأمثل للقوة.
11. يتحول مؤشر دعامة الحمولة **(12)** إلى اللون الأخضر عندما يستقر وضع دعامة الحمولة بشكل صحيح على أرضية السيارة.
12. ضع مقعد الأطفال في السيارة على القاعدة **(8)**.
13. يُرجى التأكد من استقرار مقعد السيارة في موضعه مع سماع صوت "طقة".
14. تحقق مما إذا كان مؤشر قفل المقعد **(13)** الموجود على القاعدة يظهر باللون الأخضر.
15. يكتمل التركيب عندما تعرض جميع المؤشرات — مؤشرات **(10)** ISOFIX، مؤشر دعامة التثبيت **(12)**، مؤشرات قفل المقعد **(13)** ومؤشر اتجاه السير **(18)** — اللون الأخضر.

فك المقعد من السيارة

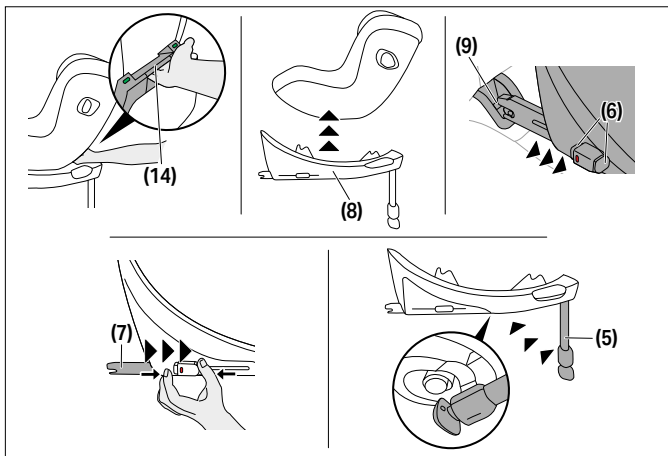

1. لفك قفل مقعد الأطفال في السيارة من القاعدة (8)، اسحب مقابض تحرير المقعد (14) لأعلى.
2. قم بإمالة المقعد قليلاً وارفعه خارج القاعدة (8).
3. افتح أذرع تثبيت ISOFIX (7) على كلا الجانبين بالضغط على أزرار تحرير ISOFIX (6) واسحبها للخلف في نفس الوقت.
4. اسحب القاعدة (8) من نقاط إرساء ISOFIX (9).
5. قم بإزالة القاعدة (8) وقم بتحريك أذرع تثبيت ISOFIX (7) بالكامل إلى مواضع النقل الخاصة بها.
6. ادفع دعامة التحميل (5) إلى موضعها الأصلي ثم قم بطيها لتوفير المساحة.

ضبط مسند الرأس

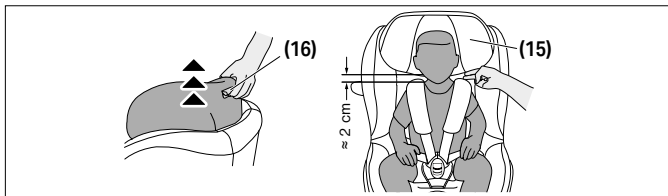

استخدم مقبض ضبط مسند الرأس (16) الموجود في الجزء الخلفي من مسند الرأس (15) لضبط مسند الرأس. عند ضبط مسند الرأس (15)، تأكد من عدم بقاء أكثر من 2 سم (ما يعادل تقريبًا عرض إصبعين) بين كتفي الطفل ومسند الرأس.

وظيفة الدوران BASE G / BASE G3

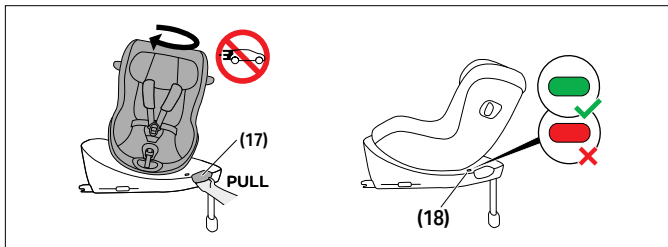

اسحب مقبض تدوير المقعد (17) على القاعدة لتدوير مقعد السيارة. قبل أن تبدأ رحلتك، تأكد من أن المقعد مُثبت بشكل صحيح في مكانه وأن مؤشر اتجاه القيادة (18) يظهر باللون الأخضر.

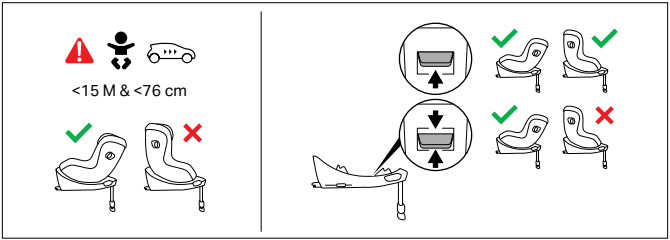

بمجرد أن يصبح طفلك أكبر من 15 شهرًا وأطول من 76 سم، يمكن أيضًا نقله ليصبح مواجهًا للأمام. لهذا الغرض، اضبط زر التحكم في اتجاه القيادة (4) على الموضع العلوي.

يمكن استخدام مقعد الأطفال في السيارة بحيث يكون مواجهًا للخلف في نطاق حجم الأطفال الكامل له.

ضبط وضع الاستلقاء

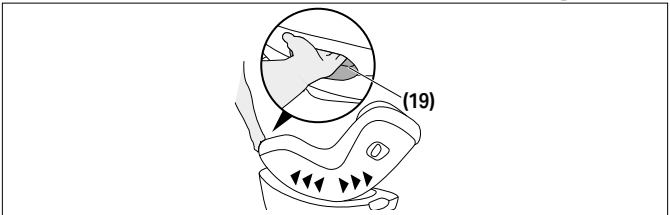

لضبط مقعد السيارة على وضع الاستلقاء المرغوب، اضغط على مقبض ضبط الموضع (19) الموجود في مقدمة مقعد السيارة.

نوصي باستخدام وضع الاستلقاء الأكثر تسطحًا للأطفال الذين لم يتمكنوا بعد من الجلوس بشكل مستقل.

تأكد دائمًا من أن مقعد السيارة يصدر صوت تكة مسموعة في مكانه عند ضبطه إما على وضع الاستلقاء أو الجلوس.

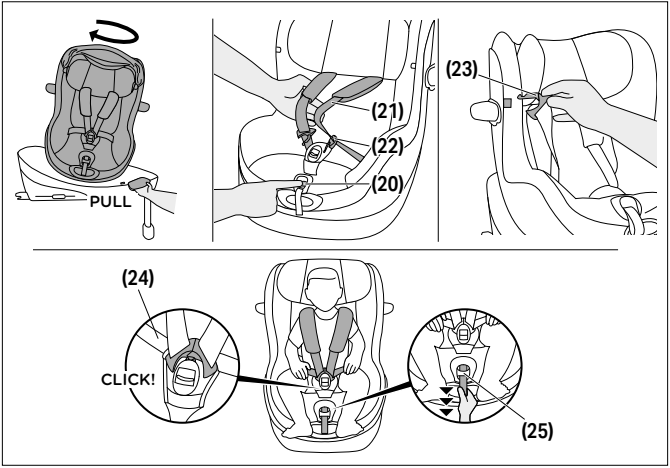

1. قم بتدوير المقعد إلى وضع الركوب.
2. اضغط على زر ضبط الحزام (20) واسحب حزامي الكتف (21) في نفس الوقت لفكهما.
3. قم بفك إبريم الحزام (20) بالضغط على الزر الأحمر بقوة.
4. يمكن الآن ربط ألسنة الإبريم (23) بالأماكن المحددة على الغطاء باستخدام الحلقات المدمجة.
5. ضع طفلك في مقعد السيارة بحيث تستند أردافه على الجزء الخلفي.
6. ضع أحزمة الكتف (21) فوق كتفي طفلك مباشرةً.
7. ضع كلا لساني الإبريم (23) معًا وثبتهما في مكانهما في إبريم الحزام (22). من المفترض أن تسمع "تكة" مسموعة.
8. إذا كنت تستخدم مقعدًا به مشبك (إذا تم شراؤه) SensorSafe، فاضغط على المشبك المغلق حتى تسمع صوت "تكة" وحرك المشبك المغلق لأسفل باتجاه إبريم الحزام (22).



9. شد الأحزمة المخصصة للمرور فوق الفخذين (24) ثم اسحب حزام الضبط المركزي (25) لإحكام ربط أحزمة الكتف (21) حتى تستقر بشكل مريح لجسم طفلك.

يجب أن يكون الحزام مثبت جيدًا بدرجة كافية بحيث لا يمكن طي أي من الأحزمة.

10. عند استخدام مشبك SensorSafe، ضع الإبزيم أسفل البطانة الطرية للكثفين.

11. قم بتدوير المقعد إلى وضع القيادة المرغوب. يُسمح بالضبط في الاتجاه الأمامي فقط للأطفال الذين تزيد أعمارهم عن 15 شهرًا وطولهم عن 76 سم.

طبي نظام الحماية الأفقية من الصدمات الجانبية

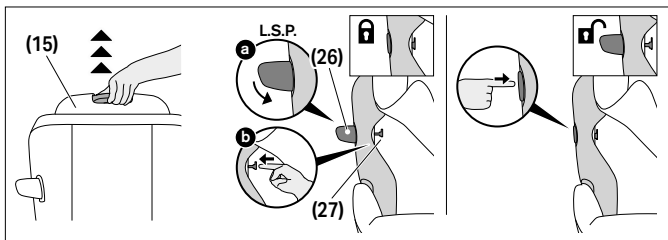

لطي نظام الحماية الأفقية من الصدمات الجانبية (26) (L.S.P.)، افعل الآتي:

1. اسحب مسند الرأس (15) إلى أعلى وضع علوي له، وقم بطي غطاء مسند الرأس لأعلى للكشف عن زر قفل نظام الحماية الأفقية من الصدمات الجانبية (27) (L.S.P.).
 2. أغلق نظام الحماية الأفقية من الصدمات الجانبية (26) (L.S.P.) واستمر بالضغط عليه. اضغط على زر قفل الحماية الأفقية من الصدمات الجانبية (27) (L.S.P.) للخارج.
 3. بمجرد الضغط على زر قفل الحماية الأفقية من الصدمات الجانبية (27) (L.S.P.) للخارج لأقصى حد، يمكن تحرير نظام الحماية الأفقية من الصدمات الجانبية (26) (L.S.P.).
- لفرد نظام الحماية الأفقية من الصدمات الجانبية (26) (L.S.P.) مرة أخرى،

اضغط بإحكام على المنطقة الموجودة على نظام الحماية الأفقية من الصدمات الجانبية (L.S.P.) والتي تحمل علامة "PRESS" (اضغط).

فك غطاء المقعد وإعادة ترتيبه



⚠ تحذير يجب الامتناع نهائيًا عن استخدام مقعد السيارة دون الغطاء المخصص له. تأكد من استخدام الأصلي فقط، حيث يعتبر الغطاء جزءًا لا يتجزأ من خاصية CYBEX غطاء مقعد سيارة تأمين وضع الجلوس.

يتكوّن غطاء مقعد السيارة من 4 أجزاء: الغطاء الرئيسي، غطاء مسند الرأس، ووسادتين للكتف. يتم تثبيتها في عدة أماكن على المقعد باستخدام أزرار كبس وملصقات الفيلكرو.

لإزالة الأغشية، اتبع الخطوات التالية:

1. اضغط زر تعديل الحزام (20) واسحب حزامي الكتف (21) في الوقت نفسه لتخفيفهما.
 2. فكّ إبريم الحزام (22) بالضغط بقوة على الزر الأحمر.
 3. قم بإزالة وسادات الكتف.
 4. أزل بطانة الأطفال الرضع إذا كانت ما تزال مستخدمة.
 5. افتح جميع الأزرار الموجودة على الجهة الخلفية لغطاء مسند الرأس.
 6. حرّر القماش من حول مقبض ضبط مسند الرأس (16) على الجهة الخلفية لمسند الرأس.
 7. أزل غطاء مسند الرأس.
 8. فكّ الغطاء الرئيسي من مكانه ومن حول حزام الضبط المركزي، ثم قم بإزالته بالكامل.
- لإعادة تركيب الأغشية، اتبع خطوات الإزالة بالترتيب العكسي.

التنظيف



قبل أن تغسل مرتبة الأطفال الرضع (1)، يجب إزالة قطعتي الفوم (الإسفنج الصناعي). وتوجد فتحات في القماش لهذا الغرض.

⚠ تحذير الغطاء هو عنصر أساسي من تصاميم الحماية لمقعد المركبة. وبذلك يجب عدم استخدام المقعد دون الغطاء أو مع غطاء مقعد مركبة مختلف.

ⓘ ملاحظة لا يُسمح بغسل الغطاء إلا باستخدام برنامج غسيل لطيف يعمل على درجة حرارة 30 مئوية وإلا فقد يتغير لون نسيج الغطاء. يُرجى غسيل الغطاء بشكل منفصل عن باقي الغسيل وعدم تجفيفه في المجفف أو في ضوء الشمس المباشر!

ⓘ ملاحظة لا تستخدم أبداً عوامل التنظيف القاسية أو المبيضات! يمكن تنظيف الأجزاء البلاستيكية بعامل تنظيف معتدل وماء دافئ.

العناية بالمنتج



- لضمان أقصى حماية لمقعد المركبة، من الضروري إتباع النقاط التالية:
- يجب أن يتم تفقد جميع الأجزاء الرئيسية من الضرر بشكل دوري. الأجزاء الميكانيكية يجب أن تعمل دون أي مشاكل.
- تأكد من أن مقعد المركبة غير مضغوط بين الأجزاء الصلبة كباب المركبة، أو قضبان المقعد، إلخ، والتي من الممكن أن تتسبب في ضرر للمقعد.
- في حال وقوع مقعد المركبة على سبيل المثال، يجب أن يتم تفقده من قبل الصانع قبل إعادة استخدامه مجدداً.

عمر المنتج



- صُمم مقعد المركبة هذا ليُتمم وظائفه المطلوبة عند استخدامه بشكل طبيعي لدورة حياة تقارب الـ 8 سنوات تقريباً. بهتان لون البلاستيك تدريجياً، بسبب التعرض المباشر لأشعة الشمس (إشعاع فوق بنفسجي) على سبيل المثال، يمكن أن يتسبب في تدهور طفيف في خصائص المنتج. وبما أن تقلبات كبيرة جداً في درجات الحرارة وضغوطات غير متوقعة لبعض المركبات واردة الحدوث، يجب التنبيه للنقاط التالية:
- في حال تعرض المركبة لأشعة الشمس المباشرة لفترات طويلة، يجب إزالة المقعد من المركبة أو تغطيته بقطعة قماش.

- تفقد كافة الأجزاء البلاستيكية والمعدنية للمقعد من الأضرار، التشويه، أو تغيرات اللون. وإذا ما لاحظت أية تغييرات، يجب إتلاف المقعد أو تفقده من قبل الصانع وعلى الأغلب إستبداله.
- التغيرات في القماش وخاصة بهتان اللون هي عوامل طبيعية عند استخدام المقعد داخل المركبة ولا تؤثر على عمل المقعد.

التخلص



لحماية البيئة نطلب من المستخدم إتلاف مخلفات التعبئة والتغليف التي تظهر عند شراء المنتج وفتحه، وتلك الصلبة التي تبقى عند إنتهاء عمر المنتج كأجزاء المقعد أليات التخلص من النفايات تبعاً للسلطات المحلية. للتأكد من إتلاف المقعد بما يتوافق مع القوانين المحلية، يرجى مراجعة الجهات المختصة بذلك أو السلطات المحلية في منطقتك.

تقيد دائماً بقوانين دولتك للتخلص من المخلفات.

⚠ تحذير خطر الاختناق! أبق مخلفات التعبئة والتغليف البلاستيكية بعيداً عن متناول طفلك.

ضمان الشركة المصنعة

ضماناً لمدة 3 سنوات على هذا المنتج. يسري الضمان في البلد الذي تم فيه بيع هذا المنتج لأول مرة من جانب بائع التجزئة للعميل. يمكن الاطلاع على محتويات الضمان وجميع المعلومات الأساسية المطلوبة لتأكيد الضمان من خلال صفحتنا الرئيسية على

go.cybex-online.com/manufacture-warranty-car-seats إذا تم

عرض الضمان في وصف الفقرة، فإن حقوقك القانونية ضدنا فيما يتعلق بالعيوب تظل غير متأثرة.

שפה חזותית

מילת הסיגנל מציינת מצב מסוכן אפשרי, אשר אם לא יימנע, עלול לגרום למוות או לפציעה חמורה.

אזהרה ⚠

מילת הסיגנל מציינת מצב מסוכן אפשרי, אשר אם לא יימנע, עלול לגרום לנזק למוצר או לרכוש אחר.

הערה ⓘ

טיפים ותכונות מיוחדות שהופכות את השימוש בכיסא הרכב לקל יותר.



נכון



לא נכון



סרטון הדרכה*



טקסט לדיבור*



חזרה לתוכן העניינים*



*מדריך משתמש דיגיטלי בלבד



860	בטיחות
864	חלקי המוצר
865	שימושים שונים בסלקל
866	המיקום הנכון ברכב
867	התקנה ברכב באמצעות בסיס BASE G / BASE G3
870	הסרה מהרכב
871	כוונון משענת הראש
871	תכונת סיבוב BASE G / BASE G3
872	כוונון תנוחת שכיבה
873	שמירה על בטיחות הילד
874	קיפול מערכת ההגנה הצדדית הליניארית ממכות
875	שלי הפ וחיבור של כיסוי המושב
875	נקיון
876	טיפול במוצר
876	תוחלת חיים
877	רשות
877	אחריות היצרן



אישורים

UN R129/04

CYBEX Sirona G3

גיל: כ-3 חודשים – כ-4 שנים

טווח מידות: 61 - 105 ס"מ

משקל: מקסימום 19 ק"ג

אנו מודים לך על שהחלטת לרכוש את הסלקל מדגם **Sirona G3**.

בטיחות

משמעותי יש לקרוא בעיון את הוראות ההפעלה לפני התקנת הסלקל ברכב ולשמור אותן תמיד בהישג יד לעיון בעתיד.

⚠ אזהרה

מוות או פציעה חמורה עלולים להתרחש אם לא תציית להוראות היצרן. כדי להגן על בטיחות ילדך, יש להשתמש במושב לרכב כפי שמתואר במדריך זה למשתמש.

⚠ אזהרה

מוות או פציעה חמורה עלולים להתרחש אם נעשה שימוש במושב הרכב ששונו ללא אישור. אין לבצע שינויים או תוספות בסלקל מבלי לקבל אישור לכך מהרשות המוסמכת.

מידע חשוב

- מושב הרכב הזה מאושר לפי תקן UN R129/04.
- אין להפנות את הסלקל אל כיוון הנסיעה אלא אם כן גילו של הילד עולה על 15 חודשים ורק לאחר שהגיע לגובה של 76 ס"מ. יש להפסיק את השימוש אם הילד עולה על משקל מרבי של 19 ק"ג או גובה של 105 ס"מ.
- כדי שהמושב לרכב יספק תמיד את התמיכה הטובה ביותר, יש להשתמש תמיד במערכת הגנת הצד הליניארית ממכות (L.S.P) שבצד הדלת.
- המושב לרכב נבדק ואושר לשימוש גם ללא מערכת ההגנה הצדדית הליניארית ממכות (L.S.P) מקופלת.

- יש לקפל את מערכת ההגנה הצדדית הליניארית ממכות (L.S.P) הפונה כלפי פנים הרכב אם המושב לרכב נמצא בשימוש במושב הנוסע הקדמי, או שאדם נוסף יושב במושב האחורי של הרכב.
- ניתן להתקין את המושב לרכב רק במושבי מכוניות שאושרו לשימוש עם מערכת בטיחות לילדים, בהתאם למדריך הרכב.
- ניתן להשתמש בסלקל רק בשילוב עם Base G / Base G3 או שהותקן בעזרת ISOFIX.
- אין להשתמש בנקודות מגע נושאות משקל פרט לאלו שתוארו במדריך למשתמש ושסומנו בכיסא הילד.
- יש לנתב את חגורות האגן ברצועה כמה שיותר נמוך באזור המפשעה של הילד, להגנה מרבית במקרה של תאונה.
- לפני כל נסיעה יש לוודא שרתמת חמש הנקודות כווננה כהלכה ושהיא צמודה לגוף הילד. לעולם אין לעקם את החגורות!
- ניתן להגיע לרמת ההגנה והנוחות המיטבית עבור הילד רק על ידי שימוש במשענת ראש שכווננה בצורה אופטימלית ובדיקה שניתן לכוון את חגורות הכתפיים כהלכה.
- בזמן נהיגה, יש לנעול את מושב הרכב תמיד במצב של כיוון לאחור או קדימה.
- יש לוודא תמיד שמושב הרכב אינו נתפס במשטח כלשהו בעת סגירת דלת הרכב או כוונן המושב האחורי.
- אין להשתמש במושב לרכב זה למעלה מ-8 שנים. מושב הרכב חשוף לעומס רב במהלך חייו, והדבר פוגע באיכות החומרים עם הזמן
- אל תנסה לפרק חלק שאינו מיועד להסרה, לשנות או להוסיף חלק כלשהו למושב. האחריות תתבטל אם נעשה שימוש בחלקים או אביזרים שאינם מקוריים.
- אל תנסה להשליך את מושב הרכב בעצמך יחד עם פסולת ביתית. אנא עקוב אחר הוראות ההשלכה המפורטות במדריך למשתמש זה.

אזהרה ⚠

סיכון לפגיעה מהכרית האווירית הקדמית

התקנת כיסא בטיחות זה במושב הקדמי כאשר כרית האוויר הקדמית פעילה אינה מותרת. במקרה של תאונה, הדבר עלול לגרום לפגיעת הילד.

- יש לנטרל את כרית האוויר הקדמית.



אזהרה ⚠

סיכון לפגיעה ממושב רכב לא מאובטח

במקרה של עצירת חירום או תאונה, מושב רכב לא מאובטח עלול לגרום לפגיעות לילדך.

- יש לוודא שהמושב לרכב מאובטח היטב ברכב, גם אם אינו בשימוש.

אזהרה ⚠

סיכון לפגיעה עקב חפצים לא מאובטחים

במקרה של עצירת חירום או תאונה, חפצים לא מאובטחים עלולים לגרום לפגיעות לילדך או לנוסעים אחרים.

- תמיד יש לחזק היטב כבודה או חפצים אחרים שנמצאים ברכב. חפצים שאינם מהודקים למקומם עלולים להיזרק ולגרום פגיעה קטלנית.

אזהרה ⚠

סכנת חיים עקב טמפרטורות קיצוניות

אם ילדים נחשפים לטמפרטורות קיצוניות במשך זמן ממושך, קיים סיכון לפגיעה או אפילו למוות.

- לעולם אין להשאיר את ילדך ברכב ללא השגחה.

אזהרה ⚠

סכנה לכוויות מרכיבים חמים

החלקים שבמערכת הבטיחות לילדים מתחממים בשמש ועלולים לגרום לכוויות בעור.

- יש להגן על ילדך ועל הסלקל מפני חשיפה ישירה לאור שמש.

סכנה לפציעה ממושב רכב פגום

תאונה עלולה לגרום מזק למושב לרכב, שאינו ניתן לזיהוי בעין חשופה.

- לאחר תאונה יש להחליף את המושב לרכב במקרה של ספק, יש לפנות לסוכן או ליצרן לקבלת ייעוץ.

חלקי המוצר

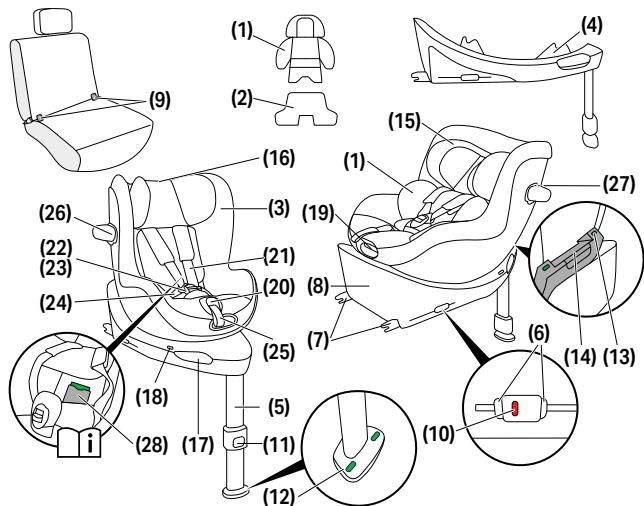

(26) מערכת הגנה צדדית
ליניארית ממכות (L.S.P.)
(27) לחצן נעילת L.S.P.
(28) תא מדריך למשתמש

(13) מחוון נעילת המושב
(14) ידית שחרור מושב
(15) משענת ראש
(16) ידית כוונון במשענת ראש
(17) ידית סיבוב מושב
(18) מחוון כיוון הנסיעה
(19) ידית כוונון מצב
(20) פתור כוונון חגורה
(21) חגורת כתפיים
(22) אבזם החגורה
(23) לשונית האבזם
(24) חגורות אגן
(25) חגורת כוונון אמצעית

(1) רפידה לתינוקות רכים
(אם נרכש)
(2) תוספת אופציונלית (אם נרכש)
(3) חיזוי גודל
(4) בקרת כיוון הנסיעה (C.D.D.)
(5) לית תמיכה
(6) ISOFIX לחצני שחרור
(7) ISOFIX זרוע נעילה
(8) בסיס
(9) ISOFIX נקודות עיגון
(10) ISOFIX מחוון
(11) כפתור כוונון של רגלית תמיכה
(12) מחוון רגלית תמיכה

שימושים שונים בסלקל



40 – 105 cm, 0 M – approx. 4 Y max. 19 kg	76 – 105 cm, > 15 M – approx. 4 Y max. 19 kg

40 – 48 cm		
49 – 60 cm		
61 – 105 cm		

רפידה לתינוקות רכים משמשת להגנה על ילדך, ויש להשתמש בה עד שהוא מגיע לגובה של 60 ס"מ.

רפידה לתינוקות רכים **(1)** (אם נרכש) כבר מותקנת במושב הרכב, מה שמאפשר להשתמש במושב החל מגובה של 49 ס"מ.

עם תוספת אופציונלית **(2)** (אם נרכש) לתינוקות רכים במיוחד, ניתן להשתמש במושב הרכב החל מגובה של 40 ס"מ. תוספת זו מסייעת בשיפור תנוחת הישיבה של תינוקות פגים וחדשים.

יש להסיר אותה לאחר שהתינוק עובר גובה של 48 ס"מ.

אם תינוקך גבוה מ-48 ס"מ בעת השימוש הראשון במושב הרכב, אין צורך בתוספת.

יש להסיר את רפידה לתינוקות רכים **(1)** אם הילד גבוה מ-60 ס"מ.

חיווי הגודל **(3)** מציג את הגובה המינימלי שעל הילד להגיע אליו לפני שמותר להפוך את המושב לשימוש עם הפנים קדימה.

**מידע כללי**

זוהי מערכת ריסון ילדים משופרת בתקן i-Size. היא אושרה בהתאם לתקנה מס' R129/04 של האו"ם לשימוש במושבי רכב תואמי i-Size, כפי שמצוין במדריכי המשתמש של יצרני הרכב.

מושבי רכב מתאימים

- מושבי רכב המסומנים בלוגו i-Size מתאימים בדרך כלל לכל מערכות ריסון הילדים מסוג i-Size.
- עם זאת, ייתכנו מגבלות. אנא בדוק את רשימת התאימות לרכב.

אם ברכב שלך אין מושב i-Size

- בדוק את רשימת התאימות לרכב כדי לוודא שהשימוש אפשרי.
- אם הרכב שלך לא מופיע ברשימה, אנא פנה לצוות שירות הלקוחות שלנו לקבלת עזרה נוספת.

רשימת התאימות העדכנית (קישור) זמינה בכתובת:

go.cybex-online.com/sirona-g3-car-compatibility

לא מובטח שכל מצבי הישיבה והשכיבה ניתנים לשימוש בכל כלי הרכב המאושרים. לפרטים נוספים יש לעיין ברשימת תאימות הרכב. אם הרכב שלך אינו מציע מספיק מקום, ניתן לקפל את מערכת ההגנה הצדדית היליניאירית ממכות (L.S.P.).



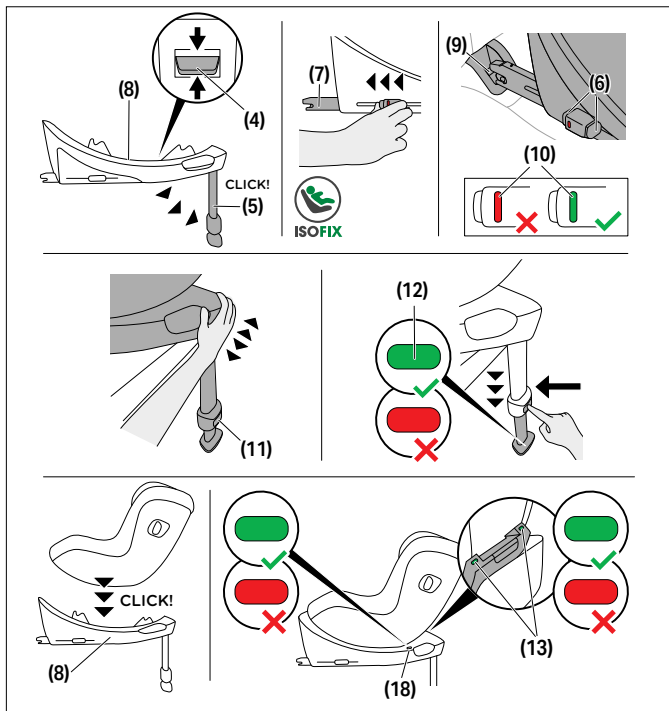

התקנה ברכב באמצעות בסיס BASE G / BASE G3



יש לוודא תמיד...

- שמשענות הגב של הרכב נעולות במצב אנכי.
- במהלך ההתקנה של הסלקל במושב הנוסע הקדמי, יש לכוון את מושב הרכב ולהיזי אותו אחורה עד כמה שניתן.

מערכת ההגנה הצדדית הליניארית ממכות (L.S.P). נפתחת באופן אוטומטי לאחר שליפת הסלקל מהאריזה. 

יש לוודא שמערכת ההגנה הצדדית הליניארית ממכות (L.S.P) הפונה כלפי הדלת פתוחה לגמרי לפני תחילת הנסיעה. 

⚠ אזהרה על רגלית התמיכה לגעת תמיד ברצפת הרכב. אם יש ברכב תאי אחסון באזור הרגליים, יש ליצור קשר עם יצרן הרכב ולוודא שהרצפה מסוגלת לתמוך ברגלית התמיכה.

⚠ אזהרה אל תניח חפצים באזור הרגליים של מושב הילד.

ⓘ הערה ישנם מושבי מכונית שעשויים מחומרים רגישים, והסלקל עלול להשאיר עליהם סימנים ו/או לגרום לדהייית הצבע. כדי למנוע זאת ניתן להניח שמיכה, מגבת או פריט דומה מתחת לסלקל כדי להגן על מושב המכונית.

1. השאר את לחצן בקרת כיוון הנהיגה **(4)** (D.D.C.) במצב האמצעי וודא שהבסיס מותאם למושבי רכב הפונה לאחור.
2. יש לקפל את רגלית התמיכה **(5)** עד שתינעל במצב הקדמי ביותר שלה.
3. יש לשחרר את לחצני השחרור ISOFIX **(6)** כדי לפתוח את זרועות הנעילה ISOFIX **(7)**.

ניתן לשחרר את לחצני שחרור ISOFIX בנפרד, ולכוון את זרועות נעילת ה-ISOFIX בנפרד. 

4. יש לדחוף את זרועות הנעילה ISOFIX **(7)** אל מחוץ לבסיס אל המצב הפתוח ביותר שלהן.
5. יש להניח את הבסיס **(8)** על מושב מתאים ברכב.
6. יש לדחוף את זרועות הנעילה ISOFIX **(7)** אל תוך נקודות העיגון ISOFIX **(9)** עד שיינעלו למקומן בנקישה. הצבע של שני מחווני ISOFIX **(10)** יתחלף מאדום לירוק.
7. כדי לוודא שהבסיס מהודק למקומו יש לנסות למשוך אותו החוצה מנקודות העיגון ISOFIX **(9)**.
8. יש לדחוף את הבסיס **(8)** כלפי משענת הגב של מושב הרכב עד שהוא יתיישר מול משענת הגב.

 הזזת הבסיס מצד לצד תצמיד אותו גם כן אל משענת הגב של הרכב.

9. יש ללחוץ על כפתור הכוונון של רגלית התמיכה **(11)** ולפתוח את הרגלית עד שתיגע בקרקעית הרכב.
10. יש למשוך את רגלית התמיכה **(5)** החוצה אל מיקום הנעילה הבא כדי לוודא העברת כוח אופטימלית.
11. חיווי רגלית התמיכה **(12)** יחליף את צבעו לירוק כאשר הרגלית תהיה במיקום הנכון על רצפת הרכב.
12. יש להעמיד את הסלקל על הבסיס **(8)**.
13. יש לוודא שהסלקל ננעל למקומו בנקישה.
14. יש לוודא שמחוון נעילת המושב **(13)** ירוק.
15. ההתקנה הושלמה כאשר כל המחוונים — מחווני **(10)** ISOFIX, מחוון רגל התמיכה **(12)**, מחווני נעילת המושב **(13)** ומחוון כיוון הנסיעה **(18)** — מציגים צבע ירוק.

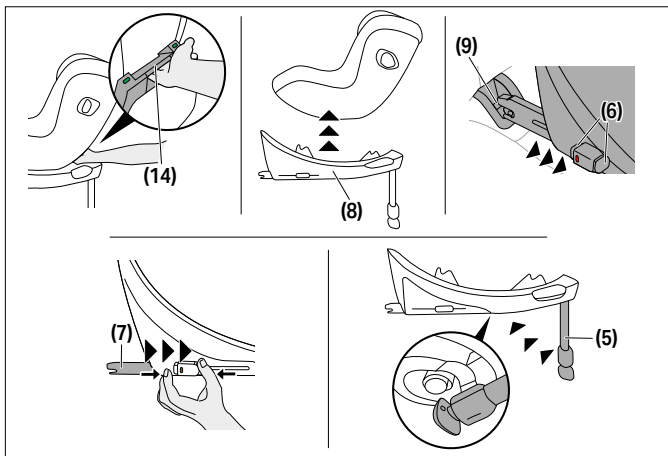

1. לשחרור הסלקל מהבסיס (8) יש למשוך את ידיית השחרור של המושב (14) כלפי מעלה.
2. יש להטות במקצת את המושב ולהרים אותו מעל הבסיס (8).
3. יש לשחרר את זרועות הנעילה ISOFIX (7) בשני הצדדים על ידי לחיצה על לחצני השחרור ISOFIX (6) ומשיכתם בו-זמנית אחורה.
4. יש למשוך החוצה את הבסיס (8) מנקודות העיגון ISOFIX (9).
5. יש לשלוף את הבסיס (8) ולהחליק את זרועות הנעילה ISOFIX (7) עד הסוף אחורה אל מיקום השינוע שלהן.
6. יש לדחוף את רגלית התמיכה (5) בחזרה למיקום המקורי שלה ולאחר מכן לקפל אותה כדי לפנות מקום.



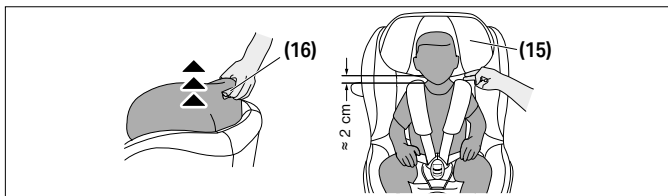

השתמש בידית כוונון משענת הראש (16) הממוקמת בחלקו האחורי של משענת הראש (15) כדי לכוון את משענת הראש. בעת כוונון משענת הראש (15), ודא שנותר מרחק של לא יותר מ-2 ס"מ (בערך רוחב שני אצבעות) בין כתפי הילד לבין משענת הראש.

תכונת סיבוב BASE G / BASE G3

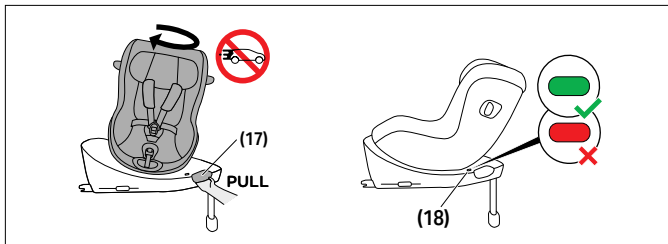

יש למשוך את ידית סיבוב המושב (17) על הבסיס כדי לסובב את הסלקל. לפני תחילת הנסיעה, יש להקפיד שהסלקל נעול למקומו ושמחוון כיוון הנסיעה (18) ירוק.

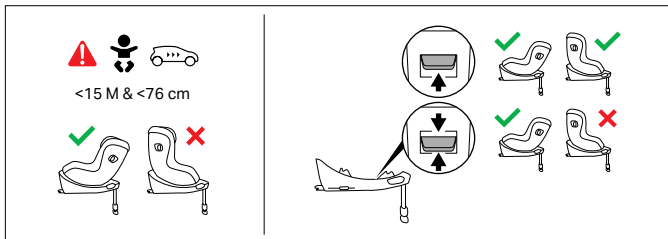

ברגע שילדכם מבוגר מ-15 חודשים וגבוה מ-76 ס"מ, ניתן להוביל אותו גם קדימה. לשם כך, הגדר את לחצן בקרת הכיוון למצב העליון.

ניתן להשתמש במושב המכונית הפונה לאחור עבור כל טווח מידות הילד שלו. 💡

כוונון תנוחת שכיבה

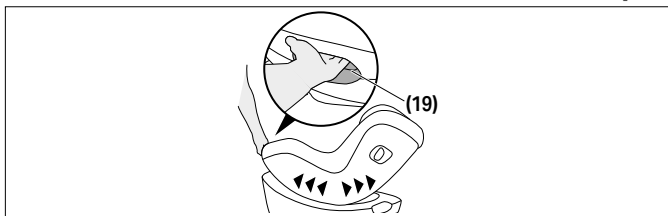

לכוונון הסלקל לתנוחת השכיבה הרצויה, יש ללחוץ על ידית כונון המצב (19) על הסלקל מקדימה.

אנו ממליצים להשתמש במצב המושען השטוח ביותר לילדים שעדיין לא יכולים לשבת זקוף באופן עצמאי. 💡

יש לוודא תמיד שהסלקל ננעל בנקישה למקומו כשמכוונים אותו למצב שכיבה או ישיבה. 💡

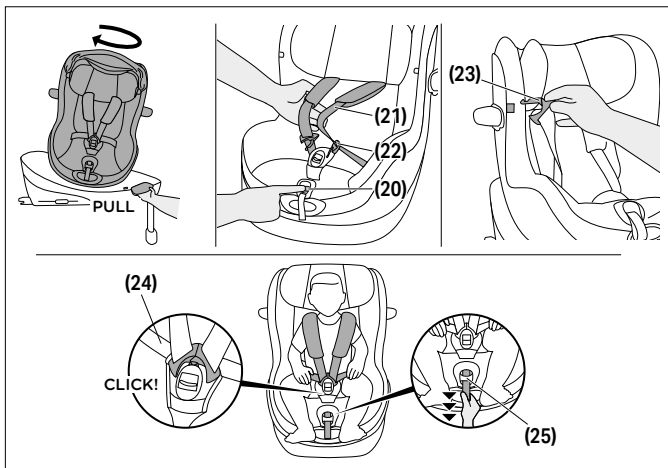

1. יש לסובב את הסלקק למצב ישיבה.
2. יש ללחוץ על לחצן כוונון החגורה (20) ולמשוך בו-זמנית את שתי חגורות הכתפיים (21) כדי לשחרר אותן.
3. יש לפתוח את אבזם החגורה (22) על ידי לחיצה חזקה על הלחצן האדום.
4. כעת ניתן לחבר את לשוניות האבזם (23) למקומות המצוינים על הכיסוי תוך שימוש בלולאות המשולבות.
5. יש להושיב את הילד בסלקק כאשר ישבנו צמוד לגב הכיסא.
6. יש לנתב את חגורות הכתפיים (21) ישירות מעל לכתפי הילד.
7. יש להצמיד את שתי לשוניות האבזם (23) יחדיו ולנעול אותן למקומן באבזם החגורה (22). כעת אמורה להישמע נקישה.
8. אם נעשה שימוש בסלקק עם תופסן (אם נרכש) SensorSafe, יש לדחוף את התופסן כשהוא סגור עד שתישמע נקישה, ולהחליק את התופסן הסגור למטה כלפי אבזם החגורה (22).

9. יש להדק את חגורות האגן (24) ולאחר מכן למשוך את חגורת הכוונון המרכזית (25) כדי להדק את חגורות הכתפיים (21) עד שהן תהיינה מונחות בצורה נוחה על גוף הילד.

יש להדק את הרתמה כך שלא ניתן יהיה לקפל את הרצועות.

10. אם נעשה שימוש בתופסן SensorSafe, יש למקם את התופסן ישירות מתחת לרפידות הכתפיים.

11. יש לסובב את הסלקל למצב הנסיעה המועדף. ניתן להשתמש בסלקל שפונה לכיוון הנסיעה רק לילדים מעל גיל 15 חודשים ובגובה 76 ס"מ.

קיפול מערכת ההגנה הצדדית הליניארית ממכות

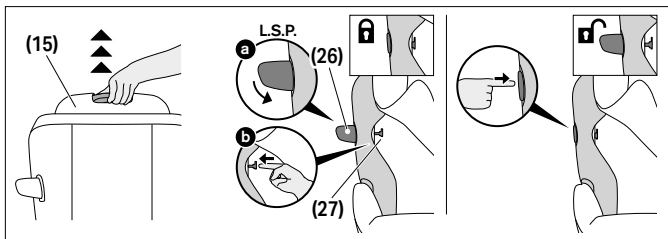

לקיפול מערכת ההגנה הצדדית הליניארית ממכות (L.S.P.) (26), יש להמשיך באופן הבא:

- יש למשוך את משענת הראש (15) למצב העליון שלה ולקפל את כיסוי משענת הראש מעלה כדי לחשוף את לחצן נעילת (L.S.P.) (27).
 - יש לסגור את מערכת ההגנה הצדדית הליניארית ממכות (L.S.P.) (26) ולהשאיר אותה לחוצה כלפי מטה. יש לדחוף את לחצן נעילת (L.S.P.) (27) החוצה.
 - לאחר שלחצן נעילת (L.S.P.) (27) נדחף החוצה למצב הפתוח שלו, ניתן יהיה לשחרר את מערכת ההגנה הצדדית הליניארית ממכות (L.S.P.) (26).
- לפתיחת מערכת ההגנה הצדדית הליניארית ממכות (L.S.P.) (26) שוב, יש ללחוץ בחוזקה על האזור ב-L.S.P. המסומן עם הכיתוב "PRESS" (לחץ).

שלי הפ וחיבור של כיסוי המושב



⚠ אזהרה כיסא הרכב לעולם לא ישמש ללא כיסוי כיסא הרכב. ודא שמשתמשים רק בכיסוי כיסא רכב מקורי של CYBEX, שכן הכיסוי מהווה חלק בלתי נפרד מביצועי ההגבלה.

כיסוי מושב הרכב מורכב מ-4 חלקים: הכיסוי הראשי, כיסוי משענת הראש ושתי רפידות כתפיים. חלקים אלה מחוברים למושב בכמה נקודות באמצעות כפתורי לחיצה וסקופי.

כדי להסיר את הכיסויים, בצעו את השלבים הבאים:

1. לחצו על ידית כוונן הרתמה **(20)** ומשכו את שתי רצועות הכתפיים **(21)** בו-זמנית כדי לשחרר אותן.
2. פתחו את אבזם הרצועה **(22)** על-ידי לחיצה חזקה על הכפתור האדום.
3. הסירו את שתי רפידות הכתפיים.
4. הסירו את רפידת היילוד אם היא עדיין בשימוש.
5. פתחו את כל הכפתורים מאחור של כיסוי משענת הראש.
6. שחררו את בד הכיסוי שסביב ידית כוונן משענת הראש **(16)** בגב משענת הראש.
7. הסירו את כיסוי משענת הראש.
8. נתקו את הכיסוי הראשי מהמסגרת ומהאזור סביב רצועת הכוונן המרכזית, והסירו אותו לחלוטין.

כדי להרכיב את הכיסויים מחדש, בצעו את אותם השלבים בסדר הפוך.

נקיון



לפני שטיפה של רפידת התינוק **(1)** יש להסיר את שני הספוגים. ישנם פתחים בבד למטרה זו.

⚠ אזהרה הכיסוי הוא מרכיב בלתי נפרד מתכנון הבטיחות של המושב. לפיכך, אין להשתמש במושב הבטיחות ללא כיסוי או עם כיסוי של מושב בטיחות אחר.



① **הערה** ניתן לכבס את הכיסוי רק בטמפרטורה של 30°C ובתוכנית כביסה עדינה, אחרת צבע הבד עלול לדהות. יש לכבס את הכיסוי בנפרד מפריטי כביסה אחרים ואין לייבש במייבש או תחת אור שמש ישיר!

① **הערה** לעולם אין להשתמש בחומרי ניקוי שוחקים או במלבינים! ניתן לנקות את חלקי הפלסטיק באמצעות חומר ניקוי עדין ומים חמים.

טיפול במוצר



כדי להבטיח כי מושב המכונית שלך מספק את ההגנה המקסימלית, זה חיוני כדי לציית לנקודות הבאות:

- יש לבדוק את כל המרכיבים העיקריים של מושב הרכב באופן קבוע על נזק. חלקים מכאניים חייבים לעבוד ללא בעיות.
- ודא כי מושב המכונית אינו תקוע בין חלקים קשיחים, כגון דלת המכונית, מסילות המושב וכו', אשר עלולים להזיק לה.
- אם למשל מושב הרכב מושלך, הוא חייב להיבדק על ידי היצרן לפני בשימוש חוזר.

תוחלת חיים



כיסא הרכב הזה תוכנן כך שיוכל למלא את תפקידיו המיועדים בשימוש רגיל למשך חיי מוצר של עד 8 שנים. בלאי הדרגתי של הפלסטיק, למשל שנגרם מחשיפה לאור השמש (UV), יכול לגרום להידרדרות קלה בתכונות המוצר. מכיוון ששינויים בטמפרטורה גבוהה מאוד ולחצים בלתי צפויים אחרים הם נפוצים בכלי רכב, יש להקפיד על הנקודות הבאות:

- אם הרכב חשוף ישירות לאור שמש חזק למשך זמן רב, יש להסיר את כיסא הרכב מהרכב או לכסות אותו בבד קל.
- בדוק את כל חלקי הפלסטיק והמתכת של הכיסא באופן קבוע לנזק או שינוי צורה או צבע. אם אתה מבחין בשינוי כלשהו בכיסא הרכב, יש להשליך את הכיסא או לבדוק אותו ואולי להחליפו על ידי היצרן.
- שינויים בבד, במיוחד דהייה, הם נורמליים כאשר משתמשים בכיסא ברכב ואינם פוגעים בתפקוד הכיסא.



כדי להגן על הסביבה אנו מבקשים מהמשתמש להפריד ולהיפטר הפסולת הנובעת בתחילה (האריזה) ובסוף השימוש (חלקי מוצר) של תוחלת פינוי פסולת מסודר בצורה שונה בהתאם.

לרשויות המקומיות. על מנת להבטיח כי מושב המכונית מסולק בהתאם לתקנות, פנה לסוכנות הפינוי הפסולת באזורך או רשות מקומית. תמיד בתקנות הסילוק פסולת של המדינה שלך.

⚠ אזהרה סכנת חנק! שמור חומר אריזות פלסטיק מחוץ להישג ידם של ילדכ.

אחריות היצרן

CYBEX GmbH (Riedingerstr. 18, 95448 Bayreuth, Germany) מעניקה לך בזאת אחריות ל-3 שנים על מוצר זה. האחריות תקפה אך ורק בארץ, בה המוצר נמכר ללקוח במקור על ידי משווק קמעונאי. ניתן למצוא את תוכן האחריות, וכן את כל המידע הרלוונטי הדרוש לצורך הפעלת האחריות, בדף הבית שלנו בכתובת go.cybex-online.com/manufacture-warranty-car-seats. אם מופיעה אחריות בתיאור הפריט, הזכויות שלך כלפינו בגין פגמים תישארנה כפי שהן.



REVISION INDEX

Pos.	Document code	Version	Date of issue
1	CY_172_2250	A	05.2026



CYBEX GmbH

Riedingerstraße 18 • 95448 Bayreuth, Germany

+49 (0) 921-78 511 - 0 • info@cybex-online.com

cybex-online.com



FR

Cet appareil
et ses accessoires
se recyclent

REPRISE
À LA LIVRAISON



À DÉPOSER
EN MAGASIN



À DÉPOSER
EN DÉCHÈTERIE



Points de collecte sur www.quefairedemesdechets.fr