

PL

EN

DE

BabySafe

# Golden



Przyjaciel dziecka i rodziny



## INSTRUKCJA

WAGA DZIECKA 0–36 KG

## Instrukcja obsługi użytkownika

Z przyjemnością oddajemy Państwu do użytku fotelik samochodowy BabySafe Golden, który zapewni bezpieczeństwo Państwa dziecka podczas nowego etapu jego życia.

W celu prawidłowej ochrony dziecka fotelik należy zawsze stosować i montować zgodnie z zaleceniami niniejszej instrukcji.

W przypadku dalszych pytań w kwestii użytkowania fotelika prosimy o kontakt z naszą firmą.

## Spis treści

1. Części fotelika
2. Uwagi
3. Ostrzeżenia
4. Użytkowanie fotelika w pojeździe
5. Homologacja
6. Jak dbać o fotelik
- 6.1 Jak używać klamry pasów
- 6.2 Jak dbać o klamrę pasów
- 6.3 Naprawa
- 6.4 Czyszczenie klamry pasów
- 6.5 Demontaż 5-punktowych pasów
- 6.6 Zdejmowanie tapicerki
- 6.7 Ustawianie kąta nachylenia fotelika
- 6.8 Ustawianie długości pasów
- 6.9 Ustawianie wysokości pasów
- 6.10 Ustawianie zagłówka gdy używamy 5 punktowych pasów
- 6.11 Ustawianie zagłówka gdy używamy 3 punktowego pasa
7. Montaż fotelika
- 7.1 Grupa 0+ (0-13 kg): montaż tyłem do kierunku jazdy przy pomocy 5-punktowych pasów i pasa bezpieczeństwa pojazdu
- 7.2 Grupa 1 (9-18 kg): montaż przodem do kierunku jazdy przy pomocy 5-punktowych pasów, ISOFIX i pasa bezpieczeństwa pojazdu
- 7.3 Grupa 2, 3 (15-36 kg): montaż przodem do kierunku jazdy przy pomocy ISOFIX i pasa bezpieczeństwa pojazdu
8. Demontaż fotelika
- 8.1 Grupa 0+ (0-13 kg)
- 8.2 Grupa 1 (9-18 kg)
- 8.3 Grupa 2, 3 (15-36 kg)
9. Zalecenia dot. dbania o fotelik
- 9.1 Czyszczenie

## 1. Części fotelika

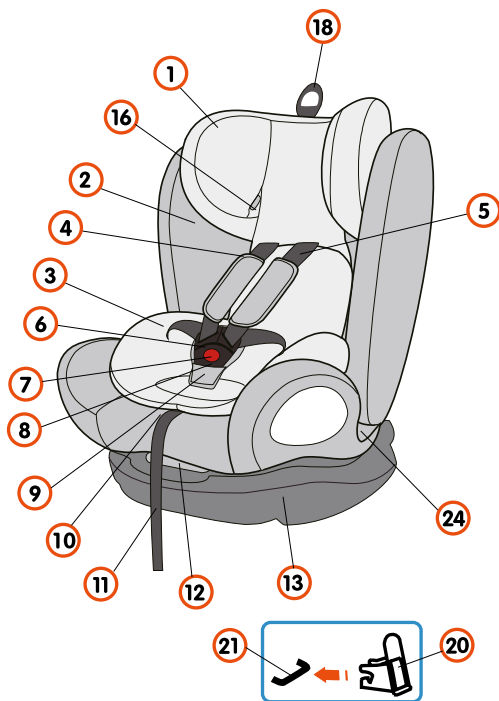

Nr	Nazwa	Nr	Nazwa
1	Zagłówek	13	Podstawa
2	Tapicerka	14	Niebieska prowadnica
3	Wkładka zmniejszająca	15	Zatrzask mocowania ISOFIX
4	Ośłona pasa	16	Prowadnica pasa
5	Pasy	17	Otworki na pasy
6	Sprzączka	18	Regulacja wysokości zagłówka
7	Czerwony przycisk	19	Przycisk ISOFIX
8	Klamra	20	Pilot prowadnicy ISOFIX
9	Ośłona klamry	21	Punkty mocowania ISOFIX
10	Dźwignia regulacji pasów	22	Łącznik
11	Pas krokowy	23	Metalowa kotwica
12	Dźwignia regulacji nachylenia	24	Czerwona prowadnica pasa

## 2. Uwagi

Jest to uniwersalny fotelik samochodowy dla dzieci. Został on zatwierdzony zgodnie z normą nr 44 wraz z serią poprawek 04 do ogólnego użytku w pojazdach i będzie pasować do większości (ale nie wszystkich) siedzeń samochodowych, jeśli w instrukcji obsługi pojazdu znajduje się informacja, że w pojeździe można używać „uniwersalnych” urządzeń przytrzymujących dla danej grupy wiekowej.

To urządzenie zostało sklasyfikowane jako „uniwersalne” po spełnieniu wymogów o wiele bardziej restrykcyjnych niż te, które spełniały wcześniejsze urządzenia, które nie zostały sklasyfikowane w ten sposób.

W przypadku wątpliwości prosimy skonsultować się z producentem lub sprzedawcą fotelika.

Urządzenie pasuje tylko do pojazdów wyposażonych w 3 punktowe pasy bezpieczeństwa z 3-punktową blokadą i elementem zwijającym, co jest zgodne z Przepisem UN/ECE nr 16 lub innymi równoznacznymi standardami.

## 3. Ostrzeżenia:

**!!! Prosimy o uważne przeczytanie niniejszej instrukcji, a następnie przechowywanie jej w przeznaczonyj do tego kieszeni fotelika.**

**!!! Dla bezpieczeństwa wszystkich użytkowników pojazdu**

W razie awaryjnego zatrzymania lub wypadku wszystkie nieprawidłowo zabezpieczone osoby i przedmioty znajdujące się w samochodzie mogą spowodować obrażenia u innych użytkowników pojazdu. Z tego powodu prosimy za każdym razem upewnić się, że:

- Tyłne oparcia pojazdu są zablokowane (np. że zatrask na składanym tylnym oparciu jest zablokowany).
- Wszystkie ciężkie lub ostre przedmioty znajdujące się w pojeździe są zabezpieczone przed przemieszczaniem.

**!!! Dla bezpieczeństwa Twojego dziecka**

- Im ciaśniej pasy przylegają do ciała dziecka, tym lepiej jest ono chronione.
- Prosimy nie zostawiać dziecka w foteliku w pojeździe bez opieki.
- Użytkowanie fotelika na tylnym siedzeniu:

Przesuń Wysuń przednie siedzenie do przodu na tyle, aby stopy Twojego dziecka nie dotykały przedniego siedzenia (aby zapobiec ewentualnym obrażeniom).

- Fotelik samochodowy może się nagrzać pod wpływem słońca.

**UWAGA: Skóra dziecka jest delikatna i może zostać poparzona. Prosimy o osłonięcie fotelika przed słońcem, kiedy nie jest używany.**

- Pozwalaj swojemu dziecku wejść do pojazdu i wyjść z niego tylko od strony chodnika.
- Podczas dłuższych podróży urządzaj postoje, aby Twoje dziecko mogło się rozruszać i pobawić.

**!!! Aby chronić swój pojazd**

Fotelik może zostawiać ślady na tapicerkach samochodowych wykonanych z delikatnych materiałów (np. weluru lub skóry). Dla optymalnej ochrony tapicerki zalecamy używanie ochraniacza na fotel, który jest dostępny w naszej ofercie akcesoriów.

Ważne – Używaj fotelika przodem do kierunku jazdy dopiero wtedy, kiedy waga dziecka przekroczy 9 kg i dziecko stabilnie siedzi.

#### 4. Użytkowanie fotelika w pojeździe

Prosimy zapoznać się z instrukcją użytkownika fotelika samochodowego znajdującą w instrukcji obsługi pojazdu.

Fotelik można używać w pojazdach wyposażonych w ISOFIX i 3-punktowe pasy. Prosimy zapoznać się z informacjami na temat ISOFIX i 3-punktowych pasów znajdującymi się w instrukcji obsługi pojazdu. Prosimy również sprawdzić w instrukcji obsługi pojazdu, które siedzenia pojazdu są odpowiednie dla fotelików samochodowych w kategoriach wagowych 0-13 kg, 9-18 kg, 15-36 kg.



**NIE UŻYWAĆ tego fotelika tyłem do kierunku jazdy na przednim siedzeniu wyposażonym w aktywną poduszkę powietrzną.**

**Grozi śmiercią lub poważnymi obrażeniami.**

Możesz używać swojego fotelika w następujący sposób:

Zgodnie z kierunkiem jazdy (patrz rysunek 1)	Tak
Tyłem do kierunku jazdy (patrz rysunek 1)	Nie
Z 2-punktowym pasem pojazdu (patrz rysunek 2)	Nie
Na siedzeniach wyposażonych w: mocowanie, zaczepy ISOFIX (pomiędzy powierzchnią siedzenia a zagłówkiem), 3-punktowe pasy pojazdu (patrz rysunek 2 i 3)	Tak (2)(3)



rysunek 1

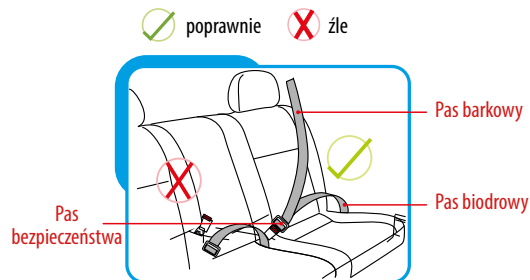

rysunek 2

Prosimy przestrzegać przepisów prawnych obowiązujących w danym kraju.

- 1) Siedzenie nie może być umieszczone w zasięgu poduszki powietrznej.
- 2) Przy przedniej poduszce powietrznej: siedzenie pasażera musi być odsunięte do tyłu zgodnie z instrukcją obsługi pojazdu.

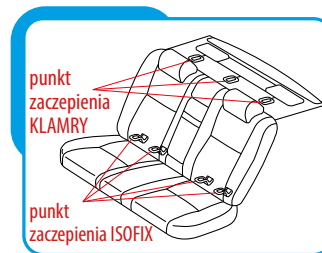

rysunek 3

## 5. Homologacja

Fotelik samochodowy dla dziecka.

Testowany i certyfikowany zgodnie z procedurą ECE nr 44/04

Masa ciała grupy: 0~36 kg

- Fotelik został zaprojektowany, przetestowany i certyfikowany zgodnie z wymogami the European Standard for Child Safety Equipment (ECE nr 44/04).
- Oznaczenie E z testu (w kółku) i numer certyfikacji znajdują się na pomarańczowej naklejce certyfikacyjnej (naklejka na foteliku).
- Certyfikat ten stanie się nieważny, jeśli fotelik zostanie w jakikolwiek sposób zmodyfikowany.
- Fotelik samochodowy BabySafe Golden może być używany wyłącznie do zabezpieczania dziecka podczas podróży pojazdem. Nie można używać go jako siedzenia lub zabawki w domu.

### Nieautoryzowane modyfikacje grożą uszkodzeniem ciała!

Nieautoryzowane modyfikacje techniczne mogą zredukować właściwości ochronne fotelika lub całkowicie go ich pozbawić.

- Nie dokonuj żadnych modyfikacji technicznych fotelika.
- Używaj fotelika tylko zgodnie z instrukcją użytkowania.

Model Golden oferuje kilka opcji montażu. Poniższa tabelka zawiera informacje dot. montażu dla poszczególnych grup:

Grupa	Metoda montażu	Zabezpieczenie dziecka
0+ (0-13 kg)	pas pojazdu	5-punktowe pasy
1 (9-18 kg)	ISOFIX i pas pojazdu lub tylko pas pojazdu	5-punktowe pasy
2, 3 (15-36 kg)	ISOFIX lub tylko pas pojazdu	pas pojazdu

## 6. Jak dbać o fotelik

6.1 Jak używać klamry pasów – postępuj zgodnie z objaśnieniami na rysunku poniżej

- Połącz ze sobą obydwie końcówki sprzączek.
- Upewnij się, że końcówki sprzączek zostały ustawione w dobrą stronę.
- Wsuń połączone końcówki sprzączek do klamry. Po wsunięciu powinieneś usłyszeć kliknięcie.
- Pociągnij za pas krokowy, aby usunąć wszelki luz z pasa biodrowego, upewniając się, że pasy leżą płasko, a klamra pasa jest zablokowana. Aby wysunąć sprzączki pasa, wciśnij czerwony przycisk.

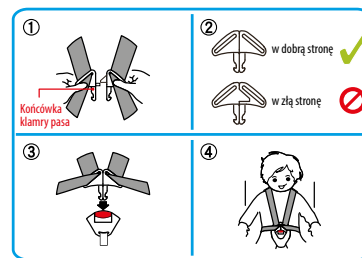

rysunek 4

6.2 Jak dbać o klamry pasów

Poprawne działanie klamry pasów jest kluczowe dla bezpieczeństwa Twojego dziecka. Niepoprawne działanie klamry pasa jest zazwyczaj spowodowane nagromadzeniem brudu i ciał obcych.

Klamra pasa działa niepoprawnie, jeśli:

- Po wciśnięciu czerwonego przycisku końcówki sprzączek pasa wysuwają się zbyt wolno.
- Sprzączki pasa nie blokują się po wsunięciu do klamry (tzn. po wsunięciu ich do klamry same się wysuwają).
- Sprzączki pasa blokują się w klamrze bez słyszalnego kliknięcia.
- Sprzączek pasa nie da się łatwo wsunąć do klamry (czuć opór).
- Sprzączki wysuwają się z klamry tylko po użyciu dużej siły.

### 6.3 Naprawa

Aby klamra pasów znowu poprawnie funkcjonowała, dokładnie ją wyczyść.

6.4 Czyszczenie klamry pasa – postępuj zgodnie z objaśnieniami na rysunkach poniżej.

- Wsuń sprzączki pasa z klamry (wciśnij czerwony przycisk).
- Chwyć od spodu metalową płytkę i ustaw ją w pionowej pozycji (Rys. 5).
- Wsuń metalową płytkę przez otwór (Rys. 6)
- Wyjmij klamrę pasów.
- Oczyszć, a następnie mocz klamrę pasa w ciepłej wodzie ze środkiem czyszczącym co najmniej godzinę. Następnie dokładnie ją oplucz i wysusz.

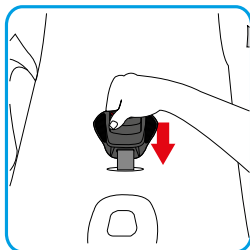

rysunek 5

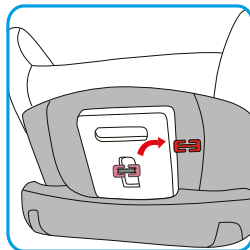

rysunek 6

6.5 Demontaż 5-punktowych pasów – postępuj zgodnie z objaśnieniami na rysunkach poniżej.

- Maksymalnie poluzuj 5-punktowe pasy fotelika poprzez wciśnięcie przycisku na pasie krokowym.
- Odwróć fotelik tyłem i odepnij tapicerkę.
- Poluzuj pas naramienny, aby uzyskać dostęp do metalowej kotwicy i łącznika z tyłu fotelika. Wsuń go z łącznika, a następnie wyjmij z metalowej kotwicy (patrz rysunki).

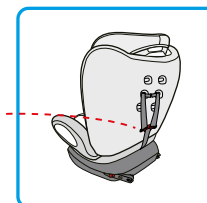
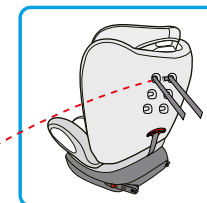
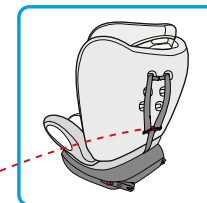
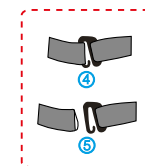
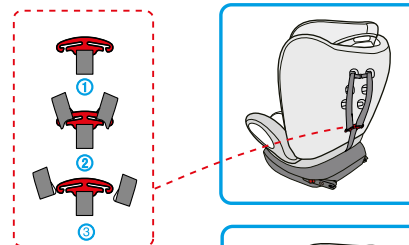

- Wyciągnij pas naramienny z otworów z przodu fotelika.
- Wyciągnij osłony pasa i pasy przez otwory z przodu fotelika.
- Zdejmij osłony pasa z pasów i umieść je w torbie do przechowywania produktu.
- Zwiń pasy naramienne i umieść je oddzielnie po dwóch stronach tapicerki poprzez wsunięcie pasów do otworów.

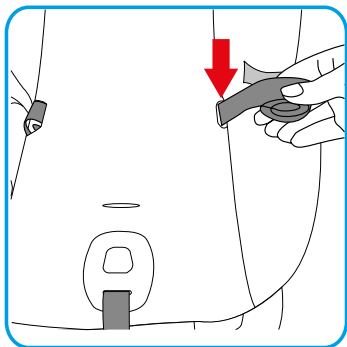

- Chwyć od spodu metalową płytkę i ustaw ją w pionowej pozycji. Wsuń ją przez otwór.
- Wyjmij kłamerę pasów i osłonę na pas krokowy i umieść ją w torbie do przechowywania produktu.

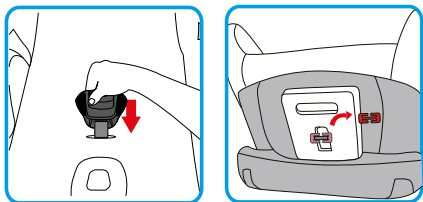

## 6.6 Zdejmowanie tapicerki

### 6.6.1 Zdejmowanie tapicerki z zagłówka

#### A) Zdejmowanie 5-punktowych pasów

Zdejmij tapicerkę z zagłówka i podstawy fotelika.

#### B) Zagłówek

1. Ustaw zagłówek w najwyższej pozycji.

2. Zdejmij tapicerkę z uchwytu pasa zagłówka, a następnie zdejmij pokrowiec z zagłówka.

#### 6.6.2 Ponowne nakładanie tapicerki

Wykonaj powyższe kroki w odwrotnej kolejności.

**UWAGA! Fotelika nie wolno montować w pojeździe bez prawidłowo zamontowanej klamry.**

**UWAGA! Upewnij się, że pasy fotelika nie są skręcone i że zostały prawidłowo włożone w otwory tapicerki.**

### 6.7 Ustawianie kąta nachylenia fotelika

Fotelik może być ustawiony w 4 różnych pozycjach.

Przed posadzeniem dziecka w foteliku należy ustawić fotelik w pozycji leżącej (aby korzystać z niego tyłem do kierunku jazdy), patrz rysunek (4) lub w pozycji siedzącej (aby korzystać z niego przodem do kierunku jazdy), patrz rysunki (1) (2) (3)

Aby ustawić fotelik w odpowiedniej pozycji, użyj dźwigni regulacji nachylenia znajdującej się z przodu fotelika pomiędzy częścią siedzącą a podstawą fotelika.

Fotelik można ustawić w czterech poziomach nachylenia:

- (1) poziom pierwszy (2) poziom drugi
- (3) poziom trzeci (4) poziom czwarty



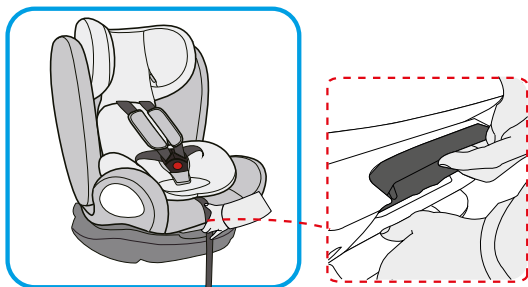

1  
Tylko przodem  
do kierunku jazdy



2  
Tylko przodem  
do kierunku jazdy



3  
Tylko przodem  
do kierunku jazdy



4  
Tylko tyłem  
do kierunku jazdy

## 6.8 Ustawianie długości pasów

Aby chronić dziecko jeszcze lepiej, po ułożeniu go w foteliku i zablokowaniu klamry ściągnij pasy tak, żeby były dopasowane do ciała dziecka. Pasy nie mogą być skręcone ani luźne.

6.8.1 Aby ściągnąć pasy, pociągnij do góry pasy naramienne, usuwając luz z pasa biodrowego, jednocześnie ciągnąc drugą ręką za regulator pasa krokowego wychodzący z zamka.

6.8.2 Aby wydłużyć pas, wciśnij przycisk blokady pomiędzy nogami dziecka, następnie jednocześnie pociągnij w swoją stronę oba pasy naramienne. Uwaga, podczas wykonywania tych czynności ciągnij za pasy, nie za osłonki pasa.

**UWAGA!** Upewnij się, że pasy nie są skręcone i że prawidłowo przełożyłeś je przez otwory tapicerki.

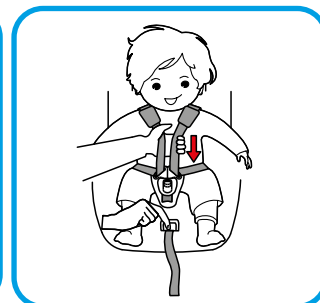
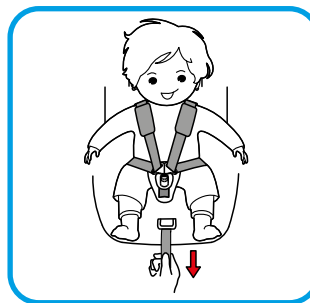

### 6.9 Ustawianie wysokości pasów

Prawidłowo dopasowane pasy gwarantują optymalne ułożenie pasa piersiowego i zapewniają Twojemu dziecku najwyższą ochronę.

Pasy powinny być dopasowane w taki sposób, aby pomiędzy pasem a ciałem dziecka mieściły się dwa palce.

Aby dopasować wysokość pasów do ciała Twojego dziecka:

6.9.1 Poluzuj pasy naramienne, aby uzyskać dostęp do metalowej kotwicy i łącznika z tyłu fotelika.

6.9.2 Wyciągnij pas z łącznika, a następnie wysuń go z metalowej kotwicy (patrz rysunki (1) (2)(3),(4)(5)).

6.9.3 Ponownie przełóż pas piersiowy przez odpowiednie otwory z przodu fotelika. Upewnij się, że oba pasy przechodzą przez otwory na tej samej wysokości.

6.9.4 Ponownie połącz ze sobą oba pasy piersiowe za pomocą łącznika i metalowej kotwicy (patrz rysunki (3)(2)(1),(5)(4))

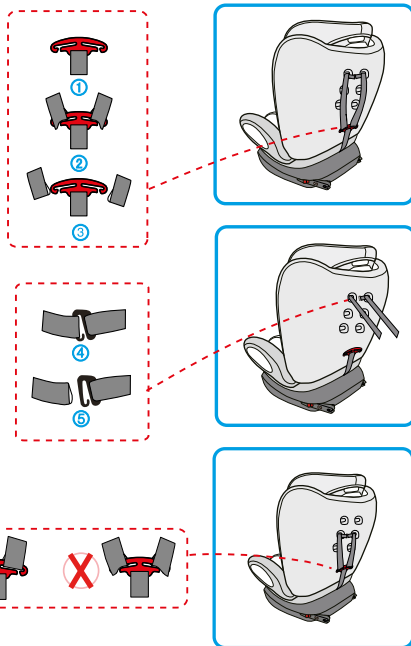

### 6.10 Ustawianie zagłówka gdy używamy 5 punktowych pasów

Odpowiednio ustawiony zagłówek gwarantuje optymalną ochronę Twojego dziecka w foteliku.

Zagłówek musi być ustawiony tak, aby pasy naramienne były na tej samej wysokości co ramiona dziecka.



**UWAGA!** Pasy naramienne nie mogą znajdować się za plecami dziecka, na wysokości jego uszu lub nad nimi.

Aby dopasować pasy naramienne:

6.10.1 Maksymalnie poluzuj pas naramienny fotelika (patrz 6.8.2)

6.10.2 Jednocześnie pociągnij regulator wysokości zagłówka i pociągnij za zagłówek, wybierz odpowiednią wysokość pasów naramiennych i ustaw pasy w tej pozycji, puszczając regulator.

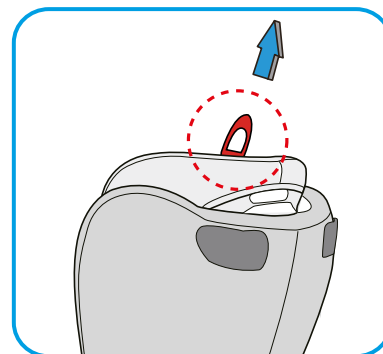

### 6.11 Ustawianie zagłówka gdy używamy 3 punktowego pasa

Prawidłowo ustawiony zagłówek gwarantuje optymalne ułożenie pasa barkowego oraz zapewni dziecku najwyższą ochronę. Zagłówek musi być ustawiony w taki sposób, aby pomiędzy zagłówkiem a ramionami dziecka był odstęp wielkości dwóch palców.

Aby ustawić wysokość zagłówka:

6.11.1 Jednocześnie pociągnij regulator wysokości zagłówka i pociągnij za zagłówek. Dzięki temu zagłówek się odblokuje.

6.11.2 Ustaw odblokowany zagłówek na odpowiedniej wysokości. Po puszczeniu regulatora zagłówek zostanie zablokowany w wyznaczonym miejscu.

6.11.3 Umieść fotelik na siedzeniu pojazdu.

6.11.4 Posadź dziecko w foteliku i sprawdź wysokość zagłówka. Powtarzaj ten proces, dopóki zagłówek nie będzie na odpowiedniej wysokości. Jeśli najniższa pozycja zagłówka jest zbyt wysoka, użyj dodatkowo regulatora wysokości pasa naramiennego (patrz 6.9).

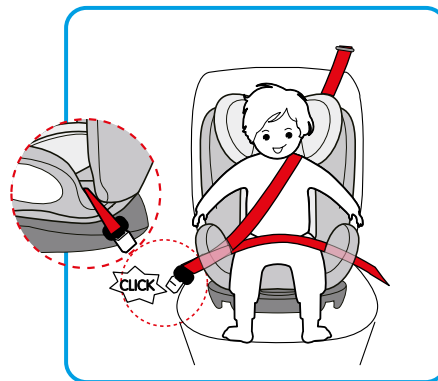

## 7. Montaż fotelika

Prosimy najpierw zapoznać się z rozdziałem poświęconym odpowiedniej metodzie montażu.

1. Jeśli pojazd nie jest standardowo wyposażony w prowadnice ISOFIX, użyj dwóch przelotek, które znajdują się przy foteliku.

\* Wycięcie skierowane do góry do dwóch punktów mocowania ISOFIX pojazdu.

2. Przetaw zagłówek siedzenia w samochodzie do najwyższej pozycji.

3. Wyciągnij na zewnątrz ISOFIX obracając prowadnice. Wprowadź prowadnice do przelotek i dociskaj, aż usłyszysz kliknięcie, które oznacza, że całkowicie się zablokowały.

4. Przyciski po obu stronach prowadnic zmienią kolor na zielony.

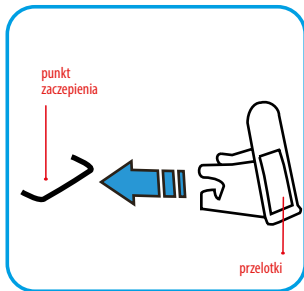

\*Dzięki przelotkom montaż fotelika przy pomocy systemu mocowania ISOFIX jest prostszy. Dodatkowo chronią one tapicerkę pojazdu. Kiedy przelotki nie są używane, powinny być wypięte i przechowywane w bezpiecznym miejscu. W pojazdach ze składanymi oparciami przelotki muszą zostać wypięte przed złożeniem oparcia. Problemy z wpięciem są zazwyczaj spowodowane nagromadzeniem brudu lub ciał obcych na przelotkach i hakach. Aby zlikwidować ten problem, usuń brud i wszelkie ciała obce.

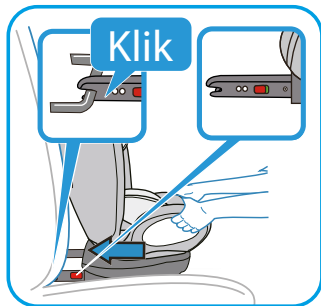

## 7.1 Grupa 0+ (0-13 kg): montaż tyłem do kierunku jazdy przy pomocy 5-punktowych pasów i pasa bezpieczeństwa pojazdu

7.1.1 Pociągnij za pas bezpieczeństwa pojazdu i przełóż pas biodrowy przez prowadnicę niebieską pasa i pod wkładką.

7.1.2 Przełóż pas barkowy przez niebieską prowadnicę z tyłu fotelika.

7.1.3 Zapnij pas bezpieczeństwa pojazdu i mocno go ściągnij. Upewnij się, że nie jest skręcony.

### Uwaga:

1. Fotelik samochodowy musi być zamontowany tyłem do kierunku jazdy w pozycji maksymalnego odchylenia (poziom czwarty). Aby upewnić się, że fotelik został prawidłowo zamontowany, potrząśnij nim przed użyciem.
2. Nie skręcaj pasa!
3. Upewnij się, że zatrzask prawidłowo zablokował się w klamrze siedzenia pojazdu (z charakterystycznym kliknięciem).

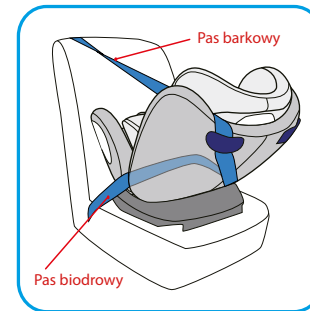
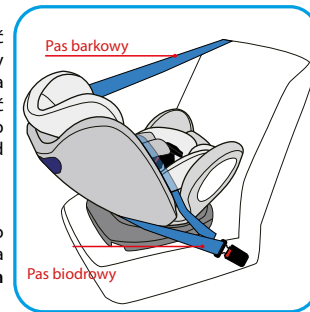

**7.2 Grupa 1 (9-18 kg): montaż przodem do kierunku jazdy przy pomocy 5-punktowych pasów, ISOFIX i pasa pojazdu**

7.2.1 Upewnij się, że 5-punktowe pasy fotelika zostały prawidłowo zamontowane.

7.2.2 Umieść fotelik na siedzeniu pojazdu przodem do kierunku jazdy.

7.2.3 Wyciągnij prowadnicę ISOFIX spod bazy fotelika.

7.2.4 Chwyć fotelik dwoma rękami i wsuń obie prowadnice w przelotki. Po prawidłowym zatrzaśnięciu usłyszysz kliknięcie z dwóch stron.

**UWAGA!** Prowadnice są prawidłowo zablokowane dopiero wtedy, gdy oba przyciski bezpieczeństwa są całkowicie zielone.

7.2.5 Aby upewnić się, że fotelik został bezpiecznie zamontowany, potrząśnij nim. Ponownie sprawdź zielone przyciski bezpieczeństwa, aby upewnić się, że są całkowicie zielone.

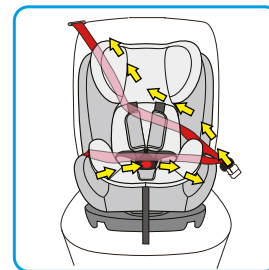
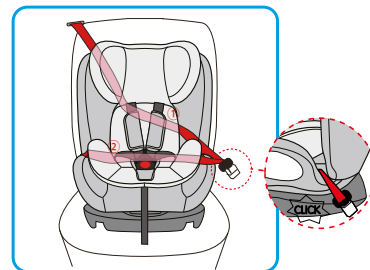
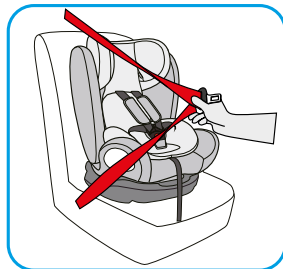

Aby zamontować fotelik przy użyciu 3-punktowych pasów pojazdu:

7.2.6 Umieść fotelik na siedzeniu pojazdu przodem do kierunku jazdy.

7.2.7 Umieść pas barkowy pomiędzy zagłówkiem a oparciem siedzenia.

**UWAGA!** Nie skręcaj pasa.

7.2.8 Umieść pas biodrowy w prowadnicy czerwonej pasa.

**UWAGA!** Nie skręcaj pasa.

7.2.9 Wyciągnij ok. 80 cm pasa barkowego i pasa biodrowego.

7.2.10 Upewnij się, że zatrzaśnik pasa zablokował się w kłambie siedzenia pojazdu. Po prawidłowym zablokowaniu słychać wyraźne kliknięcie.

7.2.11 Używając kolana do przyciśnięcia fotelika, napnij pas bezpieczeństwa pojazdu w następujący sposób:

Pociągnij za dolną część pasa barkowego w pobliżu zapięcia pasów pojazdu, aby napiąć pas biodrowy.

Wykonaj czynności opisane w sekcji zabezpieczanie dziecka przy pomocy 5-punktowych pasów.

### ZABEZPIECZANIE DZIECKA PRZY POMOCY 5-PUNKTOWYCH PASÓW

Im lepiej pasy dopasowane są do ciała dziecka, tym lepiej jest ono chronione.

Z tego powodu nie należy ubierać dziecka jadącego w foteliku w grube ubrania.

1. Rozepnij klamrę pasów fotelika (wcisnij czerwony przycisk).
2. Posadź dziecko w foteliku.
3. Upewnij się, że plecy dziecka leżą płasko na oparciu fotelika.
4. Połącz ze sobą dwie końcówki sprzączki pasów fotelika przed wsunięciem do klamry. Po wsunięciu usłyszysz kliknięcie.
5. Pociągnij za pas naramienny, aby usunąć wszelki luz z pasa biodrowego, jednocześnie upewniając się, że pasy leżą płasko.
6. Ciągnij za pas naramienny, aż pasy będą leżeć płasko blisko ciała dziecka.
7. Pociągnij osłonki pasa do dołu, aby upewnić się, że są prawidłowo ułożone.

**Ze względu na bezpieczeństwo Twojego dziecka przed każdą podróżą sprawdź, czy:**

- Fotelik jest zablokowany z dwóch stron w prowadnicach ISOFIX i punktach zaczepienia ISOFIX i czy oba przyciski bezpieczeństwa są całkowicie zielone.
- Fotelik jest prawidłowo zamontowany w pojeździe.
- Pas nie jest skręcony.
- Pasy fotelika znajdują się blisko ciała dziecka, ale nie uciskają go.
- Pasy naramienne są odpowiednio dopasowane i nie są skręcone.
- Osłonki pasa znajdują się na tej samej wysokości co ramiona dziecka.
- Sprzączki pasów fotelika są zablokowane w klamrze fotelika.

**UWAGA: Gdyby dziecko próbowało wcisnąć zielone przyciski bezpieczeństwa lub rozpiąć klamrę pasów fotelika, jak najszybciej je przed tym powstrzymaj.**

Upewnij się, że fotelik jest prawidłowo przymocowany, a dziecko właściwie zabezpieczone.

Wyjaśnij dziecku, jakie wiąże się z tym niebezpieczeństwo.

### 7.3 Grupa 2, 3 (15-36 kg): montaż przodem do kierunku jazdy przy pomocy ISOFIX i pasa bezpieczeństwa pojazdu

7.3.1 Upewnij się, że 5-punktowe pasy fotelika zostały prawidłowo zdemontowane.

7.3.2 Umieść fotelik na siedzeniu pojazdu przodem do kierunku jazdy.

7.3.3 Chwyć fotelik rękami z obu stron, wsuń prowadnice do przelotek. Prowadnice będą zablokowane, kiedy usłyszysz z obu stron kliknięcie.

**UWAGA! Prowadnice są prawidłowo zablokowane dopiero wtedy, gdy oba przyciski bezpieczeństwa są całkowicie zielone.**

7.3.4 Zielone przyciski bezpieczeństwa muszą być teraz widoczne z obu stron.

7.3.5 Aby upewnić się, że fotelik został bezpiecznie zamontowany, potrząśnij nim. Ponownie sprawdź zielone przyciski bezpieczeństwa, aby upewnić się, że są całkowicie zielone.

7.3.5 Pociągnij za pas bezpieczeństwa pojazdu i wsuń go do zapięcia siedzenia pojazdu tak, aby pas znajdował się na ciele dziecka.

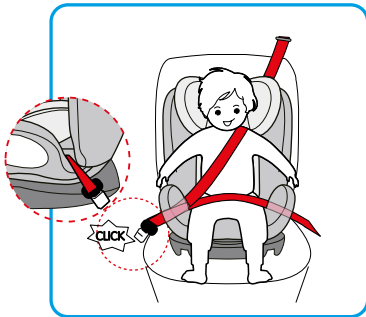

**UWAGA! Nie skręcaj pasa.**

- 7.3.7 Zablokuj pas bezpieczeństwa pojazdu tak, abyś usłyszał kliknięcie.
- 7.3.8 Umieść pas piersiowy i pas barkowy po stronie zapięcia pasa bezpieczeństwa pojazdu, przekładając je przez prowadnice czerwone pasa fotelika.
- 7.3.9 Umieść pas biodrowy w prowadnicy czerwonej pasa po drugiej stronie fotelika.

**UWAGA! Pas biodrowy musi leżeć po obu stronach maksymalnie nisko na biodrach dziecka.**

7.3.10 Wyciągnij pas piersiowy w stronę uchwytu czerwonego pasa zagłówka tak, żeby cały znajdował się w uchwycie i nie był skręcony.

**Wskazówka! Jeśli uchwyt pasa znajduje się za oparciem siedzenia, podnieś zagłówek. Dzięki temu pas barkowy będzie można łatwo przełożyć. Teraz ustaw zagłówek z powrotem na odpowiedniej wysokości.**

7.3.11 Upewnij się, że pas barkowy jest umieszczony nad łopatkami dziecka i nie na jego szyi.

- Pas barkowy przechodzi przez uchwyt czerwonego pasa zagłówka.
- Pas barkowy idzie do tyłu po skosie.
- Pasy fotelika są dopasowane i nie są skręcone.

**UWAGA! Gdyby dziecko próbowało wcisnąć zielone przyciski bezpieczeństwa lub rozpiąć klamrę pasów fotelika, jak najszybciej je przed tym powstrzymaj. Upewnij się, że fotelik jest prawidłowo przymocowany, a dziecko właściwie zabezpieczone. Wyjaśnij dziecku, jakie wiąże się z tym niebezpieczeństwo.**

## 8. Demontaż fotelika

**UWAGA! Usuń fotelik z pojazdu.**

Fotelika nie należy przewozić w samochodzie, jeżeli nie jest prawidłowo zabezpieczony.

### 8.1 Grupa 0+ (0-13 kg)

8.1.1 Rozepnij klamrę siedzenia pojazdu, jeżeli zabezpiecza ona fotelik.

### 8.2 Grupa 1 (9-18 kg)

8.2.1 Rozepnij klamrę siedzenia pojazdu, jeżeli zabezpiecza ona fotelik.

8.2.2 Aby rozpiąć zapięcie ISOFIX, pociągnij czerwony przycisk zwalniający, najpierw z jednej strony, a następnie z drugiej.

8.2.3 Wsuń prowadnice ISOFIX z powrotem do skorupy fotelika.

### 8.3 Grupa 2, 3 (15-36 kg)

8.3.1 Rozepnij klamrę siedzenia pojazdu, jeżeli zabezpiecza ona fotelik.

8.3.2 Aby rozpiąć zapięcie ISOFIX, pociągnij czerwony przycisk zwalniający, najpierw z jednej strony, a następnie z drugiej.

8.3.3 Wsuń prowadnice ISOFIX z powrotem do skorupy fotelika.

## 9. Zalecenia dot. dbania o fotelik

### 9.1 Jak dbać o fotelik na co dzień

Aby w pełni wykorzystywać właściwości ochronne fotelika:

- W razie wypadku o prędkości uderzenia powyżej 10 km/h fotelik może zostać uszkodzony, ale uszkodzenie może nie być od razu widoczne. W takim wypadku należy zastąpić uszkodzony fotelik nowym produktem. Prosimy poddać uszkodzony fotelik odpowiedniej utylizacji.
- Regularnie sprawdzaj, czy żadna z ważnych części fotelika nie została uszkodzona. Upewnij się w szczególności, czy części mechaniczne działają jak należy.
- Aby zapobiec uszkodzeniu fotelika, upewnij się, że nie zaklinował się on między twardymi obiektami (drzwi pojazdu, szyny siedzenia itp.).
- Sprawdzaj stan fotelika za każdym razem, kiedy może zostać uszkodzony (np. jeżeli zostanie upuszczony).
- Nigdy nie nawilżaj ani nie smaruj olejem żadnych części fotelika.
- Aby odpowiednio zabezpieczyć swoje dziecko, zamontuj fotelik Golden dokładnie tak, jak opisano to w tej instrukcji.

Część fotelika	Pojemnik na segregowane odpady
Tapicerka	Pozostałe odpady, utylizacja termiczna
Plastikowe części	Pojemnik wskazany w etykiecie
Metalowe części	Pozostałe odpady
Pasy	Pojemnik na poliester
Klamra i sprzączka	Pojemnik na metale

### 9.2 Czyszczenie

**UWAGA!** Upewnij się, że używasz tylko oryginalnych zamiennych tapicerek fotelika, ponieważ tapicerka jest integralną częścią fotelika, która pełni ważną funkcję w zapewnianiu prawidłowego działania tego systemu. Zamienne tapicerki są dostępne w punktach sprzedaży fotelika.

### UWAGA! Fotelika nie można używać bez tapicerki.

- Tapicerkę można zdjąć i uprać ją łagodnym środkiem czyszczącym, używając programu dla delikatnych tkanin (30 °C).
- Plastikowe części można umyć w wodzie z mydłem. Nie używaj agresywnych środków czyszczących (np. rozpuszczalnika).
- Pasy można prać w letniej wodzie z mydłem.

### UWAGA! Nie usuwaj sprzączek z klamry pasów fotelika.

- Osłonki pasów można prać w letniej wodzie z mydłem.

**Nie używaj agresywnych środków czyszczących (np. rozpuszczalnika).**



prac ręcznie   nie wybielać   prac na sucho   nie wirować   nie prasować



EN

BabySafe

# Golden

Friend of the child and family



## INSTRUCTION MANUAL

FOR CHILDREN 0–36 KG

### **Instrukcja obsługi użytkownika**

Z przyjemnością oddajemy Państwu do użytku fotelik samochodowy BabySafe Golden, który zapewni bezpieczeństwo Państwa dziecka podczas nowego etapu jego życia.

W celu prawidłowej ochrony dziecka fotelik należy zawsze stosować i montować zgodnie z zaleceniami niniejszej instrukcji.

W przypadku dalszych pytań w kwestii użytkowania fotelika prosimy o kontakt z naszą firmą.

### **Menu**

1. Structure name
2. Notes
3. Safety instructions
4. Use in the vehicle
5. Approval
6. Care and maintenance
  - 6.1 How to use the harness buckle
  - 6.2 Care for the harness buckle
  - 6.3 Remedy
  - 6.4 Cleaning the harness buckle
  - 6.5 Removing the 5-point harness
  - 6.6 Removing the fabric cover
  - 6.7 Adjust the angle of child safety car seat
  - 6.8 Adjust the length of harness
  - 6.9 Adjust the height of harness
  - 6.10 Adjusting the headrest in 5-point harness installation
  - 6.11 Adjusting the headrest in Vehicle belt installation
7. Installation
  - 7.1 Group 0 +(0-13kg) installed in the rearward facing position with 5 point harness + vehicle belt
  - 7.2 Group 1(9-18kg) installed in the forward facing position with 5 point harness+ISO-FIX+vehicle belt
  - 7.3 Group 2, Group3(15-36kg)installed in the forward facing position with ISOFIX+vehicle belt
8. Removal of the child seat
  - 8.1 Group 0+(0-13kg)
  - 8.2 Group 1(9-18kg)
  - 8.3 Group 2,3 (15-36kg)
9. Daily care and instructions
  - 9.1 Daily Care
  - 9.2 Cleaning

## 1. Structure name

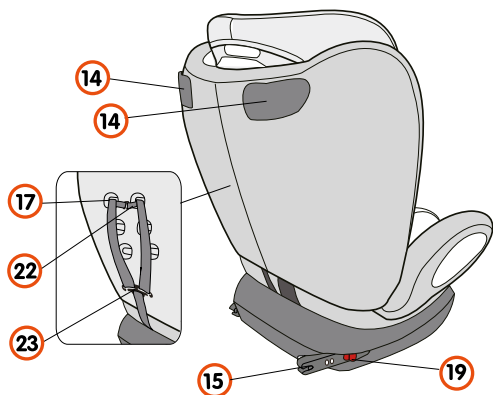
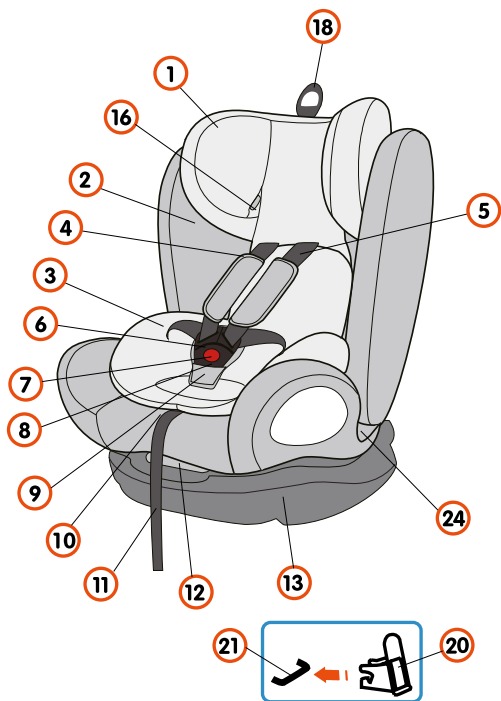

No	Name	No	Name
1	Headrest	13	Base
2	Seat cover	14	Blue guidance
3	Sleeping pad	15	ISOFIX locking arms
4	Shoulder pad	16	Belt guidance
5	Shoulder belt	17	Shoulder belt slots
6	Buckle latch	18	Headrest height adjuster
7	Red button	19	ISOFIX button
8	Buckle	20	ISOFIX insert guide
9	Crotch pad	21	ISOFIX attachment point
10	Press button	22	Connector
11	Crotch belt	23	Metal Link
12	Reline handle	24	Red Belt Guidance

## 2. Notes

This is a „Universal“ child restraint. It is approved to Regulation No. 44, 04 series of amendments, for general use in vehicles and it will fit most, but not all, car seats.

A correct fit is likely if the vehicle manufacturer has declared in the vehicle handbook that the vehicle is capable of accepting a „Universal“ child restraint for this age group.

This child restraint has been classified as „Universal“ under more stringent conditions than those which applied to earlier designs which do not carry this notice.

If in doubt, consult either the child restraint manufacturer or the retailer.

Only suitable if the approved vehicles are fitted with 3 point with retractor safety-belts, approved to UN/ECE Regulation No. 16 or other equivalent standards.

## 3. Safety instructions:

**!!!! Take the time to carefully read through these instructions, and always keep them ready to hand in the designated pocket on the child seat.**

### **!!!! For the protection of all vehicle occupants**

In the case of an emergency stop or an accident, persons or objects which are not properly secured in the car can cause injury to other vehicle occupants. For this reason, please always check that:

- The backrests of the vehicle seats are locked (e.g. that the latch on a folding rear seat bench is engaged).
- All heavy or sharp-edged objects in the vehicle

### **!!! For the protection of your child**

- The more snugly the harness fit over your child's body, the safer your child will be.
- Please do not ever leave your child unattended in the child safety seat in the vehicle.
- Use on the rear seat:

Move the front seat forward far enough that you child's feet cannot hit the backrest of the front seat (to prevent risk of injury).

- The child safety seat can get hot in direct sunshine. in the child safety seat in the vehicle.
- Use on the rear seat:

Move the front seat forward far enough that you child's feet cannot hit the backrest of the front seat (to prevent risk of injury).

- The child safety seat can get hot in direct sunshine.

CAUTION: Children's skin is delicate and could be injured as a result. Protect the child seat against intensive direct sunlight when it is not currently in use.

- Only allow your child to enter and exit the vehicle on the pavement side.
- Make stops during longer journeys to give your child an opportunity to run about and play.

### **!!!! To protect your vehicle**

Some vehicle seat coverings made of more delicate materials (e.g. velour, leather, etc.) may develop wear marks when child seats are used. For optimum protection of your seat covers, we recommend using the our Car Seat Protector, which which is available from our range of accessories.

Important - Do not use forward facing before the child's weight exceeds 9 kg

#### 4. Use in the vehicle

Please observe the instructions on the use of child restraint systems described in your vehicle owner's manual.

The seat may be used in vehicles equipped with ISOFIX and 3-point belt. Please consult your vehicle owner's manual for information about the ISOFIX and the instruction with 3-point belt. Also check your vehicle owner's manual for seats which are approved for child safety seats in weight classes 0-13 kg, 9-18 kg, 15-36 kg.



**DO NOT use this child seat rear facing on a vehicle passenger seat fitted with an active airbag.**  
**Death or serious injury can occur.**

You can use your child car seat follows:

In the direction of travel, see chart 1	Yes
Against the direction of travel, see chart 1	No(1)
With 2-point belt featuring (Vehicle belt), see chart 2	No
On seats featuring: ISOFIX attachments (between seat surface and backrest) 3-point belt (vehicle belt), see chart 2 and 3	Yes (2)(3)



chart 1

✓ correct    ✗ incorrect

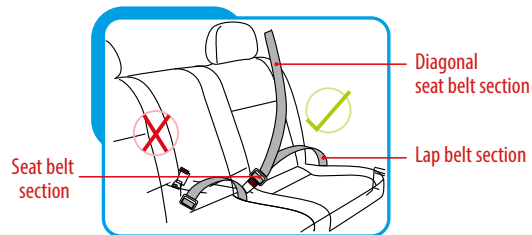

chart 2

Please observe the applicable regulations in your country.

- 1) The seat must not be positioned anywhere where it is in range of an airbag which is being deployed
- 2) If there is a front airbag: Slide the passenger seat a long way back and refer to any instructions in vehicle owner's manual.

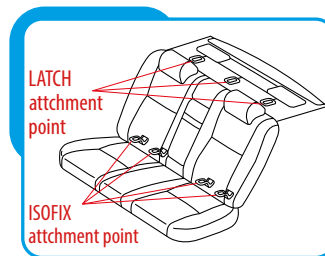

chart 3

## 5. Approval child safety car seat .

Tested and certified according to ECE R 44/04 Group Body weight 0~36 kg  
0 kg to 36 kg.

- The child safety seat has been designed, tested and certified according to the requirements of the European Standard for Child Safety Equipment (ECE R 44/04). The test mark E (in a circle) and the certification number are located on the orange certification sticker (sticker on the child safety seat).
- This certification will be invalidated if you make any modifications to the child safety seat. The BabySafe Golden child safety seat must only be used to secure your child in the vehicle. It must never be used as a seat or toy in the home.

### Risk of injury due to unauthorized modifications!

Unauthorized technical modifications may reduce or entirely void the seat's protective properties.

- Do not make any technical modifications to the child seat.
- Use the child seat only as described in these user instructions.

The 906 offers a variety of mounting options, the following table indicates the types of installation for the respective groups:

Group	Installation method	Child installation
0+ (0-13 kg)	Vehicle Belt	5-point harness
1 (9-18 kg)	ISOFIX + Vehicle Belt with 5-point harness	5-point harness
2, 3 (15-36 kg)	Vehicle Belt	Vehicle Belt

## 6. Care and maintenance

### 6.1 How to use the harness buckle

- Guide the two buckle latches together
- 6.1.2 Make sure right side up
- Engage them before putting them into the harness buckle , this should make a CLICK noise.
- Pull shoulder belts to remove all slack from the lap section ensuring the harness lies flat and harness buckle locked. Open the harness buckle by pressing the red button.

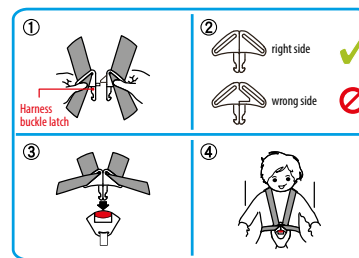

chart 4

### 6.2 Care for the harness buckle

It is vital for the safety of your child that the harness buckle works correctly. Malfunctions of the harness buckle are usually caused by accumulations of dirt or foreign bodies.

Malfunctions are as follows:

- The buckle latches are ejected only slowly when the red release button is pressed.
- The buckle latches will no longer lock home (i.e. they are ejected again if you try to push them in).
- The buckle latches engage without an audible CLICK.
- The buckle latches are difficult to insert (you feel resistance).
- The buckle

### 6.3 Remedy

Wash out the harness buckle so that it functions properly once again.

### 6.4 Cleaning the harness buckle

- Open the harness buckle (press the red button).
- Grasp the metal plate from underneath and turn it into a vertical position
- Slide the metal plate through the slot
- Remove the harness buckle
- Soak the harness buckle in warm water with washing-up liquid for at least an hour. Then rinse and dry it thoroughly.

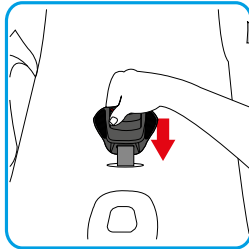

chart 5

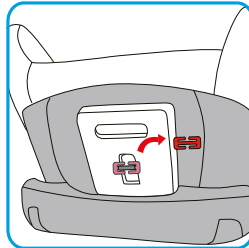
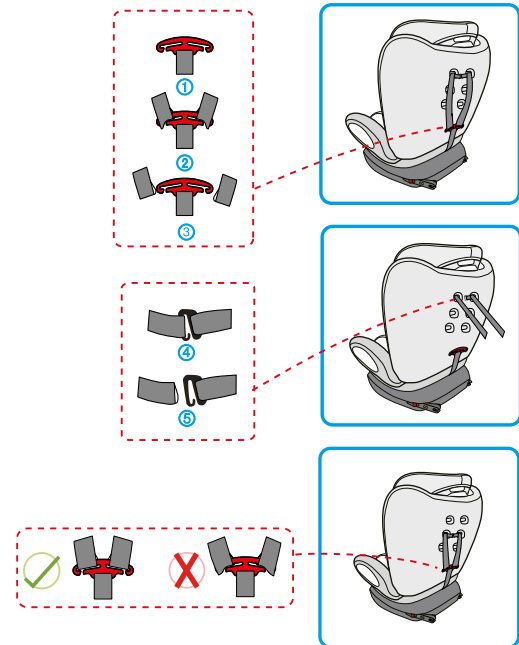

chart 6

### 6.5 Removing 5-point harness

- Loosen the 5-point harness of the child seat as much as possible by press the button of the crotch belt.
- Turn the baby safety car seat to back, unzip the seat cover.
- Loosening the shoulder belt in order to access the metal link and connector at the back of the child seat, remove the belt from connector, then remove the shoulder belt from metal link. follow step



- Then from the front of the child seat, pull out shoulder belt through the slots.
- Pull below both, the shoulder pads and the belts to the front through the slots. (Front side of the child seat).
- Remove the shoulder pads from the shoulder belts and put them in the storage bag. 6.5.7 Roll the shoulder belts and place them separately on both side into the fabric cover from the slot of fabric.

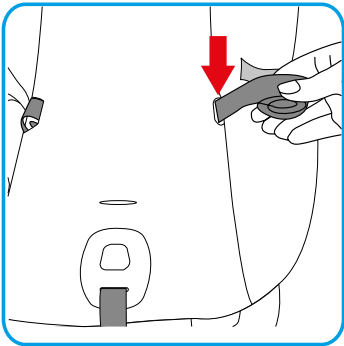

- Grasp the metal plate from underneath and turn it into a vertical position. Push upwards and slide the metal plate through the slot.
- Remove the harness buckle with the crotch pad and store it in the storage bag.

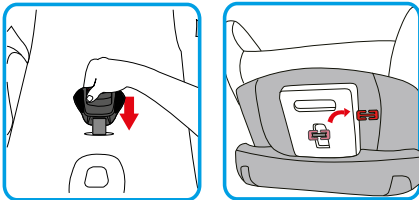

## 6.6 Removing the fabric cover

### 6.6.1 Removing the cover of the headrest

#### A) Removing the 5-point harness

Take off the cover from backrest and base.

#### B) Headrest

1. Move the headrest of the child seat to the upper position.
2. Take off the cover from belt holder of headrest first, then remove the cover of the headrest.

6.6.2 Re-fitting the Cover Simply follow the steps in the opposite way.

**CAUTION! Never use the child seat in installation without a correct installed buckle. Make sure that the metal plate is correctly attached.**

**CAUTION! Check that the harness straps are not twisted and that they have been correctly inserted in the belt slots on the cover.**

6.7 Adjust the angle of child safety car seat There has 4-level adjustment in the child safety car seat.

Before fixing a child in the child restraint system, the seat must be set on the recline position for rear-facing use, see picture or in the sitting position for forward-facing use, see picture

To achieve that, use the recline handle located in front of the child restraint system between the sitting part and the base to adjust the desired position.



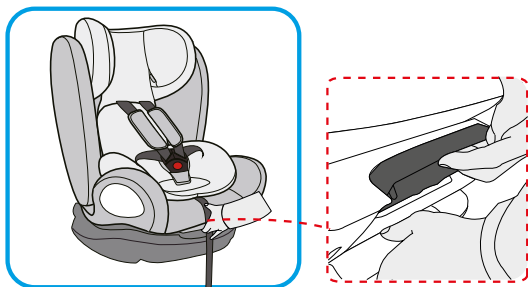

Only forward facing



Only forward facing



Only forward facing



Only rear facing

### 6.8 Adjust the length of harness

In order to protect your child much better, after fix him/her in the child restraint system and lock the buckle, you should tighten the harness so they are snug and flat against the child's body, they should never be twisted or loose.

6.8.1 To tighten the harness, pull the shoulder belt

upwards to remove the slack from the lap sections of the harness, at the same time to pull the adjuster crotch belt coming from the lock by your another hand.

6.8.2 To lengthen the harness, press the button on

lock between the child's two leg, then pull the two shoulder belt simultaneously in your direction, please note while you are doing this hold the harness, not the harness cover.

**CAUTION!** Check that the harness straps are not twisted and that they have been correctly inserted in the belt slots on the cover.

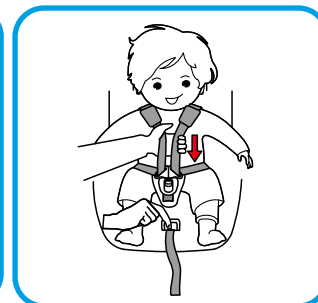
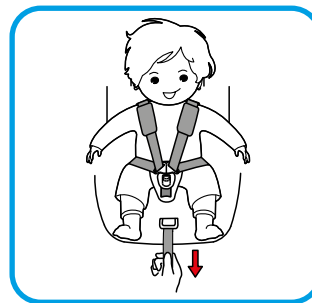

### 6.9 Adjust the height of harness

A correctly adjusted harness ensures that the diagonal seat belt section is optimally positioned, and gives your child the optimal protection. The harness must be adjusted to that there is a space two fingers wide between the harness and your child's body.

To adjust the height of the harness to fit your child:

6.9.1 Loosen the shoulder belt in order to access the metal link and connector at the back of the child seat.

6.9.2 Remove the belt from connector, then remove the shoulder belt from the metal link, follow step (1)(2)(3),(4)(5).

6.9.3 From the front of the child seat, re-thread

shoulder belt through the desired slots. Make sure both of the belts go through the slots at the same height.

6.9.4 Connector both shoulder belt to the connector and metal link again. Follow step (3)(2)(1),(5)(4)

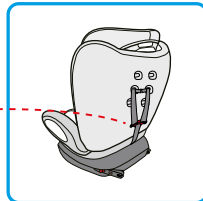
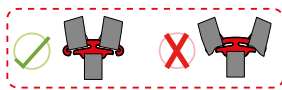
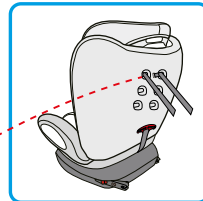
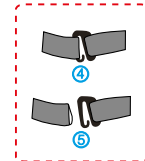
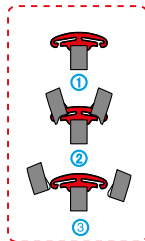

### Adjusting the headrest in 5-point harness installation

A correctly adjusted headrest ensures optimal protection for your child in the safety seat:

The headrest must be adjusted so that the shoulder belts are at the same level as your child's shoulders.

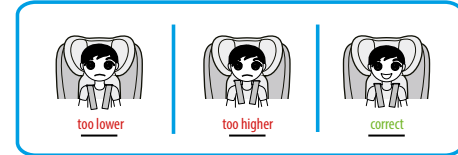

**CAUTION!** The shoulder belts must not run behind the back of the child or at ear height or above the ears.

The shoulder belts are adjusted as follows:

6.10.1 Loosen the shoulder belt of the child seat as much as possible see 6.8.2

6.10.2 Pull the headrest height adjuster and headrest at same time, select the correct height of the shoulder belts and engage it in the position that fits for your child by releasing the adjuster.

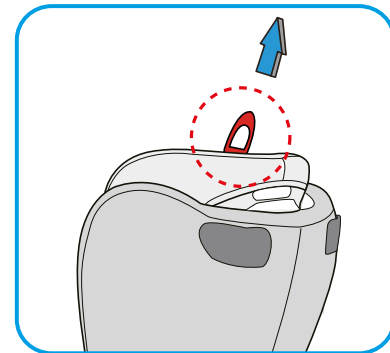

#### 6.11 Adjusting the headrest in Vehicle belt installation

A correctly adjusted headrest ensures that the diagonal seat belt section is optimally positioned, and gives your child the optimal protection. The headrest must be adjusted so that there is a space two fingers wide between the headrest and your child's shoulders. To adjust the height of the headrest to fit your child:

6.11.1 Pull the headrest height adjuster and headrest at same time. This unlocks the headrest.

6.11.2 You can now move the unlocked headrest to the desired height. As soon as you release the adjustment, the headrest will lock into place.

6.11.3 Place the child seat on the vehicle seat.

6.11.4 Have your child sit down in the child seat and check the height. Repeat this process until the headrest is at the optimal height. If in the lowest position the headrest is still too high, additional adjustment can be made through the shoulder belt height adjuster as explained in section 6.9

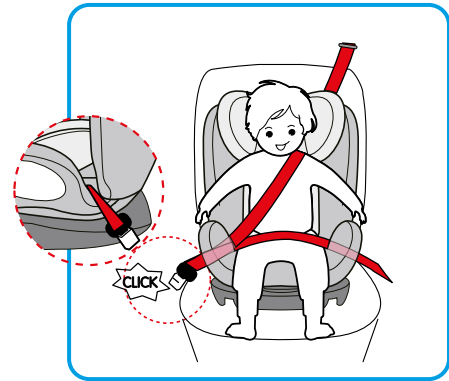

#### 7. Instruction

Please read the chapter with your desired installation method in chapter first.g

1. If your vehicle is not equipped with the ISOFIX insert guides as standard, clip the two insert guides which are included with the seat
- \* With the cut-out facing upwards onto the two ISOFIX attachment points of your vehicle.

**TIP: The ISOFIX attachment points are located between the surface and the backrest of the vehicle seat.**

2. Move the head restraint on the vehicle seat to the upper position.
3. Pull out the ISOFIX adjuster to pull out both locking arms, from the under of base pull the locking arm to and fro until you hear a CLICK sound which indicates they are fully engaged.
4. On both sides of the locking arms, the button turn into green safety color.

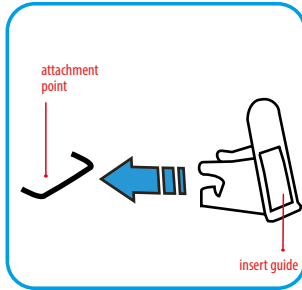

\*The insert guides make it easier to install the child safety seat with the aid of the ISOFIX attachment points and prevent damage to the seat covering. When not in use, they should be removed and stored in a safe place. On vehicles with a folding backrest the insert guides must be removed before the backrest is folded. Any problems which occur are usually caused by dirt or foreign objects on the insert guides and on the hooks. Clean of any dirt or foreign objects to remedy this type of problem.

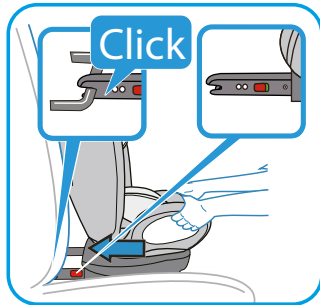

## 7.1 Group 0 +(0-13 kg) installed in the rearward facing position with 5 point harness + vehicle belt

7.1.1 Pull the vehicle seat belt and pass the lap belt section through the red belt guidance and under the sleeping cushion.

7.1.2 Pass the diagonal seat belt section through the blue guidance on the back of the child seat.

7.1.3 Fasten the seat belt and pull it tight, ensure that the seat belt is not twisted.

### Note:

1. The child seat must only be installed in the rearward facing position and angle of maximum inclination (Fourth level). For be sure the car seat has been installed in the right place, please shake it before use.

2. Don not twist the belt!

3. Ensure the buckle tongues engage in the vehicle seat buckle, you will hear an audible CLICK!

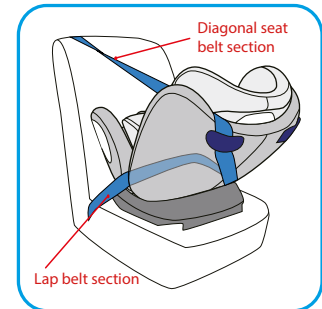
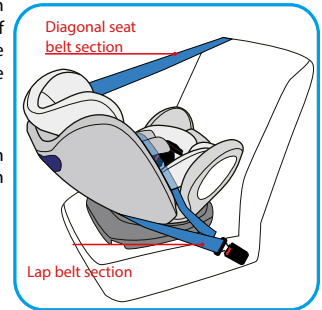

**7.2 Group1(9-18kg) installed in the forward facing position with 5 point harness+ISOFIX+vehicle belt**

- 7.2.1 Make sure that the child seat's 5-point harness is installed correctly
- 7.2.2 Place the child seat facing in the direction of travel on the vehicle seat.
- 7.2.3 Pull out the ISOFIX locking arm from the under of base.
- 7.2.4 Grasp the child seat with both hands and slide the two locking arms into the insert guides until the locking arms engage with a CLICK noise on both sides. The green safety button must now be visible on both sides.

**CAUTION!** The locking arms are only correctly engaged if both of the safety buttons are completely green.

- 7.2.5 Shake the child safety seat to make sure it is safely attached and re-check the green safety buttons to make sure that both of them are completely green.

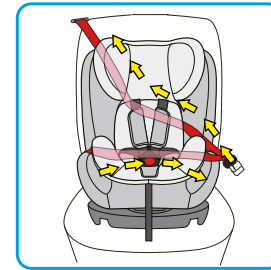
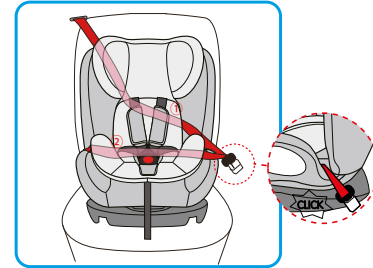
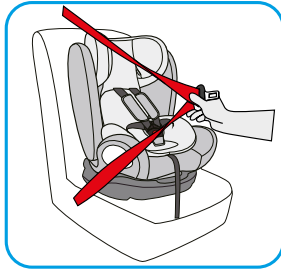

To ensure the child seat using the 3-point belt of your vehicle proceed as follows:

- 7.2.6 Place the child seat forward facing on the vehicle seat (in the direction of travel).
- 7.2.7 Place the diagonal seat belt section through between headrest and backrest.  
**CAUTION!** Do not twist the belt.
- 7.2.8 Place the lap belt section in the light red belt guides  
**CAUTION!** Do not twist the belt.
- 7.2.9 Bring together about 80cm of the diagonal seat belt section and lap belt section
- 7.2.10 Ensure the buckle tongues engage in the vehicle seat buckle,you will hear an audible CLICK!

7.2.11 Using your knee to press the child seat, tighten the vehicle seat belt as follows:

First pull on the lower part of the diagonal seat belt section near the vehicle seat buckle to tighten the lap belt section.

Follow the steps in section securing your child with 5-point harness.

### SECURING YOUR CHILD WITH 5-POINT HARNESS

The more snugly the harness fits over your child's body, the better your child will be protected.

Therefore avoid putting thick clothes on your child under the belt.

1. Open the harness buckle (press red button)
2. Have your child sit down in the child seat
3. Make sure that your child's back lies flat against the backrest of the child seat
4. Guide the two buckle latches together and engage them before putting them into the harness buckle this should make a CLICK noise
5. Pull shoulder belt to remove all slack from the lap section ensuring the harness lies flat
6. Pull on the shoulder belt until the harness lies flat and is close against your child's body
7. Pull down on the shoulder pads to ensure they are correctly positioned

**For the safety of your child, before every journey in the car check that**

- The child safety seat is engaged on both sides with the ISOFIX locking arms in the ISOFIX attachment points and that both green safety buttons are completely green;
- The child seat is firmly installed in the vehicle;
- The belt is not twisted;
- The harness of the child safety seat are close to the body without constricting the child;
- The shoulder belts are correctly adjusted and the straps are not twisted;
- The shoulder pads are at the same level as your child's shoulders;
- The buckle latches are engaged in the harness buckle.

**CAUTION: If your child attempts to open the green safety buttons or the harness buckle, make sure to stop at the earliest opportunity.**

Check that the child safety seat is correctly attached and make sure that your child is properly secured.

Teach your child about the dangers involved.

### 7.3 Group 2, 3(15-36kg) installed in the forward facing position with ISOFIX+vehicle belt

7.3.1 Make sure that the child seats 5-point harness is removed correctly.

7.3.2 Place the child seat facing in the direction of travel on the vehicle seat.

7.3.3 Grasp the child seat with both hands and slide the two locking arms firmly into the insert guides until the locking arms engage with a CLICK noise on both sides.

**CAUTION! The locking arms are only correctly engaged if both of the safety buttons are completely green.**

7.3.4 The green safety button must now be visible on both sides.

7.3.5 Shake the child safety seat to make sure it is safely attached and re-check to the green safety buttons to make sure that both of them are completely green.

7.3.6 Pull out the vehicle seat belt and guide it in front of your child to the vehicle seat buckle .

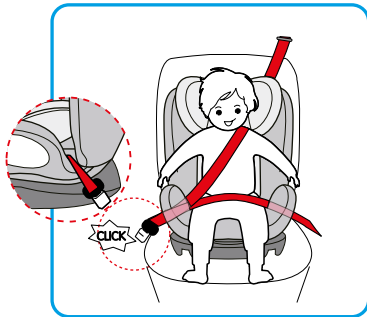

**CAUTION! Do not twist the belt.**

- 7.3.7 Engage the buckle tongue in the vehicle seat buckle **CLICK!**
- 7.3.8 Place the diagonal seat belt section and lap belt section on the side of the vehicle seat belt buckle through the light red belt guide of the child seat.
- 7.3.9 Place the lap belt section on the other side of the child seat in the light red belt guide.

**CAUTION! The lap belt section must lie as low as possible over your child's hips on both sides**

7.3.10 Guide the diagonal seat belt section into the red belt holder of the headrest until it lies completely in the belt holder and is not twisted.

**Tip! If the backrest conceals the belt holder, you can adjust the headrest upwards. The diagonal seat belt section can now be easily inserted. Now return the headrest to the proper height.**

7.3.11 Make sure that the diagonal seat belt section runs over your child's shoulder bone, and not in front of his or her neck.

For the safety of your child, before every journey in the car check that.

- The child safety seat is engaged on both sides with the ISOFIX locking arms in the ISOFIX attachment points and that both green safety buttons are completely green;
- The child safety seat is securely fastened;
- The lap belt section runs through the light red belt guides on both sides of the seat cushion;
- The diagonal seat belt section on the side of the vehicle seat belt buckle also runs through the light red belt guide of the seat cushion;

**8 . Removal of the child seat**

**CAUTION! Remove the child seat from the vehicle**

The child seat must never be transported in the car if it is not properly secured.

- 8.1 Group 0 + (0-13kg)
  - 8.1.1 Release vehicle seat buckle if securing the child seat
  - 8.2 Group 1 (9-18kg)
    - 8.2.1 Release vehicle seat buckle if securing the child seat.
    - 8.2.2 To release the ISOFIX fastening, squeeze the green safety button and the red release button together, first on one side, then on the other.
    - 8.2.3 Slide the ISOFIX locking arms back into the seat shell.
  - 8.3 Group 2 and Group 3 (15-36kg)
    - 8.3.1 Release vehicle seat buckle if securing the child seat.
    - 8.3.2 To release the ISOFIX fastening, squeeze the green safety button and the red release button together, first on one side, then on the other.
    - 8.3.3 Slide the ISOFIX locking arms back into the seat shell.

## 9. Daily care and instructions

### 9.1 Daily Care

To ensure the full protective effect of the child safety seat:

- In the event of an accident with an impact speed above 10 km/h it is possible that the child safety seat may have been damaged, but that the damage may not be immediately obvious. In this case the child safety seat must be replaced. Please dispose of it properly.
- Regularly check all important parts for damage. Make sure that the mechanical components in particular are all in perfect working order.
- To prevent damage, ensure that the child safety seat does not become jammed between hard objects (car door, seat runners etc.).
- Always have the child safety seat checked if it has been damaged (e.g. if it is dropped).
- Never lubricate or oil parts of the child seat.
- In order to properly protect your baby, it is imperative that you install and use the 906 exactly as described in this manual.

Disposal of packaging	Container for cardboard
Cover	Residual waste, thermal utilisation
Plastic parts	In accordance with the labelling in the designated container
Metal parts	Residual waste
Harness	Container for polyester
Buckle & latch	Container for metals

### 9.2 Cleaning

**CAUTION!** Please be sure to use only genuine 906 replacement seat covers, as the seat cover is an integral part of the child safety seat which plays an important role in ensuring that the system works properly. Replacement seat covers are available from your retailer.

**CAUTION!** The child seat must not be used without its cover. · The cover can be removed and washed with a mild detergent using the washing machine's cycle for delicate items (30 °C).

- The plastic parts can be cleaned using soapy water. Do not use harsh cleaning agents (such as solvents).
- The harnesses can be washed in lukewarm soapy water.

**CAUTION!** Never remove the buckle latches from the harness buckle

- The shoulder pads can be washed in lukewarm soapy water.

Do not use harsh cleaning agents (such as solvents)



hand wash   do not bleach   dry clean   do not tumble   dry do not iron



DE

BabySafe

# Golden

Ein Freund des Kindes und der Familie



**BEDIENUNGSANLEITUNG**

**KÖRPERGEWICHT 0-36 KG**

## Bedienungsanleitung

Wir geben Ihnen gerne den Autositz BabySafe Golden-Kindersitz mit auf den Weg, um die Sicherheit Ihres Kindes in der neuen Phase seines Lebens zu gewährleisten.

Um das Kind immer richtig zu schützen, sollte der Kindersitz immer in Übereinstimmung mit dieser Anleitung installiert und verwendet werden.

Bei weiteren Anwendungsfragen nehmen Sie bitte mit uns Kontakt auf.

## Inhaltsverzeichnis

1. Sitzteile
2. Anmerkungen
3. Warnhinweise
4. Verwendung des Kindersitzes im Fahrzeug
5. Zulassung
6. Sitzpflege
  - 6.1 Gebrauch der Gurtklammer
  - 6.2 Pflege der Schnalle
  - 6.3 Instandsetzung
  - 6.4 Gurtschnalle reinigen
  - 6.5 Ausbau des 5-Punkte-Gurtsystems
  - 6.6 Sitzbezug entfernen
  - 6.7 Neigungswinkel einstellen
  - 6.8 Gurtlänge einstellen
  - 6.9 Gurthöhe einstellen
  - 6.10 Einstellung der Kopfstütze beim 5-Punkt-Gurtsystem
  - 6.11 Einstellung der Kopfstütze beim 3-Punkt-Gurtsystem
7. Sitzeinbau
  - 7.1 Gruppe 0+ (0-13 kg): Einbau gegen die Fahrtrichtung mit Hilfe des 5-Punkte-Gurtsystems und des Sicherheitsgurtes des Fahrzeugs
  - 7.2 Gruppe 1 (9-18 kg): Einbau in die Fahrtrichtung mit Hilfe des 5-Punkte-Gurtsystems, ISOFIX, und des Sicherheitsgurtes des Fahrzeugs
  - 7.3 Gruppen 2, 3 (15-36 kg): Einbau in die Fahrtrichtung mit Hilfe von ISOFIX und des Sicherheitsgurtes des Fahrzeugs
8. Sitzausbau
  - 8.1 Gruppe 0+ (0-13 kg)
  - 8.2 Gruppe 1 (9-18 kg)
  - 8.3 Gruppe 2, 3 (15-36 kg)
9. Pflegehinweise
  - 9.1 Reinigung

## 1. Sitzteile

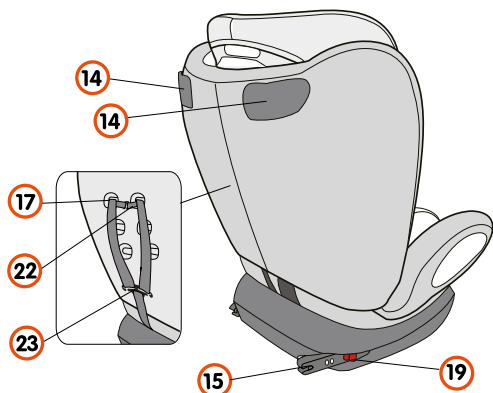
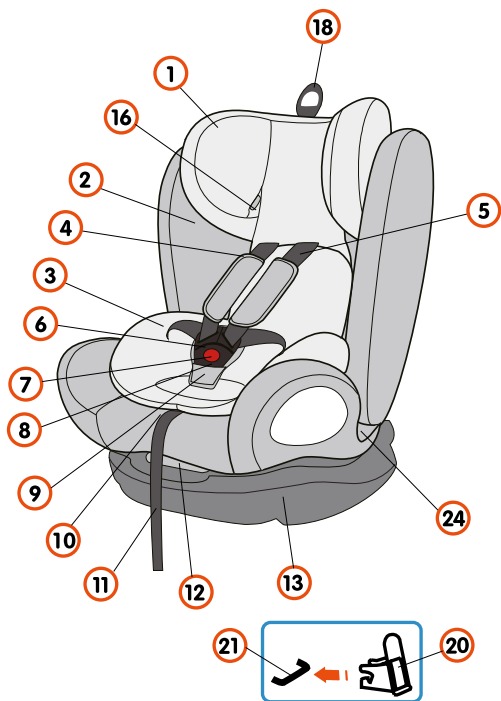

Nr	Bezeichnung	Nr	Bezeichnung
1	Kopfstütze	13	Fuß
2	Polsterung	14	Blaue Gurtführung
3	Verkleinerungseinlage	15	ISOFIX-Schnappverschluss
4	Gurthülle	16	Gurtführung
5	Gurte	17	Gurtschlitze
6	Schnalle	18	Kopfstützenhöhenverstellung
7	Roter Druckknopf	19	ISOFIX-Druckknopf
8	Schnalle	20	ISOFIX-Führungsstück
9	Schnallengehäuse	21	ISOFIX-Befestigungspunkt
10	Gurteinstellgriff	22	Konnektor
11	Schrittgurt	23	Metallanker
12	Neigungseinstellgriff	24	Rote Gurtführung

## 2. Anmerkungen

Das Produkt ist ein universaler Auto-Kindersitz. Der Sitz wurde gemäß der Norm Nr 44 einschl. Abänderungen der Serie 04 für den allgemeinen Gebrauch in Fahrzeugen zugelassen und dürfte für die meisten (aber nicht alle) Autositze passen, insofern in der Betriebsanleitung des Fahrzeugs steht, dass in dem Fahrzeug die für eine bestimmte Altersgruppe geeigneten „Universal“-Sitze verwendet werden können.

Aufgrund der Erfüllung von viel strengeren Anforderungen, als diejenigen, die vorherige Modelle erfüllten, wurde der Sitz als „Universal“ eingestuft.

Im Zweifelsfall nehmen Sie bitte mit dem Kindersitzhersteller bzw. -Händler den Kontakt auf.

Das Gerät passt nur für Fahrzeuge mit einem 3-Punkt-Sicherheitsgurtesystem mit 3-Punkt-Verriegelungselement und Wickel, die mit Regel der UN/ECE-Regelung Nr 16 oder gleichwertigen Normen entsprechen.

## 3. Warnhinweise:

**!!! Lesen Sie die Gebrauchsanleitung sorgfältig durch. Bewahren Sie sie in der dafür vorgesehenen Kindersitztasche auf.**

**!!! Zur allgemeinen Sicherheit aller Fahrzeuginsassen**

Im Falle einer Notbremsung oder eines Unfalls können alle nicht fachgemäß gesicherten Personen und Gegenstände im Fahrzeug Verletzungen an anderen Fahrzeuginsassen verursachen. Daher vergewissern Sie sich jedesmal, dass:

- der Sitzbanklehne im Fond des Fahrzeugs verriegelt ist (d.h. die Verriegelung der umklappbaren Rückenlehne eingerastet ist).
- Alle schweren oder scharfkantigen Gegenstände im Fahrzeug sicher verstaut sind.

**!!! Zur Sicherheit Ihres Kindes**

- Je enger die Gurte an dem Körper des Kindes anliegen, desto besser ist der Schutz.
- Lassen Sie das Kind niemals unbeaufsichtigt im Kindersitz im Fahrzeug.
- Gebrauch des Kindersitzes auf der Rückbank:

Schieben Sie den Vordersitz so weit nach vorne, dass die Füße des Kindes den Vordersitz nicht mehr berühren (um mögliche Verletzungen zu vermeiden).

- Der Autositz kann unter der Sonne heiß werden.

**WARNUNG: Die Haut des Kindes ist zart und kann schnell verbrannt werden. Deshalb schützen Sie bitte den Kindersitz vor der Sonnenstrahlung, wenn er nicht in Gebrauch ist.**

- Lassen Sie Ihr Kind in das Fahrzeug nur von der Bürgersteigseite her ein- und aussteigen.
- Bei längeren Fahrten legen Sie öfters Pausen ein, damit Ihr Kind sich bewegen und spielen kann.

**!!! Fahrzeugschutz**

Auf Autositzen mit weicher Polsterung (z. B. Velours, Leder) kann der Kindersitz Abdrücke verlassen. Um die Polsterung des Fahrzeugs optimal zu schützen empfehlen wir, unsere als Zubehör erhältliche Schutzmatte zu benutzen.

Wichtig - Montieren Sie den Kindersitz in die Fahrtrichtung erst dann, wenn das Körpergewicht des Kindes 9 kg überschritten hat und das Kind stabil sitzen kann.

#### 4. Verwendung des Kindersitzes im Fahrzeug

Bitte lesen Sie die Anweisungen für die Verwendung eines Autositzes in der Bedienungsanleitung des Fahrzeugs.

Der Sitz darf in den mit dem ISOFIX-System und 3-Punkt-Sicherheitsgurten ausgestatteten Fahrzeugen verwendet werden. Bitte lesen Sie über das ISOFIX- und 3-Punkt-Gurtsystem in der Fahrzeuggebrauchsanleitung nach. Schlagen sie bitte auch im Fahrzeughandbuch nach, welche Fahrzeugsitze sich für die Kindersitze in den Körpergewichtsklassen 0-13 kg, 9-18 kg und 15-36 kg eignen.



**Der Kindersitz darf entgegen der Fahrtrichtung gerichtet auf dem mit einem aktiven Airbag ausgestatteten Beifahrersitz NICHT verwendet werden. Es droht VERLETZUNGS- UND LEBENSGEFAHR**

Verwenden Sie Ihren Kindersitz wie folgt:

In der Fahrtrichtung (siehe Abbildung 1)	Ja
Entgegen der Fahrtrichtung (siehe Abbildung 1)	Nein
Über den 2-Punkt-Gurt des Fahrzeugs (siehe Abbildung 2)	Nein
Auf den Sitzen, die mit: Befestigungen, ISOFIX-Halterungen (zwischen der Sitzoberfläche und der Kopfstütze), 3-Punkt-Sicherheitsgurten des Fahrzeugs (siehe Abbildung 2 und 3) ausgestattet sind	Ja (2)(3)



Abbildung 1



Abbildung 2

Bitte beachten Sie die geltenden gesetzlichen Bestimmungen des jeweiligen Landes.

- 1) Der Sitz darf nicht innerhalb der Airbag-Reichweite installiert werden.
- 2) Bei dem Frontairbag: der Beifahrersitz muss nach hinten laut Anweisungen des Fahrzeugbedienanleitung bewegt werden.

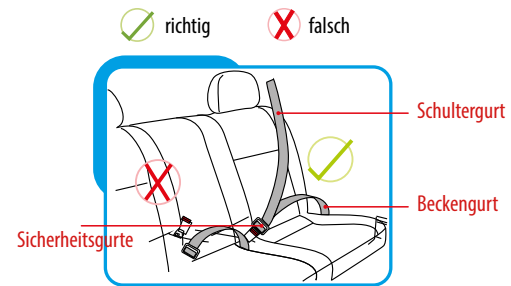

Abbildung 3

## 5. Zulassung

### Kindersitz

Geprüft und zugelassen nach dem Verfahren ECE 44/04 Körpergewichtsklasse: 0~36 kg

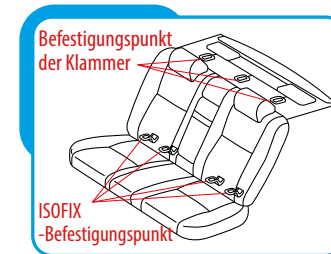
- Der Kindersitz wurde entwickelt, geprüft und zugelassen gemäß der europäischen Norm für Kindersicherheitsausrüstung (ECE Nr 44/04).
- Die E-Prüfkennzeichnung (im Kreis) und die Zulassungsnummer befinden sich auf dem orangefarbenen Zulassungsaufkleber (am Kindersitz).
- Jedwede Veränderung am Sitz wird die Zulassung ungültig machen.
- Der Babysafe Golden-Kindersitz kann nur zum Schutz der im Fahrzeug befindlichen Kindern verwendet werden. Er darf als Sitz bzw. Spielzeug zu Hause nicht verwendet werden

### Unzulässige Abänderungen können zur Körperbeschädigung führen!

Unzulässige technische Abänderungen können die Schutzeigenschaften des Autositzes verringern bzw. zu deren Verlust führen.

- Daher führen Sie keine technischen Abänderungen an dem Kindersitz durch.
- Verwenden Sie den Sitz immer gemäß der Bedienungsanleitung.

Das Modell Golden bietet mehrere Montagemöglichkeiten. Die folgende Tabelle enthält Informationen über die Installation für jede Gruppe:

Gruppe	Montagemethode	Das Kind sichern
0+ (0-13 kg)	Fahrzeuggurt	5-Punkt-Gurte
1 (9-18 kg)	ISOFIX und Fahrzeuggurt bzw. nur Fahrzeuggurt	5-Punkt-Gurte
2, 3 (15-36 kg)	ISOFIX bzw. nur Fahrzeuggurt	Fahrzeuggurt

## 6. Sitzpflege

6.1 Bedienung der Gurtschnalle - folgen Sie den Erläuterungen zu den unten angegebenen Abbildungen.

- Legen Sie die beiden Gurtzungen zusammen.
- Vergewissern Sie sich, dass die beiden Gurtzungen in die richtige Richtung zeigen.
- Schieben Sie die beiden Zungen in die Schnalle. Die Schnalle schließt mit einem deutlichen Klick.
- Ziehen Sie den Schrittgurt, um ihn zu straffen, und achten Sie dabei, dass die Gurte flach liegen und die Gürtelschnalle eingerastet ist. Um die Gürtelschnalle zu öffnen, drücken Sie die rote Taste.



Abbildung 4

### 6.2 Pflege der Schnalle

Der ordnungsgemäße Funktion der Gurtschnalle ist für die Sicherheit Ihres Kindes von entscheidender Bedeutung. Eine defekte Gurtschnalle wird in der Regel durch Ansammlung von Schmutz und Fremdkörpern verursacht.

Die Schnalle funktioniert nicht richtig, wenn:

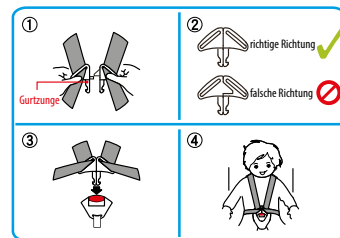
- nach dem Drücken des roten Knopfes die Gurtzungen nur langsam herausfahren,
- rasten die Gurtzungen nach Einführung in die Schnalle nicht ein (d.h. nach Einführung in die Schnalle fahren sie von selbst wieder heraus),
- rasten die Gurtzungen ohne den hörbaren Klick ein,
- gleiten die Gurtzungen nicht leicht in die Schnalle (Widerstand erkennbar).
- gleiten die Gurtzungen aus der Schnalle nur unter Anwendung großer Kraft.

### 6.3 Instandsetzung

Damit die Gurtschnalle wieder richtig funktioniert, machen Sie sie sorgfältig sauber

6.4 Zur Reinigung der Gurtschnalle folgen Sie den Erläuterungen zu den unten angegebenen Abbildungen.

- Um die Gürtelschnalle zu öffnen, drücken Sie die rote Taste.
- Fassen Sie die Unterseite der Metallplatte und legen Sie sie senkrecht um (Abb. 5).
- Ziehen Sie die Metallplatte durch den Schlitz heraus (Abb. 6)
- Nehmen sie die Schnalle heraus.
- Reinigen Sie die Schnalle, danach tauchen Sie sie ins warme Wasser mit Reinigungsmittel für mindestens eine Stunde. Abschließend gründlich spülen und trocknen.



Abbildung 5



Abbildung 6

6.5 Zur Entfernung der 5-Punkt-Gurte folgen Sie den Erläuterungen zu den unten angegebenen Abbildungen.

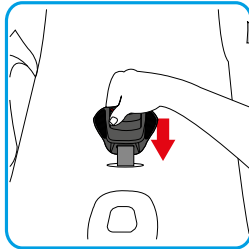
- Lösen Sie die 5-Punkt-Gurte des Sitzes, indem Sie die Taste auf dem Schrittgurt drücken.
- Drehen Sie den Sitz um und entfernen Sie die Polsterung.
- Lösen Sie den Schultergurt, um sich den Zugang zu dem Metallanker und dem Konnektor auf der Rückseite zu verschaffen. Ziehen Sie ihn aus dem Konnektor und danach aus dem Metallanker heraus (siehe Abbildungen).

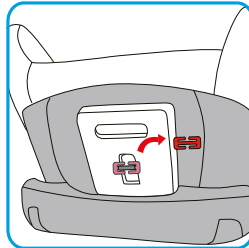
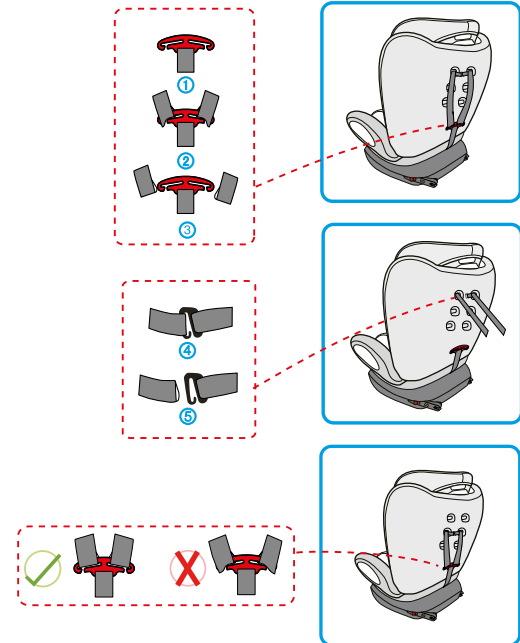

Ziehen Sie den Schultergurt aus den Schlitzen im Vorderteil des Sitzes heraus.

- Ziehen Sie die Gurthüllen und die Gurte durch die Schlitze im Vorderteil des Sitzes heraus.
- Entfernen Sie die Gurthüllen und legen Sie sie in die Produkttasche.
- Rollen Sie die Schultergurte zusammen und legen sie separat auf beiden Seiten der Polsterung, indem Sie sie in die Schlitze einführen.

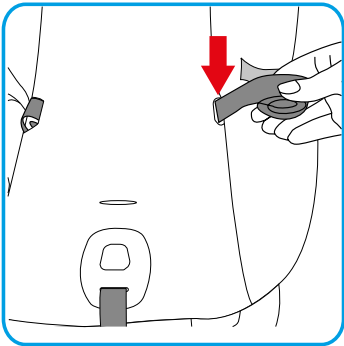

- Fassen Sie die Unterseite der Metallplatte und legen Sie sie senkrecht um (Abb. 5). Führen Sie sie durch die Öffnung heraus.
- Entfernen Sie die Schnalle und die Schrittgurthülle und legen Sie sie in die Produkttasche.

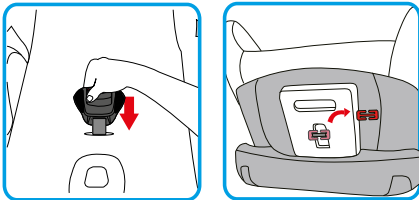

6.6 Sitzpolsterung entfernen

6.6.1 Kopfstützenpolsterung abziehen

A) Ausbau der 5-Punkt-Gurte

Ziehen Sie die Polsterung von der Kopfstütze und dem Fuß ab.

B) Kopfstütze

1. Schieben Sie die Kopfstütze in die Höchststellung.

2. Entfernen Sie zuerst die Polsterung von der Gürtelhalterung der Kopfstütze und danach die Polsterung von der Kopfstütze.

6.6.2 Die Polsterung aufziehen

Führen Sie die obigen Schritte in der umgekehrten Reihenfolge durch.

**ACHTUNG! Der Sitz darf nicht ohne die ordnungsgemäß montierte Schnalle im Fahrzeug installiert werden.**

**ACHTUNG! Achten Sie darauf, dass Sicherheitsgurte nicht verdreht sind und dass sie durch die Schlitze der Polsterung richtig durchlaufen.**

6.7 Neigungswinkel einstellen

Der Sitz kann in 4 verschiedenen Stellungen eingestellt werden.

Bevor Sie das Kind in den Sitz setzen, kippen Sie den Sitz entweder in die Liegeposition um (um ihn entgegen der Fahrtrichtung zu verwenden), siehe Abbildung (4), oder stellen Sie ihn in Sitzposition auf (um ihn in die Fahrtrichtung zu verwenden), siehe Abb. (1) (2) (3).

Um den Sitz in die richtige Position zu kippen, betätigen Sie den Neigungseinstellgriff an der Vorderseite des Sitzes zwischen dem Sitzpolster und Fuß.

Der Sitz lässt sich in eine der vier Neigungspositionen stellen:

(1) Pos. eins (2) Pos. zwei

(3) Pos. drei (4) Pos. vier



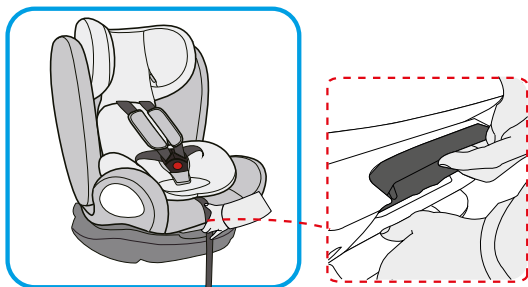

Nur in die Fahrtrichtung



Nur in die Fahrtrichtung



Nur in die Fahrtrichtung

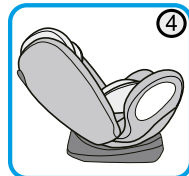

Nur gegen die Fahrtrichtung

### 6.8 Gurtlänge einstellen

Um ihr Kind noch besser zu schützen, nachdem Sie es in den Sitz gesetzt und die Gurtschnalle geschlossen haben, zurren Sie die Gurte fest, so dass sie eng an dem Körper des Kindes liegen. Die Gurte dürfen nicht verdreht oder lose sein.

6.8.1 Um die Gurte zu zurren, ziehen Sie an den Schultergurten und dadurch den Beckengurt straffen, während Sie mit der anderen Hand an dem Regler des Schrittgurtes, der aus der Schnalle kommt, ziehen.

6.8.2 Um den Gurt zu verlängern, drücken Sie die Lock-Taste zwischen den Beinen des Kindes, dann ziehen Sie gleichzeitig die beiden Schultergurte zu sich. Beachten Sie, dass Sie dabei an den Gurten selbst und nicht an den Hüllen ziehen.

**ACHTUNG!** Achten Sie darauf, dass Sicherheitsgurte nicht verdreht sind und dass sie richtig durch die Schlitzte der Polsterung durchlaufen.

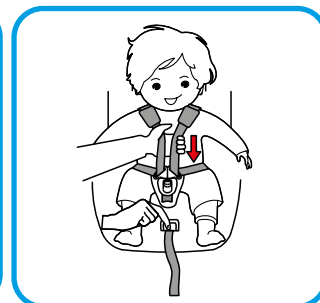
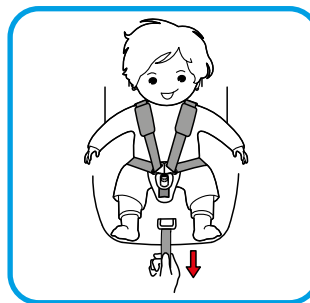

## 6.9 Gurthöhe einstellen

Die richtig eingestellten Gurte gewährleisten eine optimale Positionierung des Brustgurtes und bieten Ihrem Kind den bestmöglichen Schutz.

Die Gurte sollten so eingestellt sein, dass zwischen dem Gurt und dem Körper zwei Fingern passen.

Um die Gurthöhe an den Körper Ihres Kindes anzupassen:

6.9.1 Lösen Sie den Schultergurt, um sich den Zugang zu dem Metallanker und dem Konnektor auf der Rückseite zu verschaffen.

6.9.2 Ziehen Sie den Gurt aus dem Konnektor und danach aus dem Metallanker heraus (siehe Abbildungen (1) (2)(3),(4) (5)).

6.9.3 Führen Sie den Brustgurt wieder in die entsprechenden Schlitze an der Vorderseite des Sitzes ein. Stellen Sie sicher, dass die beiden Gurte auf gleicher Höhe in die Schlitze einlaufen.

6.9.4 Legen Sie die beiden Brustgurte mit den Gurtzungen und dem Metallanker zusammen (siehe Abbildungen (3) (2) (1) (5) (4))

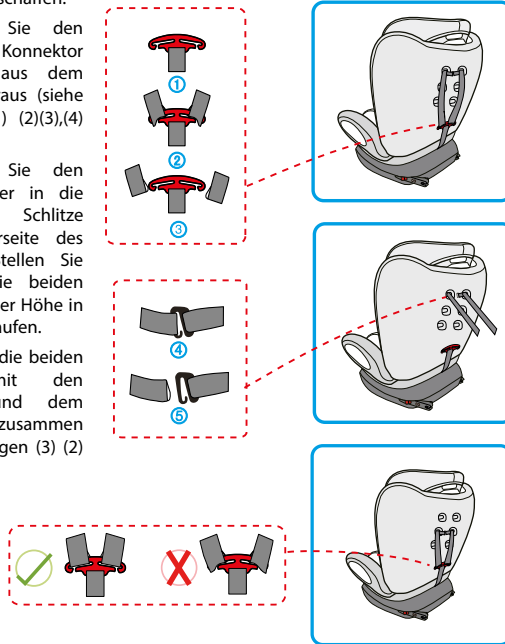

## 6.10 Einstellung der Kopfstütze beim 5-Punkt-Gurtsystem

Eine richtig eingestellte Kopfstütze bietet Ihrem Kind den optimalen Schutz in dem Sitz.

Die Kopfstütze muss so eingestellt sein, dass die Schultergurte auf der gleichen Höhe wie die Schultern des Kindes verlaufen.



**ACHTUNG!** Die Schultergurte dürfen nicht hinter dem Rücken des Kindes, auf der Höhe seiner Ohren oder darüber, verlaufen.

Um die Schultergurte einzustellen:

6.10.1 Lösen Sie den Schultergurte des Kindersitzes auf volle Länge (siehe 6.8.2)

6.10.2 Gleichzeitig ziehen Sie an dem Kopfstützenhöhenregler und an der Kopfstütze, stellen Sie die gewünschte Höhe der Schultergurte ein und fixieren Sie die Höhe, indem Sie den Regler loslassen.

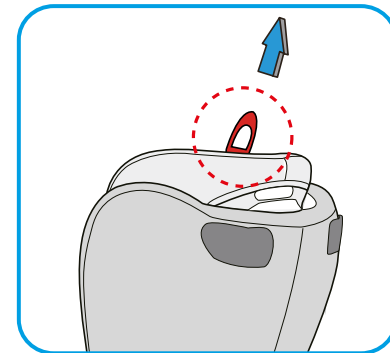

### 6.11 Einstellung der Kopfstütze beim 3-Punkt-Gurtsystem

Eine richtig eingestellte Kopfstütze bietet Ihrem Kind den optimalen Schultergurtverlauf und somit den höchstmöglichen Schutz in dem Sitz. Die Kopfstütze sollte so eingestellt sein, dass zwischen der Kopfstütze und den Schultern zwei Fingern passen.

Um die Kopfstützenhöhe einzustellen:

6.11.1 Ziehen Sie an dem Kopfstützenhöhenregler und an der Kopfstütze gleichzeitig. Dadurch wird die Kopfstütze entriegelt.

6.11.2 Schieben Sie die entriegelte Kopfstütze in die gewünschte Höhe ein. Wenn sie den Regler loslassen, rastet die Kopfstütze in der gewünschten Stellung ein.

6.11.3 Bauen Sie den Kindersitz auf den Fahrzeugsitz ein.

6.11.4 Setzen Sie Ihr Kind in den Sitz und prüfen Sie die Höhe der Kopfstütze. Wiederholen Sie diesen Vorgang, bis sich die Kopfstütze in der richtigen Höhe befindet. Sollte die tiefste Stellung der Kopfstütze immer noch zu hoch sein, verwenden Sie zusätzlich die Höhenverstellung des Schultergurtes (siehe 6.9).

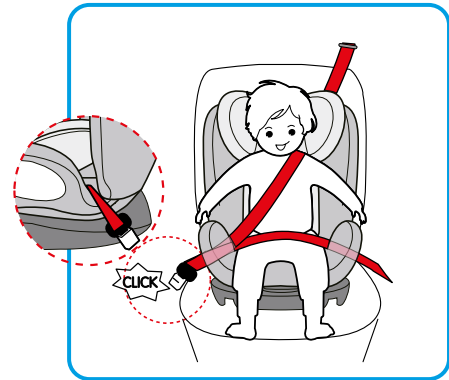

## 7. Sitzeinbau

Bitte lesen Sie zuerst das Kapitel über die geeignete Einbaumethode.

1. Wenn das Fahrzeug nicht serienmäßig mit ISOFIX-Führungen ausgestattet ist, verwenden Sie zwei Ösen, die sich am Sitz befinden.

\* Schlitz zeigt nach oben zu zwei ISOFIX-Verankerungen des Fahrzeugs.

2. Schieben Sie die Kopfstütze des Autositzes in die höchste Stellung.

3. Ziehen Sie den ISOFIX nach außen indem Sie die Führungen drehen. Führen Sie die Führungen in die Ösen ein und schieben weiter, bis ein Klicken zu hören ist, was bedeutet, dass sie vollständig einrasteten.

4. Die Tasten auf beiden Seiten der Führungen werden grün.

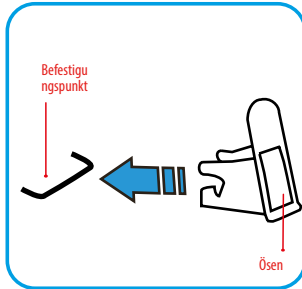

\* Dank Ösen ist die Installation des Kindersitzes über das ISOFIX-System einfacher. Zusätzlich schonen die Ösen die Sitzpolsterung. Wenn die Ösen nicht verwendet werden, sollten sie entfernt und an einem sicheren Ort aufbewahrt werden. Bei Fahrzeugen mit klappbaren Rückenlehnen müssen die Ösen vor dem Umklappen der Rückenlehne entfernt werden. Jegliche Probleme mit der Befestigung sind in der Regel auf Ansammlung von Schmutz oder Fremdkörper in den Ösen und Haken zurückzuführen. Um dieses Problem zu beseitigen, entfernen Sie den Schmutz und Fremdkörper.

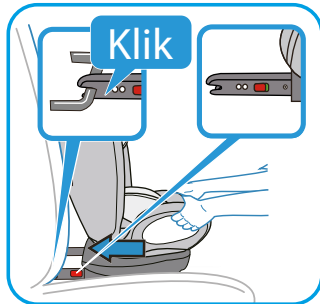

## 7.1 Gruppe 0+ (0-13 kg): Einbau gegen die Fahrtrichtung mit Hilfe des 5-Punkt-Gurtsystems und des Sicherheitsgurtes des Fahrzeugs

7.1.1 Ziehen sie an den Sicherheitsgurt des Fahrzeugs und führen Sie den Beckengurt in die blaue Führung unter die Einlage ein.

7.1.2 Führen Sie den Schultergurt in die blaue Führung an der Hinterseite des Kindersitzes ein.

7.1.3 Schließen Sie den Sicherheitsgurt des Fahrzeugs und zurren Sie ihn zu. Stellen Sie sicher, dass der Gurt nicht verdreht ist.

### Vorsicht:

1. Der Kindersitz muss gegen die Fahrtrichtung in maximaler Schräglage (Stufe vier) installiert werden. Um sich zu vergewissern, dass der Sitz richtig installiert ist, schütteln Sie ihn vor dem Gebrauch.
2. Den Gurt nicht verdrehen!
3. Vergewissern Sie sich, dass die Verriegelung richtig in die Schnalle des Fahrzeugsitzes (mit einem wahrnehmbaren Klick) einrastete.

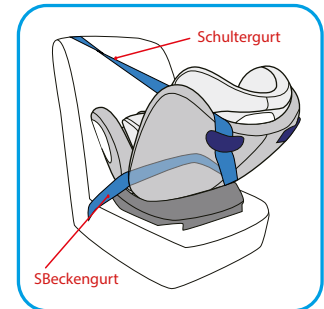
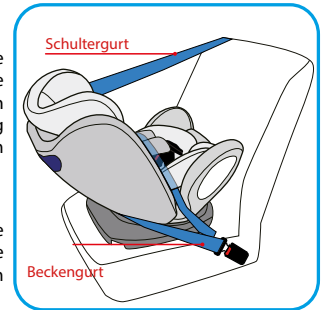

## 7.2 Gruppe 1 (9-18 kg): Einbau in die Fahrtrichtung mit Hilfe des 5-Punkte-Gurtsystems, ISOFIX, und des Sicherheitsgurtes des Fahrzeugs

7.2.1 Vergewissern Sie sich, dass das 5-Punkt-Gurtsystem des Kindersitzes richtig installiert ist.

7.2.2 Bauen Sie den Kindersitz auf den Fahrzeugsitz in die Fahrtrichtung ein.

7.2.3 Ziehen sie ISOFIX unter dem Fuß des Kindersitzes heraus.

7.2.4 Halten Sie den Sitz mit beiden Händen und schieben die beiden Führungen in die Ösen. Nach ordnungsgemäßem Einrasten wird auf beiden Seiten ein Klick zu hören sein.

**ACHTUNG!** Die Führungen sind nur dann sicher verriegelt, wenn beide Sicherheitstasten vollständig grün sind.

7.2.5 Um sich zu vergewissern, dass der Sitz richtig installiert ist, schütteln Sie ihn vor dem Gebrauch. Überprüfen Sie nochmals die grünen Sicherheitstasten, um sicherzustellen, dass sie vollständig grün sind.

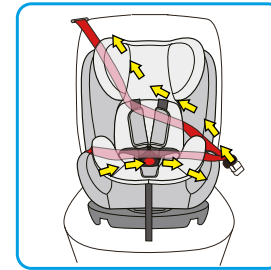
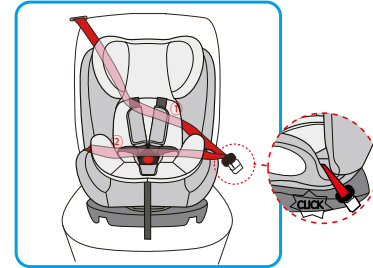

Um den Sitz über dem 3-Punkt-Gurtsystem des Fahrzeugs zu installieren:

7.2.6 Bauen Sie den Kindersitz auf den Fahrzeugsitz in die Fahrtrichtung ein.

7.2.7 Führen Sie den Schultergurt zwischen die Kopfstütze und die Rückenlehne des Sitzes ein. **ACHTUNG!** Den Gurt nicht verdrehen!

7.2.8 Legen Sie den Beckengurt in die rote Gurtführung ein. **ACHTUNG!** Den Gurt nicht verdrehen!

7.2.9 Ziehen Sie ca. 80 cm Schultergurt und Beckengurt heraus.

7.2.10 Vergewissern Sie sich, dass die Verriegelung richtig in die Schnalle des Fahrzeugsitzes (mit einem wahrnehmbaren Klick) einrastete. Nach ordnungsgemäßem Einrasten ist ein Klick zu hören.

7.2.11 Drücken Sie den Sitz mit dem Knie und straffen Sie den Sicherheitsgurt des Fahrzeugs wie folgt:

Ziehen Sie den unteren Teil des Schultergurtes in der Nähe des Fahrzeuggurtes, um den Beckengurt zu straffen.

Führen Sie die Schritte, die im Kapitel über die Sicherung des Kindes über den 5-Punkt-Gurt beschrieben sind, durch

### **SICHERUNG DES KINDES ÜBER DEN 5-PUNKT-GURT**

Je enger die Gurte an dem Körper des Kindes anliegen, desto besser ist der Schutz.

Aus diesem Grund sollten Sie es möglichst vermeiden, Ihr Kind für die Fahrt in dem Kindersitz dick zu kleiden.

1. Öffnen Sie die Schnalle des Sitzgurts (drücken Sie die rote Taste).
2. Setzen Sie Ihr Kind in den Sitz.
3. Vergewissern Sie sich, dass der Rücken Ihres Kindes die Rückenlehne flach andrückt.
4. Legen Sie die beiden Gurtzungen zusammen und drücken sie in die Schnalle. Ein Klick wird hörbar.
5. Ziehen Sie den Schultergurt, um den Beckengurt zu straffen und achten Sie dabei, dass die Gurte flach anliegen.
6. Ziehen Sie den Schultergurt fest bis die Gurte flach am Körper Ihres Kindes liegen.
7. Ziehen Sie auch die Gurthüllen nach unten um sie richtig anzuordnen.

**Für die Sicherheit Ihres Kindes vergewissern Sie sich vor jeder Fahrt, dass:**

- der Sitz in den ISOFIX-Führungen und an den ISOFIX-Verankerungspunkten auf beiden Seiten eingerastet ist und dass die beiden Sicherheitsschalter vollständig grün sind,
- der Sitz ist im Fahrzeug richtig montiert,
- der Gurt nicht verdreht ist,
- die Gurte flach am Körper Ihres Kindes liegen ohne zu drücken,
- die Schultergurte richtig eingestellt und nicht verdreht sind,
- die Gurthüllen auf der gleichen Höhe wie die Schultern des Kindes sind, und
- die Gurtzungen in der Schnalle des Sitzes eingerastet sind.

**WARNUNG: Wenn das Kind versucht, die grüne Sicherheitstasten zu drücken oder die Gurtschnalle zu öffnen, halten Sie das Kind sofort davon ab.**

Achten Sie darauf, dass der Sitz richtig befestigt und das Kind richtig gesichert ist.

Erklären Sie Ihrem Kind die damit verbundene Gefahr.

### **7.3 Gruppen 2, 3 (15-36 kg): Einbau in die Fahrtrichtung mit Hilfe von ISOFIX und des Sicherheitsgurtes des Fahrzeugs**

7.3.1 Vergewissern Sie sich, dass das 5-Punkt-Gurtsystem des Kindersitzes richtig installiert ist.

7.3.2 Bauen Sie den Kindersitz auf den Fahrzeugsitz in die Fahrtrichtung ein.

7.3.3 Halten Sie den Sitz mit beiden Händen und schieben die beiden Führungen in die Ösen. Die Führungen werden verriegelt sein wenn Sie einen Klick hören.

**ACHTUNG! Die Führungen sind nur dann sicher verriegelt, wenn beide Sicherheitstasten vollständig grün sind.**

7.3.4 Die grünen Sicherheitstasten müssen nun auf beiden Seiten sichtbar sein.

7.3.5 Um sich zu vergewissern, dass der Sitz richtig installiert ist, schütteln Sie ihn vor dem Gebrauch. Überprüfen Sie nochmals die grünen Sicherheitstasten, um sicherzustellen, dass sie vollständig grün sind.

7.3.5 Ziehen Sie den Sicherheitsgurt des Fahrzeugs und schließen Sie die Schnalle, so dass der Gurt am Körper des Kindes verläuft.

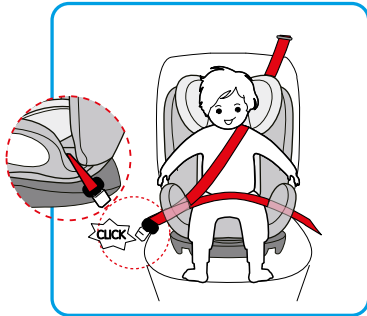

**ACHTUNG! Den Gurt nicht verdrehen**

- 7.3.7 Schließen Sie die Schnalle des Sicherheitsgurtes so dass Sie einen Klick hören.
- 7.3.8 Legen Sie den Brust- und den Schultergurt an die Seite des Fahrzeugsicherheitsgurtes um, so dass sie durch die roten Gurtführungen des Sitzes verläuft.
- 7.3.9 Legen Sie den Beckengurt in die rote Gurtführung auf der anderen Seite des Kindersitzes ein.

**ACHTUNG! Der Beckengurt soll auf beiden Seiten maximal tief an den Hüften Ihres Kindes liegen.**

- 7.3.10 Ziehen Sie den Brustgurt in Richtung des roten Halters des Kopfstützensgurtes, so dass der Brustgurt vollständig in dem Halter sitzt und nicht verdreht ist. Hinweis! Wenn der Gurthalter sich hinter der Rückenlehne befindet, schieben Sie die Kopfstütze hoch. Damit lässt sich der Beckengurt leichter einführen. Nun stellen Sie die gewünschte Kopfstützenhöhe wieder ein.
- 7.3.11 Stellen Sie sicher, dass der Schultergurt über die Schulterblätter des Kindes und nicht an seinem Hals verläuft.

- Der Schultergurt verläuft durch den roten Halter an der Kopfstütze.
- Der Schultergurt läuft schräg nach hinten aus.
- Die Schultergurte sind richtig eingestellt und nicht verdreht.

**ACHTUNG! Wenn das Kind versucht, die grüne Sicherheitstasten zu drücken oder die Gurtschnalle zu öffnen, halten Sie das Kind davon ab. Achten Sie darauf, dass der Sitz richtig befestigt und das Kind gesichert ist. Erklären Sie Ihrem Kind die damit verbundene Gefahr.**

**8. Ausbau des Kindersitzes**

**ACHTUNG! Nehmen Sie den Kindersitz aus dem Fahrzeug heraus.**

Der Kindersitz sollte nicht im Auto befördert werden, wenn er nicht ordnungsgemäß gesichert ist.

**8.1 Gruppe 0+ (0-13 kg)**

8.1.1 Öffnen Sie die Schnalle des Fahrzeugsitzes, wenn diese den Kindersitz festhält.

**8.2 Gruppe 1 (9-18 kg)**

- 8.2.1 Öffnen Sie die Schnalle des Fahrzeugsitzes, wenn diese den Kindersitz festhält.
- 8.2.2 Um die ISOFIX-Befestigung zu öffnen, ziehen Sie den roten Auslöseknopf, zuerst von einer Seite und dann von der anderen.
- 8.2.3 Drücken Sie die ISOFIX-Führungen zurück in die Sitzschale hinein.

**8.3 Gruppe 2, 3 (15-36 kg)**

- 8.3.1 Öffnen Sie die Schnalle des Fahrzeugsitzes, wenn diese den Kindersitz festhält.
- 8.3.2 Um die ISOFIX-Befestigung zu öffnen, ziehen Sie den roten Auslöseknopf, zuerst von einer Seite und dann von der anderen.
- 8.3.3 Drücken Sie die ISOFIX-Führungen zurück in die Sitzschale hinein.

## 9. Pflegehinweise

### 9.1 Tägliche Sitzpflege

Von den Schutzigenschaften des Kindersitzes voll Gebrauch zu machen:

- Beim Unfall mit Aufprallgeschwindigkeit von über 10 km/h kann der Kindersitz beschädigt werden ohne dass der Schaden sofort augenscheinlich wird. In diesem Fall sollten Sie den beschädigten Sitz gegen ein neues Produkt tauschen. Den beschädigten Kindersitz sollten Sie ordnungsmäßig entsorgen.
- Überprüfen Sie regelmäßig, dass keins der sicherheitsrelevanten Teile des Sitzes beschädigt wurde. Insbesondere sollten Sie sicherstellen, dass die mechanischen Teile richtig funktionieren.
- Um eine Beschädigung des Kindersitzes zu verhindern, stellen Sie sicher, dass dieser sich nicht zwischen harten Gegenständen verkeilt (Fahrzeigtüren, Sitzschienen etc.).
- Überprüfen Sie den Zustand des Autositzes jedes Mal, wenn Vermutung ansteht, dass er beschädigt werden könnte (zB. nach einem Fall).
- Feuchten bzw. ölen Sie keine Teile des Sitzes ein.
- Um Ihrem Kind ordnungsgemäßen Schutz zu gewährleisten, bauen Sie Ihren Golden Mount-Kindersitz genau wie in der vorliegenden Bedienungsanleitung beschrieben, ein

Sitzteile	Mülltonne für sortiertes Abfall
Polsterung	Andere Abfälle, thermische Entsorgung
Kunststoffteile	Der auf dem Etikett angegebene Behälter
Metalteile	Sonstiger Abfall
Gurte	Behälter für Polyestermüll
Schnallen	Behälter für Metallabfälle

### 9.2 Reinigung

**ACHTUNG!** Stellen Sie sicher, dass Sie nur Original-Ersatzpolster verwenden, weil die Polsterung ein integraler Bestandteil des Sitzes ist, die bei der ordnungsgemäßen Funktion des Systems eine wichtige Rolle spielt. Ersatzpolster sind bei den Fachhändlern erhältlich.

### **ACHTUNG! Der Kindersitz darf ohne Polsterung nicht verwendet werden.**

- Die Polsterung ist abziehbar. Sie können sie mit einem milden Reinigungsmittel im Programm für empfindliche Textilien (30°C) waschen.
- Die Kunststoffteile können in Seifenwasser gewaschen werden. Verwenden Sie keine aggressiven Reinigungsmittel (z. B. Lösungsmittel).
- Die Gurte können in lauwarmem Seifenwasser gewaschen werden.

### **ACHTUNG! Die Schnallen der Gurtschlösser nicht entfernen.**

- Die Gurthüllen können in lauwarmem Seifenwasser gewaschen werden. Verwenden Sie keine aggressiven Reinigungsmittel (z. B. Lösungsmittel).



Handwäsche



nicht bleichen



chemisch reinigen



nicht schleudern



nicht bügeln





**LOGIS S.A.**

ul. Mszczonowska 36  
96-200 Rawa Mazowiecka  
POLAND

Tel.: +48 46 814 73 13

Fax: +48 46 814 73 00

e-mail: [biuro@babysafe.eu](mailto:biuro@babysafe.eu)

[www.babysafe.eu](http://www.babysafe.eu)