

PL

EN

BabySafe

York

Przyjaciel dziecka i rodziny

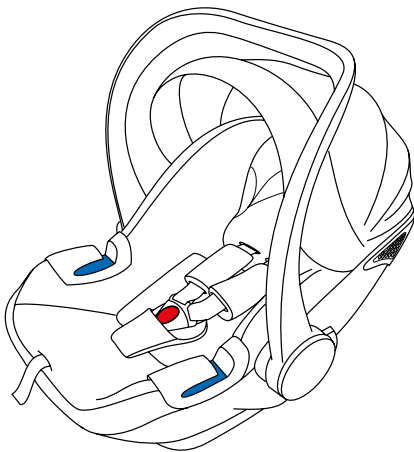

INSTRUKCJA

GRUPA WIEKOWA 0+

(OD URODZENIA DO 13 KG LUB OD URODZENIA DO 15 MIESIĘCY)

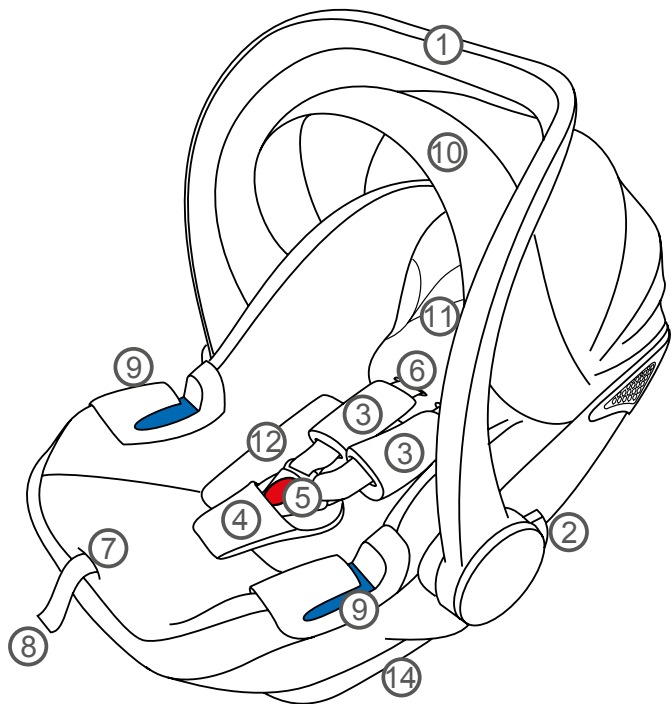

(1)

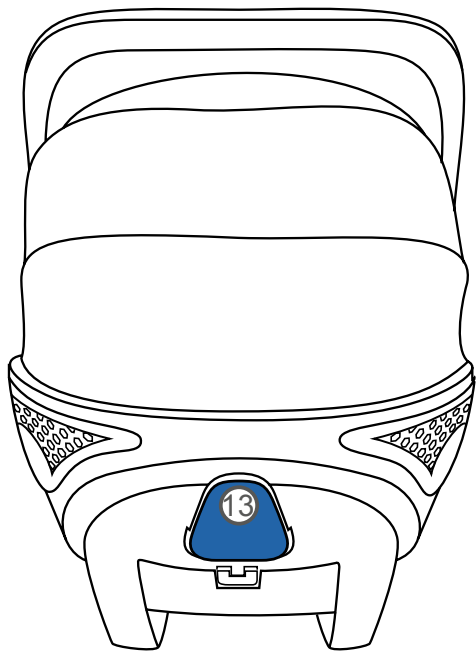

(2)

1. Rączka
2. Przycisk regulacji
3. Osłonki pasów
4. Osłona klamry
5. Klamra
6. Pasy
7. Centralny mechanizm regulacji
8. Pas krokowy
9. Prowadnica pasa samochodowego
10. Daszek
11. Zagłówek
12. Wewnętrzna wkładka zmniejszająca
13. Tylna prowadnica pasa samochodowego
14. Skorupa fotelika

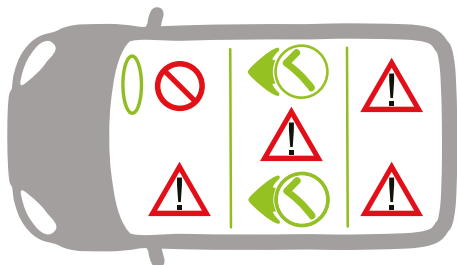
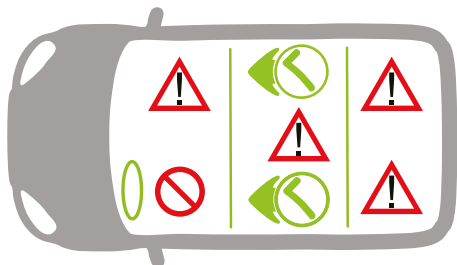

(3)

 Nie używać fotelika na miejscach siedzących z aktywną przednią poduszką powietrzną.

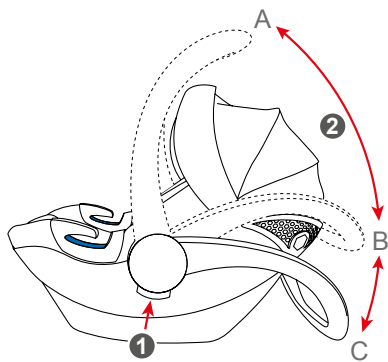

(4)

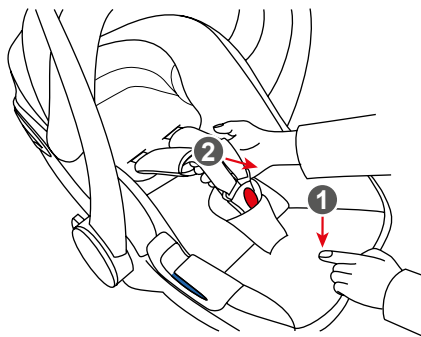

(5)

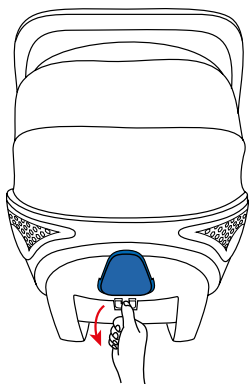

(6)

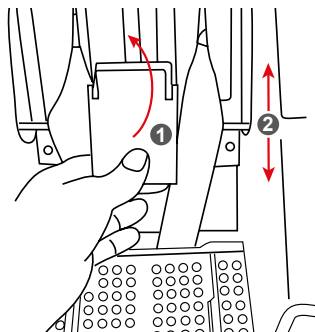

(7)

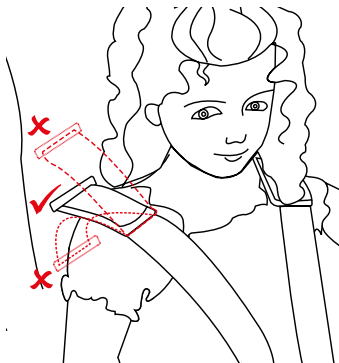

(8)

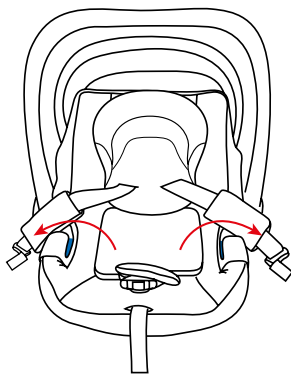

(9)

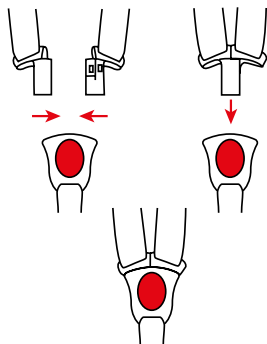

(10)

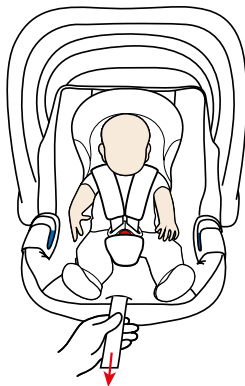

(11)

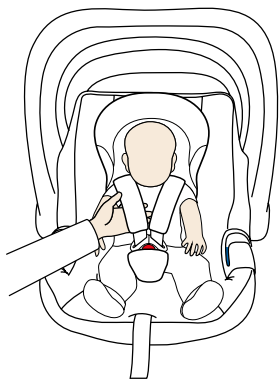

(12)

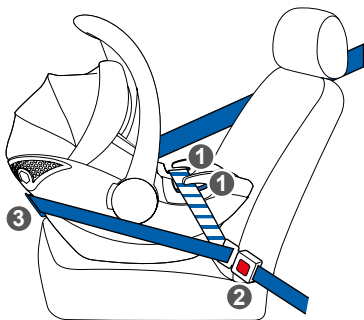

(13)

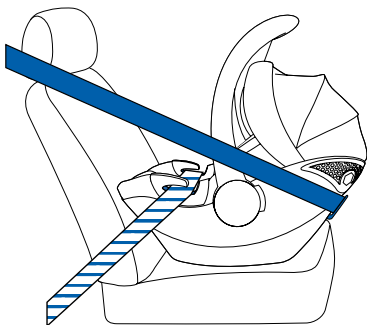

(14)

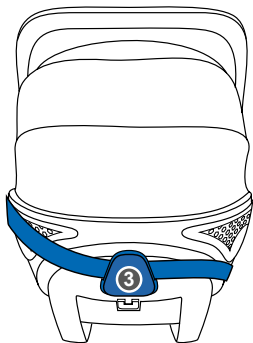

(15)

Uwaga:

1. Jest to „uniwersalny” fotelik dla dzieci. Został dopuszczony do ogólnego użytku w pojazdach na podstawie regulacji nr 44 wraz z serią poprawek 04 w pojazdach i pasuje do większości (ale nie wszystkich) siedzeń samochodowych.
2. Fotelik można zamontować w pojeździe, jeżeli w instrukcji pojazdu znajduje się informacja, że można w nim zamontować „uniwersalny” fotelik dla tej grupy wiekowej.
3. Fotelik został sklasyfikowany jako uniwersalny po spełnieniu wymogów o wiele bardziej restrykcyjnych niż te, które spełniały wcześniejsze foteliki, które nie zostały sklasyfikowane w ten sposób.
4. W przypadku wątpliwości prosimy kontaktować się z producentem lub sprzedawcą tego urządzenia.

Uwaga:

1. Fotelik może być używany tylko, jeśli w pojeździe znajdują się 3-punktowe pasy bezpieczeństwa, co jest zgodne z przepisem UN/ECE nr 16 lub innymi równoznacznymi standardami.
2. Sztywne elementy i plastikowe części tego fotelika powinny być tak umiejscowione i zamontowane, żeby nie zostały zablokowane przez poruszający się fotel lub drzwi pojazdu.
3. Nie używać na miejscach siedzących z aktywną przednią poduszką powietrzną.
4. Wszystkie pasy wewnętrzne fotelika powinny ciasno do niego przylegać, tak żeby pasy którymi przypięte jest dziecko przylegały do niego i nie były skręcone.
5. Pasy biodrowe fotelika powinny przebiegać na tyle nisko, żeby miednica dziecka była przez nie mocno podtrzymywana.
6. Fotelik powinien być wymieniony, jeżeli podczas wypadku zadziałały na niego duże siły.
7. Wszelkie modyfikacje fotelika powinny być dokonywane za zgodą organu udzielającego homologacji. Samodzielne modyfikacje oraz nieprzestrzeganie zasad montażu opisanych w instrukcji użytkowania są niebezpieczne dla dziecka.

8. Dzieci nie powinny znajdować się w foteliku bez opieki osoby dorosłej.
9. Bagaże i inne przedmioty, które mogą spowodować obrażenia podczas kolizji drogowej, powinny być odpowiednio zabezpieczone.
10. Fotelik nie powinien być używany bez tapicerki.
11. Tapicerka fotelika nie powinna być zastępowana inną niż zaleca producent, ponieważ stanowi jego integralną część.
12. Nie używać punktów prowadzenia pasa innych niż te opisane w instrukcji i zaznaczone na urządzeniu.
13. Dziecko zawsze musi być zapięte pasami w foteliku. Nie należy pozostawiać go bez opieki, jeżeli fotelik postawiony jest na podwyższeniu, np. na stole, ławce, fotelu itp.
14. Prosimy nie używać fotelika, jeśli dziecko jest w stanie samodzielnie usiąść.
15. Dziecko powinno się jak najczęściej wyjmować z fotelika, aby jego kręgosłup był jak najmniej obciążony.
16. Dziecko nie powinno długo spać w foteliku. Prosimy używać do tego celu łóżeczka.
17. Aby dokupić lub wymienić zniszczone lub zagubione części fotelika, prosimy skontaktować się ze sprzedawcą lub producentem fotelika.

Regulacja:

1. Aby wyregulować rączkę fotelika, jednocześnie wciśnij lewy i prawy przycisk regulacji (1) z rysunku 4. Możesz ustawić rączkę w jednej z trzech pozycji:
A: pozycji do przewożenia w pojeździe lub noszenia poza pojazdem,
B: pozycji kołyski do postawienia na biurku lub ułożenia w wózku spacerowym,
C: pozycji spoczynkowej do zablokowania bujania fotelika.
2. Poluzuj pasy naramienne, jednocześnie wciskając przycisk regulacji centralnego mechanizmu regulacji i ciągnąc oba pasy do góry (rysunek 5).
3. Wciśnij przycisk pod środkową prowadnicą pasa, aby otworzyć schowek na instrukcję (rysunek 6). Pociągnij za przycisk regulacji (1), a następnie poruszaj nim w górę i w dół, aby ustawić wysokość zagłówka i pasów (rysunek 7).

Montaż w pojeździe fotelika BabySafe York

1. Ustaw fotelik na siedzeniu pojazdu tyłem do kierunku jazdy. Fotelika nie można używać na siedzeniu z 2-punktowym pasem bezpieczeństwa lub pasem biodrowym. Zabezpieczanie fotelika takimi pasami grozi uszkodzeniem ciała dziecka lub jego śmiercią w razie wypadku.
2. Poluzuj pasy naramienne, jednocześnie wciskając przycisk centralnego mechanizmu regulacji oraz wyciągając oba pasy naramienne do góry (rysunek 9).
3. Ułóż dziecko w foteliku, umieść pasy naramienne na ramionach dziecka i upewnij się, że pasy nie są skręcone. Połącz ze sobą oba końce sprzączki i włóż je do klamry. Podczas wkładania powinieneś usłyszeć kliknięcie (rysunek 10). Ostrożnie pociągnij za pas centralnego mechanizmu regulacji, aby dopasować go do ciała dziecka (rysunek 11).
4. Rozwiń daszek przeciwsłoneczny poprzez stopniowe pociąganie za przednią część. Aby go z powrotem złożyć, popychaj przednią część daszka.
5. Wyciągnij pas bezpieczeństwa pojazdu i poprowadź go wokół fotelika. Zablokuj sprzączkę pasa w klamrze. (rysunki 13, 14 i 15).

Ostrzeżenie: Klamra pasa bezpieczeństwa pojazdu może być za długa, a przez to dosięgać do niebieskiej prowadnicy fotelika. Oznacza to, że fotelik nie może być ciasno opięty pasem bezpieczeństwa. W takim wypadku należy wybrać dla fotelika inne siedzenie pojazdu.

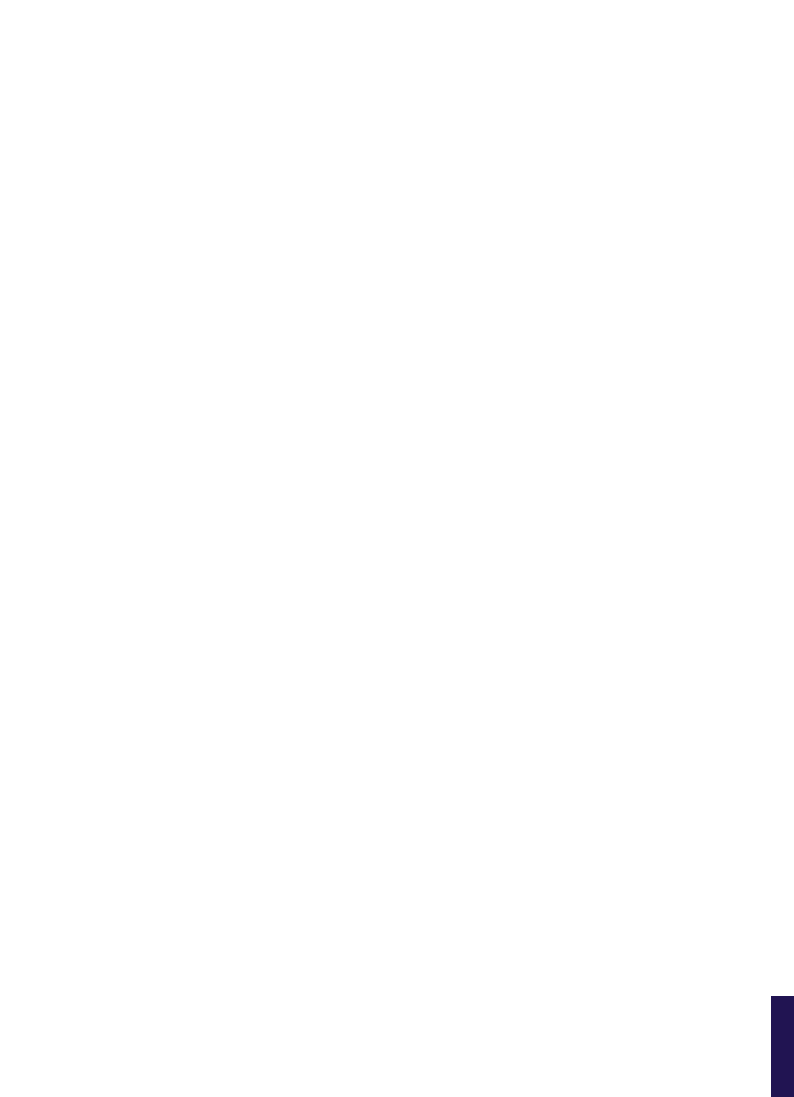

BabySafe

EN

York

The friend of your child and family

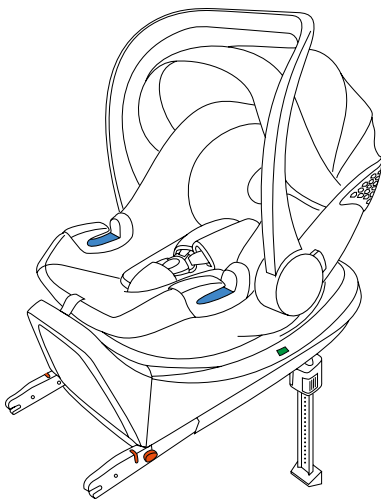

INSTRUCTION

GROUP 0+

(BIRTH-13 KG OR BIRTH-15 MONTHS)

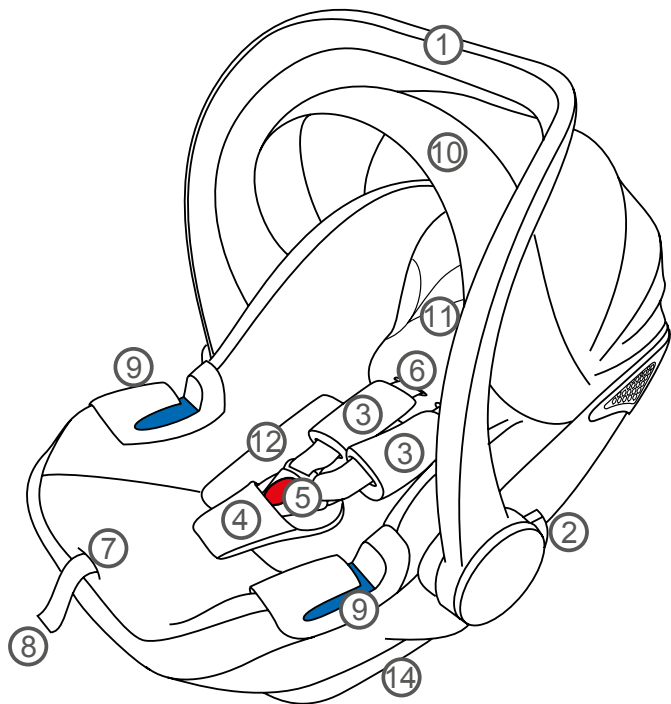

(1)

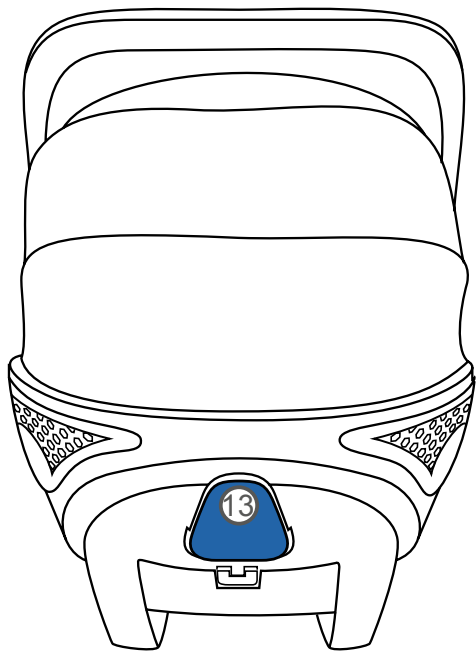

(2)

1. Handle
2. Handle button
3. Shoulder pad
4. Crotch pad
5. Buckle
6. Webbing
7. Center function adjustment
8. Adjustment webbing
9. Side webbing guide
10. Canopy
11. Headrest
12. Inner pad
13. Front webbing guide
14. Carrier shell

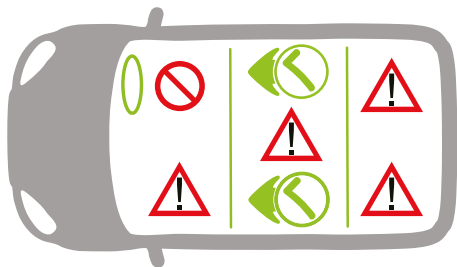
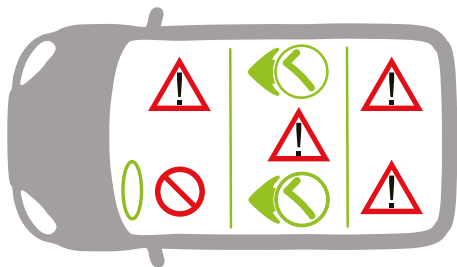

(3)

 Not to use this CRS in seating positions where an active frontal airbag installed.

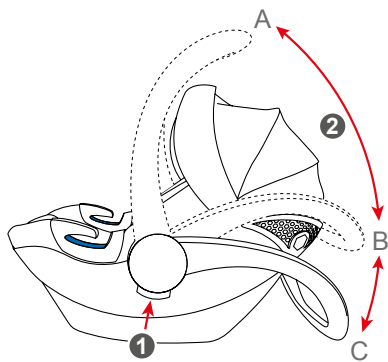

(4)

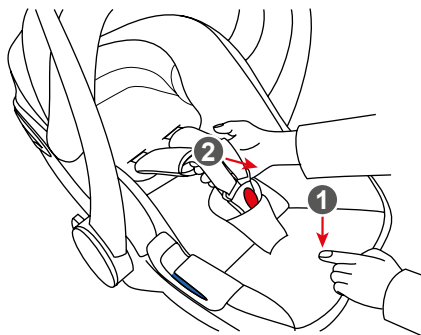

(5)

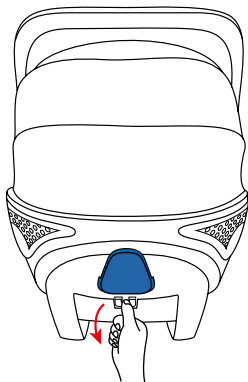

(6)

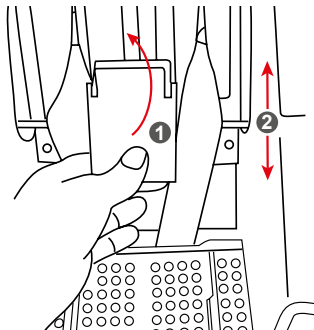

(7)

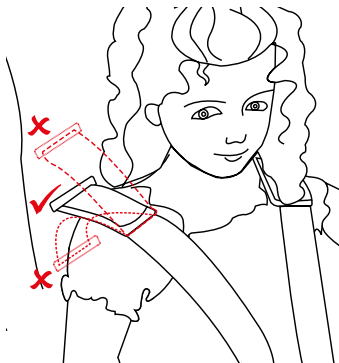

(8)

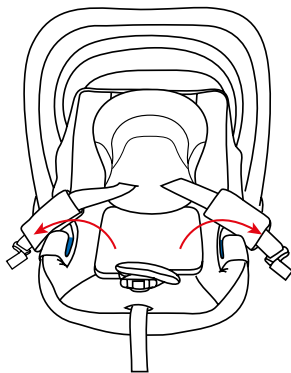

(9)

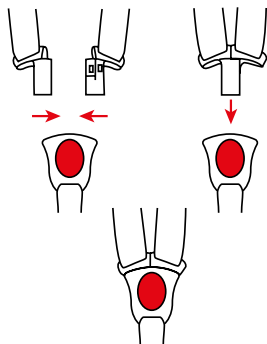

(10)

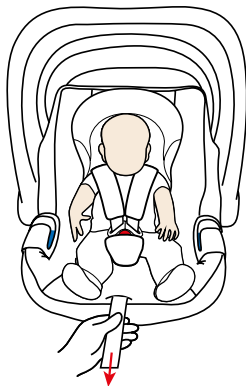

(11)

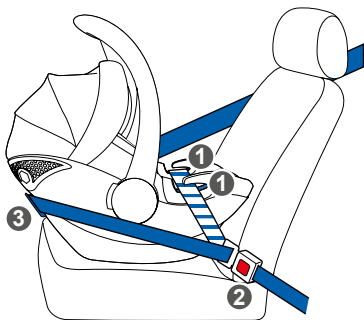
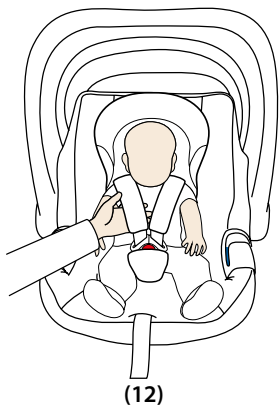

(13)

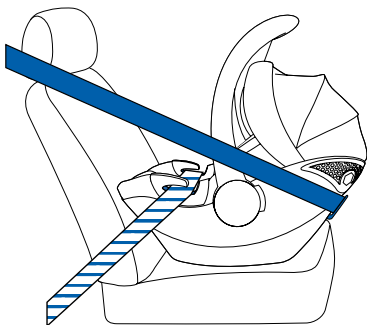

(14)

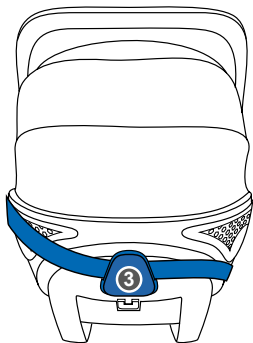

(15)

Notice:

1. This is a „Universal“ child restraint. It is approved to Regulation No. 44, 04 series of amendments, for general use in vehicles and it will fit most, but not all, car seats.
2. A correct fit is likely if the vehicle manufacturer has declared in the vehicle handbook that the vehicle is capable of accepting a „Universal“ child restraint for this age group.
3. This child restraint has been classified as „Universal“ under more stringent conditions than those which applied to earlier designs which do not carry this notice.
4. If in doubt, consult either the child restraint manufacturer or the retailer.

Warning:

1. Only suitable if the approved vehicles are fitted with 3 point safety-belts, approved to UN/ECE Regulation No. 16 or other equivalent standards.
2. The rigid items and plastic parts of a child restraint shall be so located and installed that they are not liable, during everyday use of the vehicle, to become trapped by a movable seat or in a door of the vehicle;
3. Not to use them in seating positions where an active frontal airbag installed.
4. Any straps holding the restraint to the vehicle should be tight, that any straps restraining the child should be adjusted to the child's body, and that straps should not be twisted.
5. Ensuring that any lap strap is worn low down, so that the pelvis is firmly engaged, shall be stressed.
6. The device should be changed when it has been subject to violent stresses in an accident.
7. It is dangerous for any alterations or additions to the device without the approval of the Type Approval Authority, and a danger of not following closely the installation instructions provided by the child restraint manufacturer.
8. Children should not be left in their child restraint system unattended.
9. It shall be recommended that any luggage or other objects liable to cause injuries in the event of a collision shall be properly secured.
10. The child restraint shall not be used without the cover;

11. The seat cover should not be replaced with any other than the one recommended by the manufacturer, because the cover constitutes an integral part of the restraint performance.
12. Not to use any load bearing contact points other than those described in the instructions and marked in the child restraint.
13. Always strap your baby into the carrier and never lose sight of your baby if you put him or her down on a raised surface (e.g. changing unit, table, bench, armchair...) while in the baby infant carrier.
14. Please stop using the infant car seat after your baby be capable to sit by himself or herself.
15. Take your baby out of the infant car seat as often as possible in order to relieve pressure from his or her spine.
16. The infant car seat is not suitable for baby sleeping for long time, please use the baby bed instead.
17. Please contact with distributor or manufacturer to replace or supplement the components if they were damaged or missed.

Adjustment:

1. To adjust the carrying handle, simultaneously press the left and right buttons(1) of (picture 4) you can lock the carrying hand in place in 3 positions:
 - A: Vehicle position in the car or carry position outside of the car;
 - B: Cradle position in the desk or lock position attached with stroller;
 - C: Rest position in the desk or the position to put the baby into carrier;
2. Loosen shoulder belts by pressing the adjustment button on central adjuster and simultaneously pulling both shoulder belts up upon (picture 5)
3. Press the button under the central belt guide to open the manual box, (picture 6) pull the button up (1) simultaneously and move down and up to adjust the headrest and shoulder rest to desired position. (picture 7)

Installation in the car

1. Place the infant car seat facing the rear of the vehicle on the vehicle seat. The seat is not suitable for use with a two-pointed or lap seatbelt. Securing with a two-point seatbelt could result in serious or fatal injuries to the child in the event of an accident.
2. Loosen shoulder belts by pressing the adjustment button on central adjuster and simultaneously pulling both shoulder belts up. (picture 9)
3. Put your child into the child seat, place shoulder belt directly over your child's shoulders and ensure the shoulder belts are not twisted. Place both buckle tongues together and lock them in place in belt buckle with an audible "CLICK". (picture 10) Pull cautiously on central adjustment belt in order to tighten shoulder belts until they fit your baby's body. (picture 11)
4. Unfold the sun canopy by pulling gradually on the plastic cover. To fold up, push the sun canopy back to the start position.
5. Pull out the vehicle seatbelt and route it over the infant car seat. Lock the buckle tongue in place in vehicle seatbelt (picture 13/14/15).

Warning: it may be that buckle part of the car seatbelt is too long so that it reaches the blue belt guides of the infant car seat. this means that the infant car seat cannot be fastened tightly. If this is the case, choose another seat in the car for the infant car seat.



LOGIS S.A.

ul. Mszczonowska 36
96-200 Rawa Mazowiecka
POLAND

Tel.: +48 46 814 73 13

Fax: +48 46 814 73 00

e-mail: biuro@babysafe.eu

www.babysafe.eu